

## طراحی و ارائه الگو جهت سنجش تأثیر سرمایه فرهنگی بر ابعاد توسعه پایدار شهری با تأکید بر انرژی های پاک

مهرداد نوابخش<sup>۱</sup>، مریم ثابتی<sup>۲</sup>

### چکیده

در دو دهه اخیر مفهوم سرمایه فرهنگی در سطوح و اشکال متفاوت خود به عنوان یکی از جالب توجه ترین مفاهیم فرهنگی توجه صاحب نظران و پژوهشگران را با چارچوب های تحلیلی خاصی به خود جلب کرده است و از طرفی بعد از ناکارآمدی الگوی تک بعدی توسعه در پنجاه سال اخیر، توسعه پایدار از جمله مباحث مورد توجه دولت ها، ملت، مجامع بین المللی بوده است از آنجائیکه سرمایه فرهنگی به واسطه ارتباطش با سایر مؤلفه های بنیادین آن نظیر سرمایه تجسم یافته، سرمایه نهادینه و سرمایه عینیت یافته ضروری بنظر رسید که تأثیرش با ابعاد توسعه پایدار شهری با تأکید بر انرژی های پاک بعنوان اولویت مورد توجه کشور در نیل به چشم انداز بیست ساله نظام مقدس جمهوری اسلامی مورد مطالعه قرار گیرد. این پژوهش با هدف پاسخ به سوال اصلی تحقیق یعنی چگونگی طراحی و ارائه الگوی جهت سنجش تأثیر سرمایه فرهنگی بر ابعاد توسعه پایدار براساس مدل توسعه پایدار و با استفاده از شاخصهای کمیته ملی توسعه پایدار ایران، با گرایش توسعه ای و کاربردی انجام شده است. جامعه آماری این پژوهش ۱۹۲ نفر از ساکنان منطقه ۱ شهرداری تهران می باشند که روش خوشه ای انتخاب و نظر نخبگان به صورت نظری جمع آوری گردید. از آنجائیکه این تحقیق در پی سنجش، جهت تأثیر و نوع آن بوده برای تحلیل یافته ها از روش مدل یابی معادلات ساختاری و تحلیل عاملی تاییدی با استفاده از نرم افزار لیزرل استفاده شده که یافته های تحقیق حکایت از تأثیر مثبت، مستقیم و معنی دار متغیر سرمایه فرهنگی بر ابعاد متغیر توسعه پایدار به ترتیب ۸۸٪ بر بعد اقتصادی توسعه پایدار و ۷۱٪ بر بعد اجتماعی و زیست محیطی توسعه پایدار و در نهایت ۷۰٪ بر بعد سیاسی توسعه پایدار دارد. در نهایت برای نیل به اهداف توسعه پایدار پیشنهاداتی چون فرهنگسازی برای حفظ محیط زیست، تهیه پیوست فرهنگی، ارتقاء سطح فرهنگ عمومی و مسئولیت پذیری شهروندان ارائه گردید.

**واژگان کلیدی:** توسعه پایدار، سرمایه فرهنگی، انرژی های پاک، پایداری زیست محیطی.

تاریخ دریافت مقاله: ۱۳۹۴/۰۷/۱۵

تاریخ پذیرش مقاله: ۱۳۹۴/۱۲/۰۴

<sup>۱</sup>. استاد گروه جامعه شناسی دانشگاه آزاد اسلامی، واحد علوم و تحقیقات تهران (نویسنده مسئول) (Email: Mehrdad\_navabakhsh@yahoo.com)

<sup>۲</sup>. دانش آموخته دکتری دانشگاه آزاد اسلامی، واحد دهقان، مدرس دانشگاه پیام نور کرج (Email: sabeti.maryam@gmail.com)

## مقدمه

موضوع توسعه یکی از موضوعاتی است که نه تنها در حوزه جامعه‌شناسی توسعه، بلکه در بسیاری از حوزه‌های جامعه‌شناسی، به طور اخص و علوم اجتماعی، به طور اعم، مورد بحث قرار می‌گیرد. جامعه‌شناسان توسعه، مقوله توسعه را در برابر مقوله رشد قرار می‌دهند. مفهوم رشد به پیشرفت و ترقی جامعه در ابعاد مادی و عینی، به ویژه تولید اقتصادی، اشاره دارد، در حالی که مفهوم توسعه دربردارنده پیشرفت و ترقی جامعه در تمامی ابعاد زندگی است. از این رو، در ادبیات مربوط به توسعه از توسعه اقتصادی، توسعه سیاسی، توسعه اجتماعی، توسعه فرهنگی و توسعه انسانی سخن به میان می‌آید. صاحب نظران کلاسیک علوم اجتماعی چنین تصور می‌کردند که پیشرفت جامعه انسانی در گرو رشد و توسعه اقتصادی است، اما بعداً ملاحظه کردند که کنار رشد و توسعه اقتصادی، جامعه نیازمند برخی ضروریات دیگر، از جمله توزیع عادلانه درآمدها، شکوفایی استعدادهای گوناگون و شخصیت انسانی، سلامت جسمانی و روانی، افزایش امید به زندگی، برقراری برابری‌های اجتماعی، تحقق آزادی، برقراری ارتباطات انسانی اجتماعی به دور از انواع سلطه، و به طور کلی، تحقق یک جامعه مدنی و انسانی است. از این رو، امروزه گفته می‌شود تمامی انواع توسعه وسایلی هستند برای تحقق یک جامعه مدنی و انسانی. چنین جامعه‌ای را می‌توان یک جامعه توسعه یافته در معنای واقعی آن به شمار آورد. مهم‌ترین نکاتی که در تعریف توسعه باید مد نظر داشت عبارتند از این که، اولاً باید توسعه را یک مقوله ارزشی به شمار بیاوریم، ثانیاً باید آن را جریانی چند بعدی و پیچیده بدانیم، و، ثالثاً، باید به ارتباط و نزدیکی آن با مفهوم بهبود توجه داشته باشیم (ازکیا و غفاری، ۱۳۸۴: ۲۴).

به اعتقاد اکثر پژوهشگران و اندیشمندان حوزه مطالعات فرهنگی سرمایه فرهنگی حتی اگر مفهومی واحد باشد، قطعاً مصداق واحدی در همه جوامع ندارد و اقتضای سرمایه بودن آن، این است که در هر جامعه‌ای متناسب با مقتضیات آن جامعه شکل بگیرد. هویت ملی، پیشینه تاریخی، باورها، دین، دردها و شادبهای مشترک و سود و زیانهای عمومی یک جامعه در چند و چون تولید سرمایه فرهنگی آن نقش دارد و لذا نمی‌توان میزان سرمایه فرهنگی در جوامع مختلف را با شاخصهایی یکسان سنجید (الویری، ۱۳۸۴). ولی مفهوم توسعه پایدار عکس آن است؛ بدین معنا که توسعه پایدار، برآورنده نیاز و آرمان‌های انسانها، نه فقط در یک کشور و یک منطقه که تمامی مردم در سراسر جهان و در حال و آینده است. از این منظر توسعه پایدار به عنوان یکی از اهداف مهم و کلیدی جوامع و دولت‌ها امروزه دارای جایگاه و اهمیت ویژه‌ای در طرح‌ها و برنامه‌ریزی‌های جامع و کلان رشد و توسعه‌ای کشورها و حتی در سطوح گوناگون مورد بحث کنفرانس‌ها، سازمان‌ها و نهادهای بین‌المللی می‌باشد که در ادامه بطور اجمالی به توضیح مولفه‌های توسعه پایدار و سرمایه فرهنگی پرداخته می‌شود. توسعه جریانی چند بعدی است که «مستلزم تغییرات اساسی در ساختار اجتماعی، طرز تلقی مردم، نهادهای ملی و نیز تسریع رشد اقتصادی، کاهش نابرابری و ریشه کن کردن فقر مطلق است (سریع القلم، ۱۳۷۶: ۱۵۰). در استفاده از ارزی‌های پاک و صرفه جویی در این امر و رسیدن به توسعه همگی مستلزم فرهنگ سازی و آموزشهایی در این فرایند می‌باشد چرا که توسعه پایدار به عنوان یک فرایند که لازمه بهبود و پیشرفت است، فرایندی که اساس بهبود وضعیت و از میان برنده کاستی‌های اجتماعی، فرهنگی جوامع پیشرفته است و باید موتور محرکه پیشرفت متعادل، متناسب و هماهنگ اقتصادی، اجتماعی و فرهنگی تمامی جوامع و بویژه کشورهای در حال توسعه باشد» (عباسپور، ۱۳۸۶). توسعه پایدار شهری: شهر توسعه یافته شهری است که به چند نیاز اساسی جامعه بشری شامل نیازهای روحی، روانی و عاطفی، برخورداری از شبکه‌های وسیع ارتباطی به منظور کنش‌های اجتماعی، اقتصادی، فرهنگی، زیست‌شناسی یا مورفولوژی، ویژگی‌های اکولوژیکی و نیازهای اقتصادی، اجتماعی و فرهنگی شهرنشینان پاسخ بدهد (نوابخش، ۱۳۸۷). در تعریف توسعه پایدار شهری با کلیت می‌توان تعریف توسعه پایدار را بر شهر تسری داد، لیکن تشریح و تفسیر توسعه پایدار را به نحوی که بتواند کاربردهای آموزشی، تجربی و حتی کاربردهای برنامه ریزی داشته باشد، می‌توان در جزئیات محدوده‌ها و تقسیم بندیهای جغرافیایی و یا موضوعی نیز دسته بندی کرد. توسعه پایدار کشاورزی، توسعه پایدار منابع طبیعی، توسعه پایدار گیاهان دارویی

توسعه پایدار اقیانوس ها ... از دسته تقسیم بندی هایی هستند که در مورد آنها زیاد شنیده ایم . با یک تقسیم بندی کلی از سکونتگاه های بشری به شهرها و روستاها نیز می توان دست به تقسیم بندی زد و از توسعه پایدار شهری و توسعه پایدار روستایی سخن گفت. در زمینه توسعه پایدار شهرها می توان گفت که روال سرعت گرفته در طی قرن اخیر به شکلی بوده که هر روز به جمعیت شهرها و سهم آنها از جمعیت کل افزوده و این روند ادامه دارد و در جهت استفاده از انرژی های پاک گام برداشته می شود.

▪ **توسعه فرهنگی:** عبارت است از دگرگونی که از طریق تراکم برگشت ناپذیر عناصر فرهنگی در یک جامعه معین صورت می پذیرد و بر اثر آن، جامعه کنترل موثرتری را بر محیط طبیعی و اجتماعی اعمال می کند. اصطلاح توسعه فرهنگی اولین بار توسط یونسکو در دهه ۱۹۸۷ تا ۱۹۹۷ را دهه توسعه فرهنگی می نامند (یونسکو، ۲۰۰۰).

▪ **فرهنگ در اصطلاح دانشمندان علوم اجتماعی:** به محیط مصنوعی بشری اطلاق می گردد که از مجموعه علم و دانش، معتقدات مذهبی، سنن دیرینه، آداب و رسوم، هنر و قانون معمول در یک جامعه تشکیل نشده و حاکم بر اعمال و رفتار افراد آن است.

▪ **انرژی های پاک:** انرژی تجدید پذیر به انگلیسی (Renewable Energy)، انرژی برگشت پذیر، نیز نامیده می شود. به انواعی از انرژی می گویند که بر خلاف انرژی های تجدیدناپذیر قابلیت بازگشت مجدد را به طبیعت دارند.

در سال های اخیر با توجه به این که منابع انرژی تجدید ناپذیر رو به اتمام هستند این منابع مورد توجه قرار گرفته اند. در سال ۲۰۰۶ حدود ۱۸٪ از انرژی مصرفی جهانی از راه انرژی های تجدید پذیر بدست آمد. سهم زیست توده به طور سنتی حدود ۱۳٪، که بیشتر جهت حرارت دهی و ۳٪ انرژی آبی بود. ۴/۲٪ باقی مانده شامل نیروگاه های آبی کوچک، زیست توده مدرن، انرژی بادی، انرژی خورشیدی، انرژی زمین گرمایی و سوخت های زیستی می باشد که به سرعت در حال گسترش هستند. نگرانی درباره تغییرات زیست محیطی در کنار افزایش قیمت روزافزون نفت و اوج تولید نفت و حمایت دولتها، باعث رشد روزافزون وضع قوانینی می شود که بهره برداری و تجارتی کردن این منابع سرشار تجدید پذیر را تشویق می کنند.

با نگاهی دقیق به مفهوم سرمایه فرهنگی و اهمیت کشورمان از یک سو به عنوان متغیر پنهان و برونزای تحقیق و توسعه پایدار و انرژی های پاک از سوی دیگر بعنوان متغیر پنهان و درونزای تحقیق می توان به ضرورت انجام این تحقیق پی برد. بررسی نقش سرمایه فرهنگی بر ابعاد توسعه پایدار با تأکید بر انرژی های پاک نه تنها در سطح بین المللی حائز اهمیت است، بلکه در سطح ملی نیز، به ویژه در کشورهایی نظیر ایران از جهات گوناگون اجتماعی، فرهنگی و سیاسی و اقتصادی ارزشمند است. واضح است که برای سنجش نقش سرمایه فرهنگی بر ابعاد توسعه پایدار در جهت استفاده از انرژی ها، شناخت ابعاد، مؤلفه ها و دیدگاه موجود در خصوص سرمایه فرهنگی و انرژی ها الزامی است. اهمیت این بحث هنگامی بیشتر می شود که با نگاهی متفاوت و از منظر متفاوتی از گذشته و با دید فراملی به بررسی تاثیر این نقش پرداخته شود. این پژوهش از آن جهت که به بررسی تاثیر سرمایه فرهنگی بر ابعاد توسعه پایدار و تأکید انرژی ها و تدوین الگوی مناسب می پردازد حائز اهمیت و ضرورت است. چرا که تاکنون مقاله ای با این عنوان و در این سطح در کشور به انجام نرسیده است. از طرفی میزان نیاز جامعه به این نوع تحقیقات نیز بر اهمیت و ضرورت انجام تحقیق می افزاید. از طرفی انجام چنین پژوهشهایی می تواند از حیث نظری نیز حائز اهمیت و اولویت باشد چرا که با توجه به میان رشته ای بودن این موضوع ضرورت دارد که با تمسک جستن از علوم مختلف نظیر جامعه شناسی - اقتصاد - علوم سیاسی و مدیریت به بازتعریف این رابطه پرداخته شود که این امر می تواند نهایتاً به تولید دانش جدید و بومی منجر شود که قطعاً بهره برداری از آن برای بر طرف کردن نیاز جامعه نیز مفید خواهد بود. پژوهش حاضر از حیث عملی نیز دارای فواید زیادی می باشد. امروزه تمامی خط مشی گذاران و سیاستمداران در کشور به اتفاق از اهمیت و ضرورت توسعه و توسعه پایدار سخن می رانند و در همین راستا اقدام به تنظیم سند چشم انداز افق ۱۴۰۴ گردیده است. انجام این پژوهش می تواند

به ارائه راهکارهایی ختم شود که در صورت عملیاتی نمودن آنها از طریق تقویت و تاکید بر مقوله سرمایه فرهنگی که موجبات دستیابی به توسعه پایدار و همچنین چگونگی استفاده از انرژی ها می شود را در کشور فراهم سازد. راهکارهای اجتماعی - سیاسی - اقتصادی و ارتباطی جهت تقویت سرمایه فرهنگی می تواند زمینه ساز ظهور توسعه پایدار و در نتیجه استفاده بهینه از انرژی ها را در کشور می گردد که این مهم ضرورت انجام پژوهش رایش ازپیش می سازد و اهداف زیر دنبال می شود:

- دستیابی به الگویی کاربردی جهت سنجش تاثیر سرمایه فرهنگی در ابعاد توسعه پایدار با تاکید بر انرژی های پاک؛
- شناسایی مفهوم، ابعاد و مولفه ها و شاخصهای توسعه پایدار؛
- ارایه راهکارهایی برای دستیابی به مدل کمی جهت سنجش تاثیر مولفه های سرمایه فرهنگی در شکل گیری توسعه پایدار با تاکید بر انرژی های پاک؛

در راستای رسیدن به اهداف فوق الذکر، سئوالات زیر به شرح زیر مطرح است:

- چگونه می توان به طراحی الگویی جهت سنجش تاثیر سرمایه فرهنگی بر ابعاد توسعه پایدار با تاکید بر انرژی های پاک؛ پرداخت؟
- ابعاد، مولفه ها و شاخصهای توسعه پایدار کدامند؟
- چه مدلی را می توان جهت سنجش تاثیر مولفه های سرمایه فرهنگی بر ابعاد توسعه پایدار با تاکید بر انرژی های پاک؛ طراحی نمود؟

از آنجایی که در این تحقیق به دنبال طراحی و ارایه الگو به منظور سنجش تاثیر سرمایه فرهنگی بر ابعاد توسعه پایدار با تاکید بر انرژی های پاک؛ هستیم. با توجه به اینکه فرضیه تحقیق پاسخ احتمالی محقق به سوال تحقیق می باشد از این رو الگوی طراحی شده در این پژوهش، همان فرضیه اصلی تحقیق می باشد در همان راستا فرضیات فرعی زیر مورد سنجش قرار می گیرد:

۱. سرمایه فرهنگی، تاثیر مثبت مستقیم و معنی داری روی بعد اقتصادی توسعه پایدار دارد.
۲. سرمایه فرهنگی، تاثیر مثبت مستقیم و معنی داری روی بعد اجتماعی توسعه پایدار دارد.
۳. سرمایه فرهنگی، تاثیر مثبت مستقیم و معنی داری روی بعد زیست محیطی توسعه پایدار دارد.
۴. سرمایه فرهنگی، تاثیر مثبت مستقیم و معنی داری روی بعد سیاسی توسعه پایدار دارد.
۵. سرمایه فرهنگی، تاثیر مثبت، مستقیم و معنی داری بر میزان استفاده از انرژی های پاک دارد.
۶. میزان استفاده از انرژی های پاک، تاثیر معنی داری بر توسعه پایدار شهری دارد.

### ادبیات تحقیق

توسعه پایدار و توسعه پایدار شهری طی دهه های اخیر به تدریج به پارادایم (الگوواره) نوین و مسلطی در ادبیات نظری و علمی رایج در باب توسعه و برنامه ریزی شهری تبدیل شده است. این الگوواره اگرچه ناظر به برداشتها و تفسیرهای گوناگون است، اما در مجموع برپایداری و استمرار توسعه برای همگان و نسلهای آینده طی زمان و بر همه جانبه نگری ابعاد پیچیده اقتصادی، اجتماعی و زیست - محیطی فرآیند توسعه در سطح یک کشور یا شهر تاکید دارد. مهمترین دغدغه های که موجبات تعمق و توجه جدی صاحب نظران و برنامه ریزان شهری را به سوی مفهوم توسعه پایدار شهری جلب نموده، واقعیت رشد شتابان شهرنشینی در جهان امروز و تداوم آن برای ساکنان این مناطق است (رهنمایی و پورموسی، ۱۷۷ : ۱۳۸۵).

مفهوم «توسعه پایدار» از اوایل دهه ۱۹۸۰ که ده ها سال رشد لجام گسیخته به نام «توسعه» در قالب کیفیت زیست - محیطی در مقیاس جهانی بروز کرد، خود را نشان داد (ایونز و پارتو، ۱۹۹۸ : ۲۸۶).

کمیسیون براندلند در سال ۱۹۸۷، مفهوم توسعه پایدار را چنین تشریح کرده است: «توسعه پایدار، توسعه ای است که بتواند نیازهای نسل حاضر را بی آسیب رساندن به برآورده ساختن نیازهای نسلهای آینده و سازگار با منافع آنها برآورده سازد». این

تعریف از سوی Manta و Berke در سال ۱۹۹۹ با هدف ارزیابی پایداری در طرحهای جامع، به این شکل بیان گردید: «توسعه پایدار، فرایندی پویا در جوامع در حال پیشرفت است؛ به طوری که نیازهای نسل حاضر و آینده را از طریق بازسازی و تعادل بخشی محلی به نظام های اجتماعی، اقتصادی و اکولوژیک و پیوستن جریان های محلی به ارتباط های جهانی هماهنگ می سازد (Alshuwaikhat, 2002:86). با توجه به موارد یاد شده، ابعاد توسعه پایدار را می توان در موارد ذیل بیان کرد (نوذربور، ۱۳۷۹: ۴).

۱. پایداری اقتصادی، که به مفهوم برآیند تخصیص بهتر و مدیریت کارآمدتر منابع و جریان مستمر سرمایه گذاری خصوصی و دولتی است.
۲. پایداری اجتماعی، یا ایجاد فرآیند توسعه های که تداوم آن وابسته به خلق تمدنی انسانی با توزیع عادلانه دارایی ها و درآمدها به منظور کاهش فاصله بین اغنیا و فقر است.
۳. پایداری بوم شناختی، که می توان آن را با اهرمهای زیر تقویت کرد:
  - کاهش مصرف انواع سوخت و منابع سوختی تمام شدنی؛
  - کاهش حجم ضایعات و آلودگیها و بازیافت منابع؛
  - تلاش برای یافتن فن آوری هایی که ضایعات کمتری دارند؛
  - تعیین قوانین و دستگاه و نظام قانونی مناسب.
۴. توسعه مکانی پایدار، که با هدف نیل به تشکل روستایی- شهری متعادل و توزیع بهتر زمینها از نظر اسکان انسانی، به مواردی از این قبیل تأکید دارد:
  - کاهش تمرکز بیش از حد در مناطق اقماری؛
  - جلوگیری از تخریب شبکه های آسیب پذیر ناشی از فرآیندهای مهاجرت و کوچ نشینی بی رویه؛
  - کشف و بهره برداری از توان بالقوه محیطی برای صنعتی شدن متمرکز همراه با و نقش آنها در (Biomass) فناوری های جدید و با تأکید خاص بر صنایع زیست توده ایجاد اشتغال روستایی؛
  - ایجاد شبکه ای از قرق های طبیعی برای حفظ تنوع زیستی.
۵. تداوم فرهنگی، شامل یافتن ریشه های درونزای الگوهای نوسازی و نظام های زراعی و فرآیندهایی که در روند تداوم فرهنگی، تغییراتی به وجود می آورند. در حقیقت توسعه پایدار، ما را به ایجاد جامعه ای رویایی مافوق جامعه امروزی دعوت می نماید و بر واقعیت سازی آن برای نسل های آتی تأکید می نماید (Pripco, 2005:5).

#### استفاده از منابع انرژی تجدید پذیر در داخل

به دلیل اینکه کشور ایران کشوری آفتاب گیر است، می توان حداکثر استفاده از این منبع لایزال الهی را با استفاده از سلول های خورشیدی اعمال نمود. همچنین از انرژی بادی نیز در مناطقی که بادخیز هستند، می توان بهره جست. همچنین باید با ایجاد سیستم گرمایش و سرمایش از کف با تامین انرژی توسط پنل خورشیدی، دمای متعادلی را به محیط بخشید (آذریون، حسن زاده، و پسته، ۱۳۸۴).

یکی از ساختمان های طراحی شده با هدف استحصال انرژی های پاک، در سال ۱۳۹۰ با همت شهرداری تهران و اعضای هیات علمی دانشگاه صنعتی امیرکبیر در تهران ساخته شد. این بنا که در زمینی به مساحت ۱۱۶ متر مربع، در سه طبقه و در کوچه هشتم خیابان شهید نجات الهی احداث گردیده است، با برخوردار بودن از پوشش های نانو عایق در سقف و جداره ها، شیشه های دو جداره با پوشش ضد اشعه فرابنفش، سیستم آبگرمکن خورشیدی، فضای سبز و سلول های فتوولتائیک در تامین برق از انرژی

خورشید در کاربری ساختمانی اداری به عنوان الگویی برای ساختمان های اداری کشور معرفی گردیده است. چرا که تمامی انرژی مورد نیاز این ساختمان از منابع انرژی پاک و بدون نیاز به سوخت های فسیلی تامین می گردد (www.net-solar.com). روند ساخت ساختمان با رویکرد بهینه سازی مصرف انرژی در ایران با ساخت برج های دو قلو ی یادمان اردبیل ادامه می یابد. این برج ها با مساحت حدود ۴۰۰۰ متر مربع و در ۲۵ طبقه، ۷۴ واحد مسکونی را شامل می شوند، شامل پنل های خورشیدی و توربین بادی برای تامین انرژی ساختمان و همچنین دارای سیستم BMS یا کنترل هوشمند انرژی است. این پروژه در سال ۱۳۹۳ به بهره برداری خواهد رسید (www.Ofoghconsulting.com). ولی در خصوص بررسی ابعاد فرهنگی استفاده کنندگان از این انرژی ها و اینکه فرهنگ سازی لازم برای استفاده آنان باید صورت گیرد تا کنون در ایران انجام نشده است.

توسعه پایدار و استفاده از انرژی ها دربرگیرنده فرآیند تغییر و تحول اقتصادی و اجتماعی و سیاسی در داخل یک اجتماع است. در این باره توجه دیگری به معنی و مفهوم توسعه پایدار مبذول میشود که با اجرای سیاست ها و برنامه ها سرو کار پیدا میکند. تنوع انتخاب در سیاست های متنوع در معانی مختلف توسعه پایدار را میتوان در یک جدول نردبانی دید که هر ستون از آن به جهت های مختلف به مشخصه های توسعه پایدار توجه دارد. با توجه به این جدول، سناریوهای سیاسی و مشکلات سیاست ها و سیاستگذاری ها، در هر پله این نردبان دیده میشود، همچنین این پله ها، چهارچوب راه حلهایی را که امکان اجرایی کردن توسعه پایدار شهری را فراهم میسازد، به نمایش میگذارد. با توجه به این جدول، دیدگاه های زیر قابل بررسی هستند (مجتهدزاده، ۱۳۷۸: ۴۱). توضیح اینکه؛ با توجه به جدول زیر و ضرورت های تحقیق هر یک از انواع توسعه پایدار، به نظر می رسد در بسیاری از زمینه ها در خصوص اجرایی شدن توسعه پایدار با تأکید بر انرژی ها با الگوی ایده آل عملاً در بسیاری از کشورهای در حال توسعه و از جمله ایران و شهر تهران امکان تحقق ندارد، باید سیاست گذاریها حتی المقدور برای فراهم نمودن امکان تحقق توسعه پایدار قوی (سطح دوم) متمرکز و عملیاتی گردد، زیرا توسعه پایدار ضعیف (سطح سوم) و الگوی پرفراز و نشیب و آزار دهنده توسعه (سطح چهارم) در عمل هیچ گونه تحول آفرینی و توسعه ساختاری در فضاهای شهری را فراهم نخواهد نمود، و بنابراین قابل اتکا نیست. اینک در ادامه، چگونگی سطوح پایداری توسعه شهری تهران با تأکید بر انرژی ها را با مبنا قرار دادن توسعه پایدار قوی (سطح دوم) بررسی و تحلیل خواهیم نمود.

جدول (۱): نردبان توسعه پایدار شهری و منطقه ای

دیدگاه های توسعه پایدار شهری	نقش اقتصاد در طبیعت رشد	تمرکز روی جغرافیا	طبیعت	سیاست ها و تمامیت بخشی	تکنولوژی	مؤسسات	لبنان و تجهیزات مربوط به سیاست ها	توزیع امکانات	اجتماع شهری
۱- مدل ایده آل توسعه پایدار	توجه کامل به حقوق افراد، توجه کامل به نیازها و نه به درخواست گروهی، تغییر در الگوها و سطوح تولیدات و مصارف	برنامه ریزی شهری و منطقه ای با توجه به موجودات زنده و خودکفایی گسترده محلی	توسعه محدود، محافظت از تنوعات زیستی زنده	تمامیت بین بخشی کامل	تکنولوژی کارگر طلب	عدم تمرکز مؤسسات اداری- سیاسی- قانونی- اقتصادی و اجتماعی	محدودیت کامل ابزار سیاست گذاری شاخص های که قابل توسعه ابعاد اجتماعی باشند	عدالت اجتماعی چند سویه	ساختار اجتماعی از پایین به بالا و نحوه کنترل آن و دیدگاه های جدید در ارزش گذاری
۲- توسعه پایدار قوی	بازار منظم با توجه به شرایط محیطی، تغییر در الگوها و تولید و مصرف	خود کفایی مشخص شده اقتصادی قابل توسعه در سطح بازار های جهانی	مدیریت محیط و محافظت کامل از ارزشهای محیطی	تمامیت سیاست های محیطی در سطح بخشها	تکنولوژی تمیز- مدیریت کامل در تولید- تکنولوژی با مخلوطی از سرمایه و کارگر طلب	پاره ای تجدید نظر در مؤسسات	استفاده پیشرفته از شاخص های پایداری و استفاده وسیع از ابزار سیاست گذاری	سیاست عدم تمرکز پیشرفته و مقتدرانه	گفتگوی بی انتها و آینده نگری

گفتگوی محدود از بالا به پایین در سطح کشور و استانها و میان حکومت و طرفداران محیط	عدالت اجتماعی در حاشیه	کاربرد ناقص شاخص های محیطی، محدودیت در ابزار سیاست گذاری هدایت شده از سوی بازار	حداقل تغیی در مؤسسات	راه حل تکنیکی آخر- خط تکنولوژی با مخلوطی از کارگر و سرمایه	حرکت به سوی بخشی شدن	عوض کردن منبع نهایی با سرمایه کشف منابع قابل تجدید	حرکت های ابتدایی به سوی کفایت اقتصاد محلی، اقدامات ابتدایی در جهت بهبود قدرت بازار جهانی	سیاست گذاری با تکیه بر بازار و محیط و تغییر در الگو های مصرف	۳- توسعه پایدار محیط
گفتگوی محدود بین حکومت و طرفداران محیط زیست	عدالت اجتماعی موضوعی نیست که قابل بحث قرار گیرد	حسابداری سنتی	هیچ تغییری در مؤسسات به چشم نمی خورد	سرمایه طلب در حال توسعه و در حال خودکارسازی	هیچ تغییری در سیاست ها به چشم نمی خورد	کشف منابع جدید	بازار جهانی و اقتصاد جهانی	رشد نمونه وار	۴- مدل برتیب و آزار دهنده توسعه

(مأخذ: BAKER, 1997, 65)

توسعه پایدار شهری، یعنی شرایطی که شهرنشینان امروز و شهروندان فردا بتوانند در آن در کمال آرامش و امنیت زندگی کنند و ضمن تندرستی، از عمر دراز و در عین حال سازنده بهره مند گردند (صالحی فرد، ۱۳۸۰: ۱۴۷). از سوی دیگر، نظریه توسعه پایدار شهری، مسایلی چون جلوگیری از آلودگی های محیط شهری و ناحیه ای، کاهش ظرفیتهای تولید محیط محلی، ناحیه ای و ملی، حمایت از بازافتها، عدم حمایت از توسعه های زیان آور و برطرف ساختن شکاف میان فقیر و غنی را مطرح می کند (زیاری، ۱۳۸۴: ۱۸). از نظر کالبدی، توسعه پایدار شهری یعنی تغییراتی که در کاربری زمین و سطوح تراکم به منظور رفع نیازهای ساکنان شهر در زمینه مسکن، حمل و نقل، اوقات فراغت و غذا به عمل می آید تا در طول زمان، شهر را از نظر زیست محیطی، قابل سکونت و زندگی، از نظر اقتصادی بادوام و از نظر اجتماعی همبسته و هماهنگ نگه دارد (Mukomo, 1996:266). در دیدگاه مبتنی بر بعد اجتماعی یا لایه برابری، مساوات و عدالت اجتماعی توسعه پایدار در حوزه اکولوژی اجتماعی و شاخه فرعی آن اکولوژی شهری مورد بحث قرار می گیرد و معتقد است بازیگران اصلی در توسعه، انسان و اجتماع او هستند. با وجود پذیرش اصول توسعه پایدار؛ یعنی رفع نیازهای کنونی بدون محرومیت نسلهای آینده در توسعه شهری و زمینه های مربوط به آن، ضرورت کاهش نابرابری های عصر حاضر به همان میزان و (احتمالاً بیشتر از) نگرانی پیرامون وضع نسل های آینده است. در بطن شهرهای جهان سوم و در حال توسعه، مقیاس و دوام نابرابری ها، آسیب پذیری و فقر اقشار کم درآمد، هرچه بیشتر بر اهمیت این نگرش به توسعه پایدار می افزاید (موسی کاظمی محمدی، ۱۳۸۰: ۱۲۶). در توسعه پایدار شهری همانند توسعه پایدار، بایستی روابط منطقی میان محیط، عوامل اقتصادی و اجتماعی به خوبی رعایت گردد. به قول موهان مونسینگ، در گرو ارتباط متقابل و تنگاتنگ سه عامل محیطی، اقتصادی و اجتماعی است که یک شهر پایدار ایجاد می شود. نمودار ذیل، روابط میان سه عامل را نشان می دهد (Munasinghe, 1993: 2)

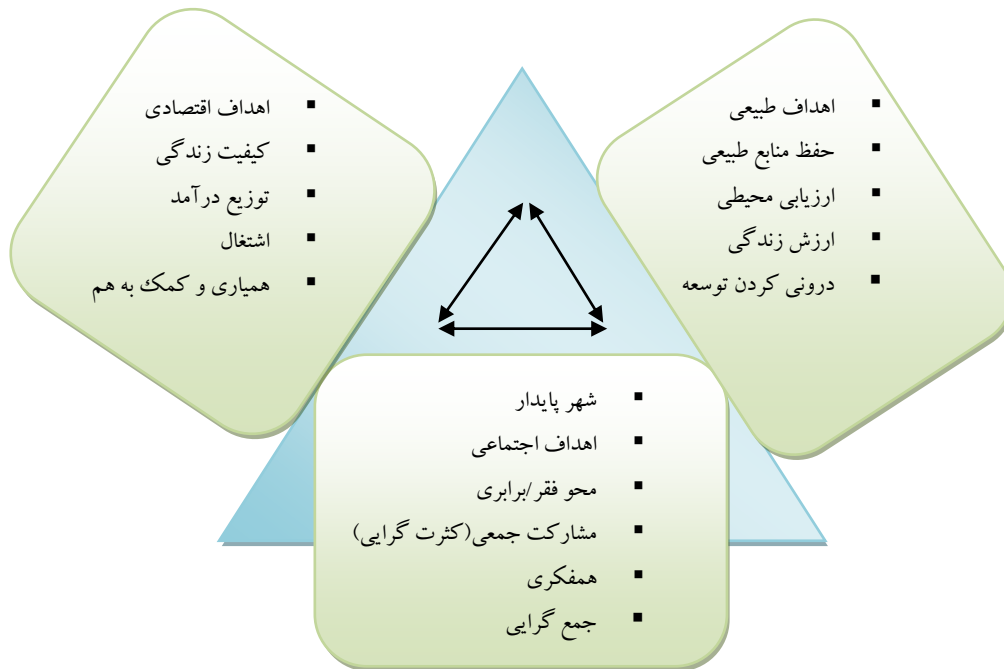

نمودار (۱): ارتباط تنگاتنگ عوامل در توسعه پایدار شهری (ماخذ: رحیمی، ۱۳۸۳: ۳۸؛ به نقل از موهان مونسینگ)

توجه روزافزون کشورهای توسعه یافته به اصول توسعه پایدار، آنها را به ارایه الگوهای جدید به منظور برقراری زندگی همراه با پایداری کشانده است. هاگتون معتقد است در میان الگوهای پایداری شهری حداقل چهار الگوی مناسب با عناوین شهرخودتکا، الگوی طراحی حوزه شهرها، الگوهای شهر وابسته به خارج و الگوهای شهرهای دارای سهم مناسب وجود دارد، که هر کدام دارای ویژگیهای خاص خود هستند (Houghton, 1997 : 189). در این مدل مابه اهمیت بعد فرهنگی می پردازیم که شامل کیفیت زندگی، ارزش ها، آرمان ها، روابط، تنوع، خلاقیت، نوآوری و انرژی و زنده دلی می باشد که در دل خود بعد اجتماعی، بعد زیست محیطی و بعد اقتصادی را دارد که آنها نیز در دل خود تساوی حقوق، قابلیت زیستن و مسئولیت پذیری را دارد. در تمامی نظریاتی که در خصوص توسعه پایدار شهری وجود دارد به تمامی ابعاد فیزیکی و غیر فیزیکی پرداخته شده است ولی مفهوم فرهنگی سازی و آموزش به افراد استفاده کننده از این فرایندها داده نشده است و نیاز است در ایران برای رسیدن به توسعه پایدار شهری و استفاده بهینه از انرژی های پاک مفهوم سرمایه فرهنگی مورد توجه قرار گیرد.

### ابزار و روش تحقیق

با توجه به ماهیت موضوع و هدف اصلی تحقیق، رویکرد حاکم بر این پژوهش «روش پیمایشی» و تکنیک اصلی مورد استفاده برای جمع آوری داده ها «مصاحبه» با مدیران سطوح مختلف و استفاده از «پرسشنامه» بوده است. متغیرهای تحقیق شامل شاخص های سرمایه فرهنگی و توسعه پایدار با تأکید بر انرژی های پاک است. بررسی شاخص های سرمایه فرهنگی و توسعه پایدار با تأکید بر انرژی های پاک در شهر مورد نظر با استفاده از پرسشنامه و مصاحبه با مدیران و کارشناسان نهادهای شهرداری و اداره محیط زیست انجام شده است. داده ها در بخش سرمایه فرهنگی و توسعه پایدار و انرژی های پاک نیز در قالب پرسشنامه از شهروندان گردآوری شده است. روش نمونه گیری در پژوهش حاضر برای گردآوری اطلاعات از شهروندان در زمینه تأثیر سرمایه فرهنگی بر استفاده از انرژی های پاک و توسعه پایدار، نمونه گیری تصادفی ساده و خوشه ای بوده است و حجم نمونه در سطح اطمینان ۹۵ درصد با احتساب خطای ۱۰ درصد، ۱۹۲ نفر در منطقه ۱ شهر تهران تعیین شده است. روش نمونه گیری برای گردآوری اطلاعات از مدیران و کارشناسان در زمینه شاخص های سرمایه فرهنگی و توسعه پایدار، نمونه گیری غیراحتمالی و هدفمند بوده است که در آن انتخاب نمونه به طریقی هدفمند و با توجه به هدف تحقیق و شرایط موجود انجام شده است؛ از این



رو حجم نمونه نیز تعداد مشخصی نخواهد داشت و به اندازه ای بوده که شاخص های تحقیق را پوشش دهد. تجزیه و تحلیل داده ها در این پژوهش مبتنی بر روش های کمی، کیفی و توصیفی بوده است. داده های گردآوری شده به وسیله پرسشنامه در بعد سرمایه فرهنگی و توسعه پایدار با تأکید بر انرژی های پاک با استفاده معادلات ساختاری صورت گرفته است. در این پژوهش که هدف آن طراحی و تست یک مدل است، برای تحلیل داده ها و آزمون مفروضات مدل، از روش مدل یابی معادلات ساختاری استفاده شده است.

این روش آمیزه ای از رگرسیون، تحلیل مسیر و تحلیل عاملی تأییدی است. در این روش دو گروه متغیر وجود دارد: متغیر نهفته یا مکنون ۱ و متغیرهای مشاهده شده یا آشکار ۲ متغیر نهفته مستقیماً قابل مشاهده نبوده و از طریق متغیرهای مشاهده شده سنجیده می شود. متغیرهای مشاهده شده سنجیده می شوند که از طریق آنها متغیرهای نهفته اندازه گیری یا سنجیده می شوند. متغیرهای فوق به دو گروه برون زا و درون زا نیز تقسیم می شوند متغیرهای برون زا و درون زا با بهره گیری از روش معادلات ساختاری می توان همزمان دو مدل ساختاری و اندازه گیری را بررسی نمود. مدل اندازه گیری یا بخش تحلیل عاملی تأییدی مشخص می کند که چگونه متغیرهای نهفته یا سازه های فرضی در قالب تعدادی متغیر قابل مشاهده اندازه گیری شده اند. بخش مدل ساختاری یا تابع ساختاری، روابط علی بین متغیرهای نهفته را مشخص می کند. داده های به دست آمده از مصاحبه ها در مورد اهداف دیگر توسعه پایدار نیز به روش توصیفی در متن مورد بررسی قرار گرفته اند.

#### یافته های تحقیق

به منظور گردآوری داده ها از نمونه انتخاب شده جهت تست مدل، تعداد ۱۹۲ پرسشنامه بین مردم پر گردید و سپس مورد تجزیه و تحلیل قرار گرفت که با استناد به بخش جمعیت شناختی پرسشنامه، از بین پاسخ دهندگان، ۱۳۰ پاسخگو مرد (۶۷٪ درصد) و ۶۲ پاسخگو زن بوده (۳۳٪ درصد) است. همچنین میزان تحصیلات پاسخگویان به ترتیب، ۱۱۷۸ (۹۲٪) نفر دیپلم و فوق دیپلم و ۴۱ (۸٪) نفر تحصیلات لیسانس و فوق لیسانس داشتند.

بعد از گردآوری داده های مربوط به متغیرهای نهفته مدل، میانگین، انحراف استاندارد و کوواریانس آنها محاسبه و در جدول (۱) گزارش شده است. کوواریانس متغیرهای نهفته به عنوان ورودی نرم افزار لیزرل جهت انجام تحلیل عاملی تأییدی و آزمون مفروضات مدل مورد استفاده قرار گرفته است.

جدول (۱): میانگین، انحراف استاندارد و ماتریس کوواریانس بین متغیرهای نهفته

متغیرهای نهفته	میانگین	انحراف استاندارد	ماتریس کوواریانس بین متغیرهای نهفته			
سرمایه فرهنگی	۵/۸۳	۱/۱۹	۱/۴۹			
بعد اقتصادی توسعه	۵/۱۷	۱/۳۲	۱/۵۴	۲/۰۴		
بعد اجتماعی توسعه	۵/۶۵	۱/۲۸	۱/۲۳	۱/۸۲	۲/۰۲	
بعد زیست محیطی توسعه	۴/۸۳	۱/۰۲	۰/۹۱	۱/۲۱	۱/۱۹	۱/۲۴
بعد سیاسی توسعه	۴/۹۶	۱/۶۱	۱/۴۲	۱/۸۳	۲/۰۲	۱/۴۸
						۲/۹۱

در این پژوهش، از روشهای آماری مدل یابی معادلات ساختاری و تحلیل عاملی تأییدی، جهت آزمون مفروضات مدل و ارزیابی میزان بر آزش مدل با داده های گردآوری شده از جامعه آماری پژوهش، به طور همزمان استفاده شده است. در این مطالعه، برای آنالیز داده ها از نرم افزار لیزرل (۸/۵) استفاده شده است. خلاصه نتایج حاصل از آزمون مفروضات مدل و همچنین روابط بین متغیرهای مکنون برون زا و درون زا، در جدول (۲) و به تفصیل در ذیل، گزارش شده است.

در جدول (۲): آزمون مفروضات مدل

مسیر	ضرایب مسیر استاندارد	T value
سرمایه فرهنگی روی بعد اقتصادی توسعه با تأکید بر انرژی های پاک	۰/۸۱	۲۶/۴۹
سرمایه فرهنگی روی بعد اجتماعی توسعه با تأکید بر انرژی های پاک	۰/۷۰	۱۳/۷۰
سرمایه فرهنگی روی بعد زیست محیطی توسعه با تأکید بر انرژی های پاک	۰/۶۹	۱۳/۹۰
سرمایه فرهنگی روی بعد سیاسی توسعه با تأکید بر انرژی های پاک	۰/۶۸	۱۳/۲۵

توجه: در همه مسیرها  $p \leq 0/05$ ، یعنی همه مسیرها معنی دار تلقی می شوند.

▪ فرضیه (۱): سرمایه فرهنگی، تأثیر مثبت مستقیم و معنی داری روی بعد اقتصادی توسعه پایدار با تأکید بر انرژی های پاک دارد.

با استناد به اطلاعات ارائه شده در جدول (۲)، ضریب مسیر متغیر مکنون برون زای سرمایه فرهنگی بر متغیر مکنون درونزای بعد اقتصادی توسعه پایدار ( $\gamma_{14} = 0/81$ )، با ارزش T برابر ۲۶/۴۹ در سطح خطای ۰/۰۳۸ می باشد. بنابراین، آماره مورد نظر معنی دار بوده و فرض صفر مبنی بر عدم وجود ضریب مربوطه رد می شود و این به معنی تایید فرضیه پژوهشی است. بدین معنی که با بالا رفتن سرمایه فرهنگی استفاده از انرژی های پاک نیز بیشتر شده و در نتیجه ابعاد اقتصادی توسعه پایدار شهری نیز بالاتر می رود.

▪ فرضیه (۲): سرمایه فرهنگی، تأثیر مثبت مستقیم و معنی داری روی بعد اجتماعی توسعه پایدار با تأکید بر انرژی های پاک دارد.

با استناد به اطلاعات ارائه شده در جدول (۲)، ضریب مسیر متغیر مکنون برون زای سرمایه فرهنگی بر متغیر مکنون درونزای بعد اجتماعی توسعه پایدار با تأکید بر انرژی های پاک ( $\gamma_{14} = 0/70$ )، با ارزش T برابر ۱۳/۷۰ در سطح خطای ۰/۰۵۷ می باشد. بنابراین، آماره مورد نظر معنی دار بوده و فرض صفر مبنی بر عدم وجود ضریب مربوطه رد می شود و این به معنی تایید فرضیه پژوهشی است. بدین معنی که با بالا رفتن سرمایه فرهنگی استفاده از انرژی های پاک نیز بیشتر شده و در نتیجه ابعاد اجتماعی توسعه پایدار شهری نیز بالاتر می رود.

▪ فرضیه (۳): سرمایه فرهنگی، تأثیر مثبت مستقیم و معنی داری روی بعد زیست محیطی توسعه پایدار با تأکید بر انرژی های پاک دارد.

با استناد به اطلاعات ارائه شده در جدول (۲)، ضریب مسیر متغیر مکنون برون زای سرمایه فرهنگی بر متغیر مکنون درونزای بعد زیست محیطی توسعه پایدار با تأکید بر انرژی های پاک ( $\gamma_{14} = 0/69$ )، با ارزش T برابر ۱۳/۹۰ در سطح خطای ۰/۰۴۴ می باشد. بنابراین، آماره مورد نظر معنی دار بوده و فرض صفر مبنی بر عدم وجود ضریب مربوطه رد می شود و این به معنی تایید فرضیه پژوهشی است. بدین معنی که با بالا رفتن سرمایه فرهنگی استفاده از انرژی های پاک نیز بیشتر شده و در نتیجه ابعاد زیست محیطی توسعه پایدار شهری نیز بالاتر می رود.

▪ فرضیه (۴): سرمایه فرهنگی، تأثیر مثبت مستقیم و معنی داری روی بعد سیاسی توسعه پایدار با تأکید بر انرژی های پاک دارد.

با استناد به اطلاعات ارائه شده در جدول (۲)، ضریب مسیر متغیر مکنون برون زای سرمایه فرهنگی بر متغیر مکنون درونزای بعد سیاسی توسعه پایدار با تأکید بر انرژی های پاک ( $\gamma_{14} = 0/68$ )، با ارزش T برابر ۱۳/۲۵ در سطح خطای ۰/۰۶۸ می باشد. بنابراین، آماره مورد نظر معنی دار بوده و فرض صفر مبنی بر عدم وجود ضریب مربوطه رد می شود و این به معنی تایید فرضیه پژوهشی است. بدین معنی که با بالا رفتن سرمایه فرهنگی استفاده از انرژی های پاک نیز بیشتر شده و در نتیجه ابعاد فرهنگی توسعه پایدار شهری نیز بالاتر می رود.

جدول (۳): آماره های مربوط به نیکویی برازش مدل

آماره های برازش	ارزش
شاخص نیکویی هنجار شده	۰/۶۱
ریشه مجذور میانگین باقیمانده	۰/۳۲
شاخص برازش مقایسه ای بنتلر	۰/۶۱
شاخص نیکویی برازش	۰/۵۱
شاخص نیکویی برازش هنجار نشده	۰/۳۸

#### مدل نهایی با استاندارد به مقادیر استاندارد

در ضرایب مسیر استاندارد نشده، مقیاس متغیرها باهم یکسان نیستند. در صورتی که در ضرایب استاندارد شده مقیاس متغیرها یکسان شده و امکان مقایسه متغیرها وجود دارد. بنابراین، برای مقایسه اثرات چندین متغیر مستقل روی متغیر وابسته از ضرایب استاندارد شده استفاده می شود. در زیر ضرایب استاندارد مسیر نشان داده شده است.

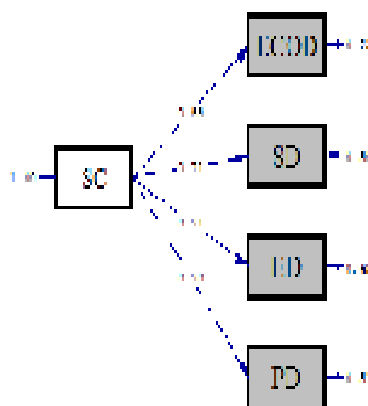

Model Fit:  $\chi^2(1) = 10.04$ ,  $df = 1$ ,  $p < 0.001$ ,  $R^2 = 0.33$

شکل (۱): نمودار مسیر ارائه شده (ضرایب استاندارد)

#### بررسی ضرایب T در مدل نهایی (T-value)

از طریق مقادیر داده های خام بدست آمده برای هر پارامتر در مدل، یک مقدار T مشاهده شده به دست می آید که در ، به تفکیک مسیرها نمایش داده شده است.

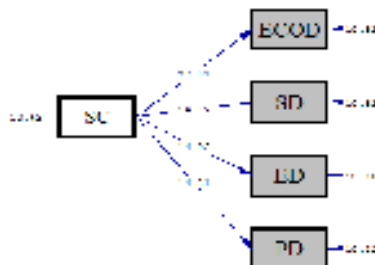

Model Fit:  $\chi^2(1) = 10.04$ ,  $df = 1$ ,  $p < 0.001$ ,  $R^2 = 0.33$

شکل (۲): ضرایب T در مدل نهایی

### نتیجه گیری

با توجه به یافته های حاصل از تجزیه تحلیل انجام شده بر اطلاعات بدست آمده در جامعه آماری با روش تحلیل عاملی تاییدی و مدل یابی ساختاری، هر چهار سوال مطرح در مورد روابط متغیر نهفته برون زای سرمایه فرهنگی با تک تک متغیرهای درون زای توسعه پایدار با تأکید بر انرژی های پاک، حکایت از ارتباط مثبت، مستقیم و معنی داری بین سرمایه فرهنگی، با ابعاد چهارگانه مطرح شده در الگوی پژوهش برای توسعه پایدار با تأکید بر انرژی های پاک می باشد.

### الگوی پیشنهادی تحقیق

در الگوی پیشنهادی با بهره گیری از مدل مفهومی اولیه طرح، سرمایه فرهنگی به واسطه ارتباطش با سایر مؤلفه های سرمایه فرهنگی (عینیت یافته، تجسم یافته و نهادینه شده) مورد بررسی قرار گرفته است و تاثیرش با انرژی های پاک و اثر آن بر ابعاد توسعه پایدار بعنوان اولویت اساسی مورد توجه قرار گرفته است.

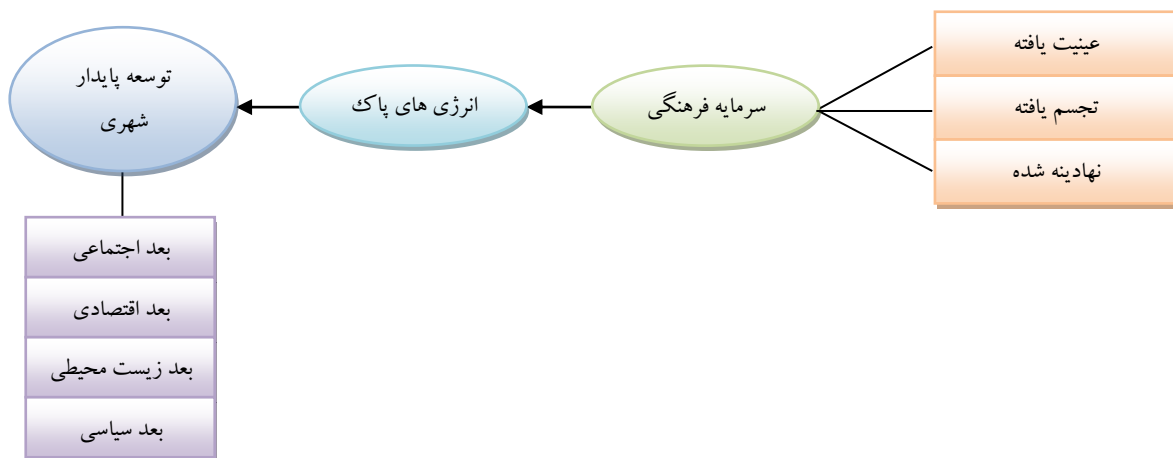

### الگوی نهایی پژوهش

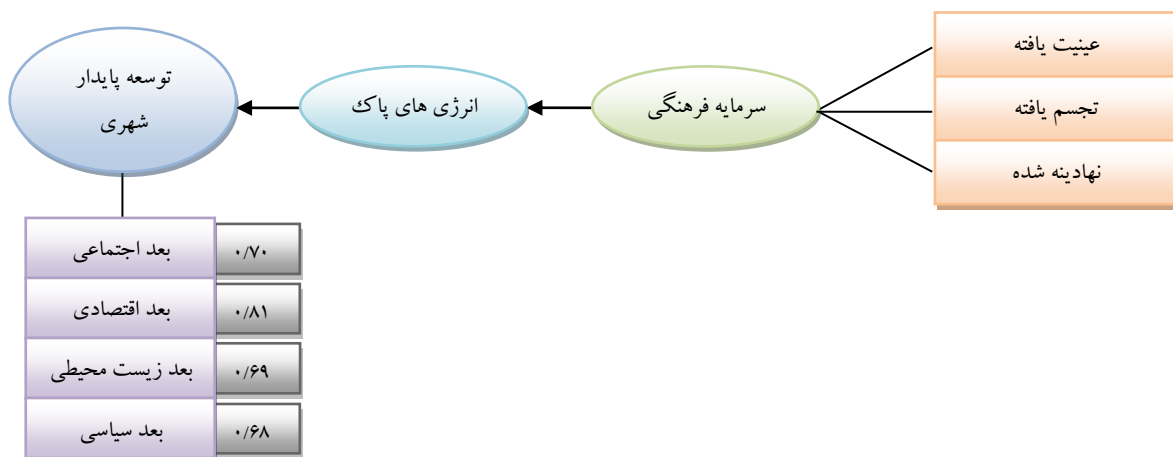

- ✓ همان طوری که در مدل بالا مشخص گردیده سرمایه فرهنگی به عنوان متغیر برون زای بابعاد اقتصادی توسعه پایدار با تأکید بر انرژی های پاک رابطه مستقیم و مثبت و معنی داری داشته و موجب بالا رفتن استفاده از انرژی ها و در نتیجه رشد اقتصادی، اشتغال کامل، امکان بهره برداری حداکثری از منابع و... را می گردد.
- ✓ از آنجاییکه سرمایه فرهنگی با بعد اجتماعی توسعه پایدار با تأکید بر انرژی های پاک رابطه مستقیم و معنی داری دارد و موجب بالا رفتن سطح استفاده از انرژی های پاکو موجبات سازگاری، وفاق و دسترسی به خدمات آموزشی، تعالی روابط انسانی را به ارمغان می آورد.

- ✓ سرمایه فرهنگی در بعد زیست محیطی موجب استفاده بیشتر از انرژی های پاک و حفاظت موثر از محیط زیست، مدیریت موثر از اکوسیستم و منابع فیزیکی و بیولوژیکی تقویت می نماید.
- ✓ در بعد سیاسی توسعه پایدار سرمایه اجتماعی موجب استفاده بهینه از انرژی های پاک و مشروعیت سیاسی، نهادسازی، مدیریت موثر تنوع قومی و تکثر گرایی، مشارکت مردم در تصمیم گیریها می گردد.

### پیشنادهای کاربردی تحقیق

- ۱- از آنجا که بیشترین تأثیر سرمایه فرهنگی در بعد اقتصادی توسعه پایدار با تأکید بر انرژی های پاک می باشد لذا پیشنهاد می گردد جهت افزایش تعاملات اقتصادی مردم در راستای افزایش اعتماد به جوانان جویای کار فرهنگ سازی شود.
- ۲- کارگزاران اقتصادی در طراحی و اجرای برنامه های اقتصادی توسعه به مؤلفه های سرمایه فرهنگی از جمله آزادی فرهنگی، خلاقیت، گفت و گوی فرهنگی و غیره توجه ویژه ای نمایند.
- ۳- اجرای مدل با توجه به تایید آن جهت توسعه پایدار در سطح کشور پیشنهاد می شود.
- ۴- کارگزاران کشور در بحث توسعه فرهنگی به ترتیب اهمیت و اولویت به مؤلفه های فرهنگی مانند گفتمان فرهنگی، آزادی اندیشه، خلاقیت توسعه اخلاقیات و غیره توجه ویژه ای نمایند.
- ۵- کارگزاران زیست محیطی در راستای توسعه پایدار باید به مؤلفه های سرمایه فرهنگی زیست محیطی مانند تربیت تخصصی محیط بانان، گسترش ارزشها، پاسداری از محیط زیست فرهنگ جلوگیری از تخریب جنگلها، دریاها و مدیریت پسماند و غیره اقدام لازم صورت گیرد.
- ۶- در فرهنگ سازی برای توسعه پایدار به مبانی ارزشی جامعه توجه خاص گردیده و از آموزه های اصیل دینی و ملی در جهت نیل به توسعه پایدار استفاده شود.
- ۷- با مدیریت موثر تنوع نژادی و قومی در ایران، با تکیه بر اصل وحدت در عین کثرت نسبت به بسیج آنها در نیل به اهداف توسعه پایدار اقدام شود.

### منابع

۱. آدورنو، تودور، هورکهایمر، ماکس (۱۳۸۲)، روشنگری به مثابه فریب توده ها، ترجمه مراد فرهادپور، در مطالعات فرهنگی، ویراستار سایمون دیورینگ، تهران: تلخون.
۲. ابراهیم زاده، عیسی (۱۳۷۴)، استراتژی توسعه فرهنگی نواحی روستایی، ماهنامه علمی، اجتماعی، اقتصادی جهاد، شماره ۷۶ و ۷۷
۳. اجلالی، پرویز (۱۳۷۹)، سیاستگذاری و برنامه ریزی فرهنگی در ایران تهران: نشر آن.
۴. ازکیا، مصطفی (۱۳۸۱)، جامعه شناسی توسعه. تهران: مؤسسه نشر کلمه.
۵. ازکیا، مصطفی، غفاری، غلامرضا (۱۳۸۶)، جامعه شناسی توسعه، چاپ ششم، تهران: انتشارات کیهان.
۶. استریناتی، دومینیک (۱۳۸۰)، مقدمه ای بر نظریه های فرهنگ عامه. ترجمه ثریا پاک نظر، چاپ دوم، تهران: گام نو.
۷. اسدی، علی (۱۳۶۹)، توسعه بر جاده تکنولوژی می تازد، تدبیر، ص ۳
۸. اسدی، علی (۱۳۷۰)، مدیریت استراتژیک از دیدگاه اجتماعی، نشریه مدیریت دولتی، شماره ۱۴
۹. امین اسماعیلی، حمید (۱۳۷۸)، برنامه های اول و دوم توسعه جمهوری اسلامی ایران و توسعه فرهنگی، فصلنامه پژوهش، پیش شماره سوم، ص ۱۹
۱۰. پورجعفر، محمدرضا و دیگران (۱۳۹۰)، رهیافتی تحلیلی در شناخت مؤلفه ها، شاخص ها و بارزهای توسعه پایدار شهری، مجله مطالعات توسعه اجتماعی ایران، سال سوم، شماره سوم.
۱۱. دورکیم، امیل (۱۳۸۱)، درباره تقسیم کار اجتماعی. ترجمه باقر پرهام، تهران: نشر مرکز.

۱۲. دینی، علی (۱۳۷۰)، تفاوت کیفی مفهوم رشد و توسعه، کتاب توسعه، شماره اول.
۱۳. رحیمی، حسین (۱۳۸۰)، نقش فرهنگ در توسعه پایدار، اطلاعات سیاسی اقتصادی، شماره ۱۶۸
۱۴. روشه، گی (۱۳۷۲)، تغییرات اجتماعی. ترجمه محسن ثلاثی، تهران: نی.
۱۵. ریتزر، جورج (۱۳۸۴)، نظریه جامعه شناسی در دوران معاصر. ترجمه محسن ثلاثی، تهران: انتشارات علمی.
۱۶. زاهد زاهدانی، سید سعید (۱۳۸۴)، در باب توسعه فرهنگی در ایران، فصلنامه راهبرد یاس، سال اول، شماره سوم ص ۸۱
۱۷. زیاری، کرامت الله (۱۳۷۹)، سنجش درجه توسعه یافتگی فرهنگی استانهای ایران، نامه علوم اجتماعی، شماره ۸ پیاپی ۱۶، ص ۹۱
۱۸. ژیرار، آگوستین (۱۳۷۲)، توسعه فرهنگی. ترجمه عبدالحمید زرین قلم و دیگران تهران: مرکز پژوهشهای بنیادی وزارت فرهنگ و ارشاد اسلامی.
۱۹. عبدی، مصطفی و دیگران (۱۳۹۳)، طراحی و ارائه الگوی سنجش توسعه فرهنگی در کشور با استفاده از نظریه داده بنیاد، مجله مطالعات توسعه اجتماعی ایران، سال هفتم، شماره دوم.
۲۰. عمار، ثریا (۱۳۸۲)، مقایسه ساختارهای توسعه فرهنگی در ایران و جهان، نشریه حسنات، شماره ۱، ص ۱.
۲۱. نظری، مرتضی (۱۳۸۷)، روایت انسانی از توسعه، سایت اختصاصی ناصر فکوهی، مردادماه ۱۳۸۷.
۲۲. نوابخش، مهرداد و ارجمند سیاه پوش، اسحق، (۱۳۸۸)، مبانی توسعه پایدار شهری، چاپ اول، اشارات جامعه شناسان، تهران.
۲۳. وبر، ماکس (۱۳۷۱)، اخلاق پروتستان و روحیه سرمایه داری. ترجمه عبدالمعبود انصاری، چاپ دوم، تهران، انتشارات سمت.

24. Coleman, J. Hoffer, T. and Kilgore, S. (1982), High School Achievement: Public, Catholic and Private Schools Compared, Basic Books, New York.
25. Fukuyama, F. (2001), Social Capital, Civil Society and Development' the Third World Quaterly, 22, 7-20.
26. Hedriksen, L.B and McCurdy, A.H. (2002), Access to Health Care and Community Social Capital', Health Service Research, 37, 1, ۸۷-103.
27. Hibbit, K., Jones, P., and Meegan, R. (2001), Tackling Social Exclusion, European Planning Studies, 9, 141-161.
28. Kazemipur, Abdolmohammad, (2006), Social Trust, Ethnic Diversity, and Immigrants: Canada, University Alberta Publication.