



## تبیین نظریه مسئولیت اجتماعی جوانان در بیانیه گام دوم انقلاب اسلامی

### با تأکید بر حکمرانی خوب

زین‌العابدین امینی سابق<sup>۱</sup>

هادی ردایی<sup>۲</sup>

احسان ساده<sup>۳</sup>

تاریخ دریافت مقاله : ۹۸/۰۵/۳۰ تاریخ پذیرش مقاله : ۹۸/۰۶/۱۷

#### چکیده

هدف این مطالعه مدل‌سازی معادلات ساختاری مسئولیت اجتماعی جوانان با رویکرد انقلابی با تأکید بر حکمرانی خوب در جهت تحقق بیانیه گام دوم انقلاب اسلامی است. این پژوهش کاربردی و از نوع کیفی است. در این پژوهش به تبیین مسئولیت اجتماعی جوانان با رویکرد انقلابی پرداخته شد. بنابراین ضمن ارائه تعاریفی از مسئولیت اجتماعی و حکمرانی خوب و مروری بر مهم‌ترین مفاهیم آن به تبیین بیانیه گام دوم انقلاب اسلامی و انقلابی بودن به عنوان لازمه تحقق حکمرانی خوب اشاره گردید. برای شناسایی معیارها و بیان روابط بین معیارها، پس از مطالعه ادبیات پژوهش‌های مرتبط و مصاحبه با صاحب‌نظران از روش مدل‌سازی معادلات ساختاری استفاده شد. نتایج نشان داد که مسئولیت اجتماعی جوانان در پنج بعد اقتصادی، اجتماعی - سیاسی، قانونی، معنوی - اخلاقی و نوع‌دوستی و حکمرانی خوب در پنج بعد مشارکت اقتصادی، استقلال و آزادی، عدالت خواهی و مبارزه با فساد، حاکمیت قانون و کارایی و اثربخشی دولت قرار گرفت. همچنین مدل مسئولیت اجتماعی جوانان با رویکرد انقلابی با تأکید بر حکمرانی خوب، برآزش خیلی خوبی داشت و در نهایت مدل مسئولیت اجتماعی جوانان با رویکرد انقلابی با تأکید بر حکمرانی خوب طراحی و ارائه شد.

#### کلمات کلیدی

مسئولیت اجتماعی جوانان، رویکرد انقلابی، حکمرانی خوب، بیانیه گام دوم انقلاب اسلامی

۱- گروه مدیریت، دانشکده علوم انسانی، واحد ساوه، دانشگاه آزاد اسلامی، ساوه، ایران. (نویسنده مسئول) drsajadamini@yahoo.com

۲- گروه مدیریت، دانشکده علوم انسانی، واحد ساوه، دانشگاه آزاد اسلامی، ساوه، ایران. hadi.un13@yahoo.com

۳- گروه مدیریت، دانشکده علوم انسانی، واحد ساوه، دانشگاه آزاد اسلامی، ساوه، ایران. e.sadeh@yahoo.com

نظریه پردازان با رویکردهای مختلفی به مفهوم مسئولیت اجتماعی نگریسته‌اند و تعاریف متعددی از سوی آنها در این حوزه ارائه شده است. مسئولیت اجتماعی مجموعه وظایف و تعهداتی است که باید در جهت حفظ، مراقبت و کمک به جامعه‌ای که در آن فعالیت می‌کنیم، انجام دهیم. از دیدگاه مدرن ریشه مسئولیت‌پذیری اجتماعی به دهه ۱۹۵۰ برمی‌گردد. مسئولیت اجتماعی تلاش‌های داوطلبانه برای از بین بردن یا حداقل کردن اثرات منفی فعالیت‌های تجاری بر ذینفعان تعریف می‌شود که توسط سازمان‌ها صورت می‌گیرد. در دنیای مدرن به سازمان‌ها آزادی بیشتری داده شده است، اما از آنها انتظار می‌رود که اقداماتی را در جهت مسئولیت‌پذیری اجتماعی مانند حمایت از حقوق بشر انجام دهند (سامت و جارویی<sup>۱</sup>، ۲۰۱۷). در این زمینه الگوهای بسیاری در چند سال اخیر در دنیا معرفی شده است که سازمان‌ها با رعایت موازین آنان سعی در بدست آوردن مشروعیت و مقبولیت در سطح جامعه می‌کنند، از طرفی با توجه به هویت اسلامی جامعه ما، در دین اسلام این موضوعات به کرات و به دفعات به‌عنوان رهنمودهای اساسی در قرآن کریم و در سخنان ائمه اطهار (ع) آمده است که می‌تواند الگوی مناسبی برای سازمان‌های اسلامی باشد (نیکومرام و فیض‌آبادی، ۱۳۸۹). مسئولیت‌پذیری و تعهد داشتن انسان در قبال مسائل گوناگون جامعه قدمتی به درازای خلقت انسان دارد. از لحظه‌ای که انسان به امر خداوند متعال پا به عرصه گیتی گذاشت، انسان در برابر خالق خود، در برابر خود و یا به تعبیر دقیق‌تر در برابر نفس خود و در برابر جهان پیرامون رسالت و ماموریتی عظیم یافت. بر اساس مفهوم مسئولیت‌پذیری اجتماعی از آنجایی که سازمان‌ها نیز مانند اشخاص حقیقی عضوی از اجتماع به شمار می‌روند و مانند سایر اعضای جامعه در برابر محیط پیرامون خود مسئولیت دارند، ضروری است که علاوه بر بهبود عملکرد اقتصادی و اجتماعی خود بر ارتقای استانداردهای زندگی اجتماعی افراد نیز تاکید نمایند (الوچنا<sup>۲</sup>، ۲۰۱۰).

امروزه انسان از جامعه صنعتی به سوی جامعه اطلاعاتی در حرکت است و هزاره سوم را با پیشرفت‌های علمی و فنی فوق‌العاده‌ای آغاز می‌کند. مدیران در سازمان‌ها با محیط‌های بسیار متغیر و پیچیده داخلی و بین‌المللی روبرو هستند و با چالش‌های عدیده‌ای از جمله فشار برای شفافیت و پاسخگویی بیشتر، منابع مالی محدود، افزایش وظایف و فعالیت‌ها، تغییرات پرسرعت تکنولوژی و هجوم راه‌حل‌های مدیریتی متفاوت برای بهبود وضعیت سازمان‌ها مواجه می‌باشند و تنها عامل موفقیت سازمان در عصر اطلاعات، کارکنان و مدیران آن هستند. مدیران عصر نوین باید هوشمند، متخصص و تیزبین باشند تا خود را برای مقابله با چالش‌های فراروی سازمان آماده کنند. در این راستا مدیران

## تبیین نظریه مسئولیت اجتماعی جوانان در بیانیه گام دوم انقلاب .../امینی سابق، ردایی و ساده

مجبور به ایجاد تصویر شفاف و قابل اعتماد از سازمان هستند (رستگار، اکبرزاده صفوئی و زنگیان، ۱۳۹۶). برنامه‌های مسئولیت اجتماعی می‌توانند هزینه‌هایی را برای سازمان‌ها و شرکت‌ها در برداشته باشند و همچنین می‌توانند رقابتی را برای منابع مالی محدود سازمان‌ها و شرکت‌ها جهت فعالیت‌های بازاریابی مانند توسعه محصول و تبلیغات جدید ایجاد کنند (بهاردواج، چاتیرجی، دوگرلیوغلو دمیر و تروت<sup>۳</sup>، ۲۰۱۸). بنابراین می‌توان عنوان نمود که امروزه مسئولیت اجتماعی شیوه‌ای معمول در میان سازمان‌ها و شرکت‌ها شده و نقشی حیاتی در اقتصاد به منظور بهبود سرمایه‌گذاری اخلاقی و ایفای مسئولیت سازمان‌ها و شرکت‌ها نسبت به سهامداران بازی می‌کند. پس مشارکت در فعالیت‌های مسئولیت اجتماعی در حال حاضر به‌عنوان ضرورتی جهت اطمینان از پایداری سازمان شناخته می‌شود (دروز، احمد شوکری، یوسف، راملی، محمد زین و ابوبکر<sup>۴</sup>، ۲۰۱۷). مسئولیت اجتماعی شرکت و اخلاق کسب‌وکار از نظر چشم‌انداز علمی و عملی به مفهومی بسیار پیچیده تبدیل شده و مسئولیت اجتماعی اساساً مفهومی چندبعدی است و محدوده وسیع و متنوعی از رفتارهای سازمانی، منابع، فرایندها و خروجی‌ها را می‌توان به آن اختصاص داد (رودریگز-فرناندز<sup>۵</sup>، ۲۰۱۶).

### **مسئولیت اجتماعی و حکمرانی خوب**

گسترش شهرنشینی و پیچیده شدن هر چه بیشتر روابط در قالب نقش‌های متعدد باعث شده است تا مسئولیت‌پذیری اجتماعی به یک موضوع جامعه‌شناختی مهم تبدیل گردد. این سازه بیانگر احساس و عملی است که افراد در چارچوب موقعیت‌ها و نقش‌های خود به طور آگاهانه و آزادانه نسبت به امور گوناگون اجتماعی، سیاسی، اقتصادی و غیره از خود بروز می‌دهند. همچنین مسئولیت یا مسئولیت‌پذیری اشاره به حس وظیفه‌شناسی، پاسخگویی و متعهد بودن اشاره دارد (گلی، خوزین، اشرفی و نادریان، ۱۳۹۷). مسئولیت‌پذیری اجتماعی شامل ویژگی‌هایی مانند رعایت قوانین و هنجارها، به تاخیر انداختن خواسته‌ها، تفکر قبل از عمل و سازماندهی و اولویت‌بندی تکالیف اشاره دارد و باعث می‌شود که فرد این توانایی را کسب کند که به تفکرات و احساسات خود نظم ببخشد و خود را مسئول انتخاب‌هایی که می‌کند و همچنین پیامدهای فردی و اجتماعی آنها بداند (رابینسون و ایلرت<sup>۶</sup>، ۲۰۱۸). مسئولیت اجتماعی سازمان از منظر ذینفعان، زمانی مطرح می‌شود که در مدیریت ذینفعان سازمان خللی وارد شده باشد. بی‌توجهی سازمان به ذینفعان خارجی سبب بروز پیامدهای ناگوار برای مصرف‌کننده کالای آن سازمان می‌شود و به این ترتیب حریم و مرز جامعه شکسته می‌شود و در نتیجه مسئولیت اجتماعی مدیر آینده‌نگر است (ابراهیمی، منصور و رحمان احمدآبادی، ۱۳۹۳). مسئولیت اجتماعی دارای پنج بعد است. ۱) بعد اقتصادی: مسئولیت اقتصادی پایه و اساس همه ابعاد

## فصلنامه مدیریت کسب و کار - شماره چهل و سوم - پائیز ۱۳۹۸

در هرم مسئولیت‌پذیری اجتماعی توصیف می‌شود که در آن همه کارها و اقدامات اقتصادی سازمان مورد نظر قرار می‌گیرد. به عبارت دیگر مسئولیت اولیه هر بنگاه اقتصادی کسب سود است. وقتی سازمان سود لازم را بدست می‌آورد و حیات خود را تضمین می‌کند که بتواند به مسئولیت‌های دیگر بپردازد. (۲) بعد اجتماعی - سیاسی: این بعد شامل انتظارات، خواسته‌ها و سیاست‌های مدیران عالی در سطح کلان است که انتظار می‌رود مدیران و کارگزاران سازمان‌ها با نگرش همه‌جانبه و رعایت حفظ وحدت و مصالح عمومی کشور تصمیمات و استراتژی‌های کلی را سرلوحه امور خود قرار داده و با دید بلندمدت تصمیم‌گیری کنند. این بعد را پاسخگویی اجتماعی هم می‌نامند. پاسخگویی اجتماعی تعهد در قبال مسئولیت واگذار شده است و از این رو پاسخگو بودن دلالت بر نوعی رابطه رسمی دارد که در آن اختیارات از یک طرف به طرف دیگر محول شده است. (۳) بعد قانونی: در این بعد سازمان‌ها ملزم می‌شوند در چارچوب قانون و مقررات عمومی عمل کنند. جامعه این قوانین را تعیین می‌کند و کلیه شهروندان و سازمان‌ها موظف هستند به این مقررات به‌عنوان یک ارزش اجتماعی احترام بگذارند و به این التزام اجتماعی نیز می‌گویند. (۴) بعد اخلاقی: این بعد به‌عنوان انتظارات جامعه از سازمان‌ها مبنی بر اینکه ارزش‌ها و هنجارهای جامعه را مد نظر داشته باشد و به آن احترام بگذارد، توصیف می‌شود و فراتر از چارچوب قوانین مکتوب است. (۵) بعد نوع‌دوستی: این بعد شامل فعالیت‌های داوطلبانه سازمان‌ها به منظور رسیدگی به مسائل و معضلات جامعه است. این فعالیت‌ها شامل اقداماتی مانند کمک‌های خیریه، برنامه‌های خدمات اجتماعی، اقدامات داوطلبانه کارکنان، حمایت از محیط زیست، برنامه‌های اعطای وام و تلاش برای بهبود سطح زندگی را شامل می‌گردد. همچنین بعد نوع‌دوستانه مجموعه وظایف و تعهداتی را شامل می‌شود که سازمان باید در جهت حفظ و کمک به جامعه با نگرش همه‌جانبه و رعایت حفظ وحدت و مصالح عمومی کشور انجام دهد و به این بعدد بعد بشردوستانه نیز می‌گویند (روایی و مهردوست، ۱۳۸۸).

مفهوم مسئولیت اجتماعی یعنی تمیز دادن درست از غلط و انجام آنچه که درست است. در مسئولیت اجتماعی سازمان به این مطلب اشاره شده است که سازمان باید یک شهروند مشارکت‌جوی خوب باشد و تعریف رسمی مسئولیت اجتماعی بدین شرح است که الزامات مدیریت درباره انتخاب گزینه‌هایی که موجب ارتقای رفاه و منافع اجتماع و سازمان می‌شود. با دانستن این موضوع وضعیت کمی دشوارتر می‌شود. زیرا مسئولیت اجتماعی طیف وسیعی از ملاحظات را دربرمی‌گیرد که در تعیین درست یا غلط بودن آنها با ابهام روبرو می‌شویم. در واقع مسئولیت اجتماعی سازمان رفتار مناسب و مورد انتظار جامعه از سازمان در قبال کارکنان، سهام‌داران، مشتریان، ارباب رجوع‌ها و جامعه می‌باشد

### تبیین نظریه مسئولیت اجتماعی جوانان در بیانیه گام دوم انقلاب .../امینی سابق، ردایی و ساده

(عزیزی و محسنی، ۱۳۹۶). به طور کلی سه دیدگاه درباره مسئولیت اجتماعی وجود دارد که شامل دیدگاه‌های کلاسیک، عمومی و اسلامی می‌باشد. در دیدگاه کلاسیک مسئولیت اولیه هر بنگاه اقتصادی کسب سود است. این بدان معنا است که هیچ کس نباید به جامعه فکر کند. بر اساس این دیدگاه هدف اصلی مدیران و سازمان‌های کسب‌وکار در جامعه باید حداکثرسازی سود و منافع بلندمدت سازمان باشد. به عبارت دیگر سازمان و مدیریت باید به دنبال کسب سود خود باشد و مستقیماً نسبت به هدف‌ها و مسائل اجتماعی فعالیتی نداشته باشد. با این شرط که مسئولیت اجتماعی را تولید کالا و خدمات با حداقل هزینه برای جامعه تعریف کنیم. در دیدگاه کلاسیک مسئولیت اجتماعی سازمان‌ها و مدیران کسب سود بوده و مدیران فقط مسئولیت اخلاقی در جهت اتخاذ تصمیماتی دارند که در آنها خدعه و نیرنگ نباشد. به طور خلاصه این دیدگاه بیشتر تحت تاثیر ارزش‌های مکاتب مادی‌گرایی و ماتریالیستی قرار داشته و هدف تمامی فعالیت‌های کسب‌وکار را حداکثرسازی سود دانسته و مسئولیت اجتماعی مدیران را در قبال جامعه کم رنگ و تا حدودی نادیده می‌انگارد. دیدگاه عمومی دارای دامنه‌ای گسترده‌تر از دیدگاه کلاسیک بوده و سازمان‌های کسب‌وکار را به‌عنوان شرکای جامعه و نهادهای عمومی تعریف کرده و معتقد است حتی سازمان‌های غیرحکومتی هم ملزم به حل مسائل و مشکلات جامعه و نیز بهبود کیفیت زندگی عمومی افراد در کنار سایر سازمان‌های حکومتی هستند. از این دیدگاه سازمان‌ها و مدیران آنها متعهد می‌شوند به همان اندازه که هدف‌های شخصی خود را دنبال می‌کنند، هدف‌های بشردوستانه را پیگیری نمایند. بر این اساس سازمان‌ها به طور جدی تلاش می‌کنند تا مشکلات عمومی مانند کنترل فقر، بیکاری، آلودگی و بی‌سوادی را ریشه‌کن کنند. چون که جامعه اجازه فعالیت و استفاده از منابع کمیاب و نیز محیطی مناسب برای کسب سود را برای آنها بوجود آورده است. بنابراین سازمان‌ها و مدیران و مالکان آنها باید خود را مدیون جامعه و خدمتگزار آن بدانند. در دیدگاه اسلامی و بر اساس احکام دینی و الهی در خصوص مسئولیت اجتماعی، سازمان‌های حکومتی و غیرحکومتی و مدیران آنها در قبال جامعه از زاویه‌ای دیگر و با دیدگاهی گسترده‌تر و عمیق‌تر مورد بررسی قرار گرفته شده است. هر چند بر اساس موازین الهی و سیره پیامبر (ص) و امامان معصوم (ع) توجه به امورات جامعه و مردم در سرلوحه کارهای قرار گرفته‌اند، اما چنین فعالیت‌هایی را نه به‌عنوان هدف بلکه به‌عنوان وسیله‌ای برای رضای خداوند و تقرب انسان به ذات اقدس الهی دانسته است. به عبارت دیگر این دیدگاه به ارزش‌هایی چون آزادی و عدالت، برابری اجتماعی و منزلت انسان‌گونه که در شریعت مطرح شده، تاکید می‌کند. در دیدگاه اسلامی علاوه بر آنچه در دیدگاه عمومی مورد توجه قرار گرفته است به عرصه زندگی و معنویت، توسعه و بالندگی و سلامتی معنوی جامعه نیز توجه شده

### فصلنامه مدیریت کسب و کار - شماره چهل و سوم - پائیز ۱۳۹۸

است. توجه به این ارزش‌ها برخلاف دیدگاه عمومی که به گونه‌ای زاینده شرایط امروز است در دیدگاه اسلامی در بطن ایدئولوژی اسلامی قرار دارد. با توجه به مفاهیم مطرح شده گرایش‌ها و ارزش‌های اقتصادی، اجتماعی و معنوی در دیدگاه‌های کلاسیک، عمومی و اسلامی در جدول ۱ شرح داده شده است (نجف بیگی، ۱۳۸۳).

جدول ۱- گرایش‌ها و ارزش‌های اقتصادی، اجتماعی و معنوی در دیدگاه‌ها

متغیرها	دیدگاه کلاسیک	دیدگاه عمومی	دیدگاه اسلامی
گرایش‌ها	توجه به منافع شخصی	توجه به منافع اجتماعی	رضای خداوند و نزدیکی به ذات احدیت
ارزش‌های اقتصادی	پول و سلامتی، به حداکثر رساندن منافع و سود، پاسخگویی مدیران تنها در برابر مالکان و نیرو انسانی همانند کالاها قابل خرید و فروش هستند	آنچه برای جامعه خوب است برای سازمان نیز خوب است، پاسخگویی در برابر جامعه، مردم مهمتر از پول هستند و توجه به نیروی کار	علاوه بر منافع فردی منافع درازمدت جامعه مهم است، رقابت سازنده به جای رقابت مخرب، مردم مهمتر از پول هستند و مسئولیت و پاسخگویی در برابر مردم و جامعه
ارزش‌های اجتماعی	فردگرایی: عدم توجه به اقلیت و عدم توجه به مشکلات زندگی پرسنل	جمع‌گرایی: توجه به حقوق اقلیت و توجه به مشکلات زندگی پرسنل	فرد در جامعه: منافع فرد و جامعه به یک اندازه مورد توجه و احترام است
ارزش‌های معنوی	عدم توجه به روحيات و اخلاقیات معنوی و انسانی	توجه به بعد انسانی و اخلاقی	توجه به بعد انسانی، اخلاقی و تکامل معنوی

موضوع مسئولیت‌پذیری اسلامی نیز یکی از مهمترین مولفه‌های زندگی اسلامی است. این مولفه به زندگی انسان رنگ و بوی الهی و دینی می‌دهد. چون که انسانی که خود را تابع و پیرو هیچ قانون و مذهبی قرار نمی‌دهد و زیر بار هیچ مسئولیتی نمی‌رود، نمی‌تواند روح زندگی دینی را درک نماید. از این رو در سبک زندگی اسلامی مسئولیت‌های مشخصی برای انسان بیان شده است که از جمله این مسئولیت‌ها می‌توان به مسئولیت انسان در قبال خداوند متعال و آیین و شریعت پاک الهی و مسئولیت انسان در قبال خود، دیگران و جهان هستی اشاره کرد. در آموزه‌های اسلامی انسان از آن جهت که انسان است دارای مسئولیت‌های خاصی در ارتباط با خدا، خویشتن، انسان‌ها و جهان هستی است که در صورت توجه، پذیرش و شکوفاسازی تمام آنها زندگی آدمی نظامی مطلوب به خود می‌گیرد و انسان به کمال شایسته خود رهنمون می‌شود (جوادی آملی، ۱۳۹۱). تمام تحولات رشدی که به تدریج در

## تبیین نظریه مسئولیت اجتماعی جوانان در بیانیه گام دوم انقلاب .../امینی سابق، ردایی و ساده

راستای اهداف عالی معرفتی و هماهنگ با اهداف آفرینش در آدمی پدید می‌آید در چهار جنبه قرار دارد. در حقیقت پذیری این مسئولیت‌های چهارگانه به صورت مطلوب است که آدمی را به سبک زندگی اسلامی هدایت می‌کند و رشد و بالندگی سعادت‌مندان را در زندگی فردی، اجتماعی و زیست‌محیطی موجب می‌گردد و انسان زندگی دنیا را مقدمه‌ای برای زندگی اخروی و حیات جاوید قرار می‌دهد و هدف قرب و کمال مطلوب را برای خود فراهم می‌سازد (سجادی، ۱۳۸۸).

همچنین از یک سو مسئولیت اجتماعی تبدیل به عنصری مهم از هزینه‌ها و معیارهای عملکردی در دهه گذشته شده است (بانرجی و واسیو<sup>۷</sup>، ۲۰۱۷) و از سوی دیگر حکمرانی خوب نیز از جمله مباحث تازه‌ای است که در دو دهه اخیر توجه محافل علمی و بین‌المللی جهان را به خود معطوف نموده است. مسئولیت‌پذیری نیز یک امر حیاتی برای حکمرانی خوب است که البته بدون وجود شفافیت و قانونمندی قابل اجرا نیست. مسئولیت‌پذیری حکومت در قبال مردم و نیز مردم در مقابل حکومت و جامعه عنصر مهمی در ایجاد رابطه دوسویه و همکاری جویانه و عدم شکاف بین حکومت و جامعه است که امروزه به دلیل پیچیده شدن جوامع و گسترش نیازها این دوسویگی و تعامل برای ایجاد حکمرانی ضروری است (سردارنیا و شاکری، ۱۳۹۳). اصطلاح حاکمیت خوب به‌عنوان چارچوبی سازمان‌دهنده جهت درک این روابط و نیز نظارت بر توسعه مفاهیم جدید و قدیمی ساخته شده است (دیوانی<sup>۸</sup>، ۲۰۱۶). مفهوم حاکمیت خوب در اوایل دهه ۱۹۹۰ بسیار مورد توجه قرار گرفت. در واقع هنگامی که سازمان‌های بین‌المللی متوجه شدند که فقر حکومتی در بسیاری از کشورهای در حال توسعه از عمده موانع توسعه اقتصادی این کشورها است، مفهوم حکمرانی خوب بیان کرد که همیشه یک راه بهتر برای مدیریت یک کشور یا سازمان وجود دارد. این مفهوم به چارچوب منصفانه بودن قوانین، شفافیت آنها، پاسخگویی، مشارکت مردان و زنان و غیره اشاره دارد (والنتین و فودا<sup>۹</sup>، ۲۰۱۲).

حکمرانی خوب روش اعمال اقتدار در مدیریت منابع اقتصادی و اجتماعی است. این تعریف سه جنبه حاکمیت را به شرح زیر مطرح ساخته است. (۱) شکل رژیم سیاسی، (۲) فرایند اعمال اقتدار در مدیریت منابع اقتصادی برای توسعه و (۳) ظرفیت حکومت برای طراحی، تدوین و اجرای خط‌مشی‌ها و وظایف اجرایی. پس حاکمیت اعمال اقتدار اداری، سیاسی و اقتصادی در مدیریت امور یک کشور در تمامی سطوح آن است و دستگاهی که مسئولیت اعمال حاکمیت را بر عهده دارد، حکومت نامیده می‌شود (ویس<sup>۱۰</sup>، ۲۰۰۰). حکمرانی ترکیبی از سنت‌ها، ارزش‌ها و نهادها است که در یک کشور مورد استفاده قرار می‌گیرد و شامل روند انتخاب، پاسخگویی و جایگزینی دولت، احترام و حقوق شهروندان و ظرفیت دولت برای تدوین و اجرای سیاست‌ها است. همچنین حکمرانی سیستم پیچیده‌ای از تعاملات

## فصلنامه مدیریت کسب و کار - شماره چهل و سوم - پائیز ۱۳۹۸

بین ساختارها، سنت‌ها، کارکردها یا مسئولیت‌ها و فرایندها یا عملکردها است که به وسیله سه ارزش کلیدی یعنی پاسخگویی، شفافیت و مشارکت مشخص می‌شود. حکمرانی مستلزم حکومت جامعه مدنی است که در تمام سطوح محلی، ملی، منطقه‌ای و جهانی معنا می‌یابد (دورنبوس<sup>۱۱</sup>، ۲۰۰۳). حکمرانی خوب به اصطلاح هنجاری است که باید به اقتضای بستر تعریف شود، لذا نیاز به بومی‌سازی حکمرانی خوب بیش از پیش احساس می‌شود، هر چند ایده حاکمیت خوب در مفهوم کلی آن در ایران مطرح شده است (یوسف، ایهسان و ایلاهی<sup>۱۲</sup>، ۲۰۱۶). حکمرانی خوب دارای پنج بعد است. ۱) بعد مشارکت اقتصادی: در این بعد تنظیم روابط خارجی با رویکرد حفظ منافع ملی و ایفای نقش فعال و موثر در منطقه و جهان و تنظیم رابطه دولت و مردم مبتنی بر مشارکت جویی، شراکت جویی، اعتماد متقابل و نمایندگی است. شاخص‌هایی که در سطوح سازمانی برای این بعد از مدل حکمرانی خوب ارائه می‌شود شامل، دسترسی عمومی و آزاد به اطلاعات، سرعت عمل و تعهد مراجع قضایی و انتظامی، ثبات قوانین و مقررات، شفاف بودن قوانین و مقررات ناظر بر کسب و کار، عمل مسئولان به وعده‌های اقتصادی داده شده، حق اظهار نظر. ۲) پاسخگویی: بر اساس این بعد حدودی که حکومت به انتظارت مردم توجه داشته و برای برآورده‌سازی آنها تلاش کند، اطلاع‌رسانی برای شفافیت عملکرد دولت است و در این بعد آزادی بیان، اجتماعات و رسانه‌ها وجود دارد. شاخص‌هایی که در سطوح سازمانی برای این بعد از مدل حکمرانی خوب ارائه می‌شود عبارتند از، شفافیت، اعتماد و مسئولیت‌پذیری. ۳) عدالت و مبارزه با فساد: این بعد توانایی حکومت در ایجاد فرصت‌های برابر برای شهروندان است. شاخص‌هایی که در سطوح سازمان برای این بعد ارائه می‌شود شامل، کیفیت مقررات، انصاف، تساوی مقررات، توزیع عادلانه، حاکمیت قانون، کنترل فساد. ۴) حاکمیت قانون: این بعد به حدودی که کارگزاران و مردم به قواعد اجتماعی باور دارند و برای حاکمیت آن ایستادگی می‌کنند و به طور خاص کیفیت خط‌مشی‌ها اشاره دارند. شاخص‌هایی که در سطوح سازمانی برای این بعد بیان می‌شوند شامل اجرای عادلانه قوانین، حمایت از حقوق افراد، نظام قضایی مستقل، مسئولیت‌پذیری و اجماع‌سازی هستند. ۵) کارایی و اثربخشی دولت: این بعد به رعایت ارزش‌های اسلامی، انقلابی و ملی از سوی حکومت و تعمیق آنها در میان شهروندان اشاره دارد. شاخص‌هایی که در سطوح سازمانی برای این بعد مطرح می‌شود شامل کنترل فساد، توانایی رقابت جهانی، ثبات سیاسی، فقدان آشوب و کارایی قضایی می‌باشند (ره‌نورد و عباس‌پور، ۱۳۸۶).

با اینکه پژوهش‌هایی درباره مسئولیت اجتماعی و حکمرانی خوب انجام شده، اما پژوهشی منسجم درباره مدل مسئولیت اجتماعی جوانان با رویکرد بر حکمرانی خوب یافت نشد. برای مثال حبیبی و



### تبیین نظریه مسئولیت اجتماعی جوانان در بیانیه گام دوم انقلاب .../امینی سابق، ردایی و ساده

همکاران (۱۳۹۵) ضمن پژوهشی با عنوان مولفه‌های ارتقای مسئولیت‌پذیری اجتماعی دانشگاه آزاد اسلامی به این نتیجه رسیدند که پنج بعد اساسی در مدل مسئولیت‌پذیری اجتماعی دانشگاه آزاد اسلامی شامل ابعاد بشردوستانه، اقتصادی، قانونی، اخلاقی و فناوری است که بعد مسئولیت‌پذیری فناوری برای اولین بار در ابعاد مسئولیت‌پذیری سازمانی اضافه شد. داداشی کلایی (۱۳۹۵) ضمن پژوهشی با عنوان تبیین اصول و روش‌های مسئولیت‌پذیری از دیدگاه اسلام و دلالت‌های تربیتی آن به این نتیجه رسید که مسئولیت‌پذیری را می‌توان در دو بعد فردی و اجتماعی ملاحظه کرد و اصول و روش‌های تربیتی در چهار عنوان مسئولیت در برابر خداوند، مسئولیت در برابر خود، مسئولیت در برابر اجتماع و مسئولیت در برابر محیط زیست استنتاج گردید. در پژوهشی دیگر عابدینی و غفاری زنوزی (۱۳۹۵) ضمن بررسی تاثیر مسئولیت اجتماعی مدیران بر سرمایه انسانی با نقش میانجی اعتماد سازمانی گزارش کردند که مسئولیت اجتماعی با استفاده از اعتماد سازمانی بر سرمایه انسانی تاثیر دارد. برای افزایش مسئولیت‌پذیری اجتماعی می‌توان به جای قرار دادن قواعد و مقررات از پیش تعیین‌شده سازمانی و بدون توجه به نظرات کارکنان و دخالت آنها در وضع این قوانین از مشارکت کارکنان استفاده کرد و مدیران سازمان باید در مرحله سیاست‌گذاری سازمانی به اهمیت توجه مسئولانه نسبت به سلامتی کارکنان، افراد جامعه، محیط و وظایف محوله پی ببرند و جهت نهادینه شدن این مورد در فرهنگ سازمانی همین امر را به کارکنان آموزش دهند. حاجی‌زاده و آورجه (۱۳۹۳) ضمن پژوهشی با عنوان مسئولیت‌پذیری اجتماعی در قرآن کریم با تاکید بر دیدگاه علامه طباطبایی در المیزان به این نتیجه رسیدند که انسان موجودی اجتماعی، در اجتماع و برای اجتماع است و انسان را نسبت به برخی از مسائل مسئول دانسته و رفتار مسئولانه را از شاخص‌های انسان سالم می‌داند. بنابراین مسئولیت‌پذیری از زمینه‌های مهم مورد مطالعه جامعه‌شناسی است، لذا طرح آن در قرآن به منزله اهمیتی است که اسلام برای جامعه و زندگی اجتماعی قائل است و ضرورت شناخت و بررسی علمی این پدیده مطالعات اجتماعی و جامعه‌شناسی را در اسلام تایید می‌کند. در پژوهشی دیگر رهنورد و عباس‌پور (۱۳۸۶) ضمن بررسی حاکمیت خوب و امکان پیاده‌سازی آن در ایران گزارش کردند که تبیین مفهوم و ویژگی‌های حاکمیت خوب در خصوص پیاده‌سازی آن مدلی را ارائه کردند که با رویکرد معماری تدوین شده بود. معماری حاکمیت معرف فرایندی است که سعی دارد حاکمیت سنتی را به حاکمیت مطلوب انتقال دهد. همچنین بهاردواج و همکاران (۲۰۱۸) ضمن پژوهشی درباره اینکه چه زمانی و چرا سرمایه‌گذاری در مسئولیت اجتماعی می‌تواند تاثیر مثبت یا منفی بر سودآوری داشته باشد، به این نتیجه رسیدند که دو نوع مسئولیت اجتماعی داریم. یکی مسئولیت اجتماعی مرتبط با

## فصلنامه مدیریت کسب و کار - شماره چهل و سوم - پائیز ۱۳۹۸

توانایی و زمینه فعالیت شرکت و دیگری مسئولیت اجتماعی غیرمرتبط با توانایی و زمینه فعالیت شرکت. تمایل مصرف‌کنندگان برای پرداخت هزینه محصول زمانی که آنها متوجه می‌شوند که شرکت در هر نوع مسئولیت اجتماعی سرمایه‌گذاری می‌کند، افزایش می‌یابد. نتایج پژوهش دروز و همکاران (۲۰۱۷) حاکی از آن بود که موسسات مالی بین‌المللی فعالیت‌های مسئولیت اجتماعی خود را برای توسعه داخلی خود به جای حل مسائل خارجی در نظر می‌گیرند. بنابراین برای فعالیت‌های بیشتر مسئولیت اجتماعی که توسط سازمان‌های اسلامی انجام می‌شود تا اهداف اجتماعی خود را برآورده سازند باید منابع جایگزین برای اهداف مسئولیت اجتماعی شرکت‌های مورد نیاز را در نظر گرفت. یوسف و همکاران (۲۰۱۶) ضمن پژوهشی به این نتیجه رسیدند که رابطه علی بین حکمرانی خوب و اعتماد شهروندان و اثر واسطه‌ای اقدامات غیراخلاقی تایید شده است. این یافته می‌تواند برای خط‌مشی‌گذاری مفید باشد. زیرا از دیدگاه شهروندان، حکمرانی خوب اعتماد شهروندان و نداشتن رفتار غیراخلاقی است. در پژوهشی دیگر هیریگوبین و پولین-ریهم<sup>۱۳</sup> (۲۰۱۴) گزارش کردند که مسئولیت اجتماعی در قالب مولفه‌های منابع انسانی، رعایت حق و حقوق در محل کار، تعهد سازمانی، احترام به محیط زیست، رفتار بازاریابی و حکمرانی خوب قابل اجرا می‌باشد. نتایج پژوهش مگرگور، سینگلیتون و تراتمان<sup>۱۴</sup> (۲۰۱۴) نشان داد که اگر حاکمیت قانونی، ثبات سیاسی، مکانیسم کنترل فساد و صدای مشتری و پاسخگویی وجود داشته باشد، حکمرانی خوب و رشد اقتصادی رخ خواهد داد.

### **تبیین نظریه بیانیه گام دوم انقلاب اسلامی**

بیانیه گام دوم انقلاب اسلامی تجدید مطلعی است خطاب به ملت ایران و به ویژه جوانان که به مثابه منشوری برای دومین مرحله خودسازی، جامعه‌پردازی و تمدن‌سازی خواهد بود و فصل جدید زندگی جمهوری اسلامی را رقم خواهد زد. این گام دوم، انقلاب را به آرمان بزرگش که ایجاد تمدن نوین اسلامی و آمادگی برای طلوع خورشید ولایت عظمی (ارواحنا فدا) هست، نزدیک خواهد کرد. (بسیج اساتید، ۱۳۹۸)

رهبر فرزانه انقلاب اسلامی در بیانیه گام دوم انقلاب اسلامی با مروری بر تجربیات چهل ساله انقلاب شکوهمند اسلامی ضمن بیان مشکلات و موانع کشور، از آغاز شکل‌گیری نظام اسلامی به ظرفیت‌ها و توانمندی‌ها و پیشرفت‌ها و موفقیت‌های کشور اشاره و با ترسیم چشم‌انداز و نقشه راه، آینده مطلوبی را پیش روی آحاد ملت ایران و جوانان این مرز و بوم قرار دادند.

رهبری معظم در این بیانیه ضمن تأکید بر جهانی بودن گام دوم بر آمادگی نسل جدید و جوان و مؤمن تحصیل‌کرده، با انگیزه و پر انرژی و آینده‌ساز که هر یک از آنان می‌توانند نوید آینده‌ای درخشان

## تبیین نظریه مسئولیت اجتماعی جوانان در بیانیه گام دوم انقلاب .../امینی سابق، ردایی و ساده

را بدهند و به مثابه موتوی پر قدرت، محرک و پیشران این حرکت و اقدام مهم و سازنده برای کشور باشند، تأکید ورزیدند.

با نگاه به این بیانیه می توان گام دوم انقلاب اسلامی را در ابعاد ۱- علمی و پژوهشی ۲- معنوی- اخلاقی ۳- اقتصادی ۴- عدالت جویی و مبارزه با فساد ۵- استقلال و آزادی ۶- عزت ملی و ۷- سبک زندگی، خلاصه نمود.

با نگاهی به سر فصل های این بیانیه مهم و تمدن ساز که شامل؛ ۱- ورود انقلاب اسلامی به دومین مرحله خودسازی، جامعه پردازی و تمدن سازی ۲- انقلاب اسلامی آغاز عصر جدید در جهان ۳- نزدیک شدن راست مدرنیته به احتضار خود ۴- نسل جدیدی که وارد فرآیند بزرگ و جهانی چهل سالگی دوم می شود ۵- شعارهای فطری، جهانی و همیشه زنده انقلاب اسلامی ۶- نظام سازی انقلاب اسلامی با دفاع ابدی از نظریه نظام انقلابی ۷- قدرتمندی نظام همراه با چهره مهربان، با گذشت و حتی مظلوم بودن انقلاب و پرهیز از افراط ۸- متحجر نبودن انقلاب و در عین حال پایبندی شدید به اصول خود ۹- صراحت و شجاعت در برابر زورگویان و گردنکشان و دفاع از مظلوم و مستضعفان ۱۰- سه قطبی شدن جهان با وقوع انقلاب اسلامی و دو قطبی بودن کنونی جهان یعنی اسلام و استکبار می باشد، می توان آن را به مثابه منشوری برای دومین مرحله خود سازی، جامعه پردازی و تمدن سازی دانست و فصل نوینی را در حیات طیبیه نظام مقدس جمهوری اسلامی را رقم زد.

با نگاه به بیانات رهبری انقلاب در بیانیه گام دوم انقلاب اسلامی متوجه این تأکید از سوی ایشان می شویم، که گام دوم انقلاب اسلامی را بدون داشتن نقشه راه جامع و یکپارچه نمی توان طی نمود و در تنظیم و تدوین این نقشه راه بایستی از تجربه گذشته درس گرفت و آموخت و با آسیب شناسی جامع و احصاء نقاط قوت و ضعف و فرصت ها و تهدیدات بیرونی به این مهم اقدام نمود. بی شک با توجه به رهنمودهای مقام معظم رهبری در بیانیه گام دوم، نقش جوانان به خصوص جوانان مؤمن و دارای روحیه انقلابی و جهادی در این امر بسیار خطیر و ویژه خواهد بود. گر چه این پیام سرشار از امید برای حرکت در گام دوم است، اما سختی ها و دشواری های زیادی بر سر راه ما قرار خواهد گرفت و آن راه را چه بسا دشوارتر، با موانع بیشتر و مستلزم صرف وقت، انرژی، استحکام، ایمان، اعتقاد و انگیزه بیشتری باشد و دقیقاً بدین منظور است که رهبری معظم انقلاب، جوانان را کاندید اصلی این حرکت عظیم قرار دادند و بر خلاف تصور عده ای عناصر سست عنصر و تهی از روحیه انقلابی و جهادی، اعتقاد دارند که جوانان قادر به کشیدن این بار هستند و این نشان از اعتقاد و باور عمیق و ایمان راسخ ایشان به این نسل می باشد.

اعتقاد رهبری معظم انقلاب اسلامی بی شک بر خواسته از این واقعیت است که در صحنه های حساس انقلاب اسلامی، چه در زمان گذشته و چه در زمان حاضر از جمله صحنه جنگ نرم، پیچیده و ترکیبی امروز و مبارزه فکری که دشمنان قسم خورده انقلاب ایجاد کرده اند، هر جا که جوانان ما ابتکار عمل به خرج دادند و در صحنه حضور مؤثر داشتند، کارآمدی خود را در عمل به اثبات رساندند و اهلیت و توانمندی خود را نشان دادند و اعتماد رهبری فرزانه انقلاب را جلب کردند. رهبر انقلاب در این بیانیه، جوانان را بزرگ ترین دستاورد جمهوری اسلامی می داند و می فرماید؛ جوانان بزرگترین ثروت و دارایی انقلاب هستند. این مسئله بسیار مهمی است که از نظر ایشان، جوانان افرادی نیستند که صرفاً بایستی بار آینده را بر دوش آنان قرار داد، بلکه جوانان مهم ترین عامل موفقیت، اصلی ترین و شیرین ترین میوه این انقلاب بزرگ، تمدن ساز و شکوهمند هستند که قرار است بزرگ ترین بار از آینده درخشان ترسیمی را به عهده ایشان گذاشت.

با توجه به اهمیت نقش جوانان در تحقق بیانیه گام دوم انقلاب اسلامی و عمل به مسئولیت اجتماعی، اسلامی و انقلابی خود، تمایل به تحقیق در زمینه مسئولیت اجتماعی جوانان در جهت تحقق بیانیه گام دوم انقلاب اسلامی ضرورتی انکار ناپذیر است. از طرفی حکمرانی خوب شبکه تعاملات بین دولت، بخش خصوصی و جامعه مدنی است. دولت در هسته مرکزی این تعاملات قرار داشته و حکمرانی خوب از طریق ارتباط سازنده این سه بخش ایجاد می شود. مسئولیت اجتماعی جوانان عاملی است که در بستر حکمرانی خوب اتفاق می افتد. سازمان های رعایت کننده اصول اخلاقی و قانونی می توانند به نحو شایسته ای از عهده مسئولیت های اجتماعی خود برآیند. در نتیجه هدف این مطالعه مدل سازی معادلات ساختاری مسئولیت اجتماعی جوانان با تکیه بر حکمرانی خوب بود.

#### **انقلابی بودن مسیری برای حکمرانی خوب**

حکمرانی خوب زمانی تحقق می یابد که دارای مؤلفه های انقلابی باشد. با نگاه به ادبیات حکمرانی خوب از دیدگاه غربی ها و بررسی ابعاد و متغیرهای آن متوجه می شویم که ابعاد آن به خصوص بعد عدالت تا آن نقطه ای که از سوی اجتماع و افکار عمومی مورد اقبال و پذیرش واقع شود و مورد حمایت گروه های ذی نفوذ، احزاب و رسانه ها قرار گیرد، دنبال و پیگیری خواهد شد. در حالی که در رویکرد انقلابی که برخاسته از تفکر اسلامی است، عدالت خواهی عبارت است از تا پای جان ایستادن و پافشاری بر آن تا تحقق آرمان ها، خداوند متعال در سوره نسا آیه ۷۵ می فرماید؛ چرا در راه خدا و (در راه) مردان و زنان و کودکان که (به دست ستمگران) تضعیف شده اند، پیکار نمی کنید؟! همان افراد ستم دیده ای که می گویند: پروردگارا ما را از این شهر که اهلش ستمگرند بیرون ببر و از طرف خود

## تبیین نظریه مسئولیت اجتماعی جوانان در بیانیه گام دوم انقلاب .../امینی سابق، ردایی و ساده

سرپرستی قرار ده و از جانب خود، یار و یآوری برای ما تعیین فرما(نسا/۷۵). پیامبر اسلام(ص) در این رابطه می فرمایند؛ هر کسی صدای مظلومی را بشنود و او را یاری نکند مسلمان نخواهد بود. مولای متقیان امام علی(ع) می فرمایند؛ « احسن العدل اعانتة(نصرته) المظلوم » یعنی بهترین عدالت و نیک‌ترین تصویر عدالت، یاری رساندن به مظلوم می‌باشد. با همین رویکرد و نگاه است که جمهوری اسلامی ایران دفاع از کشورهای مظلوم منطقه از جمله لبنان، یمن، سوریه و در رأس آنان فلسطین را وظیفه ذاتی و همیشگی خود می داند و قاطعانه و محکم پای تحقق آرمان ها نه به صرف صدور یک یا چند بیانیه بلکه در عمل ایستاده است.

رهبر فرزانه انقلاب اسلامی در بیان الگوی جهاد علمی و نقش و مسئولیت جوانان در تحقق آن در طی سال های اخیر و به مناسبت‌های مختلف در سرفصل‌های به شرح ذیل می فرمایند؛

جوان مؤمن انقلابی: ما امروز وقتی به آن گذشته نگاه می‌کنیم، می‌بینیم حرکت کشور در این زمینه‌ها ، یک حرکت غیر قابل تصویری است، حرکت، خیلی خوب بوده، کار کردیم ، نتیجه‌اش را هم داریم مشاهده می‌کنیم. همین رویان و این ماجرای سلول‌های بنیادی که این‌ها با امکانات کم توانستند به آن دست پیدا کنند و پیشرفتی که در این زمینه کرده‌اند و در این سمیناری که در این جا تشکیل شد و دانشمندان دنیا آمدند و با آنها مصاحبه شد و گواهی و اظهار شگفتی کردند، این‌ها یک داستان‌هایی است که واقعاً جا دارد به عنوان مایه‌های افتخار، جلو چشم ما باشد. ما شخصیت‌هایی از قبیل مرحوم دکتر کاظمی آشتیانی، که حالا من مقیدم از این جوان پاک باخته‌ی مومن فاضل کارآمد و مدیر حقیقتاً انقلابی و مؤمن اسم بیاورم، داریم و الان هم در کشور ، فراوان هستند و در بخش‌های مختلف دارند کار می‌کنند و کارهای خوبی هم انجام گرفته است. وضع دانشگاه‌های ما امروز با بیست، بیست و پنج سال قبل قابل مقایسه نیست، پیشرفت‌هایمان خیلی خوب است.

تربیت نیرو: ما در علم و تحقیق نخبه‌های برجسته‌ای داریم، مثل مرحوم کاظمی آشتیانی که این سلول‌های بنیادی و این تشکیلات عظیم را راه انداخت و انسان‌های زیادی را تربیت کرد، همکارانش هم همین جور هستند، امروز به حمدالله این حرکت ادامه دارد.

الگوی مطلوب: مؤسسه رویان یک مؤسسه موفق و یک نمونه کامل و چشم گیر از آن چیزی بود و هست که انسان آرزویش را دارد. اگر بخواهم این الگوی مطلوب را در یک جمله معرفی کنم، عبارت است از؛ ترکیب علم، ایمان، تلاش. هم علم را جدی گرفتند، هم ایمان و پایبندی و تقوا را، نه به صورت سربار، بلکه به شکل یک عنصر اصلی دریافت مجموعه و دریافت کار و هم خستگی را فراموش کردند.

کار جهادی در مقابل دشمن: مبارزه انواع و اقسامی دارد، اما یک نقطه مشترک در همه زمینه ها وجود دارد و آن این که در مقابل یک خصم است، در مقابل یک مانع است. دایره جهاد شما علم و فناوری است. در حرکت جهادی، در علم جهادی، در تحقیق جهادی، این عنصر حتماً شرط است. مجموعه، مجموعه علمی است، وقتی راجع به سلول های بنیادی، شبیه سازی و این طور کارها، آقایان حرف زدید و بنده یا دیگری تجلیلی از این کار کردند، مقامات آمریکایی اعلام کردند که برای علوم ژنتیک هم باید شورای حکامی به وجود بیاید! این معنایش چیست؟ دشمن از این که شما در این رشته دارید حرکت می کنید، دردمش آمده است.

ترویج خود باوری در دانشگاه ها: هم دستگاه های مدیریتی، هم اساتید در داخل دانشگاه ها خود باوری را ترویج کنند. خوباوری که در مقابل غرب باوری قرار دارد، باید در میان جوانان گسترش یابد. جوانی که تحت تربیت و تحت آموزش و تعلیم شماسست، باید به خود اعتماد داشته باشد. آن اعتماد به نفس ملی که عرض کردیم. بحث این نیست که شخصی به خودش اعتماد دارد، بحث این است که ما به سرمایه ملی خودمان، به امکانات ملی خودمان، به ذخائر فرهنگی خودمان، یک اعتماد به نفس عمومی داشته باشیم که به آن گفتیم اعتماد به نفس ملی، این بایستی در یکایک جوانان های ما بروز پیدا کند. پایبند کردن جوان دانشجو به هویت ملی: تربیت دینی دانشجویان بایستی یکی از اهداف مجموعه اساتید دانشگاهی کشور باشد. دانشجو را باید هم متدین و هم دارای باورهای ملی بار آورد. باید جوان را به هویت ملی و باورهای ملی خودش پایبند کرد، طوری که افتخار کند که ایرانی است و افتخار هم دارد.

توسعه فرهنگ مجاهدت برای جبهه حق: فرهنگ تلاش و مجاهدت برای جبهه حق باید در دانشگاه ها توسعه پیدا کند. در این مورد نقش اساتید، نقش برجسته ای است، و این همان فرماندهی جنگ نرم است که من مکرر مطرح کردم و گفتم اساتید، فرماندهان جنگ نرمند.

پرورش امید در جوانان دانشجو: رهبر معظم انقلاب اسلامی با توجه به جایگاه و رتبه ایران در تولید علم در دنیا به استناد آمار مراکز بین المللی فرمودند؛ آن چه که اساس قضیه است، این است که شما اساتید در کلاس های درس، چه در آموزش و پرورش، چه در دانشگاه، امید به حرکت را در این جوان و مخاطب خودتان پرورش دهید، این مثل یک گلوله ای خواهد شد و پیش خواهد رفت و از هرگونه القاء یأس و ناامیدی پرهیز شود.

پیشرفت علمی در خدمت نیازهای کشور: اصرار بر قرار گرفتن پیشرفت های علمی کشور در خدمت نیازهای کشور، که یکی از جهت گیری ها و معیارهای اساسی، این است. بلاخره ظرفیت ها محدود است،

## تبیین نظریه مسئولیت اجتماعی جوانان در بیانیه گام دوم انقلاب .../امینی سابق، ردایی و ساده

هم ظرفیت های انسانی و هم ظرفیت های مالی و مادی، حتماً باید توجه شود که کار علمی ما در جهت نیاز کشور باشد. ما نیازهای گوناگونی داریم که دانشگاه می تواند به این نیازها پاسخ دهد، این خلاها را پر کند.

تلاش برای شکستن مرزهای دانش: من می گویم در زمینه علم و فناوری، آن کاری را که ذهن بشر به آن دست نیافته است، آن را وجه همت خود قرار بدهید و دنبال نکنید، این طوری است که ما خط مقدم علم را شکسته ایم و یک قدم به جلو برداشته ایم. آن وقت می توانیم این را ادعا کنیم و این ممکن است. البته برداشتن قدم های جدید مستلزم پیمودن راه های رفته شده و طی شده به وسیله دیگران است و در این شکی نیست. اما هیچ وقت نباید ذهن را از کاوش و جستجو برای یافتن راه های میانبر محروم و ممنوع کرد.

جلوگیری از تشکیل حلقه های بسته در تدریس: من طرفدار این نیستم که در عالم تدریس، حلقه های بسته ای درست بشود که جوان هایی که فرزندان آن اساتید هستند و می خواهند وارد میدان شوند، راهی به آن ها داده نشود، نه، بایستی از تشکیل حلقه های بسته در سطوح هیئت علمی و آموزشی مانع شد. باید اجازه داد جوان ها بیایند. اما اساتید پیشکسوت، اساتید با تجربه، سابقه دار در رشته های مختلف از ذخائر نظام هستند، از این ها باید حداکثر استفاده بشود.

شاگرد پروری: اساتید باید یکی از اهتمام هایشان، شاگردپروری باشد. ارزش استاد، اعتبار استاد در بیرون، به شاگردان اوست. شاگردپروری کنید. این افرادی که می آیند در کلاس های درس شما می نشینند و شما با این ها به عنوان استاد مواجه می شوید، این ها را نباید به حساب یک مستمع یک سخنرانی، یک منبر، به حساب آورد. نه، باید مثل مصنوعی که این ها را می خواهید با دست خودتان بسازید، با این ها برخورد کنید.

جدی گرفتن تحقیق: تحقیق، منبع تغذیه ی آموزش است. ما اگر تحقیق را جدی نگیریم، باز سال های متمادی بایستی چشم به منابع خارجی بدوزیم و منتظر بمانیم که یک نفر در یک گوشه دنیا تحقیقی بکند و ما از او یا از آثار تألیفی بر اساس تحقیق او استفاده کنیم و اینجا آموزش بدهیم، این نمی شود، این وابستگی است، این همان ترجمه گرائی و عدم استقلال شخصیت علمی برای یک کشور و یک مجموعه دانشگاهی است.

شجاعت علمی و پرهیز از کار علمی: آن چه که اساتید ما برای پیشرفت علم، وجه همت خودشان باید قرار بدهند، اولاً شجاعت علمی در همه بخش هاست. هم در بخش های علوم انسانی، هم در بخش

## فصلنامه مدیریت کسب و کار - شماره چهل و سوم - پائیز ۱۳۹۸

های علوم تجربی و هم در بخش های نزدیک به فناوری و هم در بخش های علوم پایه، نظریه را دنبال کنید، تولید کنید، خلق کنید، ابداع کنید، نقد کنید، چشم بسته و تقلیدی نباید کار را دنبال کرد. جلوگیری از حرکت دانشگاه به سمت مسائل پوچ: همه مراقبت کنند که فضای دانشگاه به سمت مسائل پوچ حرکت نکند، فضا، فضای دنباله گیری مسائل اصلی و اساسی باشد، گفتمان علم و گفتمان پیشرفت علمی و گفتمان پیشرفت عمومی کشور بر دانشگاه ها همچنان حاکم باشد. البته این جا، هم دشمنانی هستند که مایلند، حتی مسائل صنفی در دانشگاه ها به سمت مسائل سیاسی و جنجال های سیاسی گرایش پیدا کند، از این باید پرهیز کرد.

### **روش پژوهش**

این پژوهش کاربردی از نوع کیفی بود. به عبارت دیگر هر مطالعه ای جهت حصول اهداف تحقیق گاه از یک روش و یا از چندین روش استفاده می کند. مطالعه حاضر نیز به طور ماهوی از نوع تحقیقات غیرتجربی و در سطح توصیفی - تحلیلی انجام شد. در بخش اول پژوهش اقدام به انجام مطالعه تطبیقی در خصوص موضوع مطرح شد و سپس اقدام به انجام مصاحبه در خصوص بررسی های صورت گرفته و نیز مولفه های شناسایی شده شد. همچنین برای بررسی رابطه بین مولفه های شناسایی شده از تکنیک های مدل سازی معادلات ساختاری استفاده شد. به طور کلی در این پژوهش به تبیین مسئولیت اجتماعی جوانان پرداخته شد. یکی از موضوعات مورد بررسی چگونگی نگاه به مسئولیت های اجتماعی بود. بنابراین ضمن ارائه تعاریفی از مسئولیت اجتماعی و حکمرانی خوب با مروری بر مفاهیم به مبانی فلسفی دیدگاه های مسئولیت اجتماعی در ابعاد عمومی، کلاسیک و اسلامی پرداخته شد. برای شناسایی معیارها و بیان روابط بین معیارها پس از مطالعه ادبیات پژوهش های مرتبط و مصاحبه با صاحب نظران از تکنیک غربالگری فازی و مدل سازی معادلات ساختاری استفاده شد.

### **یافته ها**

نتایج ابعاد و مولفه های مسئولیت اجتماعی جوانان در جدول ۲ شرح داده شده است.



تبیین نظریه مسئولیت اجتماعی جوانان در بیانیه گام دوم انقلاب .../امینی سابق، ردایی و ساده

جدول ۲- نتایج ابعاد و مولفه‌های مسئولیت اجتماعی جوانان

ابعاد	تعداد مولفه‌ها	مولفه‌ها
اقتصادی	۷	مسئولیت مالی و امنیت اقتصادی، کنترل و مبارزه با فساد، عدم وابستگی اقتصاد، ثبات سیاست‌های اقتصادی، قانع بودن و دوری از حرص و توجه به سود جامعه
اجتماعی - سیاسی	۶	رعایت عدالت اجتماعی، مشارکت شهروندان، پاسخگویی اجتماعی، ثبات سیاسی و عدم خشونت و حق اظهار نظر
قانونی	۴	اجابت قانون، حقوق مساوی، کیفیت مقررات و حاکمیت قانون
معنوی- اخلاقی	۱۳	اخلاص، ایثار، توکل، احترام به ارزش‌ها و هنجارها، اعتقادات و باورها، خیر خواهی، گذشت، کمک به نیازمندان، راستگویی، شجاعت، تواضع، برابری اجتماعی و رعایت هنجارهای اجتماعی
نوع دوستی	۴	احسان، وقف، امر به معروف و نهی از منکر و حفظ محیط زیست

طبق نتایج جدول ۲ مسئولیت اجتماعی جوانان دارای پنج بعد اقتصادی (۷ مؤلفه)، اجتماعی - سیاسی (۶ مؤلفه)، قانونی (۴ مؤلفه)، معنوی- اخلاقی (۱۳ مؤلفه) و نوع دوستی (۴ مؤلفه) است. نتایج ابعاد و مولفه‌های حکمرانی خوب در جدول ۳ شرح داده شده است.

جدول ۳- نتایج ابعاد و مولفه‌های حکمرانی خوب

ابعاد	تعداد مولفه‌ها	مولفه‌ها
مشارکت اقتصادی	۶	دسترسی عمومی و آزاد به اطلاعات، سرعت عمل و تعهد مراجع قضایی و انتظامی، ثبات قوانین و مقررات، شفاف بودن قوانین و مقررات ناظر بر کسب و کار، عمل مسئولان به وعده‌های اقتصادی داده شده، حق اظهار نظر
پاسخگویی	۳	شفافیت، اعتماد و مسئولیت‌پذیری
عدالت خواهی و مبارزه با فساد	۷	ظلم ستیزی، انصاف، تساوی مقررات، کیفیت مقررات، توزیع عادلانه، حاکمیت قانون، نظارت و کنترل فساد
حاکمیت قانون	۵	اجرای عادلانه قوانین، حمایت کامل از حقوق افراد، نظام قضایی مستقل، مسئولیت‌پذیری و اجماع‌سازی
کارایی و اثربخشی	۴	توانایی رقابت جهانی، ثبات سیاسی و فقدان آشوب و کارایی قضایی

### فصلنامه مدیریت کسب و کار - شماره چهل و سوم - پائیز ۱۳۹۸

طبق نتایج جدول ۳ حکمرانی خوب دارای پنج بعد مشارکت اقتصادی (۶ مولفه)، پاسخگویی (۳ مولفه)، عدالت خواهی و مبارزه با فساد (۷ مولفه)، حاکمیت قانون (۵ مولفه) و کارایی و اثربخشی (۴ مولفه) است. نتایج شاخص‌های برازندگی مدل مسئولیت اجتماعی جوانان با رویکرد انقلابی با تاکید بر حکمرانی خوب با رویکرد مدل‌سازی معادلات ساختاری در جدول ۴ شرح داده شده است.

جدول ۴- نتایج شاخص‌های برازندگی مدل مسئولیت اجتماعی جوانان با رویکرد انقلابی با تاکید

بر حکمرانی خوب با رویکرد مدل‌سازی معادلات ساختاری

شاخص‌های برازش	$\chi^2/df$	GFI	RMSEA	NFI	CFI
آماره	1/86	۰/95	۰/06	۰/98	۰/96
حد پذیرش	کمتر از ۳	۰/۹ و بالاتر	کوچک‌تر از ۰/۰۸	۰/۹ و بالاتر	۰/۹ و بالاتر

طبق نتایج جدول ۴ شاخص برازندگی مجذور کای به درجه آزادی ( $\chi^2/df$ ) با مقدار 1/86، شاخص نیکویی برازش (GFI) با مقدار ۰/95، شاخص ریشه میانگین مربعات خطای برآورد (RMSEA) با مقدار ۰/۰۶، شاخص برازش هنجار شده (NFI) با مقدار ۰/۹۸ و شاخص برازش مقایسه‌ای (CFI) با مقدار ۰/۹۶ حاکی از برازش خیلی خوب مدل می‌باشند. در نتیجه می‌توان گفت که مدل مسئولیت اجتماعی جوانان با تاکید بر حکمرانی خوب برازش خیلی خوبی دارد. بنابراین مدل مسئولیت اجتماعی جوانان با تاکید بر حکمرانی خوب به همراه ضرایب استاندارد و معناداری با رویکرد مدل‌سازی معادلات ساختاری در نمودار های ۱ و ۲ ارائه شد.

**تبیین نظریه مسئولیت اجتماعی جوانان در بیانیه گام دوم انقلاب .../امینی سابق، ردایی و ساده**

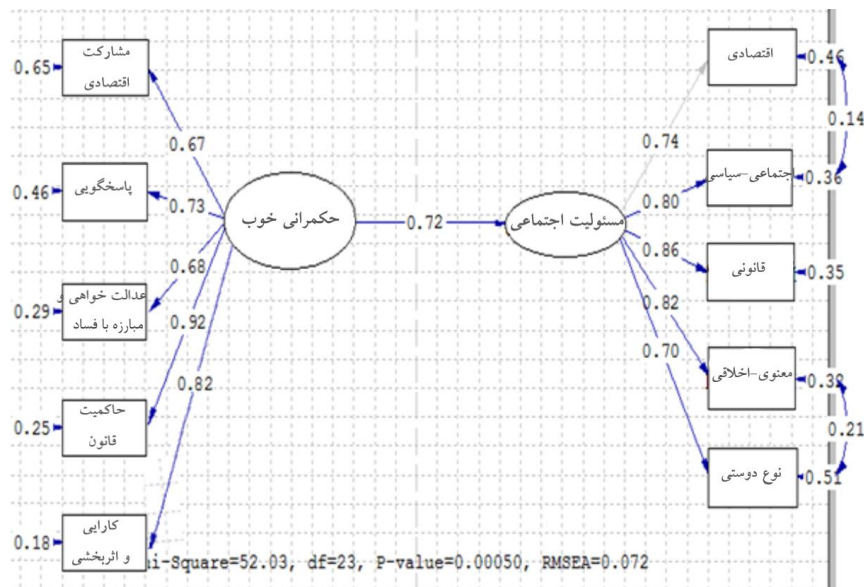

نمودار ۱- مدل مسئولیت اجتماعی جوانان با رویکرد انقلابی تاکید بر حکمرانی خوب به همراه

ضرایب استاندارد با رویکرد مدل سازی معادلات ساختاری

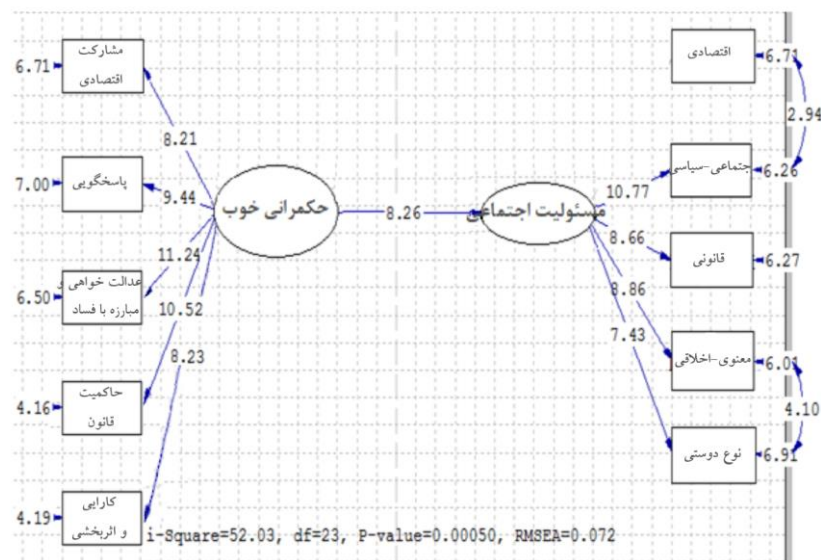

نمودار ۲- مدل مسئولیت اجتماعی جوانان با رویکرد انقلابی با تاکید بر حکمرانی خوب به همراه

ضرایب معناداری با رویکرد مدل سازی معادلات ساختاری

### بحث و نتیجه گیری

مسئولیت اجتماعی متغیر مهمی در سازمان‌ها برای بهبود وضعیت کلی آنان است و دیدگاه‌های مختلفی درباره مسئولیت اجتماعی وجود دارد که با توجه به بافت جمعیتی کشور ما مسئولیت اجتماعی جوانان می‌تواند اهمیت و جایگاه ویژه‌ای داشته باشد. مسئولیت اجتماعی جوانان عاملی است که در بستر حکمرانی خوب اتفاق می‌افتد. بنابراین هدف این مطالعه مدل‌سازی معادلات ساختاری مسئولیت اجتماعی جوانان با رویکرد انقلابی با نگاه به حکمرانی خوب در جهت تحقق بیانیه گام دوم انقلاب اسلامی است.

نتایج نشان داد که مسئولیت اجتماعی جوانان در پنج بعد اقتصادی، اجتماعی - سیاسی، قانونی، معنوی-اخلاقی و نوع دوستی و حکمرانی خوب در پنج بعد مشارکت اقتصادی، پاسخگویی، عدالت و مبارزه با فساد، حاکمیت قانون و کارایی و اثربخشی دولت قرار گرفت. همچنین مدل مسئولیت اجتماعی جوانان با تاکید بر حکمرانی خوب با رویکرد مدل‌سازی معادلات ساختاری برازش خیلی خوبی داشت. این نتایج از جهاتی با نتایج پژوهش‌های حبیبی و همکاران (۱۳۹۵)، داداشی کلایی (۱۳۹۵)، عابدینی و غفاری زنوزی (۱۳۹۵)، حاجی‌زاده و آورچه (۱۳۹۳)، رهنورد و عباس‌پور (۱۳۸۶)، بهارذواج و همکاران (۲۰۱۸)، دروز و همکاران (۲۰۱۷)، یوساف و همکاران (۲۰۱۶)، هیریگوبین و پولین-ریهم (۲۰۱۴) و مک‌گریگور و همکاران (۲۰۱۴) همسو بودند. برای مثال حبیبی و همکاران (۱۳۹۵) ضمن پژوهشی به این نتیجه رسیدند که مسئولیت‌پذیری اجتماعی دانشگاه آزاد اسلامی شامل ابعاد بشردوستانه، اقتصادی، قانونی، اخلاقی و فناوری است. در پژوهشی دیگر داداشی کلایی (۱۳۹۵) گزارش کرد که مسئولیت‌پذیری را می‌توان در دو بعد فردی و اجتماعی ملاحظه کرد و اصول و روش‌های تربیتی در چهار عنوان مسئولیت در برابر خداوند، خود، اجتماع و محیط زیست قابل ذکر است. رهنورد و عباس‌پور (۱۳۸۶) ضمن پژوهشی حاکمیت خوب و امکان پیاده‌سازی آن را شرح دادند. همچنین بهارذواج و همکاران (۲۰۱۸) ضمن پژوهشی به این نتیجه رسیدند که دو نوع مسئولیت اجتماعی شامل مسئولیت اجتماعی مرتبط با توانایی و زمینه فعالیت شرکت و مسئولیت اجتماعی غیرمرتبط با توانایی و زمینه فعالیت شرکت وجود دارد. در پژوهشی دیگر یوساف و همکاران (۲۰۱۶) گزارش کردند که رابطه علی بین حکمرانی خوب و اعتماد شهروندان و اثر واسطه‌ای اقدامات غیراخلاقی تایید شده است و از دیدگاه شهروندان، حکمرانی خوب شامل اعتماد شهروندان و نداشتن رفتار غیراخلاقی است. هیریگوبین و پولین-ریهم (۲۰۱۴) ضمن پژوهشی به این نتیجه رسیدند که مسئولیت اجتماعی در قالب مولفه‌های منابع انسانی، رعایت حق و حقوق در محل کار، تعهد سازمانی، احترام به

## تبیین نظریه مسئولیت اجتماعی جوانان در بیانیه گام دوم انقلاب .../امینی سابق، ردایی و ساده

محیط زیست، رفتار بازاریابی و حکمرانی خوب قابل اجرا می‌باشد.

پژوهش حاضر ابعاد و مولفه‌های مسئولیت اجتماعی جوانان (ابعاد شامل اقتصادی، اجتماعی - سیاسی، قانونی، معنوی- اخلاقی و نوع‌دوستی) و همچنین ابعاد و مولفه‌های حکمرانی خوب (ابعاد شامل مشارکت اقتصادی، پاسخگویی، عدالت و مبارزه با فساد، حاکمیت قانون و کارایی و اثربخشی دولت) را تشریح کرد و بر اساس نتایج با روش مدل‌سازی معادلات ساختاری مدلی از مسئولیت اجتماعی جوانان با رویکرد انقلابی با تاکید بر حکمرانی خوب را طراحی و ارائه کرد. با توجه به نتایج و بر اساس نظریات اندیشمندان مکاتب مختلف و با بررسی دیدگاه‌های موجود بحث مشروعیت از طریق انجام مسئولیت اجتماعی از جمله موضوعات مهم برای سازمان‌ها و جوامع است. جوامع و به تبع آن سازمان‌ها نیز از طرق مختلف در پی کسب مشروعیت هستند. البته نه به خاطر نگران بودن از وضعیت فعلی جامعه، بلکه در پی کسب سود و منافع حاصل از این مشروعیت می‌باشند. برخلاف دیدگاه‌های موجود، در اسلام عمل به مسئولیت اجتماعی و مسئول بودن در برابر هم‌نوع‌ها بر اساس آموزه‌های قرآنی به‌عنوان یک تکلیف الهی مطرح شده است، حتی اگر به ظاهر به نفع فرد یا سازمان و یا جامعه نباشد. اسلام نه تنها فرد را در مقابل خود و خداوند مسئول و متعهد می‌داند، بلکه فرد را از نظر اجتماع هم مسئول و متعهد می‌داند. انسان در طول زندگی ناچار به معاشرت با دیگران است و در همین راستا دین اسلام وظایفی را برای افراد نسبت به یکدیگر تعیین کرده است که همان مسئولیت اجتماعی است. پیامبر اکرم (ص) در حدیثی می‌فرماید «کلکم راع و کلکم مسئول عن رعیت» که بر اساس آن مشخص می‌شود تمامی افراد جامعه نسبت به هم مسئولیت و وظیفه دارند.

بر اساس نتایج، پیشنهاد می‌شود که سازمان‌ها و شرکت‌ها در عمل، ابعاد و مولفه‌های مسئولیت اجتماعی جوانان با رویکرد حکمرانی خوب را در تصمیم‌گیری‌ها مد نظر قرار داشته‌باشند. پیشنهاد دیگر لزوم توجه مسئولان به ابعاد مسئولیت اجتماعی جوانان برای استخدام کارکنان و پایبندی خود مسئولان و سازمان به ابعاد حکمرانی خوب می‌باشد که با استفاده از این راهکار می‌توان یک مزیت رقابتی ایجاد کرد و هم به ارتقای کارکنان و هم به ارتقای سازمان رسید. در پیشنهاد‌های دیگر می‌توان به تبیین، ترویج و فرهنگ‌سازی مسئولیت اجتماعی جوانان با تاکید بر حاکمیت خوب در سازمان‌ها و استفاده از ابعاد و مولفه‌های شناسایی شده برای تربیت کارکنان و مدیران و نهادینه ساختن ابعاد و مولفه‌ها در آنها اشاره کرد. از آنجایی که در مدل مسئولیت اجتماعی جوانان با تاکید بر حکمرانی خوب بر همه ابعاد و مولفه‌ها توجه شده و همه آنها در قالب یک مدل نهایی طراحی گشته، لذا می‌تواند در سیاست‌گذاری در حوزه مدیریت و ارتقای کیفیت سازمان‌ها و تحقق بیانیه گام دوم انقلاب اسلامی موثر واقع شود.

## منابع

- (۱) قرآن کریم.
- (۲) ابراهیمی، لقمان؛ منصور، احمد و رحمانی احمدآبادی، لقمان. (۱۳۹۳). بررسی رابطه بین مسئولیت‌پذیری اجتماعی شرکت‌ها (CSR) و رعایت حقوق مصرف‌کننده (مطالعه موردی: سیستم بانکی شهرستان بوکان). فصلنامه مدیریت صنعتی، ۹(۳۰)، ۸۵-۹۶.
- (۳) بسیج اساتید. (۱۳۹۸). بیانیه گام دوم انقلاب (گزارش راهبردی رهبر فرزانه انقلاب اسلامی مدظله به مردم و جوانان در طلیعه دهه پنجم انقلاب اسلامی)، تهران، ناشر، روابط عمومی بسیج اساتید و دفتر هماهنگی کانون های دانشگاه آزاد اسلامی، چاپ اول، ص ۵.
- (۴) جوادی آملی، عبدالله. (۱۳۹۱). گستره دین. قم: انتشارات اسراء.
- (۵) حاجی‌زاده، مهین و آورجه، محی‌الدین. (۱۳۹۳). مسئولیت‌پذیری اجتماعی در قرآن کریم با تأکید بر دیدگاه علامه طباطبایی در المیزان. دوفصلنامه تفسیر پژوهی، ۱(۱)، ۱۲۵-۱۵۵.
- (۶) حبیبی، نوید؛ وظیفه‌دوست، حسین و جعفری، پریوش. (۱۳۹۵). مولفه‌های ارتقای مسئولیت‌پذیری اجتماعی دانشگاه آزاد اسلامی. فصلنامه پژوهش و برنامه‌ریزی در آموزش عالی، ۲۲(۲)، ۱۴۵-۱۲۵.
- (۷) حساس یگانه، یحیی و برزگر، قدرت‌الله. (۱۳۹۳). مبانی نظری مسئولیت اجتماعی شرکت‌ها و پارادایم تحقیقاتی آن در حرفه حسابداری. فصلنامه علمی پژوهشی حسابداری مدیریت، ۷(۲۲)، ۱۳۳-۱۰۹.
- (۸) داداشی کلایی، فاطمه. (۱۳۹۵). تبیین اصول و روش‌های مسئولیت‌پذیری از دیدگاه اسلام و دلالت‌های تربیتی آن. پایان‌نامه دوره کارشناسی ارشد، دانشکده علوم انسانی دانشگاه مازندران.
- (۹) رستگار، عباسعلی؛ اکبرزاده صفوئی، مرتضی و زنگیان، سمیه. (۱۳۹۶). بهره‌گیری از اصول رهبری اخلاقی چین باستان برای ارتقای مدیریت نوین. مجله اخلاق زیستی، ۷(۲۵)، ۸۲-۶۴.
- (۱۰) رویایی، رمضانعلی و مهردوست، حسین. (۱۳۸۸). بررسی نقش مدیران فرهنگی در ارتقای مسئولیت اجتماعی (بررسی موردی: مدیران تک پست سازمان صدا و سیما). پژوهش‌نامه علوم اجتماعی، ۳(۳)، ۴۳-۵۹.
- (۱۱) رهنورد، فرج‌الله و عباس‌پور، باقر. (۱۳۸۶). حاکمیت خوب و امکان پیاده‌سازی آن در ایران. مجله مطالعات مدیریت، ۱۴(۵۵)، ۳۸-۲۵.
- (۱۲) سجادی، سیدابراهیم. (۱۳۸۸). قرآن و بازتاب تربیتی روابط چهارگانه انسان. فصلنامه پژوهش‌های قرآنی، ۱۵(۶۰-۵۹)، ۱۳۹-۹۰.

### تبیین نظریه مسئولیت اجتماعی جوانان در بیانیه گام دوم انقلاب .../امینی سابق، ردایی و ساده

- ۱۳) سردارنیا، خلیل‌اله و شاکری، حمید. (۱۳۹۳). تبیین حکمرانی خوب در نهج‌البلاغه با رویکرد روشی زمینه‌گرا. مجله مطالعات حقوقی، ۶(۴)، ۲۷-۵۳.
- ۱۴) شیروانی، علیرضا و رجیبی فرجاد، حاجیه. (۱۳۹۰). حکمرانی خوب با تاکید بر سازمان‌های غیردولتی. فصلنامه رسالت مدیریت دولتی، ۲(۳)، ۲۹-۳۷.
- ۱۵) عابدینی، بیژن و غفاری زنوزی، مهرداد. (۱۳۹۵). تاثیر مسئولیت اجتماعی مدیران بر سرمایه انسانی با نقش میانجی اعتماد سازمانی. مطالعات مهندسی صنایع و مدیریت تولید، ۲(۴)، ۸۸-۹۹.
- ۱۶) عزیزی، نرجس و محسنی، رضاعلی. (۱۳۹۶). مقایسه ابعاد مسئولیت اجتماعی شرکتی در بانک ملت با تاکید بر مدل ۴ بعدی کارول (مطالعه موردی: مشتریان بانک ملت در شهر تهران). مجله مطالعات علوم اجتماعی ایران، ۱۴(۵۵)، ۱۳۹-۱۲۱.
- ۱۷) گلی، علی؛ خوزین، علی؛ اشرفی، مجید و نادریان، آرش. (۱۳۹۷). شناسایی مولفه‌های مسئولیت اجتماعی و اخلاق حرفه‌ای کارکنان (مطالعه موردی). فصلنامه رهبری و مدیریت آموزشی، ۱۲(۲)، ۱۸۷-۲۰۱.
- ۱۸) نجف بیگی، رضا. (۱۳۸۳). سازمان و مدیریت. تهران: مرکز انتشارات دانشگاه آزاد اسلامی.
- ۱۹) نیکومرام، هاشم و فیض‌آبادی، بهنام. (۱۳۸۹). مسئولیت اجتماعی از دیدگاه اسلام. پژوهش‌نامه مسئولیت اجتماعی، ۱۸(۶۱)، ۶۹-۸۶.
- ۲۰) هیوز، آون. (۱۳۹۷). مدیریت دولتی نوین (ترجمه سیدمهدی الوانی، سهراب خلیلی شورینی و غلامرضا معمارزاده طهران). تهران: انتشارات مروارید.
- 21) Aluchna, M. (2010). Corporate social responsibility of the top ten; Examples taken from the warsaw stock exchange. *Social Responsibility Journal*, 6(4), 611-626.
- 22) Banerjee, S., Wathieu, L. (2017). Corporate social responsibility and product quality: Complements or substitutes. *International Journal of Research in Marketing*, 34(3), 734-745.
- 23) Bhardwaj, P., Chatterjee, P., Dogerlioglu Demir, K., & Turut, O. (2018). When and how is corporate social responsibility profitable? *Journal of Business Research*, 84, 206-219.
- 24) Darus, F., Ahmad Shukri, N., Yusoff, H., Ramli, A., Mohamed Zain, M., & AbuBakar, N. (2017). Empowering social responsibility of Islamic organizations through Waqf. *Research in International Business and Finance*, 42, 959-965.
- 25) Devaney, L. (2016). Good governance? Perceptions of accountability,

transparency and effectiveness in Irish food risk governance. *Food Policy*, 62, 1-10.

26) Doornbos, M. (2003). Good governance: The metamorphosis of policy metaphor. *Journal of International Affairs*, 1, 3-17.

27) Faundez, J. (2016). Good government and law. Legal and institutional reform in developing countries. New York: Springer Publish.

28) Hirigoyen, G., & Poulain-Rehm, T. (2014). The corporate Social responsibility of family businesses: An international approach. *International Journal of Financial Studies*, 2, 240-265.

29) MacGregor, S., Singleton, N., & Trautmann, F. (2014). Toward good governance in drug policy: Evidence, stakeholders and politics. *International Journal of Drug Policy*, 25(5), 931-934.

30) Robinson, S., & Eilert, M. (2018). The role of message specificity in corporate social responsibility communication. *Journal of Business Research*, 90, 260-268.

31) Rodriguez-Fernandez, M. (2016). Social responsibility and financial performance: The role of good corporate governance. *BRQ Business Research Quarterly*, 19, 137-151

32) Samet, M., & Jarboui, A. (2017). How does social responsibility contribute investment efficiency? *Journal of Multinational Financial Management*, 40, 33-46.

33) Valentin Ngobo, P., & Fouda, M. (2012). Is good governance good for business? A cross-national analysis of firms in African countries. *Journal of World Business*, 47, 435-449.

34) Weiss, T. G. (2000). Governance, good governance and global governance, conceptual and actual challenges. *Third World Quarterly*, 21(5), 795-815.

35) Yousaf, M., Ihsan, F., & Ellahi, A. (2016). Exploring the impact of good governance on citizens' trust in Pakistan. *Government Information Quarterly*, 33, 200-209.



تبیین نظریه مسئولیت اجتماعی جوانان در بیانیه گام دوم انقلاب ... /امینی سابق، ردایی و ساده

یادداشت‌ها:

- 
- 1 . Samet & Jarboui
  - 2 . Aluchna
  - 3 . Bhardwaj, Chatterjee, Dogerlioglu Demir & Turut
  - 4 . Darus, Ahmad Shukri, Yusoff, Ramli, Mohamed Zain & AbuBakar
  - 5 -Rodriguez-Fernandez
  - 6 . Robinson & Eilert
  - 7 . Banerjee & Wathieu
  - 8 . Devaney
  - 9 . Valentin & Fouda
  - 10 . Weiss
  - 11 . Doornbos
  - 12 . Yousaf, Ihsan & Ellahi
  - 13 . Hirigoyen & Poulain-Rehm
  - 14 . MacGregor, Singleton & Trautmann