



## تحلیل اثر مؤلفه‌های محیطی بر توسعه کسب‌وکارهای کوچک و متوسط در صنعت

### پتروشیمی

میشم صنیعی‌فر<sup>۱</sup>

سیدرضا صالحی‌امیری<sup>۲</sup>

مهدی الیاسی<sup>۳</sup>

مهران مختاری‌بایع‌کلایی<sup>۴</sup>

سیدعبداله سجادی‌جاغرق<sup>۵</sup>

تاریخ دریافت مقاله: ۱۴۰۰/۰۳/۲۰ تاریخ پذیرش مقاله: ۱۴۰۰/۰۵/۳۱

### چکیده

تحقیق حاضر باهدف تعیین تأثیر مؤلفه‌های محیطی بر توسعه کسب‌وکارهای کوچک و متوسط صنعت پتروشیمی انجام‌گرفته و از نظر هدف، کاربردی و از نظر روش توصیفی-تحلیلی است. جامعه‌ی آماری این پژوهش مدیران کسب‌وکارهای کوچک و متوسط صنعت پتروشیمی بوده‌اند. پرسشنامه‌های این پژوهش میان ۳۹ نفر از مدیران این حوزه توزیع گردید. در این پژوهش از روش مدل‌یابی معادلات ساختاری با استفاده نرم‌افزار Smart PLS برای تحلیل داده‌ها بهره‌گرفته شد. پایایی پرسشنامه با محاسبه ضریب آلفای کرونباخ به میزان ۰/۸۶۳ بوده است. روایی تحقیق نیز با استفاده از تحلیل عاملی تأییدی بررسی شده است. یافته‌ها نشان داد که مؤلفه‌های محیطی تأثیر معنی‌داری و مثبتی بر توسعه کسب‌وکارهای کوچک و متوسط صنعت پتروشیمی دارد. همچنین یافته‌ها نشان داد مؤلفه‌های محیط سیاسی/قانونی، محیط اقتصادی، محیط فرهنگی/اجتماعی و محیط فناوری تأثیر معنی‌داری بر توسعه کسب‌وکارهای صنعت پتروشیمی دارد.

### کلمات کلیدی

عوامل محیطی، کسب‌وکارهای کوچک و متوسط، صنعت پتروشیمی

۱- گروه مدیریت کار آفرینی، واحد علوم تحقیقات، دانشگاه آزاد اسلامی، تهران، ایران. meysamsaniefar@hotmail.com  
۲- گروه مدیریت و برنامه ریزی فرهنگی، واحد علوم تحقیقات، دانشگاه آزاد اسلامی، تهران، ایران. (نویسنده مسئول) dr.salehiamiri@gmail.com  
۳- گروه مدیریت فناوری و کارآفرینی، دانشکده مدیریت و حسابداری، دانشگاه علامه طباطبائی، تهران، ایران. elyasimail@gmail.com  
۴- گروه مدیریت دولتی، واحد چالوس، دانشگاه آزاد اسلامی، مازندران، ایران. mokhtari@iauc.ac.ir  
۵- گروه مدیریت رسانه، واحد علوم تحقیقات، دانشگاه آزاد اسلامی، تهران، ایران. sa-sajadi@srbiau.ac.ir

تجارب چند دهه گذشته و نتایج تحقیقات حاکی از آن است که کسب‌وکارهای کوچک و متوسط در سرتاسر جهان از لحاظ اجتماعی، اقتصادی و زیست‌محیطی نقش مهمی ایفا می‌کنند (وهو<sup>۱</sup>، ۲۰۱۷). گزارش‌ها و آمارهای مرتبط با کسب‌وکارهای کوچک و متوسط حاکی از آن است که این نوع از کسب‌وکارها سهم مهمی در ایجاد شغل و توسعه اقتصادی در سرتاسر جهان ایفا می‌کنند (زئو<sup>۲</sup> و همکاران، ۲۰۲۱). در واقع کسب‌وکارهای کوچک و متوسط بخش جدایی‌ناپذیر فرایند تحول و دگرگونی در بازار رو به گسترش دنیای امروز هستند (کریمی و همکاران، ۱۳۹۳). از سوی دیگر توسعه کسب‌وکارهای کوچک و متوسط به منزله یکی از نیروهای پیش برنده اقتصاد مدرن، نقش بسزایی در بهبود فرصت‌های اشتغال، تشویق افزایش صادرات و تقویت نوآوری‌های فناورانه دارند (زالکپلی<sup>۳</sup> و همکاران، ۲۰۱۵). در این میان در ایران که از موهبت و مزیت‌های مرتبط با ذخایر حوزه نفت و گاز برخوردار است، استفاده از این ظرفیت جهت توسعه کسب‌وکارها مسیر مناسبی برای افزایش استفاده اقتصادی حداکثری و جلوگیری از خام فروشی محسوب شده و می‌تواند به تکمیل زنجیره ارزش نفت و گاز کمک نماید (امیری مقصود و همکاران، ۱۳۹۵). تمامی بخش‌های حوزه نفت، گاز و پتروشیمی از ظرفیت بالایی برای توسعه کسب‌وکارهای کوچک و بزرگ برخوردار هستند. با این وجود عوامل متعددی می‌تواند توسعه فعالیت‌های اقتصادی بخصوص کسب‌وکارهای مرتبط با صنایع پتروشیمی را تحت تأثیر قرار دهد. در این زمینه آبیاه و همکاران (۲۰۲۰) در تحقیق خود نشان دادند که برای تقویت مشارکت محلی و توسعه کسب‌وکارهای حوزه پتروشیمی، سیاست‌گذاران بخش نفت و گاز، سرمایه‌گذاران و محققان بایستی بر عوامل محیطی توجه نموده و بر ادغام استراتژی‌ها بین عوامل کلان محیطی، قدرت و اعمال نفوذ صنعت و عوامل سخت داخلی برای توسعه کسب‌وکارهای کوچک و متوسط در زیر بخش نفت و گاز تمرکز نمایند. بر این اساس عوامل محیطی می‌تواند در توسعه کسب‌وکارهای کوچک و متوسط صنعت پتروشیمی نقش مهمی ایفا نماید.

همچنین محیط کسب‌وکار نگرانی مهم بسیاری از دولت‌ها و نهادهای به شمار می‌رود که به دنبال تشویق کارآفرینی هستند (خان<sup>۴</sup> و همکاران، ۲۰۱۹). مبتنی بر این دیدگاه نیز سیاست‌گذاران به عوامل مؤثر بر افزایش آن توجه نموده و به دقت این عوامل را تعقیب می‌نمایند. یکی از عوامل و شاید مهم‌ترین عامل تأثیرگذار بر رشد اقتصادی بهبود محیط کسب‌وکارهای کوچک و متوسط، مقررات نظارتی دولت‌ها است (حسین‌زاده، ۱۳۹۵). بنابراین، بسیاری از نویسندگان بر نقش کلیدی کسب‌وکارهای کوچک و متوسط در عملکرد مؤثر یک سیستم اقتصادی تأکید نموده‌اند (بلاس<sup>۵</sup> و همکاران، ۲۰۱۹). مطالعات نشان داده‌اند که عوامل تأثیرگذار مختلفی مانند پایداری سیاسی، کیفیت نهادها و سیاست‌های حمایتی بر

## تحلیل اثر مؤلفه‌های محیطی.../صنعتی فر، صالحی امیری، الیاسی، مختاری بایع کلایی و سجادی جاغرق

فعالیت‌های کارآفرینانه این حوزه تاثیرگذار هستند. چنین عواملی را می‌توان در چهارچوب محیط کسب‌وکارهای کوچک و متوسط موردبررسی و تحلیل قرارداد. محیط‌های کسب‌وکارهای کوچک و متوسط اشاره به عوامل متعددی دارد که خارج از اراده و توان صاحبان آن، بر عملکرد کسب‌وکار آن‌ها تأثیر می‌گذارد (جین<sup>۶</sup> و همکاران، ۲۰۱۰). بر این اساس تحلیل و بررسی مؤلفه‌های محیطی کسب‌وکارهای کوچک و متوسط از اهمیت بالایی برخوردار است. در این میان امکان تأثیر مؤلفه‌های محیط بر توسعه کسب‌وکارهای کوچک و متوسط در صنعت پتروشیمی بر ضرورت و اهمیت بررسی مؤلفه‌های آن می‌افزاید. بر این اساس نیز آستوتی<sup>۷</sup> (۲۰۱۱) معتقد است که عوامل و مؤلفه‌های محیط کسب‌وکار دربرگیرنده نیروهایی است که از توانایی بالقوه برای تأثیرگذاری بر توسعه کسب‌وکارها برخوردار است. با این وجود مطالعات موجود از این منظر کمتر به تأثیرات مؤلفه‌های محیطی بر توسعه کسب‌وکارهای کوچک و متوسط بخصوص در حوزه صنایع پتروشیمی پرداخته‌اند. مبتنی بر این دیدگاه نیز تحقیق حاضر باهدف بررسی تأثیر مفاهیم مؤثر بر توسعه کسب‌وکارهای کوچک و متوسط در صنعت پتروشیمی انجام‌گرفته و سؤال اصلی تحقیق به این شکل صورت‌بندی گردید که مؤلفه‌های محیطی چه تأثیری بر توسعه کسب‌وکارهای کوچک و متوسط در صنعت پتروشیمی دارد؟

### **مبانی نظری تحقیق**

#### **محیط اقتصادی**

محیط کسب‌وکار، محیط اقتصادی است که در آن فعالیت‌های عملیاتی، سرمایه‌گذاری و تأمین مالی شرکت انجام می‌شود. در واقع توسعه اقتصادی و نهادی در سطح بالا و توسعه تکنولوژی، دارای رابطه مثبتی نیز با نرخ کارآفرینی ملی هستند (تاهی و تورکینا<sup>۸</sup>، ۲۰۱۴). عوامل محیط اقتصادی شامل محیط مالی، محیط اقتصاد کلان و ویژگی‌های صنایع است (احمدیان و همکاران، ۱۳۹۳). اگر کشوری بخواهد فرصت‌های شغلی موجود را حفظ کند و علاوه بر آن فرصت‌های جدیدتری را هم به وجود آورد چاره‌ای ندارد جز این‌که اولاً هزینه فعالیت در محیط اقتصادی را برای فعالان کنونی کاهش دهد و ثانیاً هزینه‌ها و موانع ورود به یک بازار و به‌عبارت‌دیگر هزینه تأسیس فعالیت‌های جدید را پایین آورد (نصیری اقدم، ۱۳۸۸). باید توجه نمود که محیط اقتصادی، در هر حال جدای از دیگر محیط‌ها و فضاهای اجتماعی به وجود آورنده انگیزه‌های تکمیلی و واقعیت‌های جایگزین، نیست. بنابراین شرکت‌ها تنها در شبکه‌های کسب‌وکار فعالیت نمی‌کنند، بلکه با سازمان‌ها و نهادهای اجتماعی و اقتصادی نیز در تعامل هستند. مفهوم احاطه‌شدگی شرکت‌ها این حقیقت را روشن می‌سازد که فعالیت هر کسب‌وکاری منعکس‌کننده پدیده‌های اقتصادی و اجتماعی است.

### محیط سیاسی و قانونی

فضای نظارتی (قانونی) کسب و کار، شامل مقرراتی می‌شود که به صورت مستقیم کسب و کار را به وسیله هزینه‌های انطباق تحت تأثیر قرار می‌دهد. این موارد شامل هزینه‌های مستقیم مانند هزینه‌های دریافت مجوز و هزینه‌های غیرمستقیم مبادله (و اغلب غیر ضروری) است (آلتنبورگ و دراچنفلس<sup>۹</sup>، ۲۰۰۸). تأثیر قوانین و مقررات بازار بر عملکرد کلی اقتصادی، در سال‌های اخیر توجه بسیاری را به خود جلب کرده است. لویزا و سرون<sup>۱۰</sup> (۲۰۱۰) بیان می‌کنند که قوانین و مقررات می‌تواند به عنوان مجموعه‌ای از قواعدی در نظر گرفته شود که برای دستیابی به اهداف اجتماعی، فعالیت‌های بنگاه‌های اقتصادی را محدود می‌کنند. در این رابطه تأثیربخش دولتی بر کیفیت محیط کسب و کار را می‌توان از طریق عوامل سیاسی مشاهده کرد. محیط حقوقی با کیفیت بالا، افراد را به انجام مشاغل برمی‌انگیزد، موضوعی که در تحقیقات مختلف مورد توجه محققین بوده است (بلاس و همکاران، ۲۰۱۹). نهادها قواعد بازی در جامعه هستند و در واقع نهادها، مجموعه قواعد رفتاری تدوین شده توسط بشر است که حاکم بر کنش‌های متقابل بشری است. دولت به عنوان یک نهاد اجتماعی نهاد ساز، نقش مهمی در ایجاد نهادهای کارآمد و شرایط مساعد برای توسعه مالی دارد (سحابی و همکاران، ۱۳۹۲).

### محیط اجتماعی و فرهنگی

در نتیجه تغییر چشم‌انداز اقتصاددانان، محیط اجتماعی کسب و کار به عنوان یکی از محیط‌های دربرگیرنده کسب و کار از اهمیت زیادی برخوردار شده است، چرا که حدس زده می‌شد با بهبود در متغیرهای اجتماعی کسب و کار، اقتصاد کشور به مدار رشد وارد می‌شود (عطار، ۱۳۹۵). همچنین هم‌راستا با عوامل اجتماعی محیط فرهنگی نیز بر کسب و کارها و افراد کارآفرین تأثیرگذار هستند. در تشریح مؤلفه‌های محیط فرهنگی و در تعریف فرهنگ ادگار شاین فرهنگ را مجموعه‌ای از تمام باورهای مشترک پذیرفته شده که گروهی در طول حیات آن را می‌آموزد، دانسته است (بزمی و همکاران، ۱۳۹۵). بر اساس استدلال شی و ونسترا<sup>۱۱</sup> (۲۰۲۰) ارزش‌های فرهنگی نوعی تأثیرات غیر مستقیم نیز بر نتایج اقتصادی اعمال می‌کنند. مرور ادبیات کارآفرینی نیز نشان می‌دهد که نرخ فعالیت کارآفرینی در کشورهای مختلف به دلایل محیطی و فرهنگی متفاوت است (کریمی و همکاران، ۱۳۹۱). در واقع تحقیقات موجود نیز تأثیر مستقیم فرهنگ بر تصمیمات اقتصادی و راهبردهای شرکت‌ها را مورد بررسی قرار داده‌اند (شی و ونسترا، ۲۰۲۰). بر اساس مطالعات محققینی منندلی<sup>۱۲</sup> و همکاران (۲۰۱۳) و شائو<sup>۱۳</sup> و همکاران (۲۰۱۳) بعد فردگرایی محیط فرهنگی تأثیر مثبتی بر رفتار خطرپذیری کسب و کارها دارد.

## محیط فناورانه

محیط فناورانه به گروهی از عواملی گفته می‌شود که بر الگوی تولید در کسب‌وکارها تأثیر می‌گذارند و تقاضای محصولات آن را تحت تأثیر قرار می‌دهند. به همین ترتیب، تغییرات فناوری بر فرصت‌ها و چالش‌های پیش روی کسب‌وکارها تأثیرگذار است (الصدیق، ۲۰۱۸). در محیط رقابتی امروز، کسب‌وکارها نمی‌توانند به حیات خود ادامه دهند، مگر اینکه از فناوری تولید و مدیریت مؤثر برخوردار باشند (گروبیچ و شرولیک<sup>۱۴</sup>، ۲۰۱۵). فناوری از طریق بهبود مداوم خدمات یا محصولات کسب‌وکارها به پایداری و رونق تجاری آنان منجر شده و از این نظر عنصر مهمی در زمینه افزایش موقعیت رقابتی کسب‌وکارها محسوب می‌شود. مبتنی بر این دیدگاه یکی از مهم‌ترین راه‌های اطمینان از عملکرد پایدار کسب‌وکارها، طراحی مجدد محصولات و فرایندها از طریق سرمایه‌گذاری در فناوری‌های جدید، یا هزینه نمودن در بخش تحقیق و توسعه است (روی و اپستین<sup>۱۵</sup>، ۲۰۰۱). بنابراین از عوامل تأثیرگذار بر محیط فناورانه کسب‌وکارها می‌توان به میزان سرمایه‌گذاری در تحقیق و توسعه، تمرکز بر توسعه فناوری در صنعت، قابلیت و میزان نوآوری، فرایند انتقال فناوری، چرخه زندگی و سرعت تغییرات فناوری اشاره نمود.

## توسعه کسب‌وکارهای کوچک و متوسط

کسب‌وکارهای کوچک و متوسط در تمامی برنامه‌ریزی‌ها مشوق‌های سیاسی و قانونی پیاده‌سازی شده بعد از دهه ۱۹۹۰ مورد اقبال قرار گرفته‌اند (ادرین و اوزکایا<sup>۱۶</sup>، ۲۰۲۰). این نوع از کسب‌وکارها به شرکت‌های غیر تابعه و مستقلی اشاره می‌کند که دارایی‌های مالی و تعداد کارکنان مشخص دارند. در کشورهای مختلف حداکثر تعداد کارکنان و مقدار دارایی‌های که بر اساس آن کسب‌وکارهای کوچک و متوسط تعریف می‌شوند متفاوت بوده و اندازه اقتصاد داخلی آن‌ها وابسته است. برای مثال در اتحادیه اروپا شرکت‌هایی که با کمتر از ۲۵۰ نفر کارمند فعالیت می‌کنند و گردش مالی سالانه آن‌ها کمتر از ۵۰ میلیون یورو دارند به‌عنوان کسب‌وکارهای کوچک و متوسط طبقه‌بندی می‌شوند (ژنگ و همکاران، ۲۰۱۱). تعریف بنگاه‌های کوچک و متوسط در ایران از سازمانی به سازمان دیگر فرق می‌کند. آنچه که اداره آمار بانک مرکزی به‌عنوان طبقه‌بندی واحدهای صنعتی در نظر می‌گیرد به این صورت است که بنگاه‌های با کمتر از ۱۰ نفر کارکن «خرد»، ۱۰ تا ۴۹ نفر کارکن «کوچک»، ۵۰ تا ۹۹ نفر کارکن «متوسط» و بالاتر از ۱۰۰ نفر کارکن «بزرگ» نامیده می‌شوند. (احمدپور داریانی و کریمی، ۱۳۹۸). لازم به ذکر است که به‌موجب دستورالعمل تأمین مالی بنگاه‌های کوچک و متوسط سال ۱۳۹۸ بانک مرکزی جمهوری اسلامی ایران، بنگاه‌های اقتصادی که تعداد کارکنان آن‌ها طی یک سال گذشته کمتر از ۵۰ و

## فصلنامه مدیریت کسب و کار، شماره پنجاه و دو، زمستان ۱۴۰۰

بین ۵۰ تا ۱۰۰ نفر تعریف شده‌اند به ترتیب در معانی بنگاه کوچک و بنگاه متوسط به‌کاربرده شده‌اند (حسینی و همکاران، ۱۳۹۸).

### **مروری بر مبانی نظری و پیشینه تحقیق**

خانکیشیو<sup>۱۷</sup> (۲۰۲۱) در تحقیقی شاخص‌های ارزیابی‌کننده فعالیت‌های کارآفرینی، حجم تولید انواع اصلی محصولات پتروشیمی و ذخایر را شناسایی کرده و توصیه‌های عملی برای چشم‌انداز توسعه کسب‌وکارهای کوچک و بزرگ این بخش را ارائه داده است. ادرین و اوزکایا (۲۰۲۰) در تحقیقی نشان داد که کیفیت زندگی و توسعه اقتصادی و اجتماعی رابطه نزدیکی باوجود سرمایه‌گذاری و شرکت‌های تولیدی دارد. آپیاه<sup>۱۸</sup> و همکاران (۲۰۲۰) نشان دادند که در بخش صنعت نفت و گاز غنا قوانین کمتر سخت‌گیرانه به طور مثبتی با قصد سرمایه‌گذاری مرتبط است. نتایج مطالعه گاگانیس<sup>۱۹</sup> و همکاران (۲۰۱۹) نشان داد که فردگرایی، مردگرایی و جهت‌گیری بلندمدت تأثیر مثبتی بر سودآوری دارند. آتیو و فو<sup>۲۰</sup> (۲۰۱۵) در تحقیقی نشان دادند که کیفیت نهادهای سیاسی ورود بنگاه‌ها به کارآفرینی رسمی را تشویق نموده و مانع ورود بنگاه‌ها به محیط کارآفرینی غیررسمی می‌شود. آیگبودوا و اساموج<sup>۲۱</sup> (۲۰۱۳) در تحقیقی نشان دادند که، بنگاه‌های کوچک و متوسط در طول سال‌ها به اندازه کافی در صنعت نفت و گاز جا نیفتاده‌اند. روچا<sup>۲۲</sup> (۲۰۱۲) نیز در تحقیقی نشان داد که مؤلفه‌های محیط کسب‌وکار تأثیر معنی‌داری بر شرکت‌های کوچک و متوسط داشته است.

تحقیق جمالی و فلاح (۱۳۹۶) نشان داد که انعطاف‌پذیری، سرعت پاسخگویی، یکپارچگی راهبردها، میزان دسترسی به اطلاعات و نوآوری‌های فناورانه به‌طور معناداری بر چابکی زنجیره‌ی تأمین کسب‌وکارهای پشتیبانی‌کننده تجهیزات فنی و مهندسی صنعت نفت، گاز و پتروشیمی مؤثر هستند. تحقیق امیر مقصودی و همکاران (۱۳۹۵) نشان داد که، شرکت‌های پتروشیمی پردیس و امیرکبیر به ترتیب بهترین و ضعیف‌ترین عملکرد را به خود اختصاص داده‌اند. مطالعه کیان‌پور و رجبی (۱۳۹۵) نشان داد که بی‌ثباتی در قوانین و مقررات، نبود شفافیت در سیاست‌ها و فقدان حقوق مالکیت از مهم‌ترین عوامل ناامنی اقتصادی در ایران هستند. یافته‌های تحقیق کریمی و همکاران (۱۳۹۳) نشان داد که سازوکارهای مالی-تسهیلاتی، حمایتی، مدیریتی و ارتباطی از جمله مهم‌ترین سازوکارهای توسعه کسب‌وکارهای کوچک هستند. تحقیق کریمی تکانلو و همکاران (۱۳۹۳) نشان داد که رابطه فضای کسب‌وکار و سرمایه‌گذاری‌های دولتی و درجه باز بودن اقتصاد مثبت می‌باشد. یافته‌های تحقیق وکیلی و همکاران (۱۳۹۳) نشان داد که محدودیت‌های قانونی، مداخلات سیاسی، افق زمانی کوتاه مدت، فاصله قدرت، پرهیز از بی‌اطمینانی، تقدیرگرایی و فردگرایی مانع توسعه کارآفرینی هستند.

## تحلیل اثر مؤلفه‌های محیطی.../صنعتی فر، صالحی امیری، الیاسی، مختاری بایع کلایی و سجادی جاغرق

با توجه به مطالب ذکر شده می‌توان گفت که مؤلفه‌های محیطی بر توسعه کسب‌وکارهای کوچک و متوسط در صنعت پتروشیمی تأثیر معنی‌داری دارد. مبتنی بر این دیدگاه، مطابق با مبانی نظری موجود فرضیه‌های تحقیق تدوین شده و در قالب ۵ فرضیه ارائه شدند همچنین در شکل ۱ ارتباطات پیشنهادی میان متغیرهای تحقیق در قالب مدل مفهومی ارائه شده است؛

۱. مؤلفه‌های محیطی تأثیر معنی‌داری بر توسعه کسب‌وکارهای کوچک و متوسط در صنعت پتروشیمی دارد.

۲. مؤلفه سیاسی و قانونی تأثیر معنی‌داری بر توسعه کسب‌وکارهای کوچک و متوسط در صنعت پتروشیمی دارد.

۳. مؤلفه اقتصادی تأثیر معنی‌داری بر توسعه کسب‌وکارهای کوچک و متوسط در صنعت پتروشیمی دارد.

۴. مؤلفه فرهنگی و اجتماعی تأثیر معنی‌داری بر توسعه کسب‌وکارهای کوچک و متوسط در صنعت پتروشیمی دارد.

۵. مؤلفه فناوری معنی‌داری بر توسعه کسب‌وکارهای کوچک و متوسط در صنعت پتروشیمی دارد.

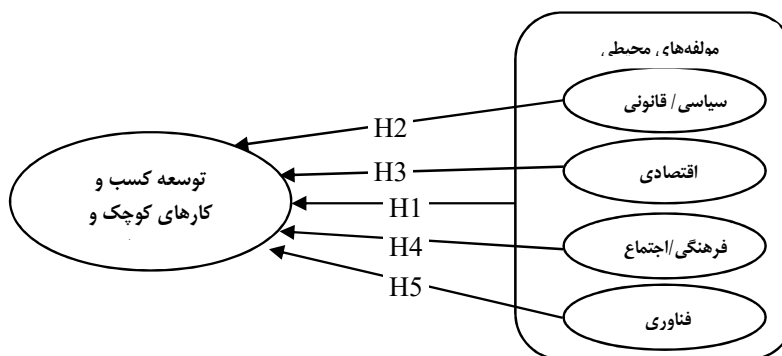

شکل ۱. مدل مفهومی تحقیق

تهیه و ترسیم: نگارندگان، ۱۳۹۹

## روش‌شناسی تحقیق

مطالعه حاضر از نظر هدف، کاربردی و از نظر روش توصیفی-تحلیلی است و برای جمع‌آوری اطلاعات از ابزار پرسشنامه استفاده شده است. سوالات پرسشنامه با استفاده از طیف پنج‌گزینه‌ای لیکرت از کاملاً موافق تا کاملاً مخالف طراحی شده‌اند. جامعه‌ی آماری این پژوهش مدیران کسب‌وکارهای کوچک و متوسط صنعت پتروشیمی بوده‌اند. پرسشنامه‌های این پژوهش میان ۳۹ نفر از مدیران این حوزه توزیع گردید. همچنین جهت سنجش

## فصلنامه مدیریت کسب و کار، شماره پنجاه و دو، زمستان ۱۴۰۰

متغیرهای تحقیق از پرسشنامه‌های مؤلفه‌های محیطی و توسعه کسب‌وکارهای کوچک و متوسط استفاده گردید. در این پژوهش از روش مدل‌یابی معادلات ساختاری استفاده شد همچنین به دلیل حجم کم جامعه آماری از نرم‌افزار Smart PLS برای تحلیل داده‌ها بهره گرفته شد. این نرم‌افزار به حجم نمونه حساس نبوده و برای تحلیل داده‌ها در تحقیقات با جامعه آماری بسیار کم مناسب است (ولد، ۱۹۸۹). پایایی پرسشنامه با محاسبه ضریب آلفای کرونباخ به میزان ۰/۸۶۳ بوده است. روایی تحقیق نیز با استفاده از تحلیل عاملی تأییدی بررسی شده است. با توجه به این‌که در این تحقیق شاخص میانگین واریانس استخراج‌شده (AVE) برای تمامی متغیرهای تحقیق بالای ۰/۵ است، لذا روایی همگرایی متغیرهای مدل تأیید می‌شود. ضریب پایایی ترکیبی (CR) و ضریب آلفای کرونباخ، پایایی ابزار اندازه‌گیری را می‌سنجند. با توجه به اینکه مقدار ضریب پایایی ترکیبی (CR) و ضریب آلفای کرونباخ برای تمامی متغیرهای پژوهش بیشتر از ۰/۷ است، بنابراین پایایی سؤال‌های متغیرهای موجود در پرسشنامه در حد قابل‌پذیرش می‌باشند.

### یافته‌های تحقیق

برای آزمون مدل این پژوهش از روش مدل‌سازی معادلات ساختاری با نرم‌افزار SMART PLS استفاده شده است. در این پژوهش، برازش مدل در مدل‌سازی معادلات ساختاری با نرم‌افزار SMART PLS در دو بخش انجام شده است: (۱) برازش مدل‌های اندازه‌گیری (۲) برازش مدل کلی. برازش مدل اندازه‌گیری؛ برای بررسی برازش مدل‌های اندازه‌گیری، سه معیار پایایی، روایی همگرا و روایی واگرا استفاده می‌شود. پایایی و روایی همگرا؛ پایایی شاخص، توسط سه معیار موردسنجش قرار می‌گیرد: (۱) ضرایب بار عاملی (۲) آلفای کرونباخ و پایایی ترکیبی (CR).

### جدول ۲: نتایج روایی همگرا، پایایی مرکب و آلفای کرونباخ

متغیرهای پژوهش	پایایی ترکیبی (C.R)	آلفای کرونباخ
توسعه کسب‌وکار	۰/۸۸۶	۰/۸۵۸
مؤلفه اقتصادی	۰/۸۷۶	۰/۸۲۱
مؤلفه سیاسی قانونی	۰/۹۰۰	۰/۸۵۶
مؤلفه فرهنگی اجتماعی	۰/۸۵۵	۰/۷۸۶
مؤلفه فناوری	۰/۸۹۴	۰/۸۴۴
مؤلفه‌های محیطی	۰/۹۲۲	۰/۹۱۱
جمع	۰/۸۱۴	۰/۸۶۳

ضرایب بار عاملی؛ مطابق شکل ۲، تمامی بارعاملی سوالات بیشتر از ۰/۴ است از این‌رو حذف هیچ‌کدام لازم نیست و می‌توان نتیجه گرفت که مدل، پایایی مناسبی دارد.



### تحلیل اثر مؤلفه‌های محیطی.../صنعتی فر، صالحی امیری، الیاسی، مختاری بایع کلایی و سجادی جاغرق

آلفای کرونباخ، روایی همگرا و پایایی مرکب (ترکیبی)؛ هرگاه یک یا چند خصیصه از طریق دو یا چند روش اندازه‌گیری شوند همبستگی بین این اندازه‌گیری‌ها دو شاخص مهم اعتبار را فراهم می‌سازد. اگر همبستگی بین نمرات آزمون‌هایی که خصیصه‌ی واحدی را اندازه‌گیری می‌کند بالا باشد، پرسشنامه دارای اعتبار همگرا می‌باشد. وجود این همبستگی برای اطمینان از این که آزمون آنچه را که باید سنجیده شود می‌سنجد، ضروری است. برای روایی همگرا میانگین واریانس استخراج (AVE) و پایایی مرکب (CR) محاسبه می‌شود. باید روابط زیر برقرار باشد:

$$CR > 0.7$$

$$AVE > 0.5$$

با توجه به جدول (۲) مقدار میانگین واریانس استخراج شده (AVE) بزرگ‌تر از ۰/۵ است بنابراین روایی همگرا تایید می‌شود. مقدار پایایی مرکب (CR) در تمامی موارد از آستانه ۰/۷ بزرگ‌تر است بنابراین پایایی مرکب تایید می‌شود. مقدار آلفای کرونباخ در تمامی موارد از آستانه ۰/۷ بزرگ‌تر است بنابراین پایایی پرسشنامه تایید می‌شود. همچنین برای بررسی روایی واگرا، از مقایسه میزان همبستگی یک سازه با شاخص هایش در مقابل همبستگی آن سازه با سایر سازه‌ها با استفاده از روش فورنل و لاکر بهره گرفته شد. روایی واگرا وقتی در سطح قابل قبول است که میزان AVE برای هر سازه بیشتر از واریانس اشتراکی بین آن سازه و سازه‌های دیگر (یعنی مربع مقدار ضرایب همبستگی بین سازه‌ها) در مدل باشد.

همان‌گونه که در جدول شماره ۳، برگرفته از روش فورنل و لاکر (۱۹۸۱)، مشخص می‌باشد، مقدار جذر AVE متغیرهای مکنون در پژوهش حاضر، از مقدار همبستگی میان آنها، بیشتر است. از این‌رو، می‌توان اظهار داشت که در پژوهش حاضر، سازه‌ها (متغیرهای مکنون) در مدل، تعامل بیشتری با شاخص‌های خود دارند تا با سازه‌های دیگر. به بیان دیگر، روایی واگرای مدل در حد مناسبی است.

## فصلنامه مدیریت کسب و کار، شماره پنجاه و دو، زمستان ۱۴۰۰

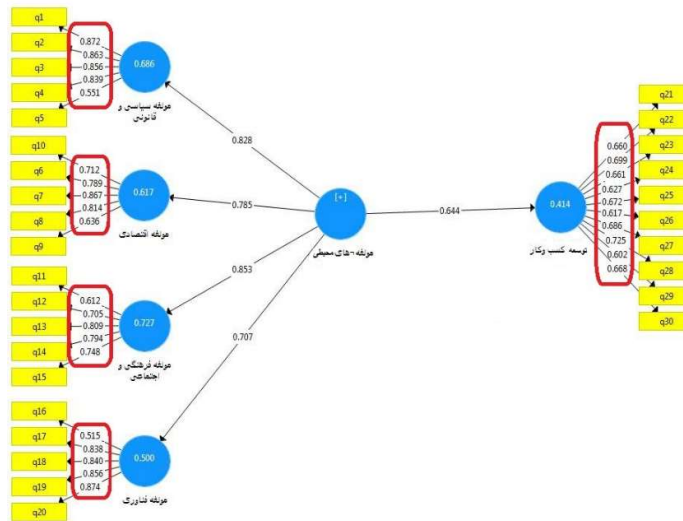

شکل ۲: مقادیر بار عاملی سوالات مربوط به متغیرهای پژوهش

مطابق با الگوریتم داده ها در pls بعد از برازش مدل های اندازه گیری نوبت به برازش مدل ساختاری می رسد. مدل ساختاری برخلاف مدل اندازه گیری به سوالات (متغیرهای آشکار) کاری ندارد و تنها متغیرهای پنهان و همراه با روابط میان آنها بررسی می گردد.

جدول ۳: نتایج روایی واگرا

مؤلفه محیطی	مؤلفه فناوری	مؤلفه فرهنگی	مؤلفه سیاسی قانونی	مؤلفه اقتصادی	توسعه کسب و کار	
					۰/۷۳۴	توسعه کسب و کار
				۰/۷۶۷	۰/۵۰۶	مؤلفه اقتصادی
			۰/۸۰۵	۰/۶۷۶	۰/۷۰۷	مؤلفه سیاسی قانونی
		۰/۷۳۶	۰/۳۰۲	۰/۶۰۴	۰/۵۵۶	مؤلفه فرهنگی اجتماعی
	۰/۷۹۶	۰/۷۰۹	۰/۵۰۱	۰/۳۴۵	۰/۷۰۰	مؤلفه فناوری
۰/۸۲۰	۰/۶۷۸	۰/۵۹۸	۰/۶۹۰	۰/۱۸۶	۰/۷۰۲	مؤلفه های محیطی

معیار R2؛ این عامل معیاری است که برای متصل کردن بخش اندازه گیری و بخش ساختاری مدل سازی معادلات ساختاری به کار می رود و نشان از تاثیری دارد که یک متغیر برونزا بر یک متغیر درونزا می گذارد. هرچه مقدار R2 مربوط به سازه های درونزای مدل بیشتر باشد، نشان از برازش بهتر مدل است. چین (۱۹۹۸) سه مقدار ۰/۱۹، ۰/۳۳ و ۰/۶۷ را به عنوان مقادیر ضعیف، متوسط و قوی برای

### تحلیل اثر مؤلفه‌های محیطی.../صنعتی فر، صالحی امیری، الیاسی، مختاری بایع کلایی و سجادی جاغرق

برازش مدل معرفی کرده است. مطابق با جدول زیر، مقدار R2 با توجه به سه مقدار ملاک، می‌توان مناسب بودن برازش مدل ساختاری را تأیید ساخت.

جدول ۴: مقادیر ضریب تعیین

مقادیر R2	متغیرهای پژوهش
۰/۴۱۴	توسعه کسب و کار
۰/۶۱۷	مؤلفه اقتصادی
۰/۶۸۶	مؤلفه سیاسی قانونی
۰/۷۲۷	مؤلفه فرهنگی اجتماعی
۰/۵۰۰	مؤلفه فناوری

شاخص افزونگی (CV red) یا آزمون ارتباط پیش‌بین یا  $Q^2$ : دومین شاخص برازش مدل ساختاری، شاخص  $Q^2$  است. این معیار که توسط استون گیسر<sup>۲۳</sup> (۱۹۷۵) معرفی شد، قدرت پیش‌بینی مدل در سازه‌های درون‌زا را مشخص می‌کند. هنسler و همکاران<sup>۲۴</sup> (۲۰۰۹) سه مقدار ۰/۲، ۰/۱۵ و ۰/۳۵ را به عنوان قدرت پیش‌بینی کم، متوسط و قوی تعیین نموده‌اند. مقادیر مربوط به شاخص  $Q^2$  متغیرها در جدول ۵ نمایش داده شده است. با عنایت به مقدار منعکس شده دارای قدرت پیش‌بینی قوی می‌باشند و می‌توان عنوان نمود که نتایج نشان دهنده برازش قوی مدل ساختاری پژوهش است.

جدول ۵: مقادیر Q2

مقادیر Q2	متغیرهای پژوهش
۰/۱۶۷	توسعه کسب و کار
۰/۳۴۰	مؤلفه اقتصادی
۰/۴۰۱	مؤلفه سیاسی قانونی
۰/۳۶۳	مؤلفه فرهنگی اجتماعی
۰/۲۸۹	مؤلفه فناوری

برازش مدل کلی؛ برای بررسی برازش مدل کلی که هر دو بخش مدل اندازه‌گیری و ساختاری را کنترل می‌کند تنها یک معیار به نام GOF استفاده می‌شود این معیار از طریق رابطه زیر محاسبه می‌شود.

$$GOF = \sqrt{\text{Communalities}} \times R^2$$

$$GOF = \sqrt{0/588 \times 0/439} = 0/508$$

## فصلنامه مدیریت کسب و کار، شماره پنجاه و دو، زمستان ۱۴۰۰

Communalities نشانه میانگین مقادیر اشتراکی هر سازه است و  $R^2$  نیز مقدار میانگین مقادیر سازه‌های درون‌زای مدل است. وتلز و همکاران، سه مقدار  $0/۲۵/۰۱$  و  $۰/۳۶$  را به عنوان مقادیر ضعیف، متوسط و قوی معرفی نموده‌اند. با توجه به مقدار محاسبه شده برابر با  $۰/۴۷۴$  است و نشان دهنده برازش قوی مدل کلی پژوهش است.

پس از بررسی برازش مدل اندازه‌گیری، مدل ساختاری و مدل کلی، نوبت به بررسی و آزمون فرضیه‌های تحقیق می‌رسد. مدل اجرا شده در محیط نرم افزار pls برای آزمون فرضیه‌های پژوهش به شرح شکل‌های زیر ارائه شده است.

فرضیه اول: مؤلفه‌های محیط بیرونی تأثیر معنی‌داری بر توسعه کسب‌وکارهای کوچک در صنایع پتروشیمی کشور دارد. با توجه به شکل (۳) مقدار آماره T به دست آمده  $۲۰/۵۴۳$  است به گونه‌ای که این مقدار بزرگ‌تر از  $۱,۹۶$  می‌باشد و فرضیه پژوهش مورد تایید قرار می‌گیرد و می‌توان چنین استنباط نمود مؤلفه‌های محیط بیرونی تأثیر معنی‌داری بر توسعه کسب‌وکارهای کوچک در صنایع پتروشیمی کشور دارد. همچنین با توجه به شکل (۳)، ضریب مسیر به دست آمده برابر با  $۰/۶۴۴ = \beta$ ، است، از آنجاکه ضریب مسیر به دست آمده مثبت است این تأثیر به صورت مستقیم می‌باشد. پس می‌توان عنوان نمود مؤلفه‌های محیط بیرونی تأثیر مثبت و معنی‌داری بر توسعه کسب‌وکارهای کوچک در صنایع پتروشیمی کشور دارد.

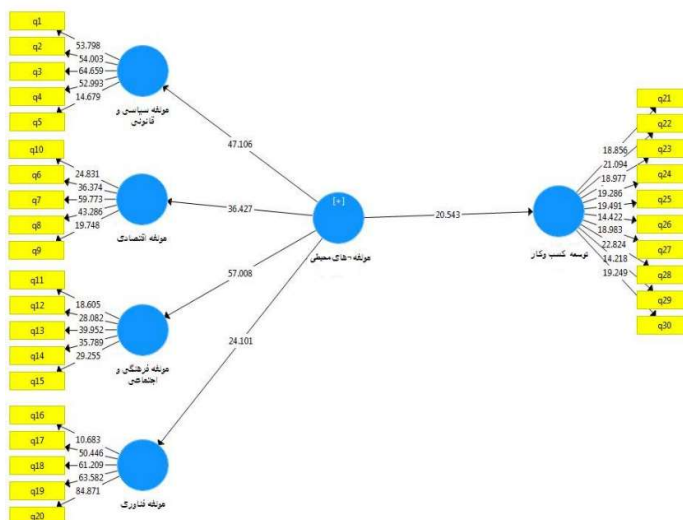

شکل ۳: مدل ساختاری بررسی فرضیه‌های پژوهش در حالت معناداری

تحلیل اثر مؤلفه‌های محیطی.../صنعتی فر، صالحی امیری، الیاسی، مختاری بایع کلایی و سجادی جاغرق

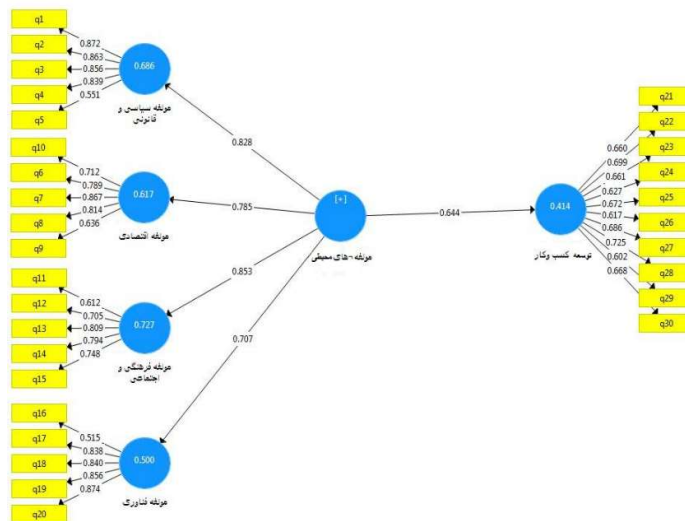

شکل ۴: مدل ساختاری فرضیه پژوهش در حالت ضریب استاندارد

به منظور بررسی تأثیر مؤلفه‌های محیطی بر توسعه کسب و کارهای کوچک در صنایع پتروشیمی کشور مدل به صورت شکل‌های زیر در محیط نرم افزار اسمارت پی ال اس اجرا شد.

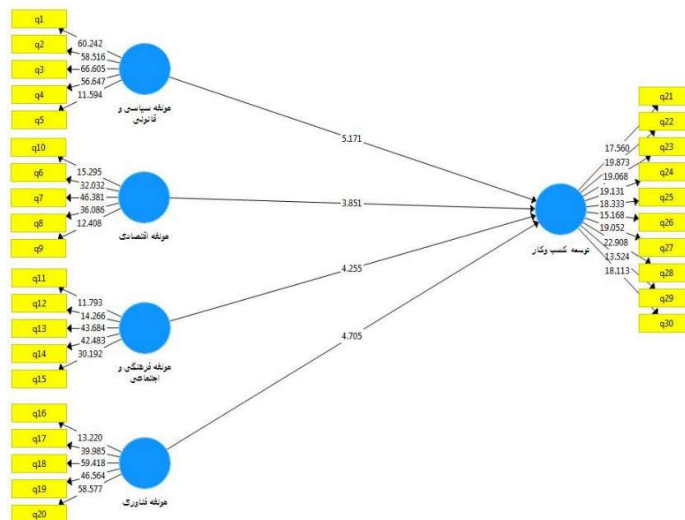

شکل ۵: مدل ساختاری بررسی فرضیه‌های پژوهش در حالت معناداری

## فصلنامه مدیریت کسب و کار، شماره پنجاه و دو، زمستان ۱۴۰۰

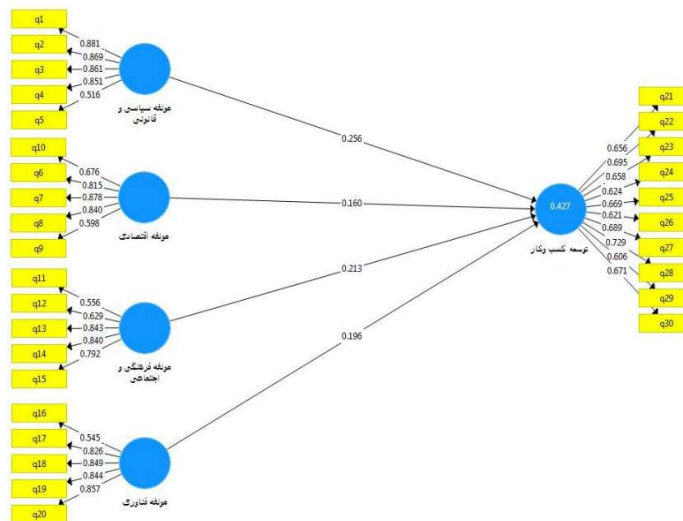

شکل ۶: مدل ساختاری فرضیه‌های مربوط به مؤلفه‌ها پژوهش در حالت ضریب استاندارد

با توجه به شکل (۵) مقدار آماره  $T$  به دست آمده  $۵/۱۷۱$  است به گونه‌ای که این مقدار بزرگ‌تر از  $۱,۹۶$  می‌باشد و فرضیه پژوهش مورد تایید قرار می‌گیرد و می‌توان چنین استنباط نمود مؤلفه سیاسی و قانونی تأثیر معنی‌داری بر توسعه کسب‌وکارهای کوچک در صنایع پتروشیمی کشور دارد. همچنین با توجه به شکل (۶)، ضریب مسیر به دست آمده برابر با  $(\beta=۰/۲۵۶)$ ، است، از آنجاکه ضریب مسیر به دست آمده مثبت است این تأثیر به صورت مستقیم می‌باشد. پس می‌توان عنوان نمود مؤلفه سیاسی و قانونی تأثیر مثبت و معنی‌داری بر توسعه کسب‌وکارهای کوچک در صنایع پتروشیمی کشور دارد. با توجه به شکل (۵) مقدار آماره  $T$  به دست آمده  $۳/۸۵۱$  است به گونه‌ای که این مقدار بزرگ‌تر از  $۱,۹۶$  می‌باشد و فرضیه پژوهش مورد تایید قرار می‌گیرد و می‌توان چنین استنباط مؤلفه اقتصادی تأثیر معنی‌داری بر توسعه کسب‌وکارهای کوچک در صنایع پتروشیمی کشور دارد. همچنین با توجه به شکل (۶)، ضریب مسیر به دست آمده برابر با  $(\beta=۰/۱۶۰)$ ، است، از آنجاکه ضریب مسیر به دست آمده مثبت است این تأثیر به صورت مستقیم می‌باشد. پس می‌توان عنوان نمود مؤلفه اقتصادی تأثیر مثبت و معنی‌داری بر توسعه کسب‌وکارهای کوچک در صنایع پتروشیمی کشور دارد.

با توجه به شکل (۵) مقدار آماره  $T$  به دست آمده  $۴/۲۵۵$  است به گونه‌ای که این مقدار بزرگ‌تر از  $۱,۹۶$  می‌باشد و فرضیه پژوهش مورد تایید قرار می‌گیرد و می‌توان چنین استنباط نمود مؤلفه فرهنگی و اجتماعی تأثیر معنی‌داری بر توسعه کسب‌وکارهای کوچک در صنایع پتروشیمی کشور دارد. همچنین

### تحلیل اثر مؤلفه‌های محیطی.../صنعتی فر، صالحی امیری، الیاسی، مختاری بایع کلایی و سجادی جاغرق

با توجه به شکل (۶)، ضریب مسیر به دست آمده برابر با  $(\beta=0/213)$  است، از آنجا که ضریب مسیر به دست آمده مثبت است این تأثیر به صورت مستقیم می‌باشد. پس می‌توان عنوان نمود مؤلفه فرهنگی و اجتماعی تأثیر مثبت و معنی‌داری بر توسعه کسب‌وکارهای کوچک در صنایع پتروشیمی کشور دارد. با توجه به شکل (۴) مقدار آماره  $T$  به دست آمده  $4/706$  است به گونه‌ای که این مقدار بزرگ‌تر از  $1,96$  می‌باشد و فرضیه پژوهش مورد تایید قرار می‌گیرد و می‌توان چنین استنباط نمود مؤلفه فناوری تأثیر معنی‌داری بر توسعه کسب‌وکارهای کوچک در صنایع پتروشیمی کشور دارد. همچنین با توجه به شکل (۶)، ضریب مسیر به دست آمده برابر با  $(\beta=0/196)$  است، از آنجا که ضریب مسیر به دست آمده مثبت است این تأثیر به صورت مستقیم می‌باشد. پس می‌توان عنوان نمود مؤلفه فناوری تأثیر مثبت و معنی‌داری بر توسعه کسب‌وکارهای کوچک در صنایع پتروشیمی کشور دارد.

### **نتیجه‌گیری**

همانطور که اشاره گردید هدف تحقیق حاضر تحلیل اثر مؤلفه‌های محیطی بر توسعه کسب‌وکارهای کوچک در صنایع پتروشیمی کشور بوده است. با توجه به مدل نظری تحقیق، فرضیه اول تحقیق مورد ارزیابی قرار گرفته و تأیید گردید، این نتیجه با یافته‌های تحقیقات بوتار و لیسدایانتی (۲۰۲۰) هم‌راستا می‌باشد. مبتنی بر مبانی نظری بررسی شده کنترل عوامل محیطی توسط مدیران کسب‌وکارهای کوچک و متوسط در صنایع پتروشیمی بسیار دشوار و در برخی موارد غیر ممکن است، با این وجود از طریق اقدامات و سیاست‌های حمایتی و نیز اتخاذ روش‌های مدیریتی منعطف، این کسب‌وکارها می‌توانند تأثیرات عوامل محیطی را مدیریت و کنترل نموده و در زمان تغییرات محیطی برای توسعه کسب‌وکارهای خود فرصت‌هایی را نیز ایجاد نمایند. همچنین با توجه به تأیید فرضیه دوم تحقیق می‌توان ادعا نمود که مؤلفه سیاسی/ قانونی تأثیر معنی‌داری بر توسعه کسب‌وکارهای کوچک و متوسط در صنعت پتروشیمی داشته است. بنابراین می‌توان گفت که محیط سیاسی و قانونی از عوامل اصلی موثر بر توسعه کسب‌وکارهای کوچک و متوسط در صنعت پتروشیمی محسوب می‌شود، این یافته با نتایج مطالعه جنگ و همکاران (۲۰۲۰) همسو است. مؤلفه‌های قانونی بخصوص در شروع کسب‌وکارهای کوچک و متوسط صنعت پتروشیمی و نیز بر ادامه آن تأثیرگذار است. در واقع وجود قوانین و مقررات بیش از اندازه، ورود به بازارهای جدید را دشوار نموده و از آزادی مشارکت افراد در مبادلات داوطلبانه ممانعت به عمل می‌آورد (نخعی و همکاران، ۱۳۹۵). بر اساس نظریه انتخاب عمومی، پیامد ازدیاد قوانین، ایجاد گروه‌های هم‌سود با قدرت سیاسی بوده و قوانین و مقررات اضافی و پیچیده می‌تواند با ایجاد پدیده رشوه

## فصلنامه مدیریت کسب و کار، شماره پنجاه و دو، زمستان ۱۴۰۰

خواری باعث افزایش ناکارآمدی نهادهای حمایت‌کننده از کسب‌وکارهای کوچک و متوسط در صنعت پتروشیمی شود.

همچنین با توجه به تائید فرضیه سوم تحقیق می‌توان ادعا نمود که مؤلفه اقتصادی تأثیر معنی‌داری بر توسعه کسب‌وکارهای کوچک و متوسط در صنعت پتروشیمی داشته است. بر این اساس عوامل مانند تورم، میزان دسترسی به منابع مالی ارزان، و نیز وضعیت اقتصادی کلان می‌تواند به تسهیل یا تضعیف توسعه کسب‌وکارهای کوچک و متوسط در صنعت پتروشیمی منجر گردد. به‌ویژه در شرایط فعلی اقتصاد ایران، حاکمیت رکود تورمی تأثیرات قابل توجهی و منفی را بر عملکرد واحدهای تولیدی ایجاد نموده است که نیازمند بررسی بیشتر در قالب تحقیقات دیگری می‌باشد. یافته‌های حاصل از آزمون و تائید فرضیه چهارم تحقیق نشان داد که محیط فرهنگی و اجتماعی کسب‌وکار بر توسعه کسب‌وکارهای کوچک و متوسط در صنعت پتروشیمی تأثیر معنی‌داری داشته است. این نتیجه با یافته‌های تحقیقات نوار و همکاران (۲۰۱۰)، شی و همکاران (۲۰۲۰) و گاگانیس و همکاران (۲۰۱۹) هم‌راستا می‌باشد. بر این اساس محیط فرهنگی اجتماعی می‌تواند ضمن تسهیل فرایندهای کسب‌وکارها به توسعه کسب‌وکارهای کوچک و متوسط در صنعت پتروشیمی منجر گردد. مبتنی بر یافته‌های حاصل از تائید فرضیه پنجم تحقیق فرضیه پنجم تحقیق می‌توان ادعا نمود که محیط فناوری می‌تواند توسعه کسب‌وکارهای کوچک و متوسط در صنعت پتروشیمی را تحت تأثیر قرار دهد. در واقع عوامل تشکیل‌دهنده محیط فناوری از جمله سهولت و هزینه مناسب دسترسی به فناوری می‌تواند بر توسعه کسب‌وکارهای کوچک و متوسط در صنعت پتروشیمی تأثیرگذار باشد. همچنین در ادامه نیز مبتنی بر یافته‌های حاصل از آزمون فرضیه‌ها پیشنهادات تحقیق ارائه می‌گردد؛

سازمان‌ها و نهادهای سیاست‌گذار در حوزه حمایت از کسب‌وکارهای کوچک و متوسط در صنایع پتروشیمی بایستی در اتخاذ راهبردهای حمایتی بر عوامل محیط بیرونی تأثیرگذار بر توسعه این نوع از کسب‌وکارها تمرکز نمایند.

پیشنهاد می‌شود قوانین و مقررات اضافی و دست و پاگیر کاهش‌یافته و زیرساخت‌های قانونی هدفمند تسهیلگر توسعه کسب‌وکارهای کوچک و متوسط در صنعت پتروشیمی ایجاد گردد.

پیشنهاد می‌شود محیط فرهنگی/اجتماعی و مؤلفه‌های تشکیل‌دهنده آن در کانون سیاست‌گذاری‌های توسعه کسب‌وکارهای کوچک و متوسط در صنعت پتروشیمی ایران قرار گیرند.

پیشنهاد می‌شود به محیط فناوری و عوامل تأثیرگذار بر آن به عنوان موضوعی کلیدی در حمایت از توسعه کسب‌وکارهای کوچک و متوسط در صنعت پتروشیمی توجه خاصی صورت گیرد.



### تحلیل اثر مؤلفه‌های محیطی.../صنعتی فر، صالحی امیری، الیاسی، مختاری بایع کلایی و سجادی جاغرق

همچنین در فرایند انجام تحقیق حاضر محدودیت‌هایی نیز وجود داشت که در ادامه به موارد مهم و تأثیرگذار آن اشاره می‌شود:

کمبود منابع نظری و تخصصی در زمینه کسب‌وکارهای کوچک و متوسط حوزه پتروشیمی. مطالعات اندک در زمینه تأثیر عوامل محیطی بر عملکرد کسب‌وکارهای کوچک و متوسط حوزه پتروشیمی.

دشواری بررسی تحلیلی یکپارچه موضوع به دلیل تنوع فعالیت‌ها و کسب‌وکارهای کوچک و متوسط در حوزه پتروشیمی.

ایجاد محدودیت در ارتباطات و دسترسی به جامعه آماری به دلیل شیوع بیماری کرونا.

## فصلنامه مدیریت کسب و کار، شماره پنجاه و دو، زمستان ۱۴۰۰

### منابع

- ۱) احمدپور داریانی، محمود کریمی، آصف (۱۳۹۸). کار آفرینی. تهران: دانشگاه جامع علمی کاربردی و مرکز نشر دانشگاهی.
- ۲) احمدیان، مریم، جوادی، شاهین، نعیمی، زهرا. (۱۳۹۳). پایش محیط کسب و کار ایران، ارزیابی ۲۶۵ شکل اقتصادی سراسر کشور از مؤلفه های ملی محیط کسب و کار در ایران. تهران.
- ۳) امیری مقصود، رئیس زاده علی، صدیقی پاشاکی زهرا. (۱۳۹۵). ارزیابی عملکرد واحدهای تصمیم‌گیرنده با استفاده از رویکرد ترکیبی DEA فازی – TOPSIS (مطالعه موردی: شرکت‌های پتروشیمی پذیرفته‌شده در بورس اوراق بهادار تهران). نظریه های اقتصاد مالی؛ ۱ (۱): ۴۹-۷۴.
- ۴) بزمی، وحید، انصاری، محمد اسماعیل، حقیقتیان، منصور. (۱۳۹۵). ارزیابی جامعه شناختی عدالت سازمانی و رابطه آن با فرهنگ سازمانی در سازمان های آموزشی (نمونه مورد مطالعه: کارکنان اداره های آموزش و پرورش مشهد). علوم اجتماعی، ۱۲(۱)، ۴۵-۶۸.
- ۵) جمالی، غلامرضا، فلاح، مرضیه. (۱۳۹۶). چابکی زنجیره‌ی تامین کسب‌وکارهای پشتیبانی کننده تجهیزات صنعت نفت و گاز و پتروشیمی. کاوش‌های مدیریت بازرگانی، ۹(۱۷)، ۳۱-۵۳.
- ۶) حسین‌زاده، هدایت. (۱۳۹۷). اثر بهبود فضای کسب‌وکار بر رشد اقتصادی در کشورهای در حال توسعه. سیاست‌های راهبردی و کلان، ۶(۲۳)، ۴۹۸-۵۱۷.
- ۷) حسینی، سید عباس، مجیبی، تورج، مهدی زاده اشرفی، علی، وظیفه دوست، حسین. (۱۳۹۸). نقش راهبردها و خط‌مشی‌های توسعه کسب‌وکارها بر عملکرد بنگاه‌های کوچک و متوسط (SMEs). فصلنامه علمی پژوهشی راهبرد اقتصادی، ۸(۲۹)، ۱۵۵-۲۰۳.
- ۸) خاکی، رضا، میرزاخانی، حسن، غفاری، هادی. (۱۳۹۷). ارزیابی مقایسه‌ای محیط کسب‌وکار استان مرکزی با محیط کسب‌وکار استان‌های کشور. مجلس و راهبرد، ۹۴ (۳۹۳ - ۴۲۷).
- ۹) زنگانه، م، مهرانی، ه. و خمر، ف. (۱۳۹۶). "بازاریابی سبز"، چاپ دوم، گرگان: انتشارات نوروزی.
- ۱۰) سحابی، بهرام، اعتصامی، منصور، امین‌پور، خالد. (۱۳۹۲). بررسی اثر حکمرانی خوب و اندازه دولت بر توسعه مالی در کشورهای منتخب. پژوهش‌های رشد و توسعه اقتصادی، ۳(۱۲)، ۱۱۸-۱۰۵.
- ۱۱) عطار، سعید. (۱۳۹۵). سرمایه اجتماعی، محیط کسب‌وکار و نهادهای دولتی: مبانی نظری، تجربیات عملی و توصیه‌ها (با تأکید بر قوه مقننه). مجلس و راهبرد، ۲۳(۸۵)، ۱۴۳-۱۶۸.
- ۱۲) کریمی، آصف، بانکی پور، بهزاد، احمدپور داریانی، محمود. (۱۳۹۳). تحلیل سازوکارهای توسعه کسب‌وکارهای کوچک و متوسط. توسعه کارآفرینی، ۷(۲)، ۳۰۵-۳۲۶.
- ۱۳) کریمی، سعید، بیمنز، هارم، چیدری، محمد، مولدر، مارتین. (۱۳۹۱). بررسی تأثیر عوامل محیطی و فرهنگی بر قصد کارآفرینانه‌ی دانشجویان کشاورزی. توسعه کارآفرینی، ۵(۳)، ۱۰۵-۱۲۴.

### تحلیل اثر مؤلفه‌های محیطی.../صنعتی فر، صالحی امیری، الیاسی، مختاری بایع کلایی و سجادی جاغرق

- ۱۴) کیان پور، سعید، رجبی، مجید. (۱۳۹۵). سنجش اثرگذاری محیط کسب و کار (مطالعه موردی وضعیت اقتصادی کشور). سیاست نامه علم و فناوری، ۲۰۶(۲)، ۴۷-۶۸.
- ۱۵) نخعی، فریبا، خشنودی، عبدالله، دشتیان، مجید. (۱۳۹۴). ارزیابی تأثیر بهبود کیفیت مقررات کار، اعتبار و کسب و کار بر رشد اقتصادی (مطالعه تعدادی از کشورهای در حال توسعه و توسعه‌یافته با تأکید بر ایران). سیاست گذاری پیشرفت اقتصادی، ۳(۴)، ۱۱۷-۱۴۲.
- ۱۶) نصیری اقدم، علی. (۱۳۸۸). بررسی راهبرد و تجربیات گروه کسب و کار بانک جهانی در ایجاد اشتغال. اقتصاد و جامعه، ۲۲(۶)، ۸۲۳۵.
- 17) Ahern, K. R., Daminelli, D., & Fracassi, C. (2015). Lost in translation? The effect of cultural values on mergers around the world. *Financial Economics*, 117(1), 165–189.
- 18) Aigboduwu, J. E., & Oisamoje, M. D. (2013). Promoting small and medium enterprises in the oil and gas industry. *European Scientific Journal*, 9(1).
- 19) Altenburg, T., & von Drachenfels, C. (2008). Creating an enabling environment for private sector development in sub-Saharan Africa. UNIDO and GTZ, Vienna.
- 20) Appiah, K. M., Possumah, B. T., Ahmat, N., & Sanusi, N. A. (2018c). Policy environment and small and medium enterprises investment in the Ghanaian oil and gas industry. *Energy Economics and Policy*, 8(4), 244–253.
- 21) Armstrong, M. (2006). "Performance management: Key strategies and practical guidelines". (3rd Ed.).
- 22) Astuti, RifellyDewi. 2011. Module 1 Introduction to Business: business and the environment.
- 23) Autio, E., Fu, K. (2015). Economic and political institutions and formal and informal entrepreneurship. *Asia Pacific Management*, 32(1), 67–94.
- 24) Belás, J., Belás, L., Čepel, M., & Rózsa, Z. (2019). The impact of the public sector on the quality of the business environment in the SME segment. *Administrative Management Public*, (32), pp. 18-31.
- 25) Butar, D. J. A., & Lisdayanti, A. (2020). The Impact of External Business Environment on Marketing Strategic Impacting Marketing Performance in the Bandung. *Prosiding ICoISSE*, 1(1), 81-89.
- 26) Epstein M. J. & Roy M. J. (2001). Sustainability in Action: Identifying and Measuring the Key Performance Drivers. *Long Range Planning*. 34, 585-604
- 27) Erdin, C., & Ozkaya, G. (2020). Contribution of small and medium enterprises to economic development and quality of life in Turkey. *Heliyon*, 6(2), e03215.
- 28) EuroStat, 2019. Statistics on SMEs. Retrieved 10.03.2019,

- 29) Grubich, T. Y., & Shrolik, A. V. (2015). SWOT-analysys of medical and diagnostic center. In The Strategies of Science Development: Proceedings of the International scientific-practical conference. (pp. 114-116).
- 30) Jain TR, Mukesh T, Ranjun T. (2010). Business environment. Delhi: V.K. Rnterprises. Pp. 15-27.
- 31) Khan, K. A., Çera, G., & Netek, V. (2019). Perception of the selected business environment aspects by service firms. *Tourism and Services*, 10(19), 111-127.
- 32) Khankishiev, F. (2021). Analysis of the current situation of individual entrepreneurs working in the petrochemical industry in the regions of the Republic of Azerbaijan. *InterConf*.
- 33) Lee, C. (2019). Manufacturing performance and services inputs: Evidence from Malaysia.
- 34) Li, K., Griffin, D., Yue, H., & Zhao, L. K. (2013). How does culture influence corporate risk-taking? *Corporate Finance*, 23, 1–22.
- 35) Rocha, E. A. G. (2012). The impact of the business environment on the size of the micro, small and medium enterprise sector; preliminary findings from a cross-country comparison. *Procedia Economics and Finance*, 4, 335-349.
- 36) Selvam, M., Gayathri, J., Vasanth, V & Marxiaoli, S. (2016). “Determinants of Firm Performance: A Subjective Model”, *International Journal of Social Science Studies*, Vol. 4(7), PP. 90-100.
- 37) Shi, W., & Veenstra, K. (2020). The Moderating Effect of Cultural Values on the Relationship between Corporate Social Performance and Firm Performance. *Journal of Business Ethics*, 1-19.
- 38) Soliman, H. S. (2011). Customer relationship management and its relationship to the marketing performance. *International Journal of Business and Social Science*, 2(10), 474–488.
- 39) Thai, M. T. T., & Turkina, E. (2014). Determinants of formal entrepreneurship versus informal entrepreneurship. *Business Venturing*, 29(4), 490-510.
- 40) Wang, E. T., Hu, H. F., & Hu, P. J. H. (2013). Examining the role of information technology in cultivating firms’ dynamic marketing capabilities. *Information & Management*, 50(6), pp 336-343.
- 41) Wu, G. C. (2017). Effects of socially responsible supplier development and sustainability-oriented innovation on sustainable development: Empirical evidence from SMEs. *Corporate Social Responsibility and Environmental Management*, 24(6), 661-675.

- 42) Zeng, S. X., Meng, X. H., Zeng, R. C., Tam, C. M., Tam, V. W., & Jin, T. (2011). How environmental management driving forces affect environmental and economic performance of SMEs: a study in the Northern China district. *Journal of Cleaner Production*, 19(13), 1426-1437.
- 43) Zou, Z., Liu, Y., Ahmad, N., Sial, M. S., Badulescu, A., Zia-Ud-Din, M., & Badulescu, D. (2021). What Prompts Small and Medium Enterprises to Implement CSR? *Emerging Economy. Sustainability*, 13(2), 952.
- 44) Zulkepli, Z., Hasnan, N. & Mohtar, M. (2015), Communication and service innovation in SMEs, *Social and Behavioral Sciences*, 211: PP 437-441.

یادداشت‌ها :

- 
- 1 Wu  
2 Zou  
3 Zulkepli  
4 Khan  
5 Belás  
6 Jain  
7 Astuti  
8 Thai & Turkina  
9 Altenburg & Drachenfels  
10 Loayza and Serven  
11 Shi & Veenstra  
12 Li  
13 Shao  
14 Grubich & Shrolik  
15 Epstein & Roy  
16 Erdin & Ozkaya  
17 Khankishiev  
18 Appiah  
19 Gaganis  
20 Autio and Fu  
21 Aigboduwa & Oisamoje  
22 Rocha  
23 Auston Gieser  
24 Henseler et al