

تحلیل جامعه‌شناختی عوامل موثر بر تحقق برنامه‌های پنج‌ساله ششم توسعه در حوزه نهاد خانواده

رضا خدابخش^۱، مهرداد نوابخش^۲، علیرضا کلدی^۳، پروین سوادیان^۴

تاریخ پذیرش مقاله: ۱۴۰۰/۱۰/۰۶

تاریخ دریافت مقاله: ۱۴۰۰/۰۸/۱۷

DOI: 10.30495/JISDS.2022.64188.11638

چکیده

نهاد خانواده از برنامه‌های توسعه متاثر می‌شود، اگر مداخلات حاکمیت را در امورات مرتبط با خانواده قاعده مند نشود برای خانواده مشکلاتی در مقیاس کلان به وجود می‌آید. توجه و حمایت از جامعه تقویت نهاد خانواده می‌تواند عامل موثر موفقیت برنامه‌های پیشرفت کشور در همه عرصه‌ها شود. مقاله حاضر با هدف «تحلیل جامعه‌شناختی عوامل موثر بر تحقق برنامه‌های پنج‌ساله ششم توسعه در حوزه نهاد خانواده»، روش تحقیق مطالعه حاضر پیمایش و ابزار گردآوری داده‌ها پرسشنامه است. جامعه آماری صاحب‌نظران حوزه برنامه‌های توسعه و خانواده، بوده است. که با استفاده از روش نمونه‌گیری هدفمند و گلوله برفی و سپس سهمیه‌ای ۳۸۴ نفر به عنوان نمونه آماری انتخاب شدند. ابزار گردآوری داده‌ها پرسشنامه محقق ساخته است و داده‌ها، براساس آمارهای توصیفی و استنباطی و با استفاده از نرم افزار SPSS22، نرم‌افزار مدل سازی معادلات ساختاری Lisrel مورد تجزیه و تحلیل قرار گرفته‌اند. در بخش یافته‌ها، طبق آزمون پیرسون نشان داده شد که بین عوامل سیاسی، مدیریتی، سازمانی، قانونی و عوامل فنی با تحقق برنامه‌های خانواده رابطه معناداری وجود دارد. همچنین با استفاده از مدل معادلات ساختاری عوامل مدیریتی (۰/۷۸)، عوامل فنی (۰/۶۹)، عوامل فرهنگی (۰/۶۳)، عوامل محیطی (۰/۴۴)، عوامل سیاسی (۰/۳۷) بر تحقق برنامه‌های خانواده تاثیرگذار است.

واژگان کلیدی: برنامه‌های پنج‌ساله توسعه، خانواده، سیاست‌گذاری، قوانین و مقررات

^۱ دانش آموخته دکتری جامعه‌شناسی، دانشگاه آزاد اسلامی واحد علوم و تحقیقات، تهران، ایران.
(E mail: 1404khodabakhsh@gmail.com)

^۲ استاد گروه جامعه‌شناسی دانشگاه آزاد اسلامی واحد علوم و تحقیقات، تهران، ایران (نویسنده مسئول).
(E mail: mehdad_navabakhsh@yahoo.com)

^۳ استاد گروه جامعه‌شناسی دانشگاه آزاد اسلامی واحد علوم و تحقیقات، تهران، ایران.
(E mail: rakaldi@yahoo.com)

^۴ عضو هیات علمی دانشکده علوم انسانی دانشگاه آزاد اسلامی واحد گرمسار، گرمسار، ایران.
(E mail: p_savadian@yahoo.com)

مقدمه و بیان مسأله

با بیان اینکه خانواده از برنامه‌های توسعه متاثر می‌شود، اگر مداخلات حاکمیت را در امورات مرتبط با خانواده قاعده مند نشود برای خانواده مشکلاتی در مقیاس کلان به وجود می‌آید. در اکثر کشورهای دنیا از زمانی که سیاست‌گذاری‌های حاکمیتی آغاز شده، این برنامه‌ها نسبتی را با خانواده برقرار کرده است. در دهه ۱۳۲۰ در کشور ایران برنامه‌های رشد اقتصادی از سال ۱۳۲۷ شروع شد و به دنبال آن برنامه‌های رشد اقتصادی شروع و سپس به رشد توسعه همه جانبه تبدیل شده است. پس از انقلاب، از سال ۶۸ تدوین برنامه‌های توسعه آغاز شد.

توجه و حمایت از جامعه تقویت نهاد خانواده می‌تواند عامل موثر موفقیت برنامه‌های پیشرفت کشور در همه عرصه‌ها شود. نقش استثنایی آن در تحقق بنیادین پیشرفت چنانچه در نظر گرفته شود و سازوکارهای نقش آفرینی آنان فراهم باشد، ضامن تحقق چشم اندازهای آینده روشن خواهد بود. (سماواتی و همکاران، ۱۳۹۵: ۴۹). هر جامعه ایی با استفاده از مدل و برنامه برای پشتیبانی از سیستم‌های مراقبت یکپارچه، پارادایم اساسی را برای بهبود زندگی خانواده‌های پیشنهاد می‌کنند. (گانجان تابکارا^۱ و همکاران، ۲۰۲۰). قوانین در کشورهای اروپایی، نشان می‌دهد که خانواده از ابعاد گوناگون همیشه بخش مهمی از سیاست‌گذاری‌ها و برنامه ریزی‌ها در قوانین بوده است. (ویولا آنجلینا^۲ و همکاران، ۲۰۱۹). روندهای اقتصادی و جمعیتی اخیر به وضوح در تغییر سیاست‌های مرتبط با خانواده تأثیر بسیار خوبی بر سیستم‌های حفاظتی از آن دارد. (رالکا پاپسکو^۳، ۲۰۱۵). در مکزیک همسران در سایه قانون مذاکره می‌کنند و طلاق یک جانبه، خودکشی و قتل بشدت تحت تأثیر قوانین است. (لارن و آدان^۴، ۲۰۲۰). قوانین آفریقای جنوبی از تعدادی از تعهدات بین المللی و منطقه ای و همچنین اصلاحات قانون اساسی برای تسهیل محیط خانواده پیشرفته که موجب رفاه و عملکرد خانواده می‌شود، گرفته شده است (جیل رایان و همکاران^۵، ۲۰۱۸). دولت‌ها می‌توانند از ظرفیت‌های ناب خانواده در افزایش مشارکت‌های سیاسی و اجتماعی بهره مند شوند با توسل به شیوه‌های مستقیم و غیر مستقیم بر اقتدار این نهاد بیافزاید و با اجتناب از انضمامی پنداشتن آن و توجه مستقیم به خانواده بستر رشد و ارتقاء خانواده را فراهم و بدین سان تعهدات خود را به نحو مطلوب ایفاء نماید. علاوه بر آن درک بهتر این نهاد علیرغم تنوع رویکردهای سیاسی با در نظر گرفتن هویت مستقل و رعایت حریم خانواده محتوم و قطعی می‌باشد. تدبیر در ساز و کارهای عمومی و نحوه عملکرد تقنینی و سیاستی متصدیان حکومت با عنایت به هنجارهای پذیرفته شده قانونی دولت‌ها در خصوص تعهدات ریز و درشت آنها در قبال «خانواده» از جهت آسیب شناسی گزاره‌های یاد شده و کشف الگویی قوام یافته به منظور برقراری ارتباطی سازنده و غیر منفعل از سوی دولت و خانواده راه گشا خواهد بود (بروجردی و ویژه، ۱۳۹۵: ۱۹). «در قرن اخیر در اغلب کشورها برنامه‌های توسعه با اهداف متناسب و خاص تدوین و اجرا می‌گردد. در کشور ایران نیز این نوع برنامه‌ریزی دارای چند دهه سابقه است». (کرمی قهی، ۱۳۹۱)، برنامه‌های توسعه اقتصادی، اجتماعی و فرهنگی کشور خطوط اساسی و جهت‌گیری‌های کلی هدف‌ها و سیاست‌های هر بخش را تعیین می‌کنند و امور اجرایی نیز در مسیر آن پیش می‌روند. تحولات سیاسی داخل کشور بر روند اجرا و پیگیری برنامه‌ها است. (زعفرانچی، ۱۳۸۶: ۳۳) برنامه‌های توسعه به طور کل در خود سه بخش اهداف، سیاست‌ها و طرح‌ها و پروژه‌ها را دارند و برای دوره‌های کوتاه مدت، میان مدت و بلندمدت تهیه و اجرا می‌شوند. برنامه ریزی توسعه، دربرگیرنده سه مرحله طراحی، اجرا و ارزیابی عملکرد است. (دیباجی فروشانی، ۱۳۹۶: ۳۳)

رشد اقتصادی مطلوب، ارتقای استانداردهای زندگی، افزایش درآمد واقعی سرانه، توسعه برخورداری‌های زیستی، رفاهی و اجتماعی همه از مقولاتی هستند که شهروندان - به عنوان طبیعی‌ترین حقوق مدنی خویش - از لابه‌لای سطور برنامه‌های توسعه‌ای

¹ Gunjan Tiyyagura

² Viola Angelini

³ Raluca Popescu

⁴ Lauren and Adan

⁵ Jill Ryan, Michelle V. Esau, Nicolette V. Roman

اقتصادی اجتماعی کشور جستجو می‌کنند و بدین علت انتظار دارند که سمت‌گیری قانون برنامه، کمک مؤثر و کارایی در تحقق اهداف مدیریتی ایفا کند. «قانون برنامه از یک سو ابزار سهولت دسترسی به اهداف و سیاست‌های نظام است و چگونگی اجرای برنامه‌های تبلیغی آن را نشان می‌دهد و از سوی دیگر، راهنمای تدوین سیاست‌های توسعه و نیل به چشم‌اندازهای کشور است.» (جیل رایان و همکاران^۱، ۲۰۱۸). اما در دهه‌های اخیر و با اولویت یافتن اهداف اجتماعی توسعه و تدوین آنها در قالب برنامه‌های توسعه، به تدریج نگرشی انسانی و جامعه‌شناختی، به قلمرو ادبیات توسعه و همچنین برنامه‌ریزی‌ها و سیاستگذاری‌های کلان کشورهای پیشرفته راه یافته است (پسران رزاق و نوابخش، ۱۴۰۰: ۲۵۰). از آنجا که اجرایی شدن سیاست‌های خانواده، مطالبه افکار عمومی است. در زمینه اجرای سیاست‌ها و برنامه‌های توسعه خانواده و نظارت بر حسن اجرای آنها، بایستی بررسی علمی انجام شود تا مشخص شود این برنامه‌ها تا چه حد موفق بوده‌اند و یا تا چه حد موجب آسیب‌های اجتماعی شده‌اند.

با توجه به جایگاه و نقش تاثیرگذار نهاد خانواده در جامعه و محوریت زن به عنوان رکن اساسی خانواده و همچنین اهمیت دادن به این نهاد در حکم یکی از ضروریات جوامع در دین مبین اسلام انتظار می‌رود که در اسناد بالادستی و برنامه‌های ۵ ساله توسعه فرهنگی، اجتماعی و اقتصادی مباحث مربوط به حوزه زنان و خانواده را جزء محورهای اصلی و حایز اهمیت در نظر گرفته شود. در این صورت با در نظر داشتن ملاحظات قانونی، نهادها و ارگانهای سیاستگذار، تصمیم‌ساز و اجرایی جهت عملیاتی شدن برنامه‌های پیش‌بینی شده با مشکلات قانونی و چالش‌های مواجه خواهند شد. (بااوش و همکاران، ۱۳۹۵). تشکیل کمیسیون ویژه زنان، خانواده و جوانان مجلس در دوره پنجم و فراکسیون زنان در دوره ششم موجب گردید نمایندگان بتوانند با اختیار عمل بیشتری در راستای اهداف خود گام برداشته و به طرح مسائل مربوط به زنان بپردازند. (مردفر، ۱۳۸۷: ۴۵). داشته و با راه‌یابی زنان به مجلس شورای اسلامی، امکان تأثیرگذاری آنان بر تهیه طرح و تلاش برای تصویب آن در زمینه زنان و خانواده فراهم شد. آنان با استفاده از شخصیت حقوقی نمایندگی توانستند دولت را به ارائه لوایح مربوط به خانواده تشویق نمایند. (صدری، ۱۳۹۵: ۱۲) برنامه‌های توسعه‌ی ایران در این زمینه رویکردهای متفاوتی با یکدیگر داشته‌اند؛ برنامه‌ی اول و دوم بر اساس رویکرد رفاه، برنامه‌ی سوم بر اساس رویکرد زنان و توسعه، برنامه‌ی چهارم بر اساس رویکرد جنسیت و توسعه و برنامه‌ی پنجم بر اساس رویکرد زنان و توسعه تدوین شده‌اند. (بابایی‌بختیار، ۱۳۹۱: ۱۳). در برنامه‌های اول و دوم توسعه در محور زنان، افزایش سطح سواد عمومی زنان، ارتقای سلامت آنان و برنامه‌های اوقات فراغت و تربیت بدنی زنان مورد توجه بوده است و در برنامه سوم یکی از مواد برنامه، مختص توسعه مشارکت‌های فرهنگی اجتماعی زنان در نظر گرفته شده بود. در برنامه چهارم توسعه نیز علیرغم درک ضرورت توجه به مسایل زنان و خانواده و گنجانیدن پاره‌ای مباحث در این خصوص، محورهای مهمی نیز مغفول واقع شده است. (زعفرانچی، ۱۳۸۶: ۶۷)

با توجه به جایگاه و نقش تاثیرگذار نهاد خانواده در جامعه و محوریت نهاد خانواده به عنوان رکن اساسی و همچنین اهمیت دادن به این نهاد در حکم یکی از ضروریات جوامع در دین مبین اسلام انتظار می‌رود که در اسناد بالادستی و برنامه‌های ۵ ساله توسعه فرهنگی، اجتماعی و اقتصادی مباحث مربوط به حوزه خانواده را جزء محورهای اصلی و حایز اهمیت در نظر گرفته شود. در این صورت با در نظر داشتن ملاحظات قانونی، نهادها و ارگانهای سیاستگذار، تصمیم‌ساز و اجرایی جهت عملیاتی شدن برنامه‌های پیش‌بینی شده با مشکلات قانونی و چالش‌های مواجه خواهند شد. اما آنچه در عمل مشخص شده است این است که تا کنون هیچ‌یک از اهداف و سیاستگذاری‌های برنامه‌های توسعه در عمل نتوانسته موفقیت نسبی را کسب نماید و همواره درصد پائینی از آنها اجرا و عملیاتی شده‌اند. بنابراین مهمترین مساله مقاله حاضر این است که سیاست‌گذاری‌ها و برنامه‌ریزی‌های برنامه‌های توسعه بعد از انقلاب اسلامی در حوزه نهاد خانواده، تا چه حد اجرایی و موفقیت‌آمیز بوده‌اند؟ و به دنبال پاسخگویی به این پرسش است که چه عواملی بر تحقق برنامه‌های پنجساله ششم توسعه در حوزه نهاد خانواده تاثیرگذار است؟

¹ Jill Ryan, Michelle V. Esau, Nicolette V. Roman

اهداف تحقیق وضعیت اجتماعی زندگی

هدف اصلی:

تحلیل جامعه شناختی عوامل موثر بر تحقق برنامه‌های پنجساله ششم توسعه در حوزه نهاد خانواده

اهداف فرعی:

۱. شناخت و تحلیل نقش عوامل سیاسی بر تحقق برنامه‌های پنجساله ششم توسعه در حوزه نهاد خانواده
۲. شناخت و تحلیل نقش عوامل مدیریتی بر تحقق برنامه‌های پنجساله ششم توسعه در حوزه نهاد خانواده
۳. شناخت و تحلیل نقش عوامل فرهنگی بر تحقق برنامه‌های پنجساله ششم توسعه در حوزه نهاد خانواده
۴. شناخت و تحلیل نقش عوامل محیطی بر تحقق برنامه‌های پنجساله ششم توسعه در حوزه نهاد خانواده
۵. شناخت و تحلیل نقش عوامل فنی بر تحقق برنامه‌های پنجساله ششم توسعه در حوزه نهاد خانواده

مبانی و چارچوب نظری

وسعت و پیچیدگی دنیای انسانی، انبوهی اطلاعات در جهان کنونی، آدمی را با واقعیت‌های متفاوتی روبرو می‌نماید، چارچوب نظری این تحقیق بر گرفته از رهیافت‌های تلفیقی است.

دل‌مشغولی‌های مربوط به انسجام و کشمکش خانوادگی در طول تاریخ آدمی را دنبال نموده است. هر عصری نسخه کشمکش‌های بین نسلی خودش را داشته است. در دهه‌های ۱۹۵۰ و ۱۹۶۰، دغدغه‌های مربوط به انسجام خانواده در مدرنیزاسیون و نظر خانواده هسته‌ای منفرد ریشه داشت. در سال‌های اخیر، چنین دغدغه‌هایی به مباحثی در باب فردگرایی گسترده اواخر مدرنیته و سرزدن جوامع «پست‌مدرن»^۱ متصل شده است. دغدغه‌های پیشین بر این پیش‌فرض مبتنی بود که فقدان کارکرد از دوران مدرنیزاسیون تاکنون خانواده را وادار به عقب‌نشینی از صورت گسترده به واحد هسته‌ای کرده است و نتیجه این شده که هم خطوط عمودی و هم افقی فراسوی هسته اهمیت خود را از دست داده و در نتیجه ضعیف شده است. دغدغه‌های اخیر درباره تهدید خانواده از جانب فردگرایی مبانی مختلفی دارد با این پیش‌فرض که فردگرایی با سوق‌دادن دل‌نگرانی برای دیگران را به دل‌نگرانی برای خویش، شخصیت اخلاقی را زائل می‌سازد. ولف (۱۹۸۹) این امر را به‌ویژه به بسط دولت رفاه مرتبط می‌داند، و آن را مخاطره‌ای اخلاقی می‌خواند که ممکن است تأثیراتی بر شالوده کنونی انسجام اجتماعی و خانوادگی داشته باشد. مطالعات تجربی در پشتیبانی هر دو این نظریات شکست خورده‌اند. برای اطمینان، روابط بین نسلی از مدرنیزاسیون تأثیر گرفته‌اند، اما تغییرات به طور یکنواختی در راستای تضعیف پیوندهای بین نسلی نبوده است. به علاوه، مطالعات مربوط به کشورهای مختلف نشان داده‌اند که انسجام خانواده هنوز قدرتمند است، گرچه ممکن است با تغییر شرایط نیازمند شرح و توصیف دیگری باشد. (مورال کارولاین، ۲۰۰۴: ۲۲۰)

هابرماس معتقد است دولت جدید خارج از حوزه بازار در درون خانواده نیز به‌عنوان یکی دیگر از قلمروی حوزه خصوصی تغییراتی ایجاد کرد. مشکلات مردم هم چون بیکاری بیماری پیری و مرگ و میر تا حدود زیادی به وسیله تسهیلاتی که دولت رفاهی پوشش داده شد، اما در نتیجه این فرایند فرد را خانواده اش جدا شد، زیرا این تسهیلات در اختیار فرد قرار می‌گرفت تا اینکه در اختیار خانواده باشد. زمانی حوزه بازار و حوزه خانواده دو حوزه خصوصی به شمار می‌آمدند اما حالا حوزه خصوصی در دولت‌های رفاهی به فرد تقلیل پیدا کرد. یعنی حوزه خصوصی از بازار و خانواده جدا شده و به فرد محدود می‌شد. از میان رفتن آن دسته از روابط و مناسبات درون خانواده و وظایف اقتصادی آن سبب شد تا خانواده اهمیتش را به‌عنوان نهادی اجتماعی از دست

^۱ Post Modern

بدهد. تضعیف روز افزون اقتدار والدین و هم عرض شدن ساختار قدرت خانواده که در همه کشورهای پیشرفته صنعتی مشاهده می‌شود بخشی دیگر از این تحول بود. (کرایب، ۱۳۸۹: ۲۸۴).

گورنال میردال توسعه را فرایند دور شدن از توسعه‌نیافتگی و چنگال فقر می‌داند. توسعه به معنای جامع آن، فرایند پیچیده‌ای است که رشد کمی و کیفی تولیدات و خدمات و تحول کیفیت زندگی و بافت اجتماعی جامعه و تعدیل درآمد و زدودن فقر و محرومیت و بیکاری و تأمین رفاه همگانی و رشد علمی و فناوری درون‌زا در یک جامعه معین را در برمی‌گیرد (از کیا، ۱۳۹۳: ۲۷). توسعه دارای ابعاد گوناگون از جمله توسعه اقتصادی، سیاسی، اجتماعی، فرهنگی و انسانی می‌باشد که هر یک از جنبه‌های خاص بر توسعه و ابعاد آن تأکید دارد. در توسعه اجتماعی بر بالا بردن سطح و کیفیت زندگی عمومی با ایجاد شرایط مطلوب و بهینه در فقرزدایی، تغذیه، بهداشت، مسکن، اشتغال، آموزش و چگونگی گذاران اوقات فراغت تأکید می‌شود. به همین نسبت توسعه فرهنگی کنار گذاشتن خرده‌فرهنگ‌های نامناسب برای توسعه است. در فضای مفهومی توسعه فرهنگی آنچه حائز اهمیت است این که توسعه فرهنگی به معنای گسستن از سنت‌های گذشته نیست، زیرا سنت‌ها انباشت و ذخیره تجارب گذشته یک جامعه است. توسعه بر مبنای گسترش سنت‌ها و تجارب گذشته انجام می‌گیرد و نه با نفی آن. در حقیقت توسعه فراگردی است که در آن سنت‌ها و تجارب گذشته از نو و بر اساس نیازها و شرایط تازه بازنایشی و بازسازی می‌شوند و از این طریق جامعه خود را بارور نموده و توانایی‌های بالقوه افراد جامعه شکوفا می‌شود. (همان: ۵۳). توسعه انسانی فرایندی در جهت افزایش انتخاب‌های مردم تعریف شده است. این انتخاب‌ها می‌تواند پایان‌ناپذیر باشد و در طی زمان نیز ممکن است تغییر کند. همواره سه عامل ضروری برای یک زندگی سالم مطرح است. طول عمر، امکان کسب دانش و دسترسی به منابع برای یک زندگی آسوده؛ توسعه انسانی همچنین شامل عناصری است که مسائل تعیین‌کننده‌ای را در مورد جنسیت و توسعه در برمی‌گیرد. توسعه بدون برابری جنسی ناممکن است و هرگاه زنان از فرایند توسعه کنار گذاشته شوند، توسعه ضعیف و نامتوازن خواهد بود (زاهدی، ۱۳۹۲: ۲۹).

در دسته‌بندی رویکردهای توسعه، رویکرد مبتنی بر نوسازی (مدرنیسم). طرفدار تغییرات ساختاری در جهت تبدیل جوامع سنتی به جوامع مدرن به تمامی الزامات سیاسی، فرهنگی، اجتماعی و اقتصادی این نوع گذارهاست. بر اساس دیدگاه نوسازی سه جریان اصلی صنعتی شدن، شهرنشینی و آموزش همگانی منجر به بروز تغییرات ساختاری در خانواده شده است (زاهدی، ۱۳۹۲: ۱۱۰). اسملسر نوسازی را نه تنها در اقتصاد بلکه تغییرات در قلمروهای مختلف از جمله سیاست، دین و خانواده که با از دست دادن گستردگی خویشاوندی حادث می‌شود، مطرح می‌کند. وی نوسازی را برهم زنده نظم فعلی به واسطه تغییر ناهماهنگ و غیر یکسان ساخت سنتی مورد توجه قرار می‌دهد (سگالن، ۱۳۹۰).

در حقیقت تحولات نظام خانواده می‌تواند به عنوان سازگاری نظام‌مند خانواده با تغییر در شرایط نظام اجتماعی و انطباق با وضعیت جدید تلقی شود. در همین راستا ویلیام گود (۱۹۶۳). با طرح ایده انقلاب جهانی در الگوهای خانواده به گستردگی تأثیرات فرایند نوسازی بر خانواده اشاره کرده است. وی بر این باور است که فرایند تغییر در سطوح فردی و اجتماعی رخ داده است. اگرچه شرایط اقتصادی و تحولات ناشی از آن در فرایند نوسازی منجر به تحول نظام خانواده شده است، اما نمی‌توان تحولات نظام ارزشی و فرهنگی را در این تغییرات ساختاری نادیده گرفت.

پس به عنوان رویکرد یا چارچوب نظری تحقیق حاضر در جمع بندی مطالب فوق اشاره به این نکات را ضروری می‌دانیم که با توجه به اینکه خانواده اولین نهادی است که در اجتماعی شدن افراد نقش دارد و از طرفی دولت و مدیریت سیاسی نقش مهمی در رفاه و آسایش خانواده به عهده دارد. نظام سیاسی به واسطه از رویکردهای متفاوتی برخوردارند در این زمینه دیدگاه‌های متفاوتی را در برنامه ریزی‌ها و سیاستگذاری‌های خود اعمال می‌کنند. «اجرای سیاستی، یک فرآیند پیچیده تغییر است که در آن تصمیمات حکومتی به برنامه‌ی عمل، مقررات یا عملیات تبدیل شوند تا از این طریق اوضاع اجتماعی بهبود یابد. عوامل تاثیرگذار بر فرآیند اجرا در دوره‌ی معاصر حکمرانی شبکه‌ای، زمینه اجتماعی سیاسی و گردش به دموکراسی و مدیریت نوین عمومی است.»

(کشوردوست، ۱۳۹۶: ۴۰) اینکه از افراد بسیار دور هستند و قادر به نفوذ در درون آنها نیستند، طبق اصل ۴۴ قانون اساسی سیاست گذاری نظام جمهوری اسلامی بر مبنای حمایت از بخش خصوصی و مشارکت اجتماعی افراد و اصل ۳ قانون اساسی جمهوری ایران مبنی بر مشارکت عامه مردم اینجاست که نقش سازمان‌های اجتماعی مردم نهاد از شکل دهی به تفکرات خانواده جلوه‌گری می‌کند. با در نظر گرفتن این که در جوامع در حال توسعه باید بین افراد جامعه و دولت پیوند باشد می‌توان گفت که برنامه‌های و سیاست‌گذاری‌های کلان عامل مهمی در جهت دهی مسیر خانواده بوده و فقدان اینگونه برنامه‌های مطلوب می‌تواند به افزایش انواع آسیب‌های اجتماعی از جمله در حوزه خانواده منجر شود. با تصویب قوانین عادلانه و ارائه برنامه‌های در سندهای بالادستی همچون برنامه‌های پنجساله توسعه سعی در انسجام خانواده و کاستن آسیب‌های احتمالی نمایند. این برنامه ریزی‌ها و سیاست‌گذاری‌ها به افراد در معرض آسیب کمک می‌کند که در این گرداب نیفتند.

جدول ۱: عوامل موثر بر اجرای برنامه‌های توسعه در حوزه خانواده

عوامل موثر	متغیرها
سیاسی	ساختار سیاسی قدرت در ایران فقدان اراده سیاسی دولت بی ثباتی داخلی
فرهنگی	سبک زندگی ایرانیان ضعف کار گروهی
مدیریتی	عدم اعتقاد به برنامه عدم تعهد به برنامه بی ثباتی مدیری نا آشنایی مدیران و مجریان با برنامه ضعف در آموزش و تخصص مدیران و مجریان ضعف گردش اطلاعات و مدیریت دانش در سازمان‌ها ضعف نظارت و ارزشیابی منطقی بیرونی و درونی
فنی	فرآیند پیچیده و طولانی مدت تدوین برنامه ضعف در پیش بینی منطقی منابع مالی و غیرمالی نظام کند اداری نبود ستادی قوی برای اجرای سیاست‌ها نبود راهنمای سیاست تعداد قوانین و تکثیر سیاست‌ها عدم تدوین به موقع سندهای استانی وابستگی بودجه برنامه به درآمدهای نفتی
محیطی	تحریم‌ها و تنش در روابط خارجی اختلاف سیاسی بین قوای سه گانه منافع پنهانی قانونگذاران و مجریان و ناظران

جدول ۲: اهداف و راهبردهای حوزه خانوادگی در برنامه ششم توسعه

موضوع	اهداف	راهبردها
خانواده	توسعه آگاهی‌ها و مهارت‌های اعضای خانواده با رویکرد جامع‌تشکیل، گسترش، تحکیم و تعالی خانواده	هماهنگی و همگرایی بین کلیه دستگاه‌های مرتبط فرهنگی، آموزشی و اجتماعی برای توسعه آگاهی‌ها و مهارت‌های زنان و مردان
		آسیب‌شناسی و اصلاح مولفه‌های فرهنگ عمومی موثر بر تضعیف خانواده در سطح کلان کشور و ویژگی‌های خاص استان‌ها
		ارتقاء آگاهی‌های عمومی خانواده‌ها نسبت به چگونگی مواجهه با آسیب‌های اجتماعی نوپدید
		افزایش آگاهی زوجین در خصوص عوامل تضعیف‌کننده خانواده و ارتقاء مهارت‌های مقابله‌ای در حل مشکلات خانواده و تحکیم و تعالی آن
	حمایت از خانواده‌های در معرض آسیب و آسیب‌دیده برای پیگیری و حل مشکلات مرتبط با متزلزل شدن خانواده	توسعه نظام‌شناسی و توانمندسازی برای پیشگیری و رفع آسیب از خانواده‌های در معرض فروپاشی
		توسعه مداخلات موثر برای پیشگیری و رفع آسیب از خانواده‌های در معرض فروپاشی
	بهبود ساختارهای حاکمیتی پشتیبان ازتشکیل، گسترش، تحکیم و تعالی خانواده	اصلاح نظام حقوقی و رویه‌های قضایی مرتبط با تشکیل، تحکیم و تعالی خانواده
		تقویت زیرساخت‌های اجتماعی و اقتصادی مرتبط با تشکیل، تحکیم، تعالی و گسترش خانواده
		تقویت نظام سیاستگذاری، پایش و راهبری خانواده در سطح کلان نظام

الزامات تحقق اهداف برنامه ششم توسعه در حوزه خانوادگی

حسب چارچوب تعیین شده توسط ستاد برنامه ششم توسعه برای تدوین گزارش، در این قسمت معاونت امور زنان و خانواده موظف شده به منظور دستیابی و تحقق اهداف و راهبردهای پیشنهادی خود، الزاماتی را در حوزه‌های نهادی، ساختاری، حقوقی، فرایندی و سایر موارد ارائه نمایند تا در گام بعدی بتواند، احکام اصلاحی (برنامه پنجم توسعه) و همچنین احکام جدید پیشنهادی خود را ارائه نماید.

جدول ۳: الزامات اهداف برنامه ششم توسعه در حوزه خانوادگی

الزامات
<ul style="list-style-type: none"> ▪ ظرفیت‌سازی جهت ایجاد رویکرد نظام مند در برنامه ریزی‌ها و سیاستگذاری‌ها بمنظور تحکیم و تقویت خانواده ▪ فرهنگ سازی و ارتقاء سطح آگاهی‌های جامعه نسبت به جایگاه، نقش و کارکردهای خانواده و لزوم حفظ آن ▪ استفاده از تمام ظرفیت‌ها در راستای افزایش ازدواج به موقع جوانان ▪ مصون سازی خانواده‌ها از آسیب‌های تهدید کننده خانواده (توانمندسازی خانواده) ▪ توانمندسازی و تقویت بنیه اقتصادی خانواده‌ها و بهره مندی کلیه خانوارهای ایرانی از پوشش نظام جامع رفاه و تامین اجتماعی ▪ گسترش کمی و کیفی نهادهای مدنی فعال در حوزه خانواده. ▪ توجه به ایجاد تعادل و توازن در نقش خانوادگی و اجتماعی زنان در فراهم نمودن فرصتهای مناسب قانونی برای استفاده از توانمندی‌های آنان ▪ توجه به ارزش گذاری کار خانگی زنان و اجرای بیمه زنان خانه‌دار فاقد پوشش بیمه اجتماعی و تمکن مالی ▪ توجه به ارائه تسهیلات اعطایی مسکن به زنان سرپرست خانوار با اولویت مناطق کمتر توسعه یافته ▪ توجه به توانمندسازی گروه‌های خاص زنان از جمله زنان سرپرست خانوار، بدسرپرست، معلول، زنان در مناطق کمتر توسعه یافته، روستایی و عشایر... ▪ تدوین لایحه جامع حمایت از حقوق کودک ▪ تدوین برنامه‌های اقدام به منظور پیشگیری، کنترل و کاهش آسیب‌های پیش روی کودکان

روش تحقیق

روش تحقیق این مقاله، بر اساس نحوه گردآوری و تحلیل داده‌ها، توصیفی و از نوع پیمایشی است. اثبات فرضیات از طریق مطالعه اسناد و مدارک و انطباق واقعیات و مستندات با یکدیگر انجام می‌شود. از مطالعات میدانی از پرسشنامه برای گردآوری داده‌ها جهت آزمون فرضیه‌های تحقیق استفاده شد. جامعه آماری تحقیق کلیه مدیران ارشد، میانی، کارشناسان مجری سیاست‌های قانون برنامه‌های پنجساله در معاونت امور زنان و خانواده و همچنین خبرگان و جامعه شناسان حوزه سیاستگذاری نهاد خانواده بودند. به دلیل نامشخص بودن جامعه آماری، طبق جدول مورگان ۳۸۶ نفر به عنوان نمونه آماری انتخاب شدند. که به روش گلوله برفی و تصادفی از آنها نمونه گیری شد. از آنجا که موضوع نیاز به تفکر و برای برخی از پاسخگویان نیاز به مطالعه داشت به همین دلیل زمان پرسشگری تحقیق مقداری طولانی شد.

برای تجزیه و تحلیل داده‌ها ابتدا از نرم افزار SPSS استفاده شد که با استفاده از آزمون پیرسون رابطه متغیرها سنجیده شد سپس و از مدل معادلات ساختاری لیزرل نیز استفاده شده است. پرسشنامه این پژوهش دارای ۵۶ سؤال است که به منظور بررسی روایی آن از روایی صوری استفاده شد. برای تعیین روایی صوری، پرسشنامه در اختیار ۴ نفر از صاحب نظران این حوزه قرار گرفت و تایید شد. برای سنجش پایایی مدل به بررسی پایایی مرکب و آلفای کرونباخ پرداخته شده است که همه متغیرها بالای ۰/۷ بودند بنابراین مورد تایید قرار گرفتند. روایی پرسشنامه توسط دو معیار روایی همگرا و واگرا که مختص مدل سازی معادلات ساختاری است، بررسی شد. معیار AVE نشان دهنده میانگین واریانس به اشتراک گذاشته شده بین هر سازه با شاخص‌های خود است. به بیان ساده تر AVE میزان همبستگی یک سازه با شاخص‌های خود را نشان می‌دهد که هر چه این همبستگی بیشتر باشد برازش نیز بیشتر است. نتایج در جدول ۴ آورده شده است.

جدول ۴. آلفای کرونباخ، پایایی مرکب و روایی همگرا سازه‌های مدل

عنوان در مدل	متغیرهای پنهان (مکنون)	ضریب آلفای کرونباخ ($\alpha > 0/7$)	ضریب پایایی ترکیبی ($CR > 0/7$) (CR)	(AVE)
siasi	عوامل سیاسی	۰/۷۱	۰/۷۸	۰/۷۱
farhngi	عوامل فرهنگی	۰/۷۶	۰/۷۵	۰/۶۹
modirity	عوامل مدیریتی	۰/۷۷	۰/۷۲	۰/۷۳
mohiti	عوامل محیطی	۰/۸۴	۰/۸۰	۰/۷۵
fani	عوامل فنی	۰/۸۰	۰/۸۴	۰/۷۵
khanevade	برنامه‌های حوزه خانواده	۰/۷۱	۰/۷۲	۰/۷۰

در جدول ۱ همه متغیرها از پایایی بالایی در مدل برخوردارند. پایایی مرکب و ضریب آلفای کرونباخ در مورد همه متغیرها بالاتر از ۰/۷ است. در نتیجه برازش مناسب مدل تایید می‌شود. AVE همه سازه‌ها بالاتر از ۰/۵ است و در نتیجه روایی همگرایی مدل و مناسب بودن برازش مدل‌های اندازه‌گیری تأیید می‌شود.

آزمون فرضیه‌ها

رابطه عوامل سیاسی بر تحقق برنامه‌های توسعه در حوزه خانواده

با توجه به سطح شبه فاصله ای بودن متغیرها از آزمون همبستگی پیرسون استفاده شده است سطح معنی‌داری برابر $\text{Sig} = 0/000$ است. همچنین میزان همبستگی پیرسون ۰/۲۰۱ است که نشان دهنده رابطه بین متغیرهاست. بنابراین اگر یک واحد به عوامل سیاسی متغیر مستقل افزوده شود، متغیر وابسته تحقق برنامه‌های توسعه در حوزه خانواده به میزان ۰/۲۰۱ درصد در جهت مثبت تغییر خواهد داشت

جدول شماره (۵): رابطه گسترش عوامل سیاسی و تحقق برنامه‌های خانواده

نتیجه	sig	ضریب همبستگی	نوع آزمون	تعداد	فرضیه
تایید	۰/۰۰۰	۰/۲۰۱**	پیرسون	۳۸۶	رابطه گسترش عوامل سیاسی و تحقق برنامه‌های خانواده

** . Correlation is significant at the 0. 01 level (2-tailed).

رابطه عوامل فرهنگی بر تحقق برنامه‌های توسعه در حوزه خانواده

با توجه به سطح شبه فاصله ای بودن متغیرها از آزمون همبستگی پیرسون استفاده شده است این آزمون در فاصله اطمینان ۹۹٪ سنجش شده است. سطح معنی داری برابر $Sig = ۰/۰۰۰$ است. همچنین میزان همبستگی پیرسون $۰/۱۷۸$ است که نشان دهنده رابطه مستقیم بین متغیرهاست. بنابراین اگر یک واحد به عوامل فرهنگی متغیر مستقل افزوده شود، متغیر وابسته تحقق برنامه‌های توسعه در حوزه خانواده به میزان $۰/۱۷۸$ درصد در جهت مثبت تغییر خواهد داشت

جدول شماره (۶): رابطه افزایش عوامل فرهنگی و تحقق برنامه‌های خانواده

نتیجه	sig	ضریب همبستگی	نوع آزمون	تعداد	فرضیه
تایید	۰/۰۰۰	۰/۱۷۸**	پیرسون	۳۸۶	رابطه افزایش عوامل فرهنگی و تحقق برنامه‌های خانواده

** . Correlation is significant at the 0. 01 level (2-tailed).

رابطه عوامل محیطی و تحقق برنامه‌های توسعه در حوزه خانواده

با توجه به سطح شبه فاصله ای بودن متغیرها از آزمون همبستگی پیرسون استفاده شده است. سطح معنی داری برابر $Sig = ۰/۰۰۰$ است همچنین میزان همبستگی پیرسون $۰/۳۰۲$ است که نشان دهنده رابطه مستقیم بین متغیرهاست. بنابراین اگر یک واحد به عوامل فرهنگی متغیر مستقل افزوده شود، متغیر وابسته تحقق برنامه‌های توسعه در حوزه خانواده به میزان $۰/۳۰۲$ درصد در جهت مثبت تغییر خواهد داشت.

جدول شماره (۷): رابطه عوامل محیطی و تحقق برنامه‌های خانواده

نتیجه	sig	ضریب همبستگی	نوع آزمون	تعداد	فرضیه
تایید	۰/۰۰۰	۰/۳۰۲**	پیرسون	۳۸۶	رابطه عوامل محیطی و تحقق برنامه‌های خانواده

** . Correlation is significant at the 0. 01 level (2-tailed).

رابطه عوامل فنی و تحقق برنامه‌های توسعه در حوزه خانواده

با توجه به سطح شبه فاصله ای بودن متغیرها از آزمون همبستگی پیرسون استفاده شده است. سطح معنی داری برابر $Sig = ۰/۰۰۰$ است همچنین میزان همبستگی پیرسون $۰/۲۴۵$ است که نشان دهنده رابطه مستقیم بین متغیرهاست. بنابراین اگر یک واحد به عوامل فنی متغیر مستقل افزوده شود، متغیر وابسته تحقق برنامه‌های توسعه در حوزه خانواده به میزان $۰/۲۴۵$ درصد در جهت مثبت تغییر خواهد داشت.

جدول شماره (۸): رابطه عوامل فنی و تحقق برنامه‌های خانواده

نتیجه	sig	ضریب همبستگی	نوع آزمون	تعداد	فرضیه
تایید	۰/۰۰۰	۰/۲۴۵**	پیرسون	۳۸۶	رابطه عوامل فنی و تحقق برنامه‌های خانواده

** . Correlation is significant at the 0. 01 level (2-tailed).

رابطه عوامل مدیریتی و تحقق برنامه‌های توسعه در حوزه خانواده

با توجه به سطح شبه فاصله ای بودن متغیرها از آزمون همبستگی پیرسون استفاده شده است. سطح معنی داری برابر $\text{Sig} = 0/000$ است همچنین میزان همبستگی پیرسون $0/314$ است که نشان دهنده رابطه مستقیم بین متغیرهاست. بنابراین اگر یک واحد به عوامل مدیریتی متغیر مستقل افزوده شود، متغیر وابسته تحقق برنامه‌های توسعه در حوزه خانواده به میزان $0/314$ درصد در جهت مثبت تغییر خواهد داشت.

جدول شماره (۹): رابطه عوامل مدیریتی و تحقق برنامه‌های خانواده

نتیجه	sig	ضریب همبستگی	نوع آزمون	تعداد	فرضیه
تایید	0/000	0/314 **	پیرسون	386	رابطه عوامل مدیریتی و تحقق برنامه‌های خانواده

** . Correlation is significant at the 0. 01 level (2-tailed).

معادلات ساختاری

مدل مفهومی پژوهش، مدلی است که واقعیت تحلیل مدل مفهومی بر اساس تاثیر عوامل سیاسی، عوامل فرهنگی، عوامل محیطی، عوامل مدیریتی و عوامل فنی بر تحقق برنامه‌های خانواده را نشان داده و به تصویر می کشد و روابط مهم و بااهمیت بین جنبه‌های مختلف عوامل سیاسی، عوامل فرهنگی، عوامل محیطی، عوامل مدیریتی و عوامل فنی بر تحقق برنامه‌های توسعه در حوزه خانواده را آشکار و روشن می سازد.

بررسی تحلیل عاملی تاییدی سازه‌های پرسشنامه

از مدل اندازه گیری ضرایب استاندارد شده می توان این برداشت را نمود که بین متغیرهای مکنون مربوطه و شاخص‌های متناظر با آن‌ها، همبستگی معناداری وجود دارد. ضرایب استاندارد شده، در واقع بیانگر ضرایب مسیر یا بارهای عاملی استاندارد شده بین عامل‌ها و نشانگرها می باشند. برای داشتن روایی باید بین سازه و بعد و بین بعد و شاخص، همبستگی معناداری وجود داشته باشد. مدل تخمین استاندارد مدلی است که از تطابق دو ماتریس کوواریانس مدل داده‌ها حاصل می شود و تخمین واقعی پارامترهای مدل را نشان می دهد. در این مدل میزان روابط بین سازه و بعد، بعد و شاخص نشان داده می شود. در صورتی که رابطه بالاتر از $0/45$ باشد، می توان گفت سؤالات مورد نظر از قدرت تبیین خوبی برخوردار هستند. تمامی شاخص‌های در نظر گرفته برای کلیه سؤالات مربوط به متغیرهای مدل، دارای همبستگی بالای $0/4$ می باشند.

مدل اعداد معنی داری به این دلیل ارائه می شود که بدانیم آیا رابطه بین سازه و بعد و رابطه بین بعد و شاخص معنادار است یا خیر. مدل اعداد معنی داری یا همان T-Value، میزان معنادار بودن هر یک از پارامترها را نشان می دهد و چنانچه مقدار آن بزرگتر از قدر مطلق عدد $1/96$ باشد، پارامترهای مدل معنادار هستند. همان طور که در شکل (۱) ملاحظه می شود با توجه به اینکه تمامی اعداد معناداری کلیه پارامترهای مدل از عدد $1/96$ بزرگ تر است؛ لذا روایی سازه‌های اندازه گیری متغیرهای مربوطه در سطح $5/0$ معناداری تأیید می شود.

در مدل پژوهش، مقدار کای دو به درجه آزادی $1/79$ و کوچکتر از 3 است. همچنین مقدار جذر برآورد برآورد واریانس خطای تقریب (RMSEA) برابر $0/071$ و کوچکتر از $0/08$ است. همچنین شاخص برازندگی تطبیقی (CFI) برابر با $0/95$ ، شاخص نیکویی برازش تعدیل یافته (AGFI) برابر با $0/85$ ، شاخص برازندگی افزایشی (IFI) برابر با $0/99$ درصد، شاخص برازندگی هنجار نیافته (NFI) برابر با $0/95$ درصد، شاخص برازندگی هنجار یافته (NNFI) برابر با $0/92$ ، همگی از $0/9$ بیشتر هستند؛ پس مدل برازش عالی را نشان داده و مورد تأیید است.

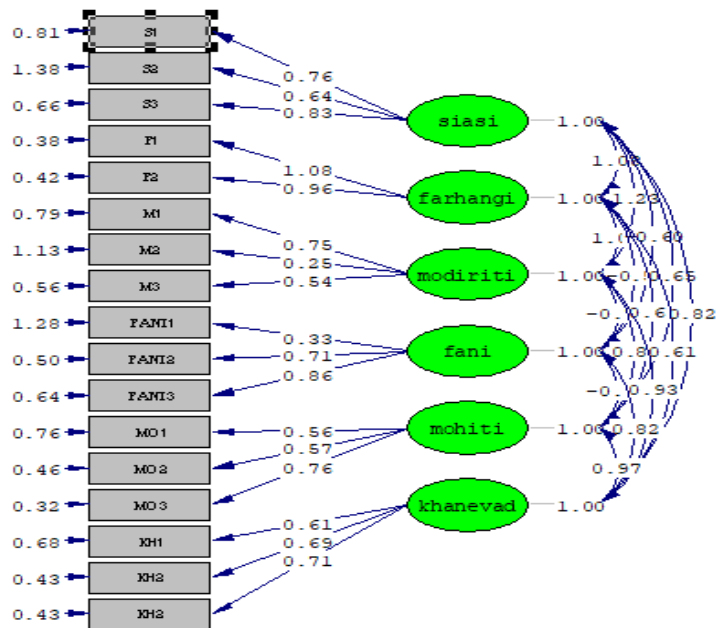

Chi-Square=182.46, df=64, P-value=0.00000, RMSEA=0.054

شکل ۱: مدل تخمین استاندارد مبتنی بر ضرایب همبستگی دوتایی سازه‌های پرسشنامه

تحلیل مسیر تأییدی

در مدل پژوهش، مقدار کای دو به درجه آزادی ۲/۸۳ و کوچکتر از ۳ است. همچنین مقدار جذر برآورد واریانس خطای تقریبی (RMSEA) است. برابر ۰/۰۴۵ و کوچکتر از ۰/۰۸ است. همچنین شاخص برازندگی تطبیقی (CFI)، شاخص برازندگی افزایشی (IFI)، شاخص برازندگی هنجار یافته (NFI)، شاخص برازندگی هنجار نیافته (NNFI) همگی از ۰/۰۹ بیشتر هستند. پس مدل برازش عالی را نشان داده و مورد تأیید است.

جدول ۱۰: بررسی شاخص‌های برازش تحلیل مدل ساختاری پژوهش

شاخص یا نشانگر	مقدار شاخص	مقدار توصیه شده	برازش
RMSEA	۰/۰۷۷	$\geq ۰,۰۸$	عالی
نسبت کای اسکور به درجه آزادی (X2/df)	۲/۴۰	≥ ۳	عالی
شاخص برازندگی تطبیقی (CFI)	۰/۹۱	$\geq ۰,۹$	عالی
شاخص نیکویی برازش تعدیل یافته (AGFI)	۰/۸۸	$\geq ۰,۹$	مطلوب
شاخص برازندگی افزایشی (IFI)	۰/۹۰	$\geq ۰,۹$	عالی
شاخص برازندگی هنجار یافته (NFI)	۰/۹۳	$\geq ۰,۹$	عالی
شاخص برازندگی هنجار نیافته (NNFI)	۰/۹۱	$\geq ۰,۹$	عالی

در مدل اعداد معناداری تحلیل مسیر شکل (۲)، با توجه به اینکه میزان عدد به دست آمده برای تحقق برنامه‌های توسعه در حوزه خانواده به عنوان متغیرهای وابسته و عملکرد شبکه‌های اجتماعی (عوامل سیاسی، عوامل فرهنگی، عوامل محیطی، عوامل مدیریتی و عوامل فنی) به عنوان متغیر مستقل، بزرگتر از ۱/۹۶ است، می‌توان نتیجه گرفت که این رابطه‌ها در سطح اطمینان ۰/۹۵ معنادار هستند و به عبارتی متغیرهای مذکور بر تحقق برنامه‌های توسعه در حوزه خانواده، اثرگذار می‌باشند. از سوی دیگر با توجه به اینکه مقدار عدد معناداری محاسبه شده برای رابطه بین متغیرهای عوامل سیاسی، عوامل فرهنگی، عوامل مدیریتی، عوامل محیطی و

عوامل فنی و تحقق برنامه‌های خانواده ۱۰/۲۸، است که نشان دهنده تأثیر مستقیم و مثبت این متغیرها بر تحقق برنامه‌های توسعه در حوزه خانواده است؛ لذا فرضیه اصلی این پژوهش، مبنی بر تأثیرگذاری متغیرهای عوامل سیاسی، عوامل فرهنگی، عوامل محیطی، عوامل مدیریتی و عوامل فنی بر تحقق برنامه‌های توسعه در حوزه خانواده تأیید می‌گردد.

شکل (۱) الگوی ارتباط متغیر عوامل سیاسی، عوامل فرهنگی، عوامل محیطی، عوامل مدیریتی و عوامل فنی بر تحقق برنامه‌های خانواده را در حالت استاندارد نشان می‌دهد. در حالت برآورد استاندارد، امکان مقایسه بین متغیرهای مشاهده شده تبیین کننده متغیرهای پنهان وجود دارد. در مدل تخمین استاندارد تحلیل مسیر، میزان ضرایب مسیر بین سنج‌ها تعیین می‌شود. این به معنای میزان تغییر متغیر وابسته به ازای یک واحد تغییر متغیر مستقل است. همچنین میزان تأثیر عوامل سیاسی، عوامل فرهنگی، عوامل مدیریتی، عوامل محیطی و عوامل فنی بر تحقق برنامه‌های توسعه در حوزه خانواده به ترتیب عبارت اند از: عوامل مدیریتی (۰/۷۸)، عوامل فنی (۰/۶۹)، عوامل فرهنگی (۰/۶۳)، عوامل محیطی (۰/۴۴)، عوامل سیاسی (۰/۳۷).

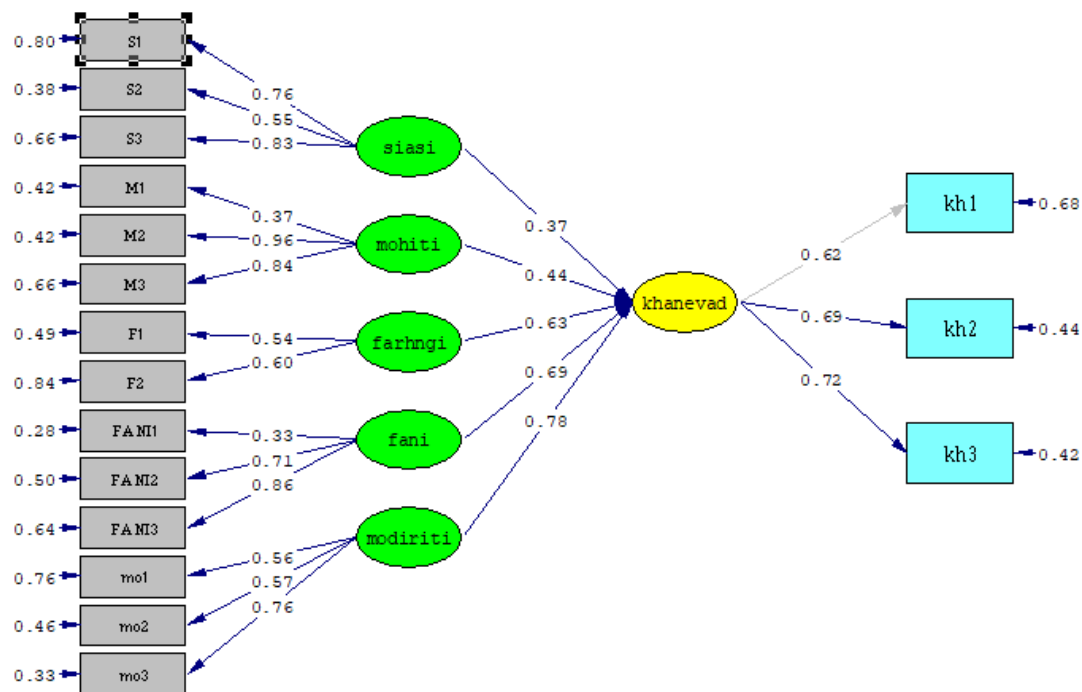

Chi-Square=187.39, df=64, P-value=0.00000, RMSEA=0.056

شکل (۲): تحلیل مسیر شاخص‌های عوامل سیاسی، عوامل فرهنگی، عوامل محیطی، عوامل مدیریتی و عوامل فنی بر تحقق برنامه‌های توسعه در حوزه خانواده در حالت تخمین استاندارد

شکل بالا الگوی عملکرد شبکه‌های اجتماعی (X) شامل X1 «عوامل سیاسی» که شامل ۷ سوال، X2 «عوامل فرهنگی»، شامل ۶ سوال، X3 «عوامل محیطی» شامل ۷ سوال، «عوامل مدیریتی» شامل ۷ سوال، X4 «عوامل فنی» که شامل ۸ سوال ارتباط تحقق برنامه‌های خانواده (Y) توسط ۱۵ سوال، به عنوان متغیرهای وابسته اندازه گیری شده که با الگوی حقیقی داده‌ها متفاوت نیست.

از آنجا که «شاخص برازش نیکویی» این مدل برابر با ۰/۹۵ می‌باشد می‌توان بیان کرد که این مدل برازش قابل قبولی با واقعیت دارد. میزان ضریب بدست آمده بیانگر اثر مستقیم شاخص‌های عوامل سیاسی، عوامل فرهنگی، عوامل مدیریتی، عوامل محیطی و عوامل فنی بر انواع تحقق برنامه‌های توسعه در حوزه خانواده می‌باشد.

بر اساس فرضیات ارائه شده در این پژوهش و نتایج به دست آمده از طریق تحلیل مسیر، مدل مطروحه جهت این فرضیات به صورت زیر است.

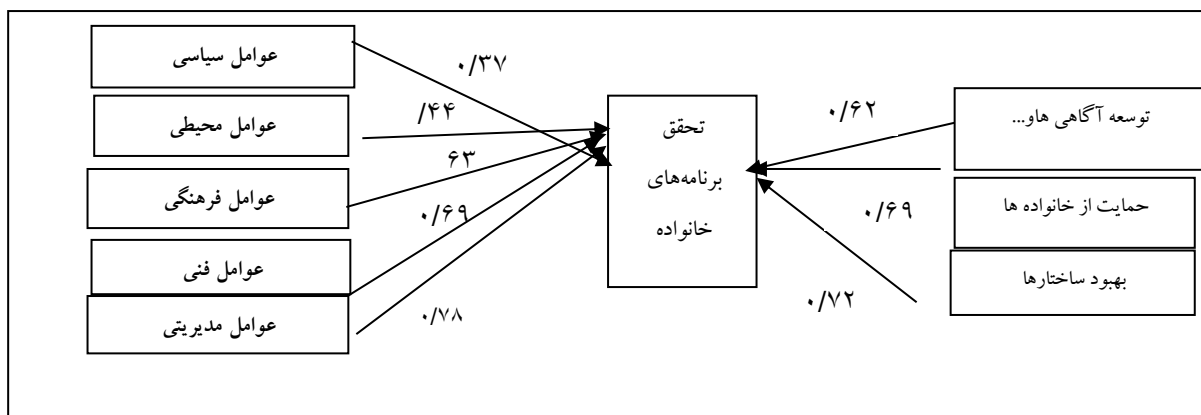

بحث و نتیجه گیری

برنامه‌های توسعه پیش از انقلاب اسلامی دیدگاه دولتمردان صرفاً رشد اقتصادی بوده و با ایجاد فرصت ورود زنان به بازار کار و استقلال اقتصادی آنان تا حدودی از موانع فرهنگی در این رابطه کاسته شد ولی تأکید بر برنامه‌های عمرانی به عنوان یکی از اهداف مهم در برنامه‌ها دیده می‌شود. هر جامعه‌ای با استفاده از مدل و برنامه برای پشتیبانی از سیستم‌های مراقبت یکپارچه، پارادایم اساسی را برای بهبود زندگی خانواده‌های پیشنهاد می‌کنند. (گانجان تایگارا و همکاران، ۲۰۲۰). حال با نتایج این مطالعه می‌توان دریافت مطالعه می‌توان دریافت که عوامل زیادی از نگاه جامعه آماری در تحقق یا عدم تحقق برنامه‌های توسعه در حوزه خانواده نقش دارند که در این مقاله به بررسی عوامل فرهنگی، مدیریتی، محیطی، سیاسی و عوامل فنی بر تحقق برنامه‌های توسعه در حوزه خانواده پرداخته شد. طبق یافته‌های این تحقیق رابطه مثبت و مستقیمی بین عوامل یاد شده بر تحقق برنامه‌های توسعه در حوزه خانواده وجود دارد. همچنین میزان تأثیر به ترتیب عبارت اند از: عوامل مدیریتی (۰/۷۸)، عوامل فنی (۰/۶۹)، عوامل فرهنگی (۰/۶۳)، عوامل محیطی (۰/۴۴)، عوامل سیاسی (۰/۳۷).

یافته اول تأثیر عوامل مدیریتی بر تحقق برنامه‌های توسعه در حوزه خانواده است که از جمله مهمترین آنها می‌توان به عدم تعهد به برنامه، بی ثباتی مدیری، ناآشنایی مدیران و مجریان با برنامه، ضعف در آموزش و تخصص مدیران و مجریان، ضعف گردش اطلاعات و مدیریت دانش در سازمان‌ها، ضعف نظارت و ارزشیابی منطقی بیرونی و درونی، عدم اعتقاد به برنامه‌ریزی از سوی برخی مدیران، نام برد. تأثیر امیال شخصی بر برنامه‌های توسعه و تبلیغ محوری برخی مسوولان برای اخذ رای از مردم مناطق برای حضور در مجلس از دلایل اصلی عدم توفیق برنامه‌های ضعف مدیریت هستند که در برنامه‌های حوزه خانواده تأثیرگذار هستند. در این تحقیق عامل مدیریتی ۰/۷۸ بر تحقق برنامه‌های توسعه در حوزه خانواده تأثیر گذار است.

یافته دوم تأثیر عوامل فنی بر تحقق برنامه‌های توسعه در حوزه خانواده است که شامل: فرآیند پیچیده و طولانی مدت تدوین برنامه، ضعف در پیش بینی منطقی منابع مالی و غیرمالی، نظام کند اداری، نبود ستادی قوی برای اجرای سیاست‌ها، نبود راهنمای سیاست، تعداد قوانین و تکثیر سیاست‌ها، عدم تدوین به موقع سندهای استانی، وابستگی بودجه برنامه به درآمدهای نفتی در شرایط تحریم می‌شود. در این تحقیق نیز نشان داده شد که عوامل محیطی (۰/۶۹)، می‌تواند.

یافته سوم تأثیر عوامل فرهنگی بر تحقق برنامه‌های توسعه در حوزه خانواده است که شامل: سبک زندگی ایرانیان، ضعف کار گروهی، می‌باشد. فرهنگ از جمله مقوله‌های بسیار مهم است که هر گونه تغییری در مولفه‌های آن زمانبر بوده و وابسته به شرایط و اوضاع جامعه است. در این تحقیق عامل فردی ۰/۶۳ بر تحقق برنامه‌های خانواده زنان تأثیر گذار است.

یافته چهارم تاثیر عوامل محیطی بر تحقق برنامه‌های توسعه در حوزه خانواده است که شامل: تحریم‌ها و تنش در روابط خارجی، اختلاف سیاسی بین قوای سه گانه، منافع پنهانی قانونگذاران و مجریان و ناظران می‌باشد. «انسان و تکنولوژی روز به روز در حال پیشرفت می‌باشند اما آنچه همواره ثابت است شرایط محیطی می‌باشد و همگان بایستی تمام توان خود را برای بهبود شرایط زندگی به کار گیرند» (نوابخش و بذرافشان، ۱۳۹۳: ۶۵). در سال‌های اخیر، افزایش کمی حضور زنان در سازمان‌ها با بهبود کیفی منزلت و جایگاه آن‌ها همراه نبوده و از این نیروی عظیم و خلاق، که نیمی از صاحبان تفکر و اندیشه به شمار می‌روند، در سطوح مدیریتی بهره‌چندانی گرفته نشده است. در این تحقیق عامل عوامل فنی ۰/۴۴ بر تحقق برنامه‌های خانواده زنان تاثیر گذار است. یافته پنجم تاثیر عوامل سیاسی بر تحقق برنامه‌های توسعه در حوزه خانواده است که شامل: ساختار سیاسی قدرت در ایران، فقدان اراده سیاسی دولت، بی‌ثباتی داخلی است. در این تحقیق عامل فردی ۰/۳۷ بر تحقق برنامه‌های خانواده زنان تاثیر گذار است. با گذشت چهار دهه از تاریخ برنامه ریزی برای توسعه کشور و پس از تدوین و اجرای شش برنامه مربوط به توسعه کشور هنوز درصد موفقیت برنامه‌های پنجساله توسعه در حد پایینی است و بیشتر برنامه‌های پنج ساله توسعه در رسیدن به اهداف خود ناموفق بوده اند و در برخی موارد نیز برنامه‌های طراحی شده قدرت انطباق با شرایط داخلی و خارجی کشور را نداشته است. این مسئله ضرورت بازنگری در شیوه‌های برنامه نویسی و تعیین استراتژی‌های توسعه را بیش از پیش نمایان می‌کند و و پرداختن به عواملی که در این تحقیق به آنها اشاره شد، از الزامات برنامه ریزی است. به نظر می‌رسد که در این برهه نیاز به نقد برنامه‌های گذشته و تبیین نکات منفی و مثبت آنها به منظور تعیین نقشه راه برای آینده اهمیت پیدا می‌کند که این مسئله بدون اجماع و اتفاق نظر در بین نخبگان امکان پذیر نخواهد بود.

فهرست منابع

۱. از کیا، مصطفی (۱۳۹۳)، جامعه شناسی توسعه، تهران انتشارات کلمه.
۲. باوش، مهین؛ معصومه باوش و فریبا حکیمی، (۱۳۹۵)، مروری بر جایگاه زنان و خانواده در برنامه‌های توسعه اقتصادی، اجتماعی و فرهنگی ایران، همایش بین المللی زنان و زندگی شهری، تهران، شهرداری تهران
۳. بابایی بختیار الناز (۱۳۹۱)، بررسی رویکرد جنسیتی برنامه‌های توسعه‌ای ایران (تحلیل محتوای برنامه‌های اول تا پنجم توسعه‌ای ایران)، پایان نامه کارشناسی ارشد دانشگاه علامه طباطبائی، دانشکده علوم اجتماعی.
۴. بروجردی لیلی و محمدرضا ویژه (۱۳۹۵)، مطالعه تطبیقی قوانین و برنامه‌های توسعه‌ای دولت در حوزه خانواده (مورد مطالعه: کشورهای ایران و مالزی)، مجله علمی و پژوهشی مطالعات توسعه اجتماعی ایران، دوره ۸، شماره ۳، تابستان ۱۳۹۵، صفحه ۱۹-۳۳.
۵. پسران رزاق سعید؛ مهرداد نوابخش (۱۴۰۰)، مقایسه برنامه‌های توسعه کشور از نظر در بر داشتن ابعاد اجتماعی کیفیت زندگی، مجله علمی و پژوهشی مطالعات توسعه اجتماعی ایران، دوره ۱۳، شماره ۲، بهار ۱۴۰۰، صفحه ۲۴۹-۲۶۳.
۶. دیباجی فروشانی، شکوه (۱۳۹۶) مطالعه سیاستگذاری اجتماعی در مورد زنان سرپرست خانوار: مقایسه سیاست و برنامه‌ها با وضعیت موجود زنان، پایان نامه دکتری دانشکده علوم اجتماعی دانشگاه تهران.
۷. زعفرانچی لیلا سادات (۱۳۸۵)، زنان و خانواده در چهار برنامه توسعه، مطالعات راهبردی زنان ۱۳۸۵ شماره ۳۳.
۸. سماواتی زهرا، جعفر سطوتی و محمد زرننگ، (۱۳۹۵)، تحلیلی بر جایگاه زن و خانواده در برنامه‌های توسعه‌ای در اسناد فرادستی نظام، فصلنامه مطالعات توسعه اجتماعی ایران.
۹. سگالن، مارتین (۱۳۹۰)؛ جامعه‌شناسی تاریخی خانواده؛ ترجمه حمید الیاسی؛ تهران: نشر مرکز.

۱۰. صدری، خدیجه (۱۳۹۵)، «تحلیل جامعه‌شناختی فعالیت‌های زنان نماینده مجلس شورای اسلامی در به تصویب رساندن قوانین معطوف به ارتقاء وضعیت اجتماعی زنان»، پایان‌نامه کارشناسی ارشد مطالعات زنان، دانشگاه آزاد اسلامی واحد علوم و تحقیقات.
۱۱. طاهرمحمدی ناهید (۱۳۹۵) «رابطه میان ساختار توسعه اقتصادی اجتماعی و تحولات ساختار جمعیتی نظام خانواده در ایران طی سه دهه اخیر»، رساله دکتری جامعه‌شناسی، دانشگاه آزاد اسلامی واحد تهران مرکزی.
۱۲. کشوردوست، سمانه (۱۳۹۶)، بررسی عوامل موثر بر اجرای برنامه پنجم توسعه در ایران در حوزه فرهنگ و بهداشت با تاکید بر نقش اجراپژوهی در سیاستگذاری عمومی، سیاست- مجله دانشکده حقوق و علوم سیاسی، تابستان ۱۳۹۶، دوره ۴۷، شماره ۲، از صفحه ۴۷۱ تا صفحه ۴۸۷.
۱۳. کرایب، یان. (۱۳۸۲). نظریه‌های جامعه‌شناسی کلاسیک، ترجمه: شهناز مسمی پرست، تهران: آگه.
۱۴. کرمی قهی محمد تقی (۱۳۹۱)، تحلیل گفتمان سه برنامه توسعه با رویکردی به مسائل زنان و خانواده، مقاله پژوهشی، فصلنامه برنامه ریزی رفاه و توسعه اجتماعی، شماره ۱۳ رفاه زمستان ۱۳۹۱.
۱۵. مردرفر مهتاب (۱۳۸۷)، «عملکرد زنان نماینده مجلس از پهلوی دوم تا مجلس ششم (بعد از انقلاب اسلامی)»، پایان‌نامه کارشناسی ارشد دانشگاه تربیت معلم.
۱۶. نوابخش مهرداد؛ محمد بذرافشان (۱۳۹۳)، بررسی میزان سنجش توسعه پایدار شهری در شهر شیراز در ۱۰ سال اخیر، مجله علمی و پژوهشی مطالعات توسعه اجتماعی ایران، دوره ۶، شماره ۳، تابستان ۱۳۹۳، صفحه ۴۹-۶۹.
17. Gunjan Tiyyagura, Elizabeth M. Bloemen, Rachel Berger, Tony Rosen, Daniel Lindberg (2020), Seeing the Forest in Family Violence Research: Moving to a Family-Centered Approach, journal pre-proof Available online 25 January 2020.
18. Jill Ryan, Michelle V. Esau, Nicolette V. Roman (2018), Legislative response to family violence in South Africa: A family centered perspective, Aggression and Violent Behavior, Volume 42 September–October 2018 Pages 1-8.
19. Lauren Hoehn-Velasco, Adan Silverio-Murillo (2020), Do spouses negotiate in the shadow of the law? Evidence from unilateral divorce, suicides, and homicides in Mexico, Economics Letters, Volume 187 February 2020 Article 108891.
20. Morell, Carolyn (2004), 'Empowerment Theory and Long-Living Women', Journal of Human Behavior in the Social Environment, 7: 3, 225 – 236.
21. Raluca Popescu (2015), Changes in Patterns of Social Policy – Family Quality of Life and Policy Implementation, Procedia Economics and Finance Volume 22, 2015, Pages 810-819.
22. Viola Angelini, Marco Bertoni, Luca Stella, Christoph T. Weiss (2019), The long-term consequences of Unilateral Divorce Laws on savings of European households, European Economic Review, Volume 119 October 2019, Pages 97-113.

Sociological study of the role of socio-cultural factors on political participation of young people in Tabriz city in 1396

Reza Khodabakhsh¹

PhD in Sociology, Islamic Azad University, Faculty of Science and Research, Tehran, Iran

Mehrdad Navabakhsh^{2*}

*Professor of Sociology Department of Islamic Azad University, Science and Research Unit, Tehran, Iran
(corresponding author).*

Alireza Kaldi³

Professor of Sociology Department of Islamic Azad University, Science and Research Unit, Tehran, Iran

Parvin Savadian⁴

Member of the Faculty of Human Sciences, Islamic Azad University, Garmsar Branch, Garmsar, Iran

Abstract: *The institution of the family is affected by development programs; large-scale problems arise for the family if government interventions in family-related matters are not regulated. Attention and support of the community Strengthening the family institution can be an effective factor in the success of the country's development programs in all areas. The aim of this article is "sociological analysis of the factors affecting the implementation of the sixth five-year development plans in the field of family institution." The research method of the present study is a survey and the data collection tool is a questionnaire. The statistical population has been experts in the field of development programs and the family. Using targeted sampling method and snowball and then the quota of 384 people was selected as a statistical sample. The data collection tool was a researcher-made questionnaire and the data were analyzed based on descriptive and inferential statistics and using SPSS22 software, Lisrel structural equation modeling software. In the findings section, according to Pearson test, it was shown that there is a significant relationship between political, managerial, organizational, legal and technical factors with the realization of family plans. Also, using the structural equation model of managerial factors (0.78), technical factors (0.69), cultural factors (0.63), environmental factors (0.44), political factors (0.37) on the realization of programs The family is influential.*

Key words: *Five-Year Development Plans, Family, Policy, Rules and Regulations.*

¹ Email: 1404khodabakhsh@gmail.com

² Email: mehrdad_navabakhsh@yahoo.com (Corresponding Author)

³ Email: rakaldi@yahoo.com

⁴ Email: : p_savadian@yahoo.com