

رابطه حکمرانی خوب با توسعه شهر خلاق فرهنگی

مهنوش خزایی

دانشجوی دکتری مدیریت و برنامه‌ریزی فرهنگی، گروه مدیریت و برنامه‌ریزی فرهنگی، واحد تهران شمال، دانشگاه آزاد اسلامی، تهران، ایران.

محسن عامری شهرابی

گروه مدیریت و برنامه‌ریزی فرهنگی، واحد تهران شمال، دانشگاه آزاد اسلامی، تهران، ایران (نویسنده مسئول).

mohsen.amerishah@gmail.com

فرامرز ملکیان

استادیار گروه علوم تربیتی، واحد کرمانشاه، دانشگاه آزاد اسلامی، کرمانشاه، ایران.

چکیده

مقدمه و هدف پژوهش: پژوهش حاضر با هدف رابطه حکمرانی خوب با توسعه شهر خلاق فرهنگی انجام شد. روش پژوهش: روش پژوهش، توصیفی - پیمایشی با رویکرد معادلات ساختاری می‌باشد. جامعه آماری پژوهش، مدیران میانی و پایه ادارات کل دستگاه‌های اجرایی شهر کرمانشاه با تعداد جامعه‌ی آماری ۱۴۵ بود، که براساس فرمول کوکران، نمونه برابر با ۱۰۸ نفر با روش نمونه‌گیری تصادفی ساده انتخاب گردید. ابزار جمع‌آوری اطلاعات، پرسشنامه استاندارد حکمرانی خوب OPM و CIPFA (۲۰۰۴) و شهر خلاق فرهنگی محقق ساخته می‌باشد، که روایی آن‌ها با روایی سازه و پایایی آن‌ها با آلفای کرونباخ و پایایی ترکیبی تأیید شد. داده‌ها با استفاده از نرم‌افزار SPSS²³ و SMART PLS² تحلیل شدند. کیفیت مدل اندازه‌گیری با آزمون $cv.com$ و مدل ساختاری با آزمون $cv.red$ تأیید شد و هم‌چنین کیفیت مدل نهایی پژوهش با توجه به شاخص GOF که ۰/۵۲۴ شده است، نشان داد که مدل از برازش قوی برخوردار است. هم‌چنین مقدار R^2 برابر ۰/۳۸۳ شد که قوی ارزیابی می‌شود.

یافته‌ها: نتایج فرضیه‌های پژوهش نشان داد که متغیر حکمرانی خوب بر متغیر شهر خلاق فرهنگی تأثیر مثبت و مستقیم دارد. مؤلفه‌های حکمرانی خوب شامل: نتیجه‌گرایی، اثربخشی نقش‌ها و وظایف و پاسخ‌گویی بر شهر خلاق فرهنگی تأثیر مثبت و مستقیم و مؤلفه‌های ارتقا ارزش‌ها، شفاف‌سازی و ظرفیت‌سازی بر متغیر شهر خلاق فرهنگی تأثیر نداشتند و هم‌چنین متغیر حکمرانی خوب بر مؤلفه‌های شهر خلاق فرهنگی (به جز تقویت تکررگرایی فرهنگی) تأثیر مثبت و مستقیم داشت. نتیجه‌گیری: می‌توان گفت که توجه به حکمرانی خوب در ادارات و دستگاه‌های اجرایی، می‌تواند در بروز شهر خلاق فرهنگی نقش سازنده‌ای داشته باشد.

واژگان کلیدی: حکمرانی خوب، شهر خلاق فرهنگی، کرمانشاه.

مقدمه

قرن ۲۱، قرن شهری شدن جهان است. شهرها در شبکه شهرهای جهانی بازیگران جدیدی هستند که در عین همکاری برای انتقال تجارب توسعه شهری، رقیبان یکدیگر نیز هستند و همواره سعی می‌کنند با تکیه بر ابزارهای دیپلماسی شهری در تقویت نقش‌آفرینی خود در رقابت با شهرهای همتای خود تلاش کنند (مختاری ملک آبادی و همکاران، ۱۳۹۳). نظریه شهر خلاق، یکی از نوپاترین نظریات در مباحث برنامه‌ریزی شهری است که به دنبال موج سوم شهر نشینی در دنیا بروز و نمود پیدا کرد. با وجود نوپا بودن، در مدت زمان کوتاه این نظریه به یکی از کاربردی‌ترین نظریات حوزه مطالعات شهری بدل گردیده است. به طوری که امروزه در سطح جهانی سازمانی فرهنگی تربیتی ملل متحد (یونسکو) با استفاده از شاخص‌های شهر خلاق، سالیانه شهرهای جهان را مورد سنجش و ارزیابی قرار داده است و فهرست شهرهای خلاق یونسکو، انگیزه‌ای برای افزایش تلاش و تقلای شهرها برای نیل به خلاقیت شهری در حوزه‌های مختلف برنامه‌ریزی شهری محسوب می‌شود. زیرا که خلاقیت شهری موقعی حاصل می‌شود که شهرها به سطح مشخص و تعریف شده‌ای در توسعه فضایی و مکانی رسیده باشند، تا توان رقابت با سایر شهرهای جهانی را دارا باشند (امین قشلاقی، ۱۳۹۵). طی سال‌های اخیر با تغییر و تحولات عمده اجتماعی، اقتصادی و سیاسی در کشور؛ اثرات منفی اقتصادی بر زندگی شهروندان همه شهرها شده است. کرمانشاه نیز از این قضیه مستثنی نبوده و پس از بروز بحران‌های اقتصادی در کشور، دست‌خوش مهاجرت‌های متعددی از کرمانشاه به کلان‌شهرهایی مانند تهران و حاشیه آن شده است. مسلماً برنامه‌ریزی کالبدی - عملکردی برای تامین فضای عمومی مورد نیاز استفاده‌کنندگان از این شهر از اهمیت فراوانی برخوردار است. از طرف دیگر، کرمانشاه به دلیل واقع شدن در مسیرهای ارتباطی مهم کشور و دومین پایتخت بودن در زمان ساسانیان، از قدمت بالایی برخوردار بوده و بخش اعظمی از آثار و بناهای تاریخی و خلاق موجود

در گذشته را در خود جای داده است (طرح ساماندهی مجموعه تاریخی، فرهنگی، طبیعی و گردشگری طاق‌بستان، ۱۳۸۸). مهاجرت و کم شدن جمعیت شهروندان، موجب بی‌توجهی به وضعیت فضاهای شهری شده و مسئولین و مدیران نسبت به طراحی فضاهای شهری تساهل به خرج داده‌اند. شهر کرمانشاه فضاهای تاریخی و شهری متنوعی دارد، مانند بازار، طاق‌بستان، بیستون، خیابان‌هایی که اهالی شهر روزانه برای تفریح و تفنن به این محیط‌های شهری مراجعه می‌کنند. به عنوان مثال خیابان دبیراعظم فضایی برای خرید و پیاده‌روی در خیابان و پاساژگردی است؛ طاق‌بستان علاوه بر محیط تاریخی و باستانی، دارای فضای سبز و جذاب است، بیستون نیز یکی از فضاهای تاریخی شهر کرمانشاه می‌باشد که موجب جذابیت این شهر برای بازدیدکنندگان قرار می‌گیرد. اما فضاهای عمومی در شهر کرمانشاه، نه آن تعداد که باید و نه آن اندازه که باید، جذاب نیستند. آلودگی‌های بصری در خیابان‌های مرکزی شهر بر اثر کثرت بنرهای تبلیغاتی و آلودگی محیطی به چشم می‌خورد. فضاهای عمومی شهری فضاهایی هستند که تعمداً برای تفنن شهروندان به دست متصدیان مدیریت شهری ساخته می‌شود تا موجب جذابیت محیطی گردد، در حالی که به استثناء جاذبه‌های تاریخی شهر، فضاهای شهری عمومی‌چندانی که دارای جذابیت بر اثر رفتارهای خلاق اهالی باشد، دیده نمی‌شود. بنابراین مسأله‌ای که در این پژوهش مورد توجه قرار گرفته است، نقش حکمرانی خوب در توسعه شهر خلاق فرهنگی بود. و به دنبال پاسخ‌گویی به این سوال می‌باشد که به چه میزان حکمرانی خوب در بروز شهر خلاق فرهنگی نقش دارد؟

اهمیت و هدف پژوهش

شهر خلاق که رویکردی فرهنگی در توسعه شهری است و مبحثی جدید و مورد توجه در حوزه مطالعات شهری و به ویژه مدیریت شهری بوده و امروزه در بسیاری از مناطق به یکی از موضوعات مهم و برجسته تبدیل شده است و بر بهتر

شدن محیط زندگی و ارتقای کیفیت زندگی به واسطه تفکرات نو شهروندان تأکید دارد (Chan, Alexandri, 2019). نظریه شهرخلاق در راستای پیدا کردن پاسخی به رشد فزاینده شهرنشینی و مشکلات ناشی از آن در دهه ۱۹۸۰ به عنوان یک مفهوم آرمانی مدنظر برنامه‌ریزان قرار گرفت. به دنبال آن از میانه دهه ۱۹۹۰، نخستین بار در مکتب شهری انگلستان و سپس در آمریکا، مفهوم شهر خلاق به صورت پارادایم اصلی و مدلی جدید برای تحول در سیاست‌ها و طراحی‌های شهری مطرح شد و به شکل تخصصی از سال ۲۰۰۰ به صورت گسترده ایده‌پردازی در مورد آن شروع شد. این نظریه به صورت علمی توسط ریچارد فلوریدا در سال ۲۰۰۲ مطرح شد (امینی قشلاقی، ۱۳۹۵). رواج این ایده به عنوان یک استراتژی توسعه شهری تا حدودی با فرایند فراگیر تغییر اجتماعی قابل توصیف است که بیش از آنکه زودگذر باشد، ساختاری است. ماهیت این فرایندها اقتصادی (جهانی شدن، اقتصاد خدماتی)، ژئوپلیتیکی (کمرنگ شدن مرزهای ملی و ظهور مناطق به عنوان موتور رشد و توسعه)، فنی (ارتباطات مخابراتی و حمل و نقل) و همچنین فرهنگی اجتماعی (مقوله مصرف) است (محمودی آذر و داودپور، ۱۳۹۷). در یک مفهوم شهرهای خلاق شهرهایی هستند که قادرند راه‌حل‌های جدیدی برای مشکلات روزمره‌شان ارائه دهند. مفهوم دیگر شهرهای خلاق بر تولیدات فرهنگی متمرکز است، یعنی تولید کالاها و خدمات فرهنگی با فعالیت‌هایی در ارتباط قرار می‌گیرند که مرکز سرزندگی به حساب می‌آیند. مفهوم دیگر بر ظرفیت و توانایی شهر بر جذب سرمایه انسانی خلاق تأکید می‌کند. در بسیاری از متون به سرزندگی شهری، فهم پایداری و پویایی‌های جریان کاربرد دانش مورد تأکید قرار گرفته است (ربانی خوراسکانی، ۱۳۹۱). فلسفه شهر پویا و سرزنده آن است که در (هر شهری همیشه ظرفیتی بسیار بیشتر از آنچه ما در وهله اول تصور می‌کنیم وجود دارد) (سعیدی، ۱۳۹۱). خلاقیت شهر به دنبال گسترش فرهنگ سازمانی شهر جهت پرورش قدرت تفکر دوباره شهرها برای ارائه مدلی مناسب

در چگونگی تغییر شرایط محیطی در راستای نیل به شکوفایی شهری است (Landry, 2010). اسکات (۲۰۱۴) نیز خلاقیت را به عنوان تدبیر و راهکاری می‌داند که با افول سیستم سرمایه‌داری و ظهور اقتصاد جدید فرهنگ شناختی، در شهرها و فضاها شهری شکل گرفته است (Scott, 2014). در واقع وقتی در مناطق شهری صحبت از خلاقیت می‌شود، نگرش نو و جدیدی مطرح می‌شود که به ابعاد ساختاری شهر می‌پردازد و عمدتاً در قالب اقتصادی و فرهنگی مطرح می‌گردد (اکبری مطلق، ۱۳۹۲) و ارتقاء آگاهی عمومی درباره خلاقیت به مانند سرمایه کلیدی برای توسعه شهری و اعتبار شهر را مورد تأکید قرار می‌دهد (مشکینی و همکاران، ۱۳۹۳).

دست‌یابی به خلاقیت و شهر خلاق نیازمند مدیریت شهری است که تسهیل‌کننده و فراهم‌کننده زمینه بروز و استفاده از خلاقیت‌ها را بر عهده دارد (خان سفید، ۱۳۹۱). مدیریت شهری برای آنکه خلاق باشد بایستی ضمن ارتقای دانش خلاقیت خود در حوزه مدیریت شهری فهم خلاقانه‌ای نیز از شهر، رشد شهری، حیات شهری، تفاوت شهرنشین و شهروند و ضرورت پرداختن به مدیریت شهری خلاق داشته باشد. در چنین شرایطی می‌توان مدیریت شهری خلاق داشته و توان تجزیه و تحلیل خلاقانه مسائل شهری را به دست آورد (شمس و عاشوری، ۱۳۹۴). در واقع اعتقاد بر این است که از طریق مدیریت شهری مؤثر می‌توان مشکلات شهرها را بهبود بخشید و همچنین فرصت مشارکت در توسعه محیط شهری را فراهم کرد که این رویکرد در نهایت به حل مشکل جهانی فقر شهری می‌شود (Abdul Azeez, 2018). اوکتاوانا سیرگار و مصلیحه (۲۰۱۹) حاکمیت خوب، حاکمیتی است که از اصول دموکراسی حمایت می‌کند و منصفانه، کارآمد، پاسخ‌گو، شفاف بوده و دارای تعامل روشن بین دولت، مردم، بخش خصوصی و سازمان‌های غیردولتی باشد. حاکمیت خوب در شهر یک مفهوم چندبعدی است که بر بهبود کیفیت زندگی شهروندان محلی بویژه جوامع حاشیه‌نشین و محروم متمرکز

است. در سطح جهان، شهرهای کشورهای توسعه‌یافته و در حال توسعه تحت فشار زیادی قرار دارند تا از افزایش جمعیت، کمبود منابع و رویدادهای بعدی ناشی از این وضعیت جلوگیری کنند. با این حال به نظر می‌رسد که شهرهای کشورهای در حال توسعه در مقایسه با شهرهای پیشرفته در کشورهای توسعه یافته با چالش‌های بیشتری روبرو هستند. به همین ترتیب، درک مفهوم روابط متقابل بین حاکمیت خوب شهری و تاب‌آوری شهر و چگونگی مدیریت پایدار رویدادهای غیرمنتظره و پیش‌بینی شده در معرض خطر می‌تواند در توسعه و اجرای سیاست‌ها به ویژه در کشورهای در حال توسعه ارزشمند باشد (Meyer, Auriacombe, 2019). حاکمیت خوب شهری می‌تواند از نظر رشد و رونق در جوامع به عنوان یک پیش‌نیاز برای اقتصادی مقاومت در نظر گرفته شود. علاوه بر این، مدیریت خوب شهری باید رشد اقتصادی - اجتماعی را تسهیل می‌کند و بدین وسیله محیطی را ایجاد می‌کند که جوامع بتوانند به خودشان برای ایجاد معیشت پایدار کمک کنند (Meyer, Auriacombe, 2019). هم‌چنین ارزیابی زندگی را به طور مستقیم و غیرمستقیم بهبود بخشد، زیرا مردم شادترند و هم‌چنین حاکمیت مطلوب به مردم اجازه می‌دهد تا به سطوح بالاتری از آنچه که دارند دست یابند که این امر در رفاه آن‌ها حائز اهمیت است (Helliwell et al, 2018). کمیسیون اقتصادی سازمان ملل متحد برای آفریقا (۲۰۱۳)، حاکمیت خوب را به معنای "مشارکت، شفافیت، پاسخ‌گویی، مدیریت مؤثر و عادلانه در امور عمومی" تعریف می‌کند (Hawkins & Parkhurst, 2016). حاکمیت شهری از طریق سناریوی مؤثر برنامه‌ریزی و توسعه شهری، حفاظت از محیط زیست و استفاده بهینه از منابع کمیاب با تقویت تاب‌آوری جوامع شهری امکان‌پذیر می‌شود. علاوه بر این حاکمیت خوب، مشارکت شهری را تسهیل می‌کند (Meyer, Auriacombe, 2019). با توجه به نقش حاکمیت خوب بر شهر خلاق فرهنگی، پژوهش حاضر نیز با هدف بررسی رابطه بین حکمرانی خوب با شهر خلاق

فرهنگی طرح‌ریزی گردید تا به سوال‌های زیر پاسخ دهد:
 رابطه حکمرانی خوب و شهر خلاق فرهنگی چیست؟
 رابطه شاخص‌های حکمرانی خوب و شهر خلاق فرهنگی چگونه است؟
 رابطه حکمرانی خوب و شاخص‌های شهرخلاق فرهنگی چگونه است؟

پیشینه پژوهش

در زمینه حاکمیت خوب و شهر خلاق فرهنگی پژوهش‌های مختلفی در داخل و خارج از کشور انجام گرفته که می‌توان به پژوهش‌های زیر اشاره کرد.
 خدایمی (۱۳۹۷) در بررسی تحقق‌پذیری شهر خلاق بارویکرد فرهنگی در راستای توسعه هدفمند شهری، در شهر تبریز نشان داد که بین شاخص به‌سازی اماکن تاریخی و فرهنگی و شاخص تعداد هنرمندان و شاخص آثار هنری به عنوان شاخص‌های فرهنگی رابطه‌ای معنادار با شهر خلاق دارند و ارتقای این شاخص‌ها موجب ارتقای میزان خلاقیت در شهر می‌شوند. اسمعیلی، خداداد و نخعی (۱۳۹۵) عوامل مؤثر بر تحقق شهر خلاق (شهر گرگان) را مورد بررسی قرار دادند. نتایج این بررسی نشان داد که ابعاد سرمایه انسانی خلاق با امتیاز «۰،۲۹۴» نوآوری با امتیاز «۰،۲۸۶» فرهنگی و هنری، «۰،۱۳۲» و زمینه‌های زیرساختی با کسب امتیاز «۰،۳۳۸» در تحقق شهر خلاق گرگان دارای برتری تاثیرگذاری می‌باشند. شاکری (۱۳۹۴) به نقش حقوق شهروندی در مدیریت شهرهای خلاق باتاکید بر ایران پرداخت. نتایج این نشان داد که برای رسیدن به شهر خلاق نقش شهروندان بسیار مهم است. در رابطه با ارتباط نقش شهروندان در مدیریت شهری خلاق باید از شهروند آگاه مسئولیت‌پذیری شهروندان، مشارکت شهروندان در امور شهری، حکمروایی شهری و شهروند خلاق اشاره کرد. شمس و عاشوری (۱۳۹۴) در بررسی مدیریت شهری و رویکرد شهر خلاق نشان دادند که مدیریت شهری برای آنکه خلاق باشد بایستی ضمن ارتقای دانش خلاقیت خود در

از مهم‌ترین اهداف مدیریت شهری ملبورن، برای ارتقای کیفیت زندگی و زیست‌پذیری شهر پرداخت. با توجه به موارد مطرح شده و نیز سابقه پژوهشی لازم است که پژوهش‌ها در این زمینه بیشتر مورد توجه قرار گیرند، بنابراین در این پژوهش به بررسی رابطه حکمرانی خوب با توسعه شهر خلاق فرهنگی پرداخته شده است که نقش حکمرانی خوب هر چه بیشتر و بهتر شناخته شود.

ادبیات پژوهش

چارلز لندری، یکی از متخصصان صنعت خلاقیت، در کتاب خود "شهر خلاق: ابزاری برای نوآوران شهری" (۲۰۰۸) یک شهر خلاق را تعریف می‌کند؛ برای او، یک شهر خلاق "شهری است که محیطی را ایجاد می‌کند که از تفکر، برنامه‌ریزی و عمل افراد بر مبنای تخیلاتشان در بهره‌گیری از فرصت‌ها و مشکلات شهر و تبدیل فرصت‌ها به راه‌حل‌ها حمایت می‌کند" (Chan, Alexandri, Tresna, 2019). به بیان دیگر، در این رویکرد شهر باید بتواند محیطی جذاب برای جذب و پرورش استعدادها، نوآوری‌ها و ایده‌ها باشد و بتواند از آینده و خلاقیت افراد، چه افراد خاص و ویژه مثل هنرمندان، دانشمندان، نویسندگان و چه از ایده‌های شهروندان عادی در جهت حل مسائل اساسی و نیز در جهت پایه‌ریزی رشد و توسعه‌ای خلاق بهره‌برد (محمدی، ۱۳۹۵). ایده اصلی شهر خلاق، از جریان اصلی نقد فرهنگی، اعتراض سیاسی و سبک‌های زندگی غیرمعمول ناشی می‌شود و مفهوم آن مبتنی بر توانایی بالا برای انعطاف‌پذیری و تنوع است که به عنوان پیش شرط‌های لازم برای انتقال دانش در توسعه شهری مطرح است (Ursic, 2017). فلسفه شهر خلاق، آن است که در هر شهری همیشه ظرفیتی بسیار بیش‌تر از آنچه در وهله اول به تصور می‌آید، وجود دارد (رحیمی و همکاران، ۱۳۹۲) و هدف آن، مشتمل بر جذب نهادها، افراد و شرکت‌های خلاق در فعالیت‌های مرتبط با شهر و همچنین ایجاد زمینه درک شهر به عنوان یک پدیده خلاق است (شمس و عاشوری، ۱۳۹۴). این در حالی است

حوزه مدیریت شهری فهم خلاقانه‌ای نیز از شهر، رشد شهری، حیات شهری، تفاوت شهرنشین و شهروند و ضرورت پرداختن به مدیریت شهری خلاق داشته باشد. در چنین شرایطی می‌توان مدیریت شهری خلاق داشته و توان تجزیه و تحلیل خلاقانه مسائل شهری را به دست آورد. گروداچ (۲۰۱۷) سیاست‌های شکل‌دهی شهر خلاق را واکاوی نمود. او بیان می‌کند در طول دو دهه گذشته، سیاست‌های فرهنگی شهری در شهرها بسیار با اهمیت‌تر شده است و هنر و فرهنگ را در حکم علتی برای مصرف و توسعه دارایی‌ها و صنایع دانش بیان می‌کند؛ هم‌چنین اشاره می‌کند مفهوم شهر خلاق، زبان سیاستی جدید و توجیهی برای پیوستن سیاست فرهنگی به برنامه‌های سیاست‌های شهری است و در سیاست توسعه شهری، این سیاست‌گذاری‌های فرهنگی نقش مهمی دارند. لنگ و همکاران (۲۰۱۴) خلاقیت در شهر جورج تاون را بررسی کردند. آن‌ها در این پژوهش به این مسئله توجه کردند که پایتخت فرهنگی تا چه حد قادر است در حکم منبع در توسعه شهر خلاق استفاده شود. هم‌چنین چالش‌ها و چشم‌اندازهایی را بررسی کردند که جورج تاون در تلاش برای تبدیل کردن به شهر کاملاً خلاق با آن‌ها مواجه بود. نتایج حاکی از آن است که راه رو به جلو برای این کار تلاشی هماهنگ است که در آن سازمان‌های دولتی با رهبران جامعه، جامعه کسب و کار، سازمان‌های غیردولتی و سایر افراد دارای نفع همکاری کنند. خان‌سفید (۱۳۹۱) در بررسی مدیریت شهری و شهر خلاق در ملبورن = اهداف هشت‌گانه مدیریت شهری در این شهر، را شامل «شهر برای مردم»، «شهر خلاق»، «برخوردار اقتصادی»، «شهر دانش»، «شهر اکولوژیک»، «شهر متصل»، «شهر پیش‌رو» و «استفاده بهینه از منابع» می‌داند و ضمن معرفی هریک از محورهای دارای اولویت در برنامه‌ریزی‌های مرتبط با شهر ملبورن، اهداف عملیاتی و شاخص‌های مرتبط با هر محور مورد بررسی قرار گرفت. با توجه به موضوع ویژه‌نامه «مدیریت شهری و شهر خلاق»، به صورت خاص نیز به محور «شهر خلاق»، به عنوان یکی

که با افزایش جمعیت در سطح محدوده شهرها، رشد چشم‌گیر مشکلات و معضلات اجتماعی، اقتصادی و فرهنگی همگام با مشکلات زیربنایی و زیرساختی زندگی شهری را دچار چالش جدی نموده است و به طور کلی فراهم کردن زندگی خوب و دارای کیفیت بالا برای تمامی شهروندان در درون یک محیط شهری کار بسیار دشوار است و به طور معمول اجتماعاتی که نابرابری بسیاری در آن‌ها مشاهده می‌شود پایدار نیستند. تغییر و بهبود این وضعیت، نیازمند پارادایمی جدید در نظام مدیریت کالبدی شهرهاست. پارادایمی که فارغ از نظریه‌های معمول و در سطحی فراتر از نیازهای اولیه انسانی بتواند شرایطی برای مردم و شهروندان ایجاد نماید تا ایشان برای پرداختن به مشکلات به ظاهر سخت شهری، قدرت تفکری، برنامه‌ریزی و عمل، با در نظر گرفتن فرصت‌ها را داشته باشند (احمدنیا، ۱۳۹۳). اگر به اندازه کافی در تکوین نظریه شهر خلاق به عقب برگردیم، به جان راسکین و ویلیام موریس می‌رسیم که در عصر ویکتوریا (انگلیس) در مقابل اقتصادهای سودمندگرا، ایستادگی کردند و اقتصاد هنر را که تاکید بر فعالیت‌های انسانی خلاق داشت، مورد تاکید قرار دادند. بر طبق نظر آن‌ها، نه تنها آثار هنرمندان، بلکه کالاهای ارزشمند هم از جنبه کاربردی و هم از جنبه هنری مدنظر بود (شاطریان، حیدری سورشجانی و ورفی‌نژاد، ۱۳۹۶).

از دهه ۱۹۶۰، بسیاری از شهرها به دلیل تحول از صنعت‌گرایی به صنعت‌زدایی، دچار رکود حیات اجتماعی، اقتصادی و زیست محیطی شدند؛ این مسائل سبب کاهش جذابیت شهرها شد و مدیران و برنامه‌ریزان شهری را وادار به چاره‌جویی برای یافتن راهی نوین کرد. در این هنگام بود که استفاده از اصطلاح سرمایه‌گذاری فرهنگی رواج یافت؛ در نتیجه به عنوان تعاملی بین اقتصاد نمادین و اقتصاد سیاسی از فرهنگ توسعه‌یافته، نوعی "رنسانس شهری" پدید آمد. در این پارادایم جدید، رنسانس شهری، فرهنگ را به عنوان نوعی استراتژی مصرف، تولید و ایجاد تصویر شهری، در برنامه شهرها و مناطق توسعه‌یافته و حتی در حال توسعه و

شهرهای در حال ظهور قرار گرفت (مرادی، زرابادی و ماجدی، ۱۳۹۸). فرهنگ نه تنها در طول تاریخ به عنوان یکی از عوامل شکل دهنده سکونت‌گاه‌های بشری مطرح بوده است بلکه به پیوندی بین ساختارهای اقتصادی و اجتماعی تبدیل شد و در محور برنامه‌ریزی شهری و فضایی قرار گرفت (خستو و حبیب، ۱۳۹۵). در واقع «شهر فرهنگی» مکانی است که در آن فرصت حضور و تجلی جلوه‌های فرهیختگی برای شهروندان امکان‌پذیر است. شهری است که فرهیختگان و مردم در آن مشارکت دارند و امکان حذف فرزاندگی و فرهیختگی وجود ندارد. در غیر این صورت شهر عبارت خواهد بود از حجم عظیمی از توده پلاک‌هایی که چند معبر را به هم وصل می‌کنند (صدیق، ۱۳۹۴). در نهایت آنکه سیستم فرهنگی یک شهر خلاق متشکل از انبوهی از تجارت‌ها، سازمان‌ها، خلاقیت‌ها، مراسم و فستیوال‌ها است که مستعد کارآفرینی و خلاقیت‌هاست و شهر را قادر می‌سازد تا استعدادهای خود را در جهت ارتباط مردم، ایده‌ها و تشکل‌ها به کار ببندد. فرهنگ عضوی بسیار مهم در کیفیت زندگی شهروندان یک شهر خلاق است؛ چرا که علاوه بر ارتقای کیفیت زندگی شهروندان عاملی برای جذب توریست و بالا بردن ارزش اقتصادی در زنجیره اقتصاد شهر است (خدایمی، ۱۳۹۷). شهر خلاق می‌تواند فرصت‌های بسیار مهمی را در تعاملات شهری در عرصه‌های ملی و فراملی برای هر مکان شهری مهیا سازد (امینی قشلاقی، ۱۳۹۵). هم‌چنین متدها و استراتژی‌های جدید برنامه‌ریزی شهری را تشریح نموده و چگونگی تفکر، کنش و طرح‌ریزی ساکنین شهری را مورد ارزیابی و آزمایش قرار می‌دهد. این نظریه به عنوان استراتژی امیدبخشی برای ساکنین شهرهاست که به آن‌ها کمک می‌کند تا تصورات ذهنی خودشان را پرورش داده و استعدادهای خود را شکوفا ساخته و در نهایت شهر خود را به طور اساسی بسازند و زمینه توسعه شهری را فراهم سازند. به بیان دیگر شهرخلاق در حوزه‌های مطالعات شهری و مدیریت شهری برای بهتر شدن محیط زندگی و ارتقاء کیفیت زندگی به واسطه تفکرات نو

اساس مفهوم حاکمیت خوب را تشکیل می‌دهند (عبدالعزیز، ۲۰۱۸). کمیسیون اقتصادی و اجتماعی سازمان ملل متحد برای آسیا و اقیانوس آرام^۳ (۲۰۰۹) اظهار داشت که حاکمیت خوب هشت ویژگی اصلی دارد: مشارکتی، اجماع‌گرا، مسئولیت‌پذیر، شفاف، پاسخ‌گو، مؤثر و کارآمد، منصفانه و فراگیر و پیرو قوانین. کمیسیون اقتصادی سازمان ملل متحد برای آفریقا^۴ (۲۰۱۳)، حاکمیت خوب را به معنای "مشارکت، شفافیت، پاسخ‌گویی، مدیریت مؤثر و عادلانه در امور عمومی" تعریف می‌کند (هاوکینز و پارخورست، ۲۰۱۶).

در این پژوهش برای حکمرانی خوب از شاخص‌های سنجش حکمرانی خوب OPM و CIPFA که شامل ۶ شاخص نتیجه‌گرایی، اثربخشی نقش‌ها و وظایف، ارتقا ارزش‌ها، شفاف‌سازی، ظرفیت‌سازی و پاسخ‌گویی بود، استفاده گردید. شاخص‌های مربوط به شهرخلاق فرهنگی در بخش کیفی رساله پژوهشگر، به روش تحلیل محتوا از مطالعه ۱۲ سند پژوهشی استخراج گردید که شامل شاخص‌های توسعه مشارکت فرهنگی، تقویت تکثرگرایی فرهنگی، خلق ایده‌های جدید، رشد توریسم، رشد و توسعه اقتصادی، خلق آثار فرهنگی، رشد صنایع خلاق، توسعه سرمایه‌گذاری فرهنگی، ارتقاء کیفیت زندگی و توسعه پایدار شهری بود. در این پژوهش ابتدا رابطه حکمرانی خوب با شهر خلاق فرهنگی بررسی و سپس به بررسی رابطه شاخص‌های حکمرانی خوب با متغیر شهر خلاق فرهنگی پرداخته شد و در نهایت رابطه متغیر حکمرانی خوب با شاخص‌های شهر خلاق فرهنگی بررسی گردید. مدل مفهومی پژوهش در شکل ۱ آورده شده است.

شهروندان تأکید داشته و زمینه لازم برای گسترش افق دید و تحلیل راهکارها در مواجهه با مسائل شهر را مهیا نموده و موجب رونق و شکوفایی حیات شهری می‌گردد (اذانی و حاتمی‌فر، ۱۳۹۳).

در گذشته، حاکمیت به معنای اعمال قدرت سیاسی برای اداره امور ملت‌ها بود. با گذشت زمان، تعریف عمومی‌تر و واضح‌تری برای آن بوجود آمد که بیان می‌کرد حاکمیت توانایی یک مقام حاکم برای ایجاد و اجرای قوانین به منظور ارائه خدمات عمومی است. اگر هدف یک رئیس سازمان و یا یک رهبر، ارتقاء کیفیت زندگی باشد، ارزیابی عملکرد وی برای تشخیص حاکمیت مطلوب مهم است (بیسواس و همکاران^۱، ۲۰۱۹). در همه ادوار وضعیت محیط شهری حائز اهمیت بوده است و شهرها به عنوان مرکز اصلی رشد اقتصادی و توسعه اجتماعی مورد توجه بوده‌اند. معمولاً یک ارتباط پویا بین رشد اقتصادی و توسعه انسانی وجود دارد زیرا رشد اقتصادی منبع مهمی در توسعه بشر است که بدون آن نمی‌توان به پیشرفت ادامه داد. حفظ این وضعیت نیاز به توجه ویژه دارد و نوعی مدیریت را می‌طلبد که از محیط زیست شهرها و کیفیت زندگی شهری محافظت کند. این امر در حالی است که گذشته این دیدگاه وجود داشت که مشکلات موجود در شهرها ناشی از نحوه اداره آن‌ها می‌باشد. در سال ۱۹۹۶ در کنفرانس ملل متحد دو موضوع مورد توجه قرار گرفت که از طریق آن‌ها می‌توان شرایط شهر را بهبود بخشید: "سرپناه کافی برای همه" و "توسعه پایدار شهری". موضوع اول مربوط به امنیت تصرف زمین به ویژه برای افراد فقیر شهری است. در حالی که دیگری مربوط به فرآیندهای تصمیم‌گیری مشارکتی است که شامل فقر شهری و آخرین پروژه‌های خاص هدفمند برای توسعه شهرک‌های انسانی است. این مضامین پایه و

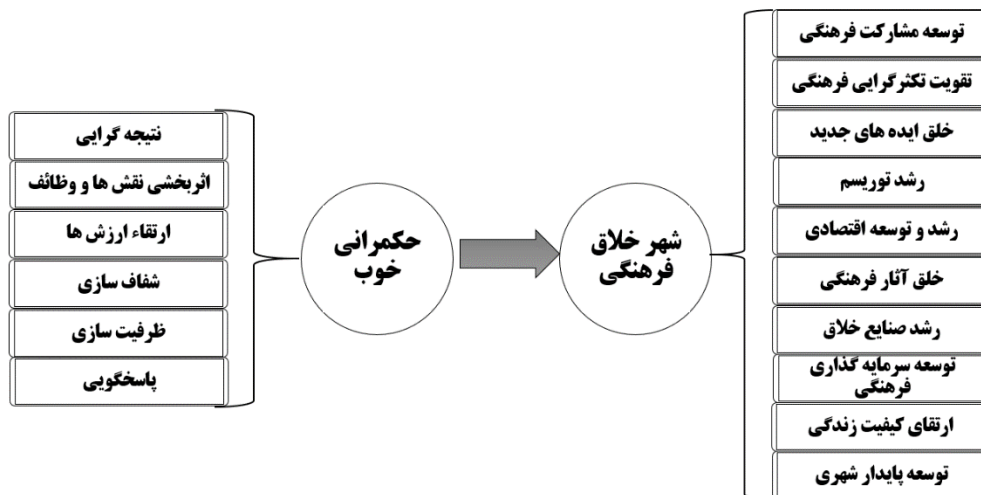

شکل ۱- مدل مفهومی پژوهش

فرضیه های پژوهش

بین حکمرانی خوب و شهر خلاق فرهنگی رابطه وجود دارد.
 بین شاخص های حکمرانی خوب و شهر خلاق فرهنگی رابطه وجود دارد.

بین حکمرانی خوب و شاخص های شهر خلاق فرهنگی رابطه وجود دارد.

روش شناسی

تحقیق حاضر براساس تحقیقات علمی به صورت پارادیم کمی است. تحقیق کمی برای جمع آوری داده های واقعی و درست طراحی شده است. داده های کمی از نوع ساختاریافته و آماری هستند و برای بدست آوردن یک نتیجه کلی از تحقیق، مورد استفاده قرار می گیرند. این پژوهش براساس هدف پژوهش از نوع کاربردی است. پژوهش کاربردی نوعی پژوهش است که با استفاده از نتایج تحقیقات بنیادی به منظور بهبود و به کمال رساندن رفتارها، روش ها، ابزارها، وسایل، تولیدات، ساختارها و الگوهای مورد استفاده جوامع انسانی انجام می شود. هدف تحقیق کاربردی توسعه دانش کاربردی در یک زمینه خاص است. هم چنین این پژوهش براساس نحوه گردآوری داده ها و اطلاعات از نوع تحقیقات توصیفی می باشد. برای گردآوری اطلاعاتی از قبیل مبانی نظری و پیشینه پژوهش از روش کتابخانه های؛ و برای گردآوری اطلاعات لازم جهت بررسی فرضیه های پژوهش

از روش میدانی با ابزار پرسشنامه استفاده شد. جامعه آماری پژوهش، مدیران میانی و پایه ادارات کل دستگاه های اجرایی شهر کرمانشاه با تعداد جامعه آماری ۱۴۵ بود، که براساس فرمول کوکران، نمونه برابر با ۱۰۸ نفر با روش نمونه گیری تصادفی ساده انتخاب گردید. ابزار جمع آوری اطلاعات، پرسشنامه استاندارد حکمرانی خوب OPM و CIPFA (۲۰۰۴) و شهر خلاق فرهنگی محقق ساخته می باشد، که روایی آن ها با روایی سازه؛ و پایایی آن ها با آلفای کرونباخ و پایایی ترکیبی تأیید شد. پرسشنامه حکمرانی مطلوب مشتمل بر ۳۴ سؤال و ۶ مؤلفه ی نتیجه گرایی (۵-۱)، اثربخشی نقش ها و وظائف (۱۳-۶)، ارتقا ارزش ها (۱۷-۱۴)، شفاف سازی (۲۲-۱۸)، ظرفیت سازی (۲۸-۲۳) و پاسخ گویی (۳۴-۲۹) و پرسشنامه شهر خلاق فرهنگی با ۳۸ سؤال و ۱۰ مؤلفه شامل: توسعه مشارکت فرهنگی (۴-۱)، تقویت تکررگرایی فرهنگی (۸-۵)، خلق ایده های جدید (۱۳-۹)، رشد توریسم (۱۶-۱۴)، رشد و توسعه اقتصادی (۲۰-۱۷)، خلق آثار فرهنگی (۲۴-۲۱)، رشد صنایع خلاق (۲۷-۲۵)، توسعه سرمایه گذاری فرهنگی (۳۱-۲۸)، ارتقاء کیفیت زندگی (۳۵-۳۲) و توسعه پایدار شهری (۳۸-۳۶) بود. داده ها با استفاده از نرم افزار SPSS و SMART PLS تحلیل شدند. کیفیت مدل اندازه گیری با آزمون cv.com و مدل ساختاری با آزمون cv.red مورد بررسی قرار گرفت.

یافته‌ها

طبق نتایج پژوهش مشخص شد که، افراد نمونه مرد ۷۷ نفر (۷۱ درصد) و زن ۳۱ نفر (۲۹ درصد) از کل نمونه‌ی ۱۰۸ نفری را تشکیل دادند. نمونه ۲۰-۳۰ سال ۱۲ نفر (۱۱ درصد)، ۳۱-۴۰ سال ۳۴ نفر (۳۱ درصد)، ۴۱-۵۰ سال ۴۴ نفر (۴۱ درصد) و ۵۱ سال به بالا ۱۸ نفر (۱۷ درصد) بودند. افراد نمونه با سطح تحصیلات کارشناسی ۲۸ نفر (۲۶ درصد)، فوق لیسانس ۶۹ نفر (۶۴ درصد) و دکتری ۱۱ نفر (۱۰ درصد) بودند. در جدول (۱) یافته‌های توصیفی متغیرهای پژوهش گزارش شده است.

جدول ۱- وضعیت توصیفی، پایایی و روایی متغیرها

متغیر	مؤلفه	میانگین	انحراف معیار	چولگی	کشدگی	آلفا	CR	AVE
حکمرانی مطلوب	نتیجه‌گرایی	۳/۴۰۰	۰/۷۴۱	۰/۱۹۱	-۰/۵۱۴	۰/۸۶۸	۰/۸۳۳	۰/۶۵۷
	اثربخشی نقش‌ها و وظایف	۳/۴۴۹	۰/۶۸۶	۰/۷۶	-۰/۵۷۹	۰/۸۶۵	۰/۸۹۶	۰/۵۲۴
	ارتقا ارزش‌ها	۳/۴۵۸	۰/۷۸۳	۰/۰۶۴	-۰/۸۱۵	۰/۷۹۶	۰/۸۶۷	۰/۶۲۱
	شفاف‌سازی	۳/۰۳۱	۰/۹۰۷	۰/۱۲۴	-۰/۲۹۳	۰/۸۹۶	۰/۹۲۳	۰/۷۰۸
	ظرفیت‌سازی	۲/۹۷۹	۰/۹۰۲	۰/۲۸۸	-۰/۳۲۱	۰/۸۹۸	۰/۹۲۱	۰/۶۶۳
	پاسخ‌گویی	۳/۹۵۳	۰/۴۶۵	-۰/۲۲۰	-۰/۴۱۷	۰/۷۴۷	۰/۸۳۳	۰/۵۵۷
	کل	۳/۳۸۸	۰/۶۳۵	۰/۱۶۰	-۰/۶۰۵	۰/۹۰۶	۰/۹۱۱	۰/۴۵۰
شهر خلاق فرهنگی	توسعه مشارکت فرهنگی	۳/۲۱۰	۰/۶۸۸	-۰/۳۱۹	۰/۳۷۸	۰/۷۱۷	۰/۸۴۸	۰/۴۸۸
	تقویت تکررگرایی فرهنگی	۳/۲۱۵	۰/۶۷۵	۰/۰۳۴	-۰/۶۷۰	۰/۷۳۴	۰/۸۰۷	۰/۴۵۳
	خلق ایده‌های جدید	۳/۸۲۰	۰/۶۰۷	-۰/۲۲۱	۰/۳۵۳	۰/۷۷۱	۰/۸۹۹	۰/۵۰۱
	رشد توریسم	۴/۰۵۸	۰/۸۴۲	-۰/۷۸۹	۰/۱۹۵	۰/۸۶۱	۰/۹۱۵	۰/۷۸۳
	رشد و توسعه اقتصادی	۴/۱۳۱	۰/۷۲۳	-۰/۹۵۳	۱/۰۲۰	۰/۸۰۸	۰/۸۷۴	۰/۶۳۵
	خلق آثار فرهنگی	۳/۶۷۸	۰/۷۶۵	-۰/۱۵۳	-۰/۳۸۳	۰/۷۶۸	۰/۸۵۲	۰/۵۹۱
	رشد صنایع خلاق	۳/۴۷۵	۰/۹۲۶	-۰/۱۸۰	-۰/۵۷۱	۰/۸۵۶	۰/۹۱۳	۰/۷۷۸
	توسعه سرمایه‌گذاری فرهنگی	۳/۱۶۲	۰/۷۳۰	-۰/۶۲۸	-۰/۱۶۲	۰/۷۸۲	۰/۸۵۹	۰/۶۱۰
	ارتقا کیفیت زندگی	۳/۹۸۶	۰/۷۵۶	-۰/۴۸۰	-۰/۴۲۱	۰/۸۷۹	۰/۹۲۵	۰/۸۰۶
	توسعه پایدار شهری	۳/۸۲۴	۰/۶۸۴	-۰/۱۷۱	-۰/۴۷۲	۰/۷۴۱	۰/۸۰۲	۰/۵۸۲
	کل	۳/۷۵۵	۰/۴۹۸	-۰/۶۴۸	۰/۶۱۲	۰/۹۱۴	۰/۹۳۳	۰/۴۱۲

بر اساس نتایج جدول (۱)، میانگین حکمرانی مطلوب ۳۳۸۸ و شهر خلاق فرهنگی ۳/۷۵۵ شده است. هم‌چنین توزیع چولگی متغیرهای پژوهش در سطح خطای ۰/۲۳۳ و کشدگی در سطح خطای ۰/۴۶۱ نرمال می‌باشد. همین‌طور مقادیر آلفای کرونباخ و پایایی ترکیبی بالاتر از ۰/۷ و مقادیر میانگین واریانس استخراج شده (AVE) بالاتر از ۰/۴ می‌باشد. **آزمون همبستگی پیرسون:** برای بررسی همبستگی دورنی متغیرهای پژوهش از ضریب همبستگی پیرسون استفاده شد. طبق نتایج حکمرانی مطلوب با شهر خلاق فرهنگی (sig = ۰/۰۰۰)

$r = ۰/۶۲۲$ رابطه مثبت و مستقیم دارد. هم‌چنین حکمرانی مطلوب با مؤلفه‌های شهر خلاق فرهنگی شامل: توسعه مشارکت فرهنگی (sig = ۰/۰۰۰ $r = ۰/۴۱۸$)، تقویت تکررگرایی فرهنگی (sig = ۰/۰۰۰ $r = ۰/۲۶۸$)، خلق ایده‌های جدید (sig = ۰/۰۰۰ $r = ۰/۴۹۷$)، رشد توریسم (sig = ۰/۰۰۰ $r = ۰/۵۰۷$)، رشد و توسعه اقتصادی (sig = ۰/۰۰۰ $r = ۰/۴۴۹$)، خلق آثار فرهنگی (sig = ۰/۰۰۰ $r = ۰/۶۰۲$)، رشد صنایع خلاق (sig = ۰/۰۰۰ $r = ۰/۵۹۴$)، توسعه سرمایه‌گذاری فرهنگی (sig = ۰/۰۰۸ $r = ۰/۲۵۴$)، ارتقاء کیفیت زندگی (sig = ۰/۰۰۰ $r = ۰/۳۳۸$) و توسعه پایدار شهری (sig = ۰/۰۰۰)

بر اساس نتایج جدول (۱)، میانگین حکمرانی مطلوب ۳۳۸۸ و شهر خلاق فرهنگی ۳/۷۵۵ شده است. هم‌چنین توزیع چولگی متغیرهای پژوهش در سطح خطای ۰/۲۳۳ و کشدگی در سطح خطای ۰/۴۶۱ نرمال می‌باشد. همین‌طور مقادیر آلفای کرونباخ و پایایی ترکیبی بالاتر از ۰/۷ و مقادیر میانگین واریانس استخراج شده (AVE) بالاتر از ۰/۴ می‌باشد. **آزمون همبستگی پیرسون:** برای بررسی همبستگی دورنی متغیرهای پژوهش از ضریب همبستگی پیرسون استفاده شد. طبق نتایج حکمرانی مطلوب با شهر خلاق فرهنگی (sig = ۰/۰۰۰)

پژوهش و استنباط آماری از نرم‌افزار Smart PLS جهت تحلیل‌های مدل مفهومی و بررسی فرضیه‌های پژوهش استفاده شده است. ابتدا مدل پژوهش در نرم‌افزار Smart PLS اجرا گردید و ۶ سؤال (سؤال ۳۳ و ۳۴ از متغیر حکمرانی مطلوب و سؤالات ۳، ۶، ۱۲ و ۳۲ از متغیر شهرخلاق فرهنگی) که بار عاملی کمتر از ۰/۵ داشتند از مدل حذف شدند و سپس مدل مجدداً در نرم‌افزار اجرا گردید که در ادامه گزارش شده‌اند.

رابطه مثبت و مستقیم دارد. همین‌طور متغیر شهر خلاق فرهنگی با نتیجه‌گرایی ($t=0.613$ sig= 0.000)، اثربخشی نقش‌ها و وظایف ($t=0.631$ sig= 0.000)، ارتقا ارزش‌ها ($t=0.592$ sig= 0.000)، شفاف‌سازی ($t=0.527$ sig= 0.000)، ظرفیت‌سازی ($t=0.484$ sig= 0.000) و پاسخ‌گویی ($t=0.301$ sig= 0.002) رابطه‌ی مثبت و مستقیم دارد. مدل‌سازی معادلات ساختاری: به منظور تحلیل داده‌های

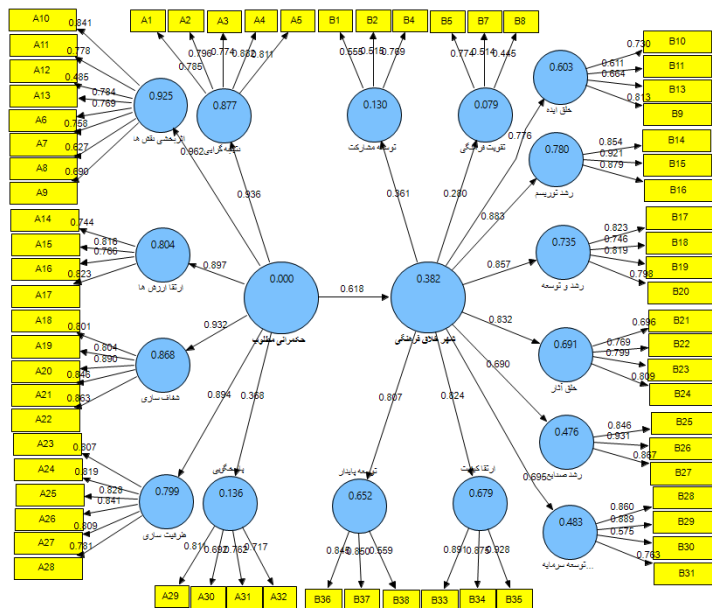

شکل ۲- مدل اندازه‌گیری اصلاح شده در حالت بارهای عاملی در نرم‌افزار Smart PLS

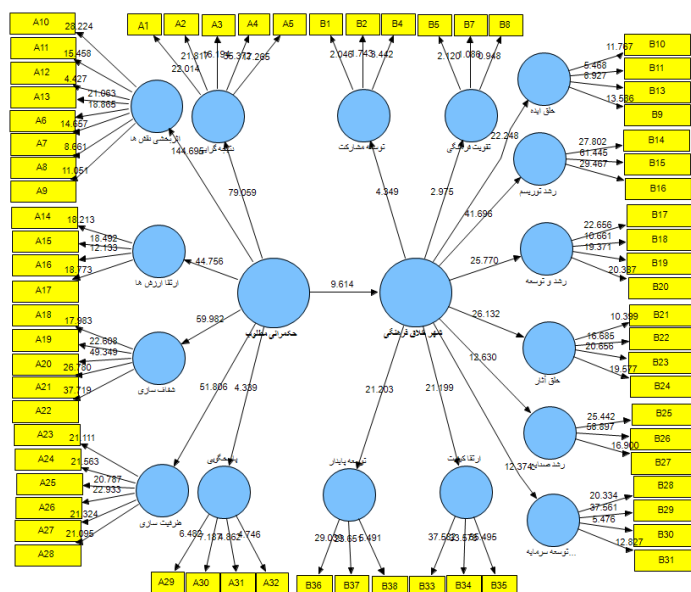

شکل ۳- مدل اندازه‌گیری اصلاح شده در حالت سطح معناداری در نرم‌افزار Smart PLS

ایده‌های جدید، رشد توریسم، رشد و توسعه اقتصادی، خلق آثار فرهنگی، رشد صنایع خلاق، توسعه سرمایه‌گذاری فرهنگی، ارتقاء کیفیت زندگی و توسعه پایدار شهری به ترتیب: ۰/۲۱۸، ۰/۱۴۷، ۰/۲۷۷، ۰/۵۳۳ و ۰/۳۷۱ شده است.

و مقدار R^2 برای متغیر شهر خلاق فرهنگی و مؤلفه‌های آن شامل: توسعه مشارکت فرهنگی، تقویت تکثرگرایی فرهنگی، خلق ایده‌های جدید، رشد توریسم، رشد و توسعه اقتصادی، خلق آثار فرهنگی، رشد صنایع خلاق، توسعه سرمایه‌گذاری فرهنگی، ارتقاء کیفیت زندگی و توسعه پایدار شهری به ترتیب: ۰/۳۸۳، ۰/۱۳۰، ۰/۰۷۸، ۰/۶۰۲، ۰/۸۷۹، ۰/۸۳۴، ۰/۶۹۱، ۰/۴۷۵ و ۰/۴۸۲ شده است.

معیار GOF^1 (برازش کلی مدل): هر دو بخش مدل اندازه‌گیری و ساختاری را کنترل می‌کند که با سه مقدار ۰/۰۱ (ضعیف)، ۰/۲۵ (متوسط) و ۰/۳۶ (قوی) مورد ارزیابی قرار می‌گیرد. این معیار از طریق فرمول زیر محاسبه می‌گردد:

$$GOF = \sqrt{\text{communalities} \times R^2}$$

$$G = \sqrt{۰.۱ \quad ۴۵ \quad ۵۲}$$

با توجه به مقدار به دست آمده GOF به میزان ۰/۵۲۴، برازش قوی مدل کلی تأیید می‌شود.

ارزیابی مدل ساختاری: الگوی نهایی ساختاری مدل پژوهش در ادامه گزارش شده است و براساس آن‌ها فرضیه‌های پژوهش مورد بررسی قرار گرفته‌اند.

با توجه به شکل (۲) بار عاملی تمام سؤالات بالاتر از ۰/۵ و با توجه به شکل (۳) تمام ضرایب t سؤالات از ۱/۹۶ بیشتر می‌باشد.

کیفیت مدل (برازش مدل): معیار $cv.com$ قدرت پیش‌بینی مدل اندازه‌گیری و معیار Q^2 (Cv.Red) قدرت پیش‌بینی مدل ساختاری در مورد یک سازه درون‌زا و معیار R Squares یا R^2 نشان از تأثیر یک متغیر برون‌زا بر یک متغیر درون‌زا دارد.

مقدار $cv.com$ برای متغیر حکمرانی مطلوب و مؤلفه‌های آن شامل: نتیجه‌گرایی، اثربخشی نقش‌ها و وظایف، ارتقا ارزش‌ها، شفاف‌سازی، ظرفیت‌سازی و پاسخ‌گویی به ترتیب: ۰/۴۴۹، ۰/۶۵۷، ۰/۵۲۴، ۰/۶۲۱، ۰/۷۰۸، ۰/۶۶۳ و ۰/۵۵۷؛ و متغیر شهر خلاق فرهنگی و مؤلفه‌های آن شامل: توسعه مشارکت فرهنگی، تقویت تکثرگرایی فرهنگی، خلق ایده‌های جدید، رشد توریسم، رشد و توسعه اقتصادی، خلق آثار فرهنگی، رشد صنایع خلاق، توسعه سرمایه‌گذاری فرهنگی، ارتقاء کیفیت زندگی و توسعه پایدار شهری به ترتیب: ۰/۳۱۴، ۰/۳۸۸، ۰/۲۹۹، ۰/۵۰۵، ۰/۷۹۰، ۰/۶۳۴، ۰/۶۱۱، ۰/۸۸۷، ۰/۶۰۸، ۰/۷۸۶ و ۰/۶۰۱ شده است.

مقدار Q^2 (cv.red) برای متغیر حکمرانی مطلوب و مؤلفه‌های آن شامل: نتیجه‌گرایی، اثربخشی نقش‌ها و وظایف، ارتقا ارزش‌ها، شفاف‌سازی، ظرفیت‌سازی و پاسخ‌گویی به ترتیب: ۰/۴۴۹، ۰/۵۳۷، ۰/۴۸۳، ۰/۴۹۱، ۰/۶۱۳، ۰/۵۲۸ و ۰/۱۶۷؛ و متغیر شهر خلاق فرهنگی و مؤلفه‌های آن شامل: توسعه مشارکت فرهنگی، تقویت تکثرگرایی فرهنگی، خلق

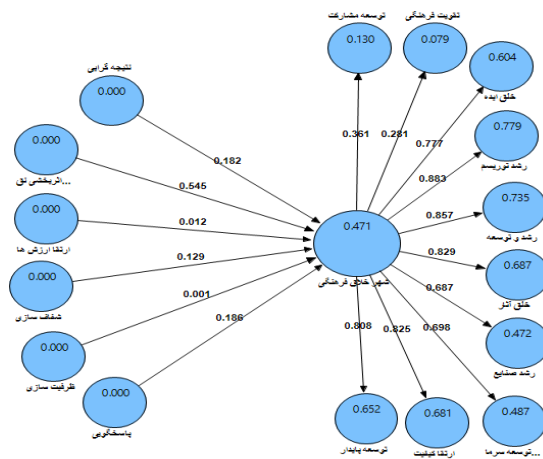

شکل ۴- مدل ساختاری تأثیر مؤلفه‌های متغیر حکمرانی مطلوب بر شهر خلاق فرهنگی در حالت ضرایب مسیر

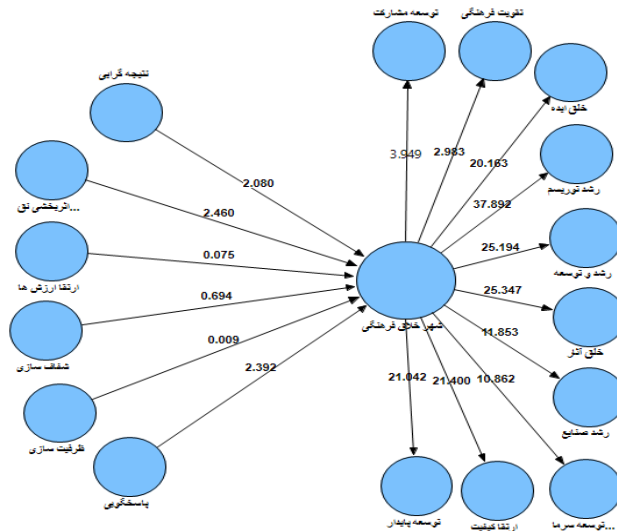

شکل ۵- مدل ساختاری تأثیر مؤلفه‌های متغیر حکمرانی مطلوب بر شهر خلاق فرهنگی در حالت سطح معناداری

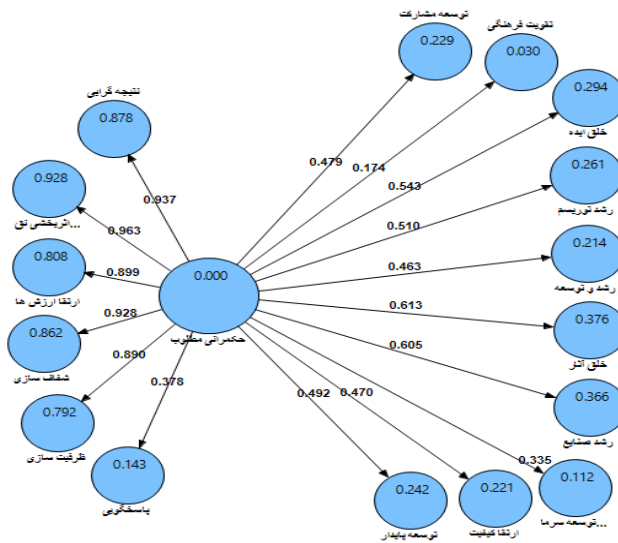

شکل ۶- مدل ساختاری تأثیر متغیر حکمرانی مطلوب بر مؤلفه‌های شهر خلاق فرهنگی در حالت ضرایب مسیر

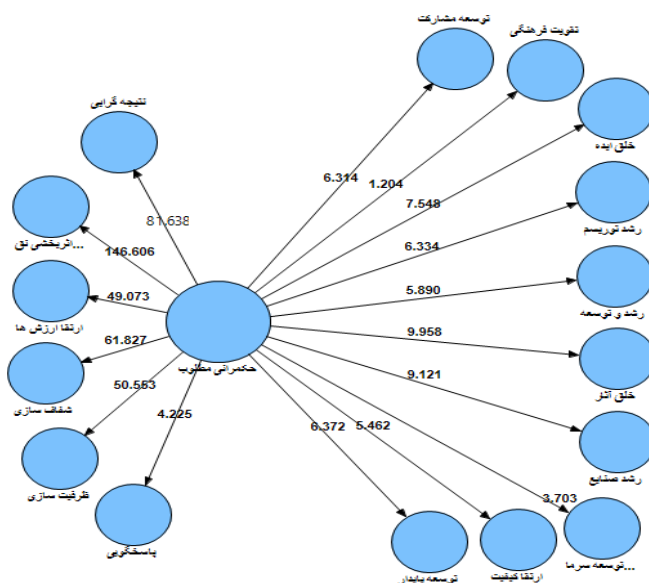

شکل ۷- مدل ساختاری متغیر حکمرانی مطلوب بر مؤلفه‌های شهر خلاق فرهنگی در حالت سطح معناداری

جدول ۲- نتایج فرضیه‌های پژوهش

متغیر پیش‌بین	متغیر ملاک	ضریب مسیر	سطح معناداری	نتیجه
حکمرانی مطلوب	شهر خلاق فرهنگی	۰/۶۱۸	۹/۶۲۸	تأیید
نتیجه‌گرایی	شهر خلاق فرهنگی	۰/۱۸۲	۲/۰۸۰	تأیید
اثربخشی نقش‌ها و وظایف		۰/۵۴۵	۲/۴۶۰	تأیید
ارتقا ارزش‌ها		۰/۰۱۲	۰/۰۷۵	رد
شفاف‌سازی		۰/۱۲۹	۰/۶۹۴	رد
ظرفیت‌سازی		۰/۰۰۱	۰/۰۰۹	رد
پاسخ‌گویی		۰/۱۸۶	۲/۳۹۲	تأیید
حکمرانی مطلوب		توسعه مشارکت فرهنگی	۰/۴۷۹	۶/۳۱۴
	تقویت تکنرگرایی فرهنگی	۰/۱۷۴	۱/۲۰۴	رد
	خلق ایده‌های جدید	۰/۵۴۳	۷/۵۴۸	تأیید
	رشد توریسم	۰/۵۱۰	۶/۳۳۴	تأیید
	رشد و توسعه اقتصادی	۰/۴۶۳	۵/۸۹۰	تأیید
	خلق آثار فرهنگی	۰/۶۱۳	۹/۹۵۸	تأیید
	رشد صنایع خلاق	۰/۶۰۵	۹/۱۲۱	تأیید
	توسعه سرمایه‌گذاری فرهنگی	۰/۳۳۵	۳/۷۰۳	تأیید
	ارتقا کیفیت زندگی	۰/۴۷۰	۵/۴۶۲	تأیید
	توسعه پایدار شهری	۰/۴۹۲	۶/۳۷۲	تأیید

بحث و نتیجه‌گیری

پیرسون نشان داد که حکمرانی مطلوب و مؤلفه‌های آن با شهر خلاق فرهنگی و مؤلفه‌های آن رابطه‌ی مستقیم و مثبت دارند. در بررسی مدل مفهومی پژوهش حاضر نتایج برای

هدف پژوهش حاضر بررسی رابطه حکمرانی خوب با توسعه شهر خلاق فرهنگی بود. نتایج حاصل از همبستگی

انسانی است. این مضامین پایه و اساس مفهوم حاکمیت خوب را تشکیل می‌دهند. با توجه به نقش پررنگ مدیریت شهری در اداره شهرها در چند دهه اخیر و اثرپذیری متقابل جامعه شهری از آن، با در نظر گرفتن عامل فرهنگ به عنوان موثرترین عضو در بهبود کیفیت زندگی شهروندان سعی شده که به بررسی مدیریت شهری با نگاه به استعدادها، خواست‌ها، انگیزه‌ها، مشارکت گروه‌های مختلف و ترکیب این گروه‌ها برای دستیابی به شهری خلاق پرداخته شود مردم، بنگاه‌های اقتصادی، فضاها، پیوندها و چشم‌اندازها پنج رکن اصلی شهرهای خلاق می‌باشند. برای ایجاد و توسعه شهرهای خلاق باید از راهکارهایی استفاده کرد که با توجه به یافته‌ها پیشنهادت زیر ارایه می‌گردد:

مدیران و دست‌اندرکاران کرمانشاه بایستی توجه کنند که جایگاه ویژه فرهنگ در ابعاد مختلف شهر و نیز سیاست‌ها و برنامه‌های شهری و استفاده مؤثر از تمام منابع فرهنگی حتی آن‌هایی که ممکن است بی‌اهمیت جلوه داده شوند و مورد غفلت واقع گردند مثل موسیقی محلی، غذا، لباس نمایش‌ها و بازی‌های بومی و... است. به علت نقش محوری فرهنگ و به ویژه فرهنگ و هنر بومی و محلی در رویکرد شهر خلاق، می‌توان شهر خلاق را به عنوان راهبردی که به حفظ تنوع فرهنگی و جلوگیری از جایگزینی یک فرهنگ واحد به جای فرهنگ‌های متنوع دارد، مدیران و دست‌اندرکاران کرمانشاه بایستی توجه کنند که حقوق فرهنگی شهروندی آمیخته‌ای است از وظایف و مسئولیت‌های شهروندان در قبال یکدیگر، شهر و دولت یا قوای حاکم و حکومت و همچنین حقوق و امتیازاتی که وظیفه تأمین آن حقوق بر عهده مدیران شهری و دولت یا به طور کلی قوای حاکم است.

از محدودیت‌های این پژوهش می‌توان به ضعف در تعمیم یافته‌ها اشاره نمود زیرا این پژوهش در شهر کرمانشاه انجام شده و تعمیم یافته‌های آن به شهرهای دیگر باید با احتیاط صورت گیرد. هم‌چنین محدودیت دیگر پژوهش این بود که پاسخ‌گویی به سؤالات مصاحبه به قضاوت افراد مورد مطالعه بستگی دارد، لذا تمایلات، تعصبات و تجربیات آن‌ها

سوال اول نشان داد که متغیر حکمرانی مطلوب بر متغیر شهر خلاق فرهنگی تأثیر دارد. هم‌چنین نتایج برای سوال دوم نشان داد که مؤلفه‌های حکمرانی مطلوب شامل: نتیجه‌گرایی، اثربخشی نقش‌ها و وظایف و پاسخ‌گویی بر شهر خلاق فرهنگی تأثیر داشتند و مؤلفه‌های ارتقا ارزش‌ها، شفاف‌سازی و ظرفیت‌سازی بر متغیر شهر خلاق فرهنگی تأثیر نداشتند و در نهایت نتایج سوال سوم مبنی بر رابطه بین حکمرانی خوب و شاخص‌های شهرخلاق فرهنگی نشان داد که متغیر حکمرانی مطلوب بر مؤلفه‌های شهر خلاق فرهنگی (به جز تقویت تکثرگرایی فرهنگی) تأثیر داشت. این نتایج با یافته‌های این پژوهش‌های خدای (۱۳۹۷)، شاکری (۱۳۹۴)، شمس و عاشوری (۱۳۹۴) لنگ و همکاران (۲۰۱۴) و خان‌سفید (۲۰۱۲) همسو بود. حکمرانی مطلوب شهری به عنوان یک مفهوم استراتژیک یک جزء ضروری برای دستیابی به رشد و توسعه منصفانه و پایدار است و به صورت تفکیک ناپذیری به رفاه شهروندان پیوند خورده است. در همه ادوار وضعیت محیط شهری حائز اهمیت بوده است و شهرها به عنوان مرکز اصلی رشد اقتصادی و توسعه اجتماعی مورد توجه بوده‌اند. معمولاً یک ارتباط پویا بین رشد اقتصادی و توسعه انسانی وجود دارد زیرا رشد اقتصادی منبع مهمی در توسعه بشر است که بدون آن نمی‌توان به پیشرفت ادامه داد. حفظ این وضعیت نیاز به توجه ویژه دارد و نوعی مدیریت را می‌طلبد که از محیط زیست شهرها و کیفیت زندگی شهری محافظت کند. این امر در حالی است که گذشته این دیدگاه وجود داشت که مشکلات موجود در شهرها ناشی از نحوه اداره آن‌ها می‌باشد. در سال ۱۹۹۶ در کنفرانس ملل متحد دو موضوع مورد توجه قرار گرفت که از طریق آن‌ها می‌توان شرایط شهر را بهبود بخشید: "سرپناه کافی برای همه" و "توسعه پایدار شهری". موضوع اول مربوط به امنیت تصرف زمین به ویژه برای افراد فقیر شهری است. در حالی که دیگری مربوط به فرآیندهای تصمیم‌گیری مشارکتی است که شامل فقر شهری و آخرین پروژه‌های خاص هدفمند برای توسعه شهرک‌های

ممکن است در نتایج تحقیق اثر گذاشته باشد.

شهر اصفهان)، جغرافیا و توسعه، شماره ۲۱.

منابع

رحیمی، محمد و مردعلی، محسن و داهما، الهام و فلاحزاده، عبدالرسول (۱۳۹۲). شهر خلاق (مبانی نظری و شاخص‌ها)، نشریه دانش شهر.

احمدنیا، محمدرضا (۱۳۹۳). تبیین شهر خلاق: از رویکرد تا تحقق، اولین کنفرانس بین‌المللی مهندسی محیط زیست، تهران، مرکز راهکارهای دست‌یابی به توسعه پایدار. اذانی، مهری، حاتمی، مجتبی، حاتمی، حسین (۱۳۹۰). تحلیلی بر فرهنگ شهروندی در شهر یزد. برنامه‌ریزی فضایی (جغرافیا).

سعیدی، هادی (۱۳۹۱). شهر خلاق، نشریه شهرداری‌ها، سال یازدهم، شماره ۱۰۰.

اسمعیلی، فضل‌الله؛ مهدی خداداد و مهدیه نخعی (۱۳۹۵). عوامل موثر بر تحقق شهر خلاق (شهر گرگان)، سومین کنفرانس علمی پژوهشی افق‌های نوین در علوم جغرافیا و برنامه‌ریزی معماری و شهرسازی ایران، تهران، انجمن توسعه و ترویج علوم و فنون بنیادین.

شاطریان، محسن؛ حیدری سورشجانی، رسول؛ ورفی‌نژاد، ژیللا (۱۳۹۶). اثرات توان‌گردشگری در گسترش زیرساخت‌ها و ایجاد شهرخلاق، مطالعه موردی: شهرکرمانشاه، جغرافیا.

اکبری مطلق، مصطفی (۱۳۹۲). بررسی ابعاد نظریه شهر خلاق و تاثیر آن بر توسعه شهری پایدار با تاکید بر تجارب جهانی، همایش ملی معماری پایدار و توسعه شهری، بوکان، شرکت سازه کویر

شاکری، یونس (۱۳۹۳). نقش متقابل مدیریت شهری و شهروندان خلاق در بافت‌های فرسوده شهری، اولین کنفرانس ملی شهرسازی، مدیریت شهری و توسعه پایدار، تهران، موسسه ایرانیان، انجمن معماری ایران.

امینی قشلاقی، داود (۱۳۹۵). بومی‌سازی و تبیین شاخص‌های مکانی و فضایی شهرخلاق در کلان‌شهر تهران، رساله دکتر، دانشگاه پیام نور، مرکز تحصیلات تکمیلی.

شمس، مجید و فاطمه عاشوری (۱۳۹۴). مدیریت شهری و رویکرد شهر خلاق، دومین کنفرانس بین‌المللی عمران، معماری و توسعه اقتصاد شهری، شیراز، موسسه آموزشی مدیران خبره نارون.

خان‌سفيد، مهدی (۱۳۹۱). مدیریت شهری و شهر خلاق. منظر، شماره ۱۹.

صدیق، محمد (۱۳۹۴). مطالعه و تعیین مولفه‌های فرهنگ شهری و شهر فرهنگی، مطالعه موردی: شهر بردسکن، پایان‌نامه کارشناسی ارشد، دانشگاه پیام نور، مرکز فردوس.

خدایمی، سعیده (۱۳۹۷). بررسی تحقق‌پذیری شهر خلاق با رویکرد فرهنگی در راستای توسعه هدفمند شهری (نمونه موردی: شهر تبریز)، پایان‌نامه کارشناسی ارشد، دانشگاه آزاد اسلامی، واحد شهر قدس، دانشکده فنی و مهندسی، گروه برنامه‌ریزی شهری.

محمدی، مریم (۱۳۹۵). تحلیل ویژگی‌ها و الزامات شهر خلاق برای جذب طبقه خلاق (نمونه موردی شهر تهران) پایان‌نامه کارشناسی ارشد، دانشگاه علامه طباطبائی پردیس تحصیلات تکمیلی خودگردان.

خستو، مریم؛ حبیب، فرح (۱۳۹۵). رویکردی تحلیلی به تاثیر کالبد شهر بر فرهنگ با تاکید بر بافت شهری، مطالعه موردی: شهرقزوین، مطالعات شهر ایرانی اسلامی.

محمودی آذر، شیرزاد؛ داودپور، زهره (۱۳۹۷). برندسازی شهری برای تحقق شهر خلاق؛ ارائه نظریه‌ای داده‌بنیاد (مورد مطالعه: شهر ارومیه)، توسعه محلی، دوره دهم شماره ۱.

ربانی خوراسکانی و همکاران، علی (۱۳۹۰). بررسی نقش تنوع اجتماعی در ایجاد شهرهای خلاق و نوآور (مورد

مختاری ملک‌آبادی، رضا؛ سقایی، محسن؛ ایمان، فاطمه (۱۳۹۳). سطح‌بندی مناطق پانزده‌گانه اصفهان از لحاظ شاخص‌های شهر خلاق با استفاده از مدل‌های برنامه‌ریزی منطقه‌ای، پژوهش و برنامه‌ریزی شهری، سال ۵، شماره ۱۶. مرادی، فاطمه؛ سعیده زرآبادی، زهراسادات؛ ماجدی،

(2018) Empirical linkages between good governance and national wellbeing, *Journal of Comparative Economics*.

Joaquim Rius Ulldemolins (2014). Culture and authenticity in urban regeneration processes: Place branding in central Barcelona, *Urban Studies, Urban Studies Journal Limite*.

Landry, C (2010). *The Creative Ecology Of The Creative City: A Summary*, Books.Google.Com

Meyer, N. Auriacombe, C (2019). *Good Urban Governance And City Resilience: An Afrocentric Approach To Sustainable Development*, Sustainability.

Octavana Siregar, H. Muslihah, S (2019). Implementation Of Good Governance Principles In Village Government Context In Bantul Regency, Yogyakarta, *Jurnal Perspektif Pembiayaan Dan Pembangunan Daerah* 6(4).

Scott, A.J (2014). Beyond The Creative City: Cognitive– Cultural Capitalism And The New Urbanism, *Regional Studies*, 48(4).

Suet Leng, K. And Badarulzaman, N (2014). Branding George Town World Heritage Site As City Of Gastronomy: Prospects Of Creative Cities Strategy In Penang, *International Journal Of Culture, Tourism And Hospitality Research*.

Ursic, M (2017). Critical Reconsideration Of Social And Cultural Elements That Constitute The Creative Ecosystem Of A City Examples From Slovenia And Japan, *Traditiones*.

حمید (۱۳۹۸). واکاوی اصول بازآفرینی شهری فرهنگ- مبنا بارویکردارتقای رقابت‌پذیری، باغ نظر.

مشکینی، ابوالفضل؛ حاتمی‌نژاد، حسین؛ مهدنژاد، حافظ؛ پرهیز، فریاد (۱۳۹۳). شهر خلاق الگویی نوین برای توسعه دانش بنیان در حوزه مدیریت شهری، چاپ اول، تهران: نشر آزاد کتاب.

Abdul Azeez, I. A (2018). Coping With the Menace of Urban Sprawl Development through Good Governance in Maiduguri, Nigeria, *FUTY Journal of the Environment*.

Biswas, R. Jana, A. Arya, K. Ramamritha, K (2019). A good-governance framework for urban management, *Journal of Urban Management*.

Chan, A. Alexandri, M.B. Tresna, P.W (2019). Place Brand Experience Of Bandung City As UNESCO's Creative City Network In City Economy Development, *Review Of Integrative Business And Economics Research*.

Grodach, C (2017). *Urban Cultural Policy And Creative City Making*. Cities.

Hawkins, B & Parkhurst, J (2016). The good governance of evidence in health policy. *Evidence & Policy: A Journal of Research, Debate and Practice*.

Helliwell, J.F. Huang, H. Grover, S. Wang, S

یادداشت‌ها

¹Biswas et al

²Abdul Azeez

United Nations Economic and Social Commission for Asia and the Pacific

³United Nations Economic Commission for

Africa

⁴Hawkins & Parkhurst

⁵Goodness of Fit