

بررسی میزان جهت گیری های عقلانی در زندگی روزمره و عوامل مؤثر بر آن در بین معلمان در مقایسه با دانشجویان شهر زنجان

محبوبه بابائی^۱

بهرروز حیدری^۲

تاریخ دریافت: ۱۳۹۱/۱۰/۵

تاریخ پذیرش: ۱۳۹۲/۰۱/۲۹

چکیده تحقیق

این پژوهش به منظور بررسی میزان جهت گیری های عقلانی در زندگی روزمره و عوامل مؤثر بر آن در بین فرهنگیان در مقایسه با دانشجویان شهر زنجان انجام شده است. چارچوب نظری، تلفیقی از تئوری های ماکس وبر، جان هرسانی، جیمز کلمن، ریمون بودون، جان الستر، یورگن هابرماس و تئوری انتخاب عقلانی است، جامعه آماری شامل فرهنگیان آموزش و پرورش و دانشجویان شهر زنجان و حجم نمونه به ترتیب شامل تعداد ۲۶۰ نفر و ۳۵۳ نفر که به روش نمونه گیری تصادفی خوشه ای انتخاب شده، این تحقیق از نوع پیمایش تحلیلی است که با استفاده از پرسشنامه محقق ساخت، و ۷۸ سؤال در جامعه نمونه اجرا شده است.

یافته‌ها نشان می‌دهد که، در جامعه نمونه مورد مطالعه تفاوت میانگین بین دو گروه از نظر میزان جهت گیری عقلانی برحسب مؤلفه‌های پایگاه اجتماعی (جنسیت، تحصیلات، شغل، درآمد، دارایی) تنها مؤلفه جنسیت تفاوت معنی‌داری داشته که آماره‌ها نشانگر تفاوت میانگین بالای جهت‌گیری‌های عقلانی مردان نسبت به زنان است و سایر مؤلفه‌ها با میانگین یکسان می‌باشند. در خصوص متغیرهای مستقل (میزان

^۱ . دکترای جامعه شناسی، دانشگاه آزاد اسلامی، واحد زنجان، گروه پژوهشگری اجتماعی، زنجان، ایران Email:mbabaei۱۰۱۳@yahoo.com

^۲ . کارشناس ارشد پژوهش علوم اجتماعی social۱۲۳۳۲۱@yahoo.com

گرایش به دینداری، تقدیر گرایی، قانون گریزی، گرایش به مدرنیسم، احساس محرومیت نسبی) نتایج نشانگر اثبات رابطه معنادار این متغیرها با متغیر وابسته می‌باشد که ضریب تعیین (R^2) متغیرهای مستقل اثر گذار ۰/۹۳ می‌باشد به عبارت دیگر متغیرهای مستقل ۹۳ درصد واریانس متغیر وابسته را تبیین می‌کند و در مورد فرضیه اصلی تحقیق، مقایسه میانگین جهت‌گیری‌های عقلانی فرهنگیان با دانشجویان، نتایج بدست آمده نشانگر اثبات این فرضیه است، یعنی دانشجویان در مقایسه با فرهنگیان از جهت‌گیری‌های عقلانی بالاتری برخوردار می‌باشند.

واژگان کلیدی: عقلانیت، جهت‌گیری عقلانی، زندگی روزمره، انتخاب عقلانی، عقلانیت

اجتماعی

مقدمه

اعمال، حرکات و رفتار آدمی، همگی از نوع فعالیت هدف نگرند. رفتار انسان همان عمل یا فعالیت معنی داری است که در جهت رسیدن به یک هدف خاص، از او سر می‌زند. گاه در زندگی اجتماعی از هدف‌های خود آگاهیم و هشیارانه در پی رسیدن بدانها گام بر می‌داریم. زمانی هم از برخی از هدف‌های خود تصویر روشنی در ذهن نداریم و از آنها بی‌خبریم.

گسترش وسیع مطالعات فرهنگی در سه دهه اخیر در متن مباحثاتی که میان مدرنیسم و پست مدرنیسم در گرفته، باعث شده است که زندگی روزمره به عنوان مقوله‌ای در خور اهمیت قلمداد شود. با توسعه‌ی مصرف‌گرایی و تبلیغات که هر دو، زندگی روزمره را هدف قرار داده‌اند، مطالعات نقادانه‌ی فلسفی و جامعه‌شناختی زندگی روزمره، به وظیفه‌ی مهم متفکران انتقادی بدل شده است و آنان به طرق مختلف این وظیفه را انجام داده‌اند.

جریان زندگی روزمره، جریانی است که همه‌کنشگران جهان اجتماعی در آن مشغول به زندگی و فعالیت هستند و فراگیری آن به حدی است که مانند هوا آنها را دربرگرفته است. همین نزدیکی بیش از حد

بررسی میزان جهت گیری‌های عقلانی در زندگی روزمره و عوامل مؤثر بر آن

و احساس یکی بودن کنشگر با زندگی روزمره باعث احساسی از پیش پا افتادگی و عادی بودن امور می‌شود که به موجب آن فکر می‌کنیم، همه احساسات و تجارب جاری در متن این زندگی را با جزئیات شان می‌شناسیم. اما برخی از محققانی که در سنت مطالعات فرهنگی و زندگی روزمره کار می‌کنند، اساساً مطالعه خود را از همین جا آغاز می‌کنند و با دست گذاشتن بر جزئیاتی از این زندگی، نشان می‌دهند که دانش افراد از آن، کاملاً بسته به موقعیت و جایگاه خودشان است و اطلاعات محدود، ناقص و در مواردی همراه با خطایی از تجارب سایر اقشار و گروه‌های اجتماعی دارند (اباذری و دیگران، ۱۳۸۷: ۷۶).

در واقع زندگی روزمره در حال حاضر به یکی از مناقشه برانگیزترین مقولات جامعه‌شناسی بدل شده است. چه مدرنیست‌ها و چه پست مدرنیست‌ها به اهمیت این مقوله معترفند و هر یک به گونه‌ای سعی می‌کنند که جایگاه آن را در نظریه پردازی‌های خود روشن سازند (لاجوردی، ۱۳۸۸: ۷).

در علوم اجتماعی، با عنایت به این دیدگاه، مطالعه رفتار روزمره افراد و کنش‌های متقابل آنها در وضعیت‌هایی که روزانه با آن رودررو می‌شوند، اهمیت بیشتری یافته است. مطالعه رفتار روزمره‌ی افراد (جامعه‌شناسی خرد)، علاوه بر دارا بودن اهمیت ذاتی - به واسطه‌ی آنکه قسمت اعظم فعالیت‌های اجتماعی ما را تشکیل می‌دهد - می‌تواند به درک بیش‌تر ما از نهادها و نظام‌های اجتماعی بزرگ (جامعه‌شناسی کلان) نیز کمک کند.

جامعه‌شناسان از جهات متفاوتی به بررسی رفتار روزمره می‌پردازند که از جمله می‌توان به نظریه کنش متقابل نمادین، روش‌شناسی مردمی و نظریه انتخاب عقلانی اشاره کرد (جوادی یگانه، ۱۳۸۳: ۵۸).

امروزه در جامعه ایران نیز، به مسأله تغییرات همه‌جانبه زندگی روزمره در حوزه اجتماعی و فرهنگی اهتمام ویژه‌ای شده است و برای این تغییرات، جستجوی نظریات مناسب نیز اهمیت یافته است. همانگونه که گفته شد، یکی از این نظریات که می‌تواند به کار پیش‌بینی رفتار انسانها و جوامع بیاید، نظریه انتخاب عقلانی است. این نظریه، که یکی از قویترین حمایت‌های نظری را از شبیه‌سازی و نظریه بازی فراهم

می‌آورد، در دهه‌های اخیر تغییرات فراوانی را پشت سر گذارده و از فرض‌های خشک و غیرواقعی حوزه اقتصاد برای رفتار انسان اجتماعی، به سمت رعایت هنجارها و ارزشها و مداخله آنها در تعریف عقلانیت رسیده و به گونه‌ای از عقلانیت اجتماعی نزدیک شده است.

همانطوری که گفته شد، فرض اساسی در پیش‌بینی رفتار مردم این است که این رفتارها رویه‌ای منظم و معقول دارد. با شناخت این رویه‌ها و معقولیت‌ها می‌توان بر اساس رویکرد فردگرایی روش شناختی، به تحلیلی از جامعه دست یافت و پیش‌بینی روشنی از رفتار مردم داشت و نتیجه فرعی آن نیز اصلاح در رفتار است. اما یکی از راههای دستیابی به این معقولیت در رفتارها، استفاده از رویکرد انتخاب عقلانی است. با استفاده از این رویکرد و روش‌های متنوع آن می‌توان مقدمات تغییر فرهنگی و اجتماعی را فراهم کرد (جوادی یگانه، ۱۳۸۷: ۱).

با توجه به این موارد بدون تردید، در پرتو عقلانیت است که آدمی در طول حیات اجتماعی و روزمره خود، هدف‌های کوتاه یا دراز مدت برای خود انتخاب می‌کند و سپس می‌کوشد تمام قوای خود را در راه رسیدن به آنها بسیج کند و از تلاش مستمر باز نایستد. حال باید پرسید که این نیروی تعقل در وجود آدمی چگونه عمل می‌کند؟ آیا خود به خود شروع به فعالیت می‌کند یا تحت تاثیر علل و عواملی است؟

بر این مبنا شناخت عوامل موثر بر جهت‌گیری‌های عقلانی در زندگی روزمره به عنوان یکی از راه‌های مهم در پیش‌بینی رفتار مردم و مقدمات تغییر فرهنگی و اجتماعی در جامعه اهمیت و ضرورتی اساسی دارد.

چارچوب نظری

مروری بر مفهوم عقلانیت

از نظر هایدگر گفته‌ی مشهور دکارت «می‌اندیشم، هستم» دو رخداد مهم را در پی دارد: تبدیل شدن انسان به سوژه و تبدیل شدن جهان به تصویر، هایدگر درباره موضوع اول می‌نویسد: آنچه حیاتی است این

بررسی میزان جهت گیری های عقلانی در زندگی روزمره و عوامل مؤثر بر آن

نیست که آدمی خود را از تعهدات قبلی خود رها می سازد و خود را به خود وا می گذارد ، بلکه این است که نفس ماهیت آدمی ، خود، تغییر می کند. در این معنا که آدمی به سوژه مبدل می شود

(Hedegger, ۱۹۶۲:۱۲).

سوژه شدن انسان به آن معناست که تمامی چیزهای دیگر، حقیقت خود را از انسان کسب می کنند زیرا که انسان به مرکز نسبت های هر آنچه هست تبدیل می شود. رخداد دوم تبدیل شدن جهان به تصویر است. منظور هایدگر آن نیست که تصور یا برداشت یا کپی از جهان در عصر جدید در قالب معرفت شناسی باب می شود، بلکه مقصود او آن است که خود جهان به تصویر تبدیل می شود. به عبارت دیگر جهان چیزی به جز بازنمایی جهان توسط انسان نیست.

در واقع هایدگر نخستین متفکری است که به شرح زندگی روزمره و نقش تکنولوژی و فرهنگ و زیبایی شناسی در زندگی جدید می پردازد، اما سرنوشت مطالعات فرهنگی سرچشمه های دیگر، و حتی مؤثرتری دارد که شرح آن ما را به وضع موجود نزدیک می سازد(همان: ۲۰).

هایدگر پیگیرترین متفکری است که متوجه می شود مسائلی که از طرد انسان به عنوان سوژه ناشی می شود، لاجرم برای حل شدن باید به طرف زندگی روزمره ی ملموس و انضمامی کشانده شود. آنچه در اینجا اهمیت دارد آن است که هایدگر برای نخستین بار متوجه می شود که زندگی روزمره برخلاف آنچه متافیزیک غربی می پندارد، محل وقوع حوادث تکراری و بی ارزش نیست، بلکه ساحتی است که حتی اگر آدمی قرار است به اصالت^۱ برسد، باید در متن آن به این تعالی دست یابد(همان: ۲۲).

در واقع در اعصار کهن منطق عقلی به نیروی درک فرد اطلاق می شد که او را قادر می ساخت تا میان خوب و بد، صحت و سقم، درست و خطا، تمیز قائل شود و به زندگی فردی و اجتماعی خود انتظام بخشد.

^۱ - Authenticity

همچنین منطق عقلی در فرد به عنوان واقعیت مستقلی در نظر گرفته می شد که قابل تبدیل به پدیده ای اجتماعی یا تاریخی نبود. در آن زمان تعقل دارای جنبه اخلاقی بود و ماورای ضرورت‌های مادی، شکلی با معیارهای ارزشی داشت. در دوران معاصر منطق عقلی به مفهوم خاص اندیشه حسابگرانه و فایده طلب اطلاق گردید(شوئون، ۱۳۸۴: ۶۱).

توماس هابز منطقی عقلی را به محاسبه نتایج و پیامدهای یک امر تعبیر نمود و برای آن نقشی جزئی و خاص قائل شد. مفهوم جدید منطق عقلی بتدریج کاربردی عام پیدا کرد، بطوری که در عصر حاضر در مقامی متضاد با آمال و عواطف درونی انسانی قرار گرفته و ضد تعقل شعار کسانی است که داعیه انسانگرایی دارند. در حالی که تعقلی که اینان بر ضد آن سخن می رانند مفهومی مسخ شده و ناقص است و در برگیرنده مفهوم کلی تعقل نیست. مثلاً سایمون از تعقل گرایی به عنوان ابزاری مؤثر و مفید در تحقق اهداف نام برد و کیفیت‌های درونی انسان را در آن دخیل ندانست. به گمان وی سؤال درباره مصلحت و خیر انسان یا جامعه جایی در تعقل ندارد. انسان در سازمان به ماهیت ارزشی و اخلاقی اهداف نباید بپردازد، بلکه باید به عنوان موجودی حسابگر در پی تحقق اهداف باشد، زیرا توفیق او در رسیدن به اهداف مذکور است. از نظر سایمون هرگونه عملی که هماهنگ با این نحوه تعقل باشد مجاز است و غیر از آن را به هیچ وجه نباید تحمل کرد. به عبارت دیگر جز ارزشهای اقتصادی عملی، ارزشهای دیگری در دایره سازمان راه ندارد. با چنین توصیفی از تعقل واضح است که چرا برخی از نویسندگان انسان خودیاب را در مقابل انسان عقلایی قرار داده اند. به نظر آنان عقلایی بودن نمای کلی تفکر غالب نویسندگان و نظریه پردازانی است که کوشیده اند جوامع را صرفاً به خاطر پیشرفت در زمینه های عملی و کاربردی مرجح بشمارند و تئوری‌هایی را ارزشمند بدانند که مفید فایده عملی می‌باشند. انتقاد اساسی به چنین طرز فکری استفاده نادرست از مفهومی است که در گذشته های دور وجود داشته ولی اکنون به صورتی مسخ شده و ناقص بکار گرفته شده است(الوانی، ۱۳۷۸: ۶۹).

بررسی میزان جهت گیری‌های عقلانی در زندگی روزمره و عوامل مؤثر بر آن

زندگی روزمره

زندگی روزمره اصلی ترین قلمرو تولید معنا در رهیافت‌های نظریه پردازان انتقادی زندگی روزمره است.. قلمروی که در آن قابلیت ها و توان های فردی و جمعی ساخته می‌شود . بازشناختن این قابلیت‌ها و توان‌هاست که سبب می شود انسان ها هم به شناخت خود و دیگری و روابط شان ،هم به شناخت جامعه و جهان پیرامون شان نایل آیند . با رسیدن به این شناخت است که آنان قادر می شوند با ایجاد تغییراتی در زندگی فردی و جمعی خود یعنی در جهان اجتماعی «آن گونه که هست» به جهان اجتماعی « آنگونه که باید باشد» دست یابند. جهان دوم به مثابه " امکان " ، در دل جهان اول نهفته است.

نظریه‌های انتقادی زندگی روزمره می‌کوشند تا بر دوگرایی‌هایی ذهنی و عینی نظریه های خرد و کلان در جامعه‌شناسی که یکی درصدد فهم تفسیر کنش گران و دیگری در صدد تبیین نظام یا ساختارهای کلان اجتماعی است،فائق آیند. اما این فائق آمدن را به هیچ وجه نباید به معنای طرد دستاوردهای این دو نظریه تفسیر کرد، بلکه آن را باید در معنای هگلی فهمید. بر مبنای این مقوله‌ی هگلی ، مقوله ی برتر ، مقولات زیرین را ناکافی می داند، اما آن را حفظ می کند(لاچوردی،۱۳۸۸:۲۳).

عقلانیت در زندگی روزمره

از نظر فردریش و اوپ^۱، هر چند بسیاری از افراد در اکثر اوقات در زندگی روزمره، با این موقعیت ها درگیرند، اما نظریه انتخاب عقلانی، بررسی این رفتارها را نادیده گرفته است. در عوض این نظریه به رفتارهایی از قبیل رأی دادن در انتخابات ملی و رفتار مصرف کنندگان می‌پردازد. امروزه به خوبی آشکار شده است که بسیاری از موارد خلاف قاعده^۲ در زندگی روزمره وجود دارد که از آنچه به عنوان عقلانیت بدیهی شمرده می شود، تخطی می کند. اما تاکنون تلاشی نشده تا رفتار روزمره به عنوان یک مسأله قابل تبیین در نظریه انتخاب عقلانی مورد بررسی نظری و تجربی قرار گیرد. به نظر می‌آید که نظریه استاندارد انتخاب

^۱-Friedrichs & Opp

^۲-Anomaly

عقلانی در تبیین رفتار روزمره، مشکل داشته باشد. این مسئله در تبیین رفتار رأی دادن رخ می‌نمایاند. سود رأی دادن قابل چشم پوشی است، زیرا یک رأی دهنده تأثیر بسیار کمی بر نتیجه انتخابات دارد، لذا مردم نباید در انتخابات شرکت کنند. اما مشاهده می‌شود که تعداد بسیار زیادی از مردم رأی می‌دهند. در اینجا پیش بینی نظریه انتخاب عاقلانه، نادرست است. به صورت کلی، بسیاری از صاحب نظران بحث کرده اند که چنین رفتارهای کم هزینه ای که غالباً در زندگی روزمره رخ می‌دهد، قابل تبیین توسط نظریه انتخاب عقلانی نیست، یا خیلی سخت است (فردریک و دیگری، ۲۰۰۲)

رفتار روزمره، رفتاری است که افراد به صورت منظم^۱ با آن درگیر می‌شوند. این امر به آن معنی است که زمانی که بین رفتارها سپری می‌شود، مشابه است، یا رفتار یک یا چند بار در دوره های پی در پی رخ می‌دهند. رأی گیری هر چهار سال یکبار انجام می‌شود. بنابراین زمانی که بین دو رأی گیری متفاوت سپری می‌شود، مشابه است. مرخصی رفتن نیز، یک یا چندبار در یک دوره زمانی متوالی (یک یا دو بار در سال، ولی با امکان تفاوت در زمان وقوع: یک سال در تابستان و سال دیگر در بهار) رخ می‌دهد. برخی از رفتارهای روزمره عبارتند از: ملاقات دوستان و وابستگان، تماشای تلویزیون، رفتن به رستوران یا تئاتر، خرید مواد غذایی و سایر اقلام، گفتگو با همسر و....

عمومی‌ترین روایت الگوی کنشگر عقلانی فرض می‌کند که رفتار افراد در میان جایگزین‌های رفتاری که بر روی آنها گشوده است، به وسیله ترجیحات و محدودیت‌ها تعیین می‌شود. کنشگران گزینه‌ای را انتخاب می‌کنند که نفع آنان را به حداکثر می‌رساند. هنگام به کار بردن این مدل در زندگی روزمره، مسائل متعددی پیدا می‌شود.

اغلب ادعا می‌شود که رفتار روزمره عمدتاً از روی عادت است، به این معنی که جایگزین دیگری برای آن رفتار تصور نمی‌شود. افراد یاد گرفته اند که انواع خاصی از کنش را در موقعیت‌های خاصی انجام دهند. مردم به سادگی رفتاری را انجام می‌دهند که در گذشته انجام می‌دادند. در اینجا یک فرضیه دیگر نیز معقول

^۱ -Regularly

بررسی میزان جهت گیری‌های عقلانی در زندگی روزمره و عوامل مؤثر بر آن

به نظر می‌آید: اگر چه رفتارهای از روی عادت بسیاری وجود دارند، لیکن، بیشترین رفتارهای روزمره، ممکن است به صورت کاملاً ساخت یافته، شامل جایگزین‌های رفتاری ای باشند که از یک منظر نیازمند تصمیم‌گیری کنشگران است. برای مثال مردم هنگام خریدن کالاها، با چند نوع از آن کالا در سوپرمارکت‌ها روبرو می‌شوند یا چندین راه مختلف برای گذراندن مرخصی و تعطیلات وجود دارد. بنابراین حتی در موقعیت‌های روزمره نیز مردم باید چند نوع جایگزین رفتاری را بررسی و محاسبه کنند و از میان آنها یکی را انتخاب کنند.

اگر رفتار روزمره از روی عادت باشد، این مسأله نیز معقول است که مردم پیامدهای کنش خویش را در نظر نگیرند. می‌توان در اینجا فرضیه دیگری را تصور کرد و آن این است که، مردم حتی وقتی رفتارهای عادت‌ی را انجام می‌دهند، بررسی می‌کنند که رفتارشان، چه پیامدی ممکن است داشته باشد. برای مثال وقتی فردی به یک منزل تازه نقل مکان می‌کند، او کنکاش می‌کند که بهترین راه رفتن به سر کار از خانه جدید از چه طریقی است: پیاده، با ماشین، با اتوبوس یا با دوچرخه. پس از آن فرد تصمیم می‌گیرد و این رفتار هر روز تکرار می‌شود و حتی آن فرد دلیل انتخاب آن شیوه رفتن به سر کار و شیوه‌های دیگر رفتاری در این زمینه را نیز فراموش خواهد کرد و بدین سان، این رفتار به یک عادت تبدیل می‌شود. رفتاری که از روی عادت انجام می‌شود، تا وقتی که یک پیامد رفتاری تازه رخ ندهد، مورد بازنگری قرار نخواهد گرفت. از نگاه یک ناظر بیرونی، این رفتار ممکن است به این صورت به نظر بیاید که فرد، پیامدهای رفتار خود را در نظر نمی‌گیرد. اما حتی اگر یک رفتار به عادت هم تبدیل شده باشد، باز هم امکان دارد که فرد به صورت مداوم «دوباره محاسبه کند» تا مطمئن شود که پیامدهای رفتاری ای که قبلاً در نظر گرفته، تغییر نکرده و لذا، آن عادت گزینه رفتاری برای او است.

ممکن است این مسأله به ذهن برسد که پیامدهای رفتاری در رفتارهای روزمره، مورد بررسی قرار نمی‌گیرد، چون این رفتارها کم هزینه و کم سودند. به همین دلیل فرد برایش فرقی نمی‌کند که کدام گزینه

را انتخاب کند و پیامدهای رفتاری برایش چندان هزینه‌ای ندارد و هزینه‌های فرصت برای او پایین است. بنابراین، فرد ممکن است تنها یک یا دو جنبه برجسته از موقعیت مربوط به رفتار خود را بررسی کند.

فرضیه دیگر نیز باور است. افراد موقعیت‌های روزانه را به خوبی می‌شناسند. آنها رفتارهای گوناگونی را به صورت مداوم انجام می‌دهند و اطلاعات کافی درباره پیامدهای رفتارها دارند. بنابراین افراد قادرند تعداد نسبتاً زیادی از خصوصیات موقعیتی را که در آن درگیرند، بررسی سریع کنند. برای مثال، افراد در هنگام انتخاب یک رستوران، به روشنی می‌دانند که چه چیزی برایشان مهم است: محوطه داخلی رستوران، نوع مردمی که وارد رستوران می‌شوند، ترکیب منوی آن، قیمت‌ها و غیره. بنابراین ممکن است که افراد سررشتگی‌ای در زندگی روزمره به دست آورند تا بتوانند تعداد نسبتاً زیادی از پیامدهای رفتاری را در نظر بگیرند، پیش از اینکه تصمیم بگیرند.

ابعاد بعدی نظریه انتخاب عقلانی متوجه آن است، وجود «اکتشاف تصمیم»^۱ است. اکتشاف انتخاب تحت شرایط عدم قطعیت، ممکن است به عنوان «قواعدی تعریف شود که به صورت نظام‌مند، جستجو در میان فضای مشکلات را با در نظر نگرفتن برخی از عناصر فضای مشکل، آسان می‌سازد.» مثلاً برای خرید یک کالای خاص در میان ده‌ها نمونه متفاوت، به جای توجه به تمام وجوه مثبت و منفی کالا، بر یکی دو ویژگی (قیمت یا نام شرکت) تأکید شده و تصمیم‌گیری انجام می‌شود. برتری ساده‌سازی‌های جایگزین^۲، اکتشاف متفاوتی را نشان می‌دهد. بنابراین اکتشاف، یک قاعده تصمیم است. آیا چنین اکتشاف‌های رفتاری، افراد را به وارد شدن به یک تصمیم در یک دوره زمانی کوتاه در زندگی روزمره وادار می‌کند؟ چند پیش فرض مقدماتی را می‌توان برای پاسخ به مسائل بالا در نظر گرفت (فردریک و دیگری، ۲۰۰۲)

^۱ - Decision heuristics

^۲ -Alternative simplification

بررسی میزان جهت گیری‌های عقلانی در زندگی روزمره و عوامل مؤثر بر آن

مردم می‌خواهند سریع تصمیم بگیرند، یعنی زمان صرف شده برای یک تصمیم، خود یک هزینه است. در پردازش اطلاعات محدودیت‌های شناختی^۱ وجود دارد.

مردم می‌خواهند از پیامدهای منفی تصمیمات «غلط» اجتناب کنند، یعنی از گزینه‌ای که آنها انتخاب نکرده‌اند. در زندگی روزمره، ما انتظار داریم که مردم، همیشه اطلاعات درباره بسیاری از تصمیمات خود را در تلاش‌های روزمره‌شان، به ترتیب منظم کنند. بنابراین، آنها هزینه‌های یک تصمیم غلط را پایین در نظر می‌گیرند، یعنی احتمال خطا در انتخاب را کمتر برآورد می‌کنند.

در نهایت می‌توان بنابراین نظر فردریش و اوپ، عقلانیت‌ها را در زندگی روزمره چنین پیش‌بینی کرد:

برای رفتارهای روزمره، تعداد جایگزین‌ها و پیامدهای رفتاری که مردم آنها را در نظر می‌گیرند، کمتر از سایر انواع رفتار است.

در ملاحظه احتمالات، مردم اغلب در رفتارهای روزمره (نسبت به سایر رفتارها)، میانجی‌ها را در نظر نمی‌گیرند، بلکه احتمالات سرحدی صفر و یک را (به دلیل اطلاعات مناسبی که دارند) در نظر می‌گیرند. تعداد مراحل تصمیم‌گیری در رفتار روزمره، نسبت به سایر انواع رفتار کمتر است

(فردریک و دیگری ۲۰۰۲).

نظریه انتخاب عقلانی

نظریه انتخاب عقلانی را براساس تقسیم بندی ریتزر از انگاره‌های جامعه‌شناختی باید جزو انگاره تعریف اجتماعی دانست. ریتزر موضوع مطالعه انگاره تعریف اجتماعی را جهان ذهنی خرد و آن بخش از جهان عینی خرد که به فراگردهای ذهنی (یعنی کنش) می‌پردازد، می‌داند (ریتزر، ۱۳۷۹: ۶۴۵). براساس الگوی

^۱ -Cognitive constraints

تلفیقی جفری الگزنر می‌توان جایگاه نظریه انتخاب عقلانی را در پیوستار کنش و نظم یافت. بر این اساس نظریه انتخاب عقلانی را باید نظریه بررسی کنش فردی دانست.

حتی در جایی که کنشهای جمعی مورد بررسی قرار می‌گیرد، بیش از آنکه به مانند نظریات کلان، ساختارهای کلان و نهادهای اجتماعی واحد تحلیل واقع شود، کنشهای جمعی به کنشهای فردی تجزیه شده و کنش فردی مورد تحلیل قرار می‌گیرد (همان: ۶۰۶).

در تقسیم‌بندی نظریه‌ها به توافق - تضاد، انتخاب عقلانی را باید طرفدار توافق دانست. نظریه انتخاب عقلانی جامعه را در وضعیت عادی خویش سرشار از توافق می‌داند. کرایب اشاره می‌کند: «ثبات و نظم را افرادی پدید می‌آورند که دست به انتخاب‌های عقلانی آزاد می‌زنند (کرایب، ۱۳۷۴: ۱-۹۰).

نظریه انتخاب عقلانی براساس مفروضات و مبانی زیر بنا شده است. ترنر در ساخت نظریه اجتماعی آنها را به این شرح آورده است:

۱. انسان‌ها موجوداتی دارای قصد و نیت هستند.
۲. انسان‌ها سلاقی یا منافع خود را براساس اهمیت هر کدام از آنها رتبه بندی می‌کنند.
۳. انسان‌ها در انتخاب روشهای رفتار از محاسبات عقلانی استفاده می‌کنند. (با رعایت موارد زیر):
 ۱. منافع حاصل از روشهای جایگزین رفتار، با رجوع به سلسله مراتب امیال و ترجیحات فرد مشخص می‌شود.
 ۲. هزینه استفاده از هر روش برابر است با صرفنظر کردن از منافع سایر روشها (هزینه فرصت از دست رفته).
 ۳. روشی بهترین است که منجر به حداکثر سود شود.

بررسی میزان جهت گیری‌های عقلانی در زندگی روزمره و عوامل مؤثر بر آن

۴. پدیده‌های اجتماعی بیرونی مثل ساختارهای اجتماعی، تصمیمات جمعی و رفتار جمعی، ناشی از تصمیمات عاقلانه افرادی است که سود خود را به حداکثر می‌رسانند.

۵. پدیده‌های اجتماعی بیرونی که از تصمیمات عقلانی افراد ناشی شده، تشکیل یک مجموعه از عوامل را می‌دهد که سایر انتخاب‌های عقلانی بعدی افراد را به وسیله عوامل ذیل مشخص می‌کند:

۱. توزیع منابع به اشخاص

۲. توزیع فرصتها و امکانات برای راههای مختلف رفتار

۳. چگونگی توزیع هنجارها و تعهدات در یک موقعیت خاص و ماهیت این هنجارها و تعهدات

این مفروضات به شکل RREEMM مخفف شده است .

مبتکر: انسان می‌تواند جستجو کند و توانایی کشف دارد، او می‌تواند بیاموزد و ابتکار به خرج دهد:

محصور (در مضيقه): انسان با کمیابی مواجه است و باید انتخابش را جا به جا کند:

انتظار داشتن: انسان احتمالات ذهنی وقایع آینده را مد نظر قرار می‌دهد:

ارزیابی: انسان اولویت‌ها و ارزیابی‌های خویش را بر اساس وقایع آینده رتبه بندی می‌کند:

حداکثر کردن: انسان سود مورد انتظارش حداکثر است زمانی که راهی را برای عمل خویش در

پیش می‌گیرد:

نظریه انتخاب عقلانی، همانطور که "جان الستر" آن را ارائه می‌کند، نظریه‌ای هنجاری است که به کارآمدترین شیوه دستیابی به یک هدف معین در یک شرایط معین اشاره می‌کند (کازمی، ۱۳۸۷: ۲۴۷). به

عنوان مثال درباره رفتارهای رأی دهندگان یا فعالیت احزاب کوشش می‌شود تا این گونه فعالیت‌ها را تحت عنوان انتخاب عقلانی بررسی کنند.

نظریه تصمیم‌گیری^۱

این نظریه بر این فرض استوار است که ۱- هر فرد مجموعه‌ای منظم و رتبه‌بندی شده از اهداف دارد. ۲- در هر موقعیتی چند راه پیش پای فرد قرار دارد. ۳- هر کدام از این راهها پیامدهایی را به دنبال دارند که میزان مثبت یا منفی بودن این پیامدها در برآورده ساختن اهداف مد نظر فرد می‌باشد. در نتیجه فرد بر حسب پیامدی که برای هر راه وجود دارد، راهی را بر می‌گزیند که بهترین پیامد را برای فرد در پی داشته باشد. اهدافی که ذکر گردید متنوع و گوناگون هستند. تحصیل درآمد، فراغت، فرهیختگی و مانند آن به عبارتی دیگر اهداف مادی و عینی و اهداف غیر مادی .

معضل این نظریه این است که اهداف و پیامدها به راحتی قابل مقایسه نیستند. به عنوان مثال اگر کسی برای گذران تعطیلات آخر هفته چند راه داشته باشد، مثلاً به سفری تفریحی برود یا به میهمانی دوستانه برود یا در خانه بماند و کتابی را مطالعه کند. می‌بینیم که معیار مشخصی برای مقایسه وجود ندارد. با این حال می‌توان پذیرفت که اهداف و پیامدهای مختلف قابل مقایسه اند؛ زیرا انسان‌ها در نهایت یک راه را انتخاب می‌کنند.

اگر مفهوم ریسک (خطر کردن) را نیز اضافه کنیم بحث پیچیده‌تر می‌شود. به این معنی که هر عمل پیامدهایی مثبت یا منفی دارد با درصد خاصی از احتمال .

در مقابل این قاعده هربرت سایمون استدلال کرده که «ریشه بسیاری از افعال عاقلانه، تصمیم‌گیری-های مُقنِع است. در این نوع تصمیم‌گیری شخص فاعل اقلّ شروطی را که برای حل مسأله بدان‌ها حاجت است معین می‌سازد و سپس دنبال راه حلی می‌گردد که آن شروط را برآورد و نخستین راه حل را برمی‌گزیند.

^۱-Decision theory

بررسی میزان جهت گیری‌های عقلانی در زندگی روزمره و عوامل مؤثر بر آن

این شیوه راه حل بهینه را نشان نمی‌دهد، لکن راه حل مقننی را فراهم می‌آورد». رفتار مقنع نشان دهنده این قید بر دست و پای عقلانیت است که افراد وقت و هزینه زیادی را برای کشف بهترین راه صرف نمی‌کنند و با یک بررسی اجمالی پاسخی را که به نظر قابل قبول می‌رسد انتخاب می‌کنند (اودهن، ۲۰۰۱:۳۳۱).

نظریه مسابقه^۱

عقلانیت موجود در نظریه تصمیم‌گیری به بیان الستر "عقلانیت پارامتریک" است. عقلانیت پارامتریک مستلزم تصمیمات کنشگر می‌باشد اما نوع دیگری از عقلانیت نیز وجود دارد که الستر آن را "عقلانیت استراتژیک" نامیده است که مربوط به موقعیت‌هایی می‌شود که فرد برای تصمیم‌گیری باید تصمیمات افراد دیگر را نیز لحاظ کند. به عنوان مثال یک فرمانده عاقل باید علاوه بر عقلانیت تصمیمات خود، تصمیمات دشمن را که او نیز عاقلانه رفتار می‌کند، در نظر گیرد. در حقیقت عقلانیت استراتژیک «خویشاوندی و پیوند نزدیکی با علوم اجتماعی دارد. زیرا با تفاعلات اجتماعی سر و کار دارد». نظریه مسابقات جزو عقلانیت استراتژیک می‌باشد.

مسابقات دو گونه هستند مسابقات سرجمع صفر که برد یک طرف برابر است با باخت طرف دیگر. مثل پرتاب سکه و مسابقات سرجمع نا صفر که به جز حالت برد و باخت، تساوی نیز وجود دارد. مثل قرارداد میان سرمایه‌دار و کارگر که ممکن است یکی از دو طرف بیشتر سود برد و یا هر دو به یک اندازه سود برند. مسابقات سرجمع صفر زمینه ساز رقابت صرف است در حالی که مسابقات سرجمع ناصفر آمیخته‌ای از همکاری و رقابت هستند و از این جهت بیشتر مورد توجه علوم اجتماعی قرار گرفته‌اند.

یک نمونه از مسابقات سرجمع صفر «دو راهی شخص زندانی» می‌باشد. در این وضعیت دو کنشگر وجود دارد که هر کدام دو راه پیش رو خواهد داشت: همکاری یا ترک همکاری. ماتریس مسابقه در جدول ذیل نمایش داده شده است.

^۱ - Game theory

ترک همکاری (همکاری الف و ب)

در این مسابقه اگر هر دو همکاری کنند هر دو یک امتیاز مثبت کسب می کنند، اگر هر دو ترک همکاری کنند هر دو یک امتیاز منفی و اگر یکی همکاری و دیگری ترک همکاری کند کسی که همکاری کرده دو امتیاز منفی و طرف مقابل دو امتیاز مثبت کسب می کند. حال پرسش این است که بنا بر مفروضات نظریه انتخاب عقلانی هر کدام از دو طرف چه خواهند کرد؟ بهترین انتخاب برای هر کدام به طور مجزا حداکثر کردن سود یعنی ترک همکاری است ولی نتیجه چنین امری ضرر هر دو خواهد بود. این وضعیت را پارادوکس عقلانیت جمعی نامیده اند. زیرا عقلانیت فردی هر بازیگر در تضاد با نفع شخصی وی است. «گویی در اینجا عقلانیت فردی به ضرر جمعی می انجامد».

در میان رفتارهای اجتماعی نمونه های بسیاری بدین گونه است. مثل مسابقات تسلیحاتی و جنگ سرد و فرو پاشیدن کارهای دسته جمعی. به همین دلیل دو راهی شخص زندانی با امر اعتماد ارتباط پیدا می کند. احتمال همکاری دو طرف زمانی افزایش خواهد یافت که دو طرف با زنجیره ای از تصمیم گیریهای دو طرفه مواجه باشند. در این حالت ترک همکاری استراتژی مناسبی نخواهد بود زیرا اگر یک طرف در دور اول ترک همکاری کند و سود کسب کند طرف مقابل در دور بعد حاضر به همکاری نخواهد شد لذا استراتژی دو طرفه ترک همکاری - ترک همکاری پیش خواهد آمد که در کل برای نفر اول نیز زیان به همراه خواهد داشت؛ لذا همکاری دو طرفه استراتژی عقلانی برای هر دو خواهد بود. طرفداران نظریه انتخاب عقلانی برای اثبات چرایی پایداری همکاری و انسجام اجتماعی در جامعه به همین مثال متوسل شده اند (اودهن، ۲۰۰۱:۳۲۶).

نظریه عمل جمعی^۱

نسلی از اقتصاددانان که به معضلات مربوط به کالاهای همگانی همت گماشته اند مبرهن کرده اند که میان عقلانیت فردی و عمل جمعی تزاخم برقرار است (کالای همگانی، کالایی است که غیر قابل قسمت

^۱-Theory of collection action

بررسی میزان جهت گیری‌های عقلانی در زندگی روزمره و عوامل مؤثر بر آن

کردن باشد و کسی را نتوان از استفاده از آن محروم کرد. مثل هوای پاک، آب و حتی قوانین عام المنفعه) "ماکنور اولسون" از نظریه پردازان انتخاب عقلانی، معتقد است که گروه‌ها متشکل از افرادی است که هر یک به تنهایی تصمیم می‌گیرند. لذا کافی نیست که بگوییم اگر از همه یا بیشتر اعضای یک گروه توقع انجام امری برود، آن امر به نفع همه گروه خواهد بود. بلکه باید نشان دهیم که همه یا بیشتر اعضای آن گروه، در انجام آن عمل نفع عقلایی دارند. اولسون می‌گوید در بیشتر موارد اعضای گروه‌ها به دنبال نفع شخصی هستند و در همه آنها انگیزه‌های «طفیلی گری» و سربر شدن وجود دارد. یعنی ترجیح می‌دهد که عمل جمعی که برای وی نفع شخصی نیز دارد توسط دیگر اعضای گروه انجام شود ولی وی دچار هزینه ای نشود. مثال ذیل را در نظر بگیرید:

اتحادیه ای بازرگانی برای کاستن نرخ هزینه پست تصمیم می‌گیرد تا هر عضو مبلغ ۱۰۰۰ دلار به تعدادی حقوقدان بپردازد تا آنها نمایندگان مجلس را راضی کنند که نرخ هزینه پستی باید کاهش یابد. اگر احتمال توفیق ۹۰٪ باشد و در صورت موفقیت به مدت پنج سال، هر سال هزینه پستی هر کدام از اعضا ۸۰۰ دلار کاهش یابد. نفعی که اعضا می‌برند مشترک است یعنی اگر کسی ۱۰۰۰ دلار خود را پرداخت نکند باز هم می‌تواند از منافع کاهش هزینه پستی بهره مند شود. همانطور که ملاحظه می‌شود این مورد از قوانین عام المنفعه از جمله کالاهای همگانی است که برای همه اعضای اتحادیه قابل استفاده است.

در اینجا اولسون اشاره می‌کند که در گروه بزرگی که پرداخت سهمیه فرد تأثیر محسوسی در منافع دیگر اشخاص گروه ندارد، تا اجبار و تشویقی از بیرون، اعضای گروه را وادار نکند که در جهت نفع مشترکشان عمل کنند، آن منفعت جمعی حاصل نمی‌شود. با این حال اولسون بر تحلیل خود دو استثنا می‌گذارد. ۱- گروه‌های کوچک: که گاه چنان از کالای همگانی منتفع می‌شوند که به دست آوردن آن را شرط عقل می‌شمارند. ۲- وجود کیفی و پاداش.

راسل هاردین نکته دیگری در باب عمل جمعی عنوان می کند که اگر در درون یک گروه بزرگ گروه کوچکی باشند که از انجام عمل نفع بسیار زیادی ببرند؛ آنها جور سایر گروه را خواهند کشید. به مثال ذیل توجه کنید:

اگر ۱۰۰۰ نفر از کشیدن جاده به روستایی دوردست بهره مند شوند و این ۱۰۰۰ نفر شامل دو گروه باشد. گروه اول ۹۹۰ نفر از مردم عادی که بدینوسیله سالی ۱۰۰ دلار از خرجشان کاسته می شود و گروه دوم ۱۰ نفر تاجر که سالی ۵۰۰۰ دلار به خاطر توسعه تجارت سود می برند. و اگر هزینه ساخت جاده ۱۰۰۰۰ دلار باشد، سود ۹۹۰ نفر عادی ۹۹۰۰۰ دلار خواهد بود که از هزینه ساخت جاده بسیار زیادتر است. بنا بر قاعده طفیلی گری اطمینانی به همکاری مردم عادی نیست ولی آن ۱۰ نفر تاجر به خاطر سود زیادتری که می برند به احتمال زیاد هزینه ساخت جاده را متقبل خواهند شد (اودهن، ۲۰۰۱:۳۴۱).

تلفیق نظریه انتخاب عقلانی با نظریه مارکسیستی

الستر در بحثی با استناد به گفته های اریک اولین رایت، برای آنچه که در نگاه اول معضل دردسر آفرین شکل بندی طبقاتی به نظر می رسد راه حلی ارائه می دهد. طبقه اجتماعی را باید شکلی از ائتلاف افراد دانست و نه موجودیتی در فراسوی افراد (کرایب، ۱۳۷۴: ۴-۹۳).

لیتل نیز در بازگویی تبیین آلن بوکانان از انقلاب کارگری به این تلفیق اشاره می کند:

مطابق نظریه مارکسیسم، منافع طبقاتی کارگران حمایت از حرکات انقلابی بر ضد سرمایه داری را نزد آنان کاری عاقلانه و سنجیده جلوه گر خواهد کرد. به نوشته مارکس «پرولتاریا جز زنجیرهایشان چیزی نخواهند باخت و به عوض جهانی را خواهند برد» (اودهن، ۲۰۰۱:۳۴۲).

بررسی میزان جهت گیری های عقلائی در زندگی روزمره و عوامل مؤثر بر آن

۵. فرضیات تحقیق

- ۱- بر مبنای رهیافت های تئوریکی به نظر می رسد بین پایگاه اقتصادی و اجتماعی (جنسیت، تحصیلات، شغل، درآمد، دارایی) با جهت گیری های عقلائی در زندگی روزمره رابطه وجود دارد.
- ۲- بر مبنای رهیافت های تئوریکی به نظر می رسد بین گرایش به دینداری با جهت گیری های عقلائی در زندگی روزمره رابطه وجود دارد.
- ۳- بر مبنای رهیافت های تئوریکی به نظر می رسد بین تقدیر گرایی با جهت گیری های عقلائی در زندگی روزمره رابطه وجود دارد.
- ۴- بر مبنای رهیافت های تئوریکی به نظر می رسد بین قانون گریزی با جهت گیری های عقلائی در زندگی روزمره رابطه وجود دارد.
- ۵- بر مبنای رهیافت های تئوریکی به نظر می رسد بین گرایش به مدرنیسم با جهت گیری های عقلائی در زندگی روزمره رابطه وجود دارد.
- ۶- بر مبنای رهیافت های تئوریکی به نظر می رسد بین احساس محرومیت نسبی با جهت گیری های عقلائی در زندگی روزمره رابطه وجود دارد.
- ۷- به نظر می رسد از نظر جهت گیری های عقلائی در زندگی روزمره بین فرهنگیان در مقایسه دانشجویان تفاوت وجود دارد.

روش اجرای تحقیق

روش تحقیق و گرد آوری اطلاعات

روش بررسی این پژوهش برحسب نحوه جمع آوری داده‌ها، پیمایش تحلیلی است که با استفاده از ابزار پرسشنامه و مصاحبه حضوری انجام شده است. این شیوه به ما کمک می‌کند تا مجموعه ساختمان‌های منطقی از داده‌های مورد نیاز را در ارتباط با متغیرها و فرضیه‌های تحقیق به دست آوریم. این پژوهش از نوع مطالعات پهنانگر، (کمی) بوده که می‌تواند قابلیت آزمون پذیری و تعمیم پذیری داشته باشد.

در این پژوهش معلمان شاغل به تدریس در دبیرستان‌های شهر زنجان و دانشجویان دانشگاه زنجان واحد تحلیل در نظر گرفته شده است، زیرا، مفایسه میزان جهت‌گیری‌های عقلانی در زندگی روزمره در بین معلمان دبیرستان و دانشجویان از هدف‌های اصلی پژوهش می‌باشد.

جامعه آماری:

جامعه آماری این تحقیق ۱۵۸۶ نفر دبیر شاغل در مدارس ناحیه یک آموزش و پرورش و ۸۵۰۰ نفر دانشجوی مشغول به تحصیل در دانشگاه زنجان می‌باشد.

حجم نمونه:

با توجه به این که درباره این موضوع در بین عوامل سازمان آموزش و پرورش و دانشجویان شهرستان زنجان مطالعه‌ای انجام نگرفت است، ضریب خطا (۵٪) در نظر گرفته شده است که در جامعه آماری دبیران از بین ۱۵۸۶ نفر با استفاده از فرمول کوکران تعداد نمونه ۲۶۰ نفر محاسبه گردیده که به شرح زیر آورده می‌شود:

$$=n \frac{Nt pq}{Nd^2 + t^2 pq} = \frac{1586 * 1.96 * 0.5^2 * 0.5}{1586 * 0.05^2 + 1.96^2 * 0.5 * 0.5} = 260$$

بررسی میزان جهت گیری های عقلانی در زندگی روزمره و عوامل مؤثر بر آن

اما در جامعه آماری دانشجویان دانشگاه زنجان از بین ۸۵۰۰ نفر با استفاده از فرمول کوکران تعداد نمونه انتخاب شده ۳۵۳ نفر به شرح زیر آورده می شود.

فرمول برآورد حجم نمونه :

$$=n \frac{Nt \check{p}q}{Nd + t \check{p}q} = \frac{۸۵۰۰ * ۱.۹۶ * ۰.۵^۲ * ۰.۵}{۸۵۰۰ * ۰.۰۵^۲ + ۱.۹۶۲ * ۰.۵ * ۰.۵} = ۳۵۳$$

اعتبار و روایی تحقیق

- اعتبار : اعتبار پژوهش مورد نظر مبتنی بر اعتبار صوری است.

- روایی : برای تعیین روایی شاخص ها و گویه ها در این پژوهش از آزمون آلفای کرونباخ استفاده گردید که در جدول ذیل نتایج آن قابل مشاهده است و این نتایج گویای آن است که هر کدام از شاخص های متغیرهای مستقل و وابسته روایی لازم را برای سنجش متغیرهای مورد نظر را دارند و قابلیت اعتماد آنها در سطح خوبی واقع است.

جدول شماره ۱- آزمون ضریب اعتبار (اعتبار سازه ای) متغیرها

متغیرها	جهت گیری های عقلانی درزندگی روزمره	گرایش به دینداری	تقدیر گرایی	قانون گریزی	گرایش مدرنیته	احساس محرومیت نسبی
نوع متغیر	وابسته	مستقل	مستقل	مستقل	مستقل	مستقل
ضریب بدست	.۸۶۶	.۹۵۱	.۸۲۲	.۸۰۴	.۷۸۲	.۸۰۰

۷- مقدمات اصلی ورود به عرصه تحقیق:

برای سنجش متغیرهای اصلی پژوهش نخست آنها تعاریف مفهومی و سپس تعاریف عملیاتی شد و آنگاه شاخص های لازم و ضروری که ذیلاً در جدول شماره ۲ مشاهده می شود تعیین شد و از میان آن شاخص ها سؤال های لازم استخراج و پرسشنامه ای با ۷۸ سؤال برای پاسخگویان تدوین شد. متغیرهای اصلی تحقیق عبارت بودند از: (جهت گیری های عقلانی در زندگی روزمره) به عنوان متغیر وابسته، و متغیرهای میزان گرایش به دینداری، تقدیر گرایی، قانون گریزی، گرایش به مدرنیسم، احساس محرومیت نسبی به عنوان متغیرهای مستقل و اثر گذار بر متغیر جهت گیری های عقلانی در زندگی روزمره و درضمن مولفه های پایگاه اجتماعی (جنسیت، تحصیلات، شغل، درآمد، دارایی) نیز بعنوان متغیرهای مستقل و تأثیر گذار مد نظر قرار گرفتند.

برای سنجش جهت گیری های عقلانی در زندگی روزمره بعنوان متغیر وابسته که نخست آنرا بصورت زیر شاخص سازی و سپس با استفاده از مقیاس ۵ درجه ای لیکرت (کاملاً موافقم / موافقم / تاحدودی / مخالفم / کاملاً مخالفم) معرف های آن استخراج گردید و برای سنجش در پرسشنامه نهایی با ۷۸ سؤال تعبیه گردید.

جدول شماره ۲- شاخص سازی و معرف سازی متغیرها

طیف مورد استفاده	معرفهای دست دوم	معرفهای دست اول	شاخص ها
طیف پنج درجه ای لی	- با هر آنچه که از نظر جامعه معتبر و ارزشمند است، خود را هم عقیده و همسو می بینم.	هدفدار بودن	- عقلانیت اقتصادی
	- کارمندی اداره اش دیر شده بود و باید در مسیر اداره از یک چهار راه عبور می کرد وقتی به چهار راه رسید دید چراغ قرمز است اگر شما جای او بودید چقدر احتمال داشت بدون توجه به چراغ قرمز از خیابان عبور کنید؟	فایده مند بودن ارزشمند بودن	۲- عقلانیت اجتماعی
	- حاضرم بخشی از اوقات فراغتم را داوطلبانه در فعالیت های اجتماعی صرف کنم		۳- عقلانیت فرهنگی

بررسی میزان جهت گیری‌های عقلانی در زندگی روزمره و عوامل مؤثر بر آن

عقلانیت سیاسی	اطمینان داشتن	- کارهای فردی به نظرم نتیجه بهتری نسبت به کارهای جمعی دارند.
	اولویت دار بودن	- آدم بجای اینکه وقت خود را روزانه پای تلویزیون تلف کند بهتر است یک کتاب مفید مطالعه کند.
	سودجویی	- اساس روابط افراد بر مبنای سود و منفعت شخصی است.
	فردگرایی	به تبادل اطلاعات با دیگران تمایل شدیدی دارم.
	جمع گرایی	- هر کسی به فکر خویش است.
	ریسک	- اگر همراه خود ۲۰۰۰۰ هزار تومان داشته باشید و ۱۰۰۰۰ تومان آنرا دوستتان که شدیداً نیاز دارد از شما بخواهد با اینکه خودتان هم آنرا لازم دارید چقدر احتمال دارد به دوستتان کمک کنید؟
	ظاهرگرایی	- چقدر حاضرید به خاطر دیگران از منافع خود دست بکشید؟
	عرفی شدن	- در انجام کارها چقدر سود زبانی را که متوجه شما باشد در نظر می‌گیرید؟
	آزادی عمل	- فردی می‌خواهد از عرض خیابان عبور کند اما فاصله خط کشتی تا آن محل دور است و اگر بخواهد از خط کشتی عبور کند مسیرش طولانی می‌شود اگر شما جای او بودید چقدر احتمال داشت از همان عرض خیابان عبور کنید؟
رفتار مبتنی بر عادت		- به نظر من هر فردی در جامعه باید در انتخابات و رای گیریها شرکت فعال داشته باشد.
		- به نظرم هر کتابی ارزش یکبار خواندن را دارد.
		- انسان‌ها سلاقی و منافع خود را بر اساس درجه اهمیت هر کدام از آنها رتبه بندی می‌کنند.
		- زمان صرف شده برای یک تصمیم، خود یک هزینه است.
		- هنگام خریدن اکثر کالاهای روزمره کیفیت، بهارک و شرکت ساخت آن برایم مهم است تا قیمت آن کالا.
		- از دلایل اصلی من برای انجام هر فعالیتی این است که چه میزان من از فواید آن بهره مند خواهم شد.
		- اشتغال زنان موجب ارتقای بازده اقتصادی در کل جامعه را فراهم می‌سازد.
		- حفظ منابع برای آیندگان یکی از مهمترین مسائل دنیای امروز است.
		- هر فردی در اعمال و رفتار زندگی روزمره اش صاحب اختیار است.
		- انسان‌ها توانایی درک چگونگی انتخاب و ارزیابی چیزهایی را که باید انتخاب کنند را دارند.

نتایج یافته‌ها

الف - یافته‌های تجربی

در تحلیل داده‌های این پژوهش ابتدا داده‌های لازم برای قسمت توصیفی آماده و سپس اقدام به آزمون فرضیه و تشریح آنها شد. آنگاه همبستگی میان متغیرها و تحلیل آنها و سرانجام نتایج مشاهده شده با استدلال‌های حاصل از فرضیات مقایسه شد. طبق این فرایند نخست پاسخگویان را بر اساس دیدگاهشان به موضوعات مختلف در سه گروه با توجه به طیف لیکرت (موافق، تاحدودی، مخالف) قرار گرفته و سپس به

بررسی همبستگی میان متغیرهای مختلف تحقیق پرداخته و در پایان با استفاده از ماتریس همبستگی مربوط، فرضیات پژوهش مورد آزمایش قرار گرفت.

نتایج توصیفی (آماري)

جدول شماره ۳ توزیع داده های مربوط به مشخصات جامعه آماری را نشان می دهد که طبق یافته های آن از لحاظ جنسیت تعداد مردان ۵۸/۶ درصد، تعداد زنان ۴۱/۴ که بیشترین افراد مورد بررسی را مردان تشکیل می دهند، از نظر توزیع نوع آزمودنی ها بدین شرح است که : تعداد دانشجویان ۵۷/۶ درصد، تعداد فرهنگیان ۴۲/۴ که نشان می دهد که اکثر افراد مورد بررسی را دانشجویان تشکیل می دهند، از نظر توزیع تحصیلات پاسخگویان بدین شرح است که : تعداد فوق دیپلم ۱/۰ درصد، تعداد لیسانس ۶۴/۸ و تعداد بالاتر از لیسانس ۳۴/۳ که نشان می دهد که اکثر افراد مورد بررسی را دارای مدرک لیسانس تشکیل می دهند، از نظر توزیع نوع شغل پاسخگویان بدین شرح است که: تعداد بیکار ۲۱/۲ درصد، تعداد دولتی ۴۶/۵ و تعداد آزاد ۳۲/۳ که نشان می دهد که اکثر افراد مورد بررسی را دارای شغل دولتی تشکیل می دهند، از نظر توزیع میزان درآمد پاسخگویان بدین شرح است که: تعداد زیر ۳۰۰ هزار تومان ۴/۱ درصد، تعداد ۳۰۱-۵۰۰ هزار تومان ۱۵/۲ و تعداد ۵۰۱-۷۰۰ هزار تومان ۲۴/۸، ۷۰۱-۹۰۰ هزار تومان ۳۶/۴ و بالای ۹۰۰ هزار تومان ۱۹/۶ که نشان می دهد که اکثر افراد مورد بررسی را دارای میزان درآمد ۷۰۱-۹۰۰ هزار تومان تشکیل می دهند، از نظر توزیع نوع مسکن پاسخگویان بدین شرح است که : تعداد مسکن غیر شخصی ۳۲/۳ درصد، تعداد مسکن شخصی ۶۷/۷ که نشان می دهد که اکثر افراد مورد بررسی را افراد دارای مسکن شخصی تشکیل می دهند، از نظر توزیع داشتن خودرو پاسخگویان بدین شرح است که : تعداد افراد فاقد خودرو شخصی ۵۶/۰ درصد، تعداد افراد دارای خودرو شخصی ۴۴/۰ که نشان می دهد که بیش از نیمی از افراد مورد بررسی، افراد فاقد خودرو شخصی هستند.

بررسی میزان جهت گیری های عقلائی در زندگی روزمره و عوامل مؤثر بر آن

جدول شماره ۳ توزیع داده های مربوط به پایگاه اقتصادی و اجتماعی پاسخگویان

توزیع داده ها (درصد)		مؤلفه ها
تعداد زنان ۴۱/۴	تعداد مردان ۵۸/۶	جنسیت
تعداد فرهنگیان ۴۲/۴	تعداد دانشجویان ۵۷/۶	نوع آزمودنی ها
تعداد بالاتر از لیسانس ۳۴/۳	تعداد لیسانس ۶۴/۸	تحصیلات پاسخگویان
تعداد آزاد ۳۲/۳	تعداد دولتی ۴۶/۵	نوع شغل
تعداد ۵۰۱-۷۰۰ هزار تومان ۲۴/۸	تعداد ۳۰۱-۵۰۰ هزار تومان ۱۵/۲	میزان درآمد پاسخگویان
بالای ۹۰۰ هزار تومان ۶/۰	تعداد ۷۰۱-۹۰۰ هزار تومان ۳۶/۴	
تعداد مسکن شخصی ۶۷/۷	تعداد مسکن غیر شخصی ۳۲/۳	نوع مسکن پاسخگویان
تعداد افراد دارای خودرو شخصی ۴۴/۰	تعداد افراد فاقد خودرو شخصی ۵۶/۰	داشتن خودرو پاسخگویان

جدول شماره ۴ میانگین و انحراف معیار هریک از متغیرهای اصلی موضوع پژوهش را نشان می دهد. نتایج به دست آمده نشان می دهد که میانگین میزان جهت گیری عقلائی به عنوان متغیر وابسته در میان جامعه آماری مورد نظر قابل توجه می باشد. طبق این یافته ها میانگین این گرایش در کل جامعه آماری در دامنه ۱ تا ۳، ۲/۳۵ بوده است. درباره میزان گرایشات دینی یافته ها نشان می دهد که میانگین متغیر مذکور در دامنه ۱ تا ۳، ۲/۱۷ بوده است. درباره میزان قانون گریزی یافته های موجود نشان می دهد که میانگین این گرایش در کل جامعه آماری در دامنه ۱ تا ۳، ۲/۰۰ بوده است. در مورد متغیر میزان تقدیر گرایی بعنوان متغیر مستقل میانگین بدست آمده برابر با ۲/۰۲ بوده است. متغیر میزان گرایش به مدرنیسم بعنوان متغیر مستقل با میزان میانگین در کل در دامنه ۱ تا ۳ میانگین این گرایش در کل جامعه آماری ۱/۹۳ بوده است. در مورد میزان احساس محرومیت نسبی میانگین به دست آمده برابر با ۲/۳۵ بوده است. بنابر این می توان اینگونه استنباط کرد که میزان جهت گیری های عقلائی بعنوان متغیر وابسته با توجه به سایر متغیرهای مستقل به عنوان متغیرهای اثر گذار در مجموع میانگین بیشتر از حد متوسطی را دارا می باشند.

جدول شماره ۴ میانگین و انحراف معیار هریک از متغیرهای اصلی موضوع پژوهش

ردیف	متغیرها	نوع متغیر	میانگین (۳تا۱)	انحراف معیار
۱	جهت گیری های عقلانی	وابسته	۲.۴۱	.۴۷۲
۲	میزان گرایش به دینداری	مستقل	۲.۱۷	.۵۹۵
۳	تقدیر گرایی	مستقل	۲.۰۲	.۶۰۱
۴	قانون گرایی	مستقل	۲.۱۰	.۶۳۲
۵	گرایش به مدرنیسم	مستقل	۱.۹۳	.۶۹۶
۶	احساس محرومیت نسبی	مستقل	۲.۳۵	.۴۷۹

– نتایج تحلیلی (استنتاجی):

جدول شماره ۵، آماره‌های بدست آمده برای تحلیل رابطه بین میزان جهت گیری های عقلانی (متغیر وابسته) با هریک از مؤلفه های پایگاه اقتصادی و اجتماعی را نشان می دهد .

نتایج به دست آمده نشان می‌دهد که از نظر تفاوت میانگین میزان جهت گیری عقلانی برحسب مؤلفه‌های پایگاه اقتصادی و اجتماعی (جنسیت، تحصیلات، شغل، درآمد، دارایی) تنها مؤلفه جنسیت از نظر میانگین تفاوت معنی داری داشته که آماره ها نشانگر تفاوت میانگین بالای جهت گیری های عقلانی مردان نسبت به زنان است و سایر مؤلفه ها دارای میانگین یکسان می باشند.

جدول شماره ۵ نتایج تحلیلی روابط مابین مؤلفه های پایگاه اقتصادی و اجتماعی با جهت گیری های عقلانی

مؤلفه های فردی	جنسیت	تحصیلات	شغل	درآمد	نوع مسکن پاسخگویان	داشتن خودرو پاسخگویان				
متغیر وابسته جهت گیری های عقلانی	زنان	بالای فوق لیسانس	زیر فوق دیپلم	شاغلا	تجارت	بالای ۹۰۰	زیر ۳۰۰	درآمد	نوع مسکن پاسخگویان	داشتن خودرو پاسخگویان
mean	۰/۵۰	۰/۳۰	۰/۴۰	۰/۴۰	۰/۵۵	۰/۲۰	۰/۴۰	۰/۴۰	۰/۲۰	۰/۵۰
Eta	۰/۰۳	۰/۰۴	۰/۰۲	۰/۰۲	۰/۰۳	۰/۰۵	۰/۰۵	۰/۰۵	۰/۰۱	۰/۰۱
T دو جمله ای	۰/۰۲	۰/۰۲	۰/۰۳	۰/۰۲	۰/۰۱	۰/۰۲	۰/۰۲	۰/۰۲	۰/۰۳	۰/۰۳

بررسی میزان جهت گیری های عقلائی در زندگی روزمره و عوامل مؤثر بر آن

- بررسی روابط متغیرهای مستقل با جهت گیری های عقلائی در زندگی روزمره و ابعاد آن

در بررسی تأثیرات متغیرهای مستقل بر جهت گیری های عقلائی و شاخصهای تشکیل دهنده ی آن طبق جدول شماره ی ۶ ، ملاحظه می شود که تأثیر گرایش به دینداری بعنوان متغیر مستقل بر جهت گیری های عقلائی بعنوان متغیر وابسته با توجه به شاخص به دست آمده (۰/۰۰۰) معنی دار است . در واقع یافته های موجود نشان می دهد، با افزایش میزان گرایشهای دینی، میزان جهت گیری های عقلائی پاسخگویان در زندگی روزمره کاهش و بالعکس افزایش می یابد. در مورد تأثیر متغیر تقدیر گرایی بر میزان جهت گیری های عقلائی با توجه به سطح معنی داری به دست آمده (۰/۰۰۰) معنی دار است و یافته های موجود گویای این مطلب است که با افزایش میزان تقدیر گرایی، میزان جهت گیری های عقلائی پاسخگویان کاهش و بالعکس افزایش می یابد ، در مورد اثر متغیر قانون گریزی بر جهت - عقلائی، طبق یافته های موجود با افزایش میزان قانون گریزی، میزان جهت گیری های عقلائی پاسخگویان افزایش و بالعکس کاهش می یابد. در مورد متغیر گرایش به مدرنیسم طبق یافته های موجود با افزایش میزان گرایش به مدرنیسم، میزان جهت گیری های عقلائی پاسخگویان افزایش و بالعکس کاهش می یابد. در مورد متغیر احساس محرومیت نسبی و اثر گذاری آن بر متغیر وابسته ی میزان جهت گیری های عقلائی در زندگی روزمره، مطابق یافته های به دست آمده، با افزایش میزان احساس محرومیت نسبی ، میزان جهت گیری های عقلائی پاسخگویان افزایش و بالعکس کاهش می یابد.

در کل می توان گفت که متغیرهای مستقل بر جهت گیری های عقلائی در سطح گسترده برای کسب عقلانیت فردی و باز در سطح گسترده در ایجاد حس عقلانیت آنها بعنوان یکی از شاخص های اصلی جهت گیری های عقلائی نقش اساسی دارند .

جدول شماره (۶). همبستگی متغیرهای مستقل با متغیر وابسته

شاخص جهت گیر: عقلانی	گرایش به دینداری	تقدیر گرایی	قانون گریزی	گرایش به مدرنیسم	احساس محرومیت نسبی
-۰/۱۴۷**	-۰/۲۴۷**	۰/۲۳۹**	۰/۴۳۹**	۰/۶۲۹**	
(۰/۰۰۰)	(۰/۰۰۰)	(۰/۰۰۰)	(۰/۰۰۰)	(۰/۰۰۰)	(۰/۰۰۰)

دیاگرام مسیر

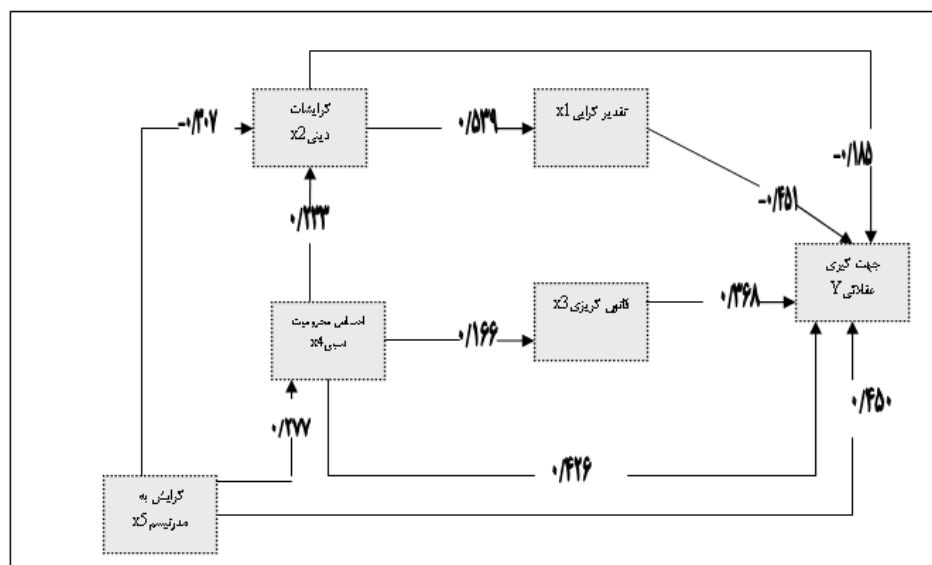

در این بررسی برای دستیابی به این موضوع که مدل علی ارائه شده در دیاگرام تحلیل مسیر چه میزان از واریانس متغیر وابسته را تبیین می کند، از ضریب (R^2) کمک گرفته شد، که مقدار ضریب تعیین برابر با ۰/۹۳ به دست آمد. یعنی ۹۳/۰ درصد از مجموع تغییرات متغیر وابسته توسط مدل تحلیلی فوق تبیین شد. از طریق R^2 نیز ضریب خطا یا مقدار e محاسبه گردید:

بررسی میزان جهت گیری‌های عقلانی در زندگی روزمره و عوامل مؤثر بر آن

$$e = 1 - 0/743 = 0/257$$

$$1 - (0/257)^2 = 0/93$$

(تیبین شده) = ۰/۹۳+

تیبین نشده = ۰/۷+

بنابراین می‌توان گفت که مدل علی به دست آمده ۷۰ درصد از واریانس متغیر وابسته را تبیین نمی‌کند. این مقدار نیز تحت تاثیر عواملی است که در مدل نیامده است.

بحث و نتیجه‌گیری

- از میان شاخص‌های پایگاه اقتصادی و اجتماعی (جنسیت، تحصیلات، شغل، درآمد، دارایی)، تنها جنسیت نقش بسیار مؤثری در جهت گیری‌های عقلانی در زندگی روزمره داشته است، بر مبنای شاخص‌های آماری نیز زنان نسبت به مردان از نظر جهت گیری‌های عقلانی در زندگی روزمره در سطح پایینی قرار دارند. و بر اساس رهیافت‌های تئوریک و تحقیقات صورت گرفته در موارد مختلف معمولاً زنان از جهت دارا بودن مؤلفه‌های تأثیر گذار بر متغیر عقلانیت از جمله میزان مذهبی بودن و تقدیر گرا بودن نسبت به مردان در سطح بالایی قرار دارند.

شاید یک دلیل آن از دید روان‌شناسی این باشد که زنان بیش از مردان تنش و نگرانی را احساس می‌کنند و بیش از مردان به فکر چاره ای برای رفع آن هستند. و بطور کلی افرادی که مضطرب‌تر و نگران‌تر هستند، کمتر در زندگی روزمره جهت گیری عقلایی دارند.

ضمناً زنان احساس می کنند نسبت به مردان کنترل کمتری بر سرنوشت و آینده خود دارند. در حالت کلی افرادی که بر افکار و احساسات خود کنترل درونی دارند، کمتر دچار خرافات می شوند و واقع بینانه تر و عقلانی تر با مسائل برخورد می کنند. به هر حال مادرها و مادرزادگان ما، هنگامی که پشت سر مسافر آب می ریزند، برای دور ماندن از چشم زخم، اسپند دود می کنند و به گردن بچه‌ها سنگ‌های آبی رنگ آویزان می کنند و صدها مورد این چینی احساس آرامش و اطمینان بیشتری دارند.

در خصوص تایید نشدن نتایج آماری سایر موارد از جمله تحصیلات، شغل، درآمد، دارایی، نظر به اینکه جامعه مورد بررسی از نظر تحصیلی بطور میانگین هم سطح بود نتایج چندان تفاوت معناداری را نشان نداد و بر مبنای رهیافت های تئوریک بکار رفته، چه بسا اگر این نمونه گیری در بین اقشار سطوح پایین تحصیلی صورت می گرفت تفاوت معنا داری مشاهده می شد. در خصوص دارایی نیز، نظر به اینکه جامعه ایران جامعه‌ای است که از نظر بعد ذهنی و یا به عبارتی فرهنگ طبقاتی چندان طیف مشخصی نداشته و همچنین پاسخ ندادن صحیح افراد جامعه در خصوص دارایی و درآمد، لذا، در این پژوهش تفاوت معناداری بر مبنای رهیافت‌های تئوریک مشاهده نشد.

نتایج یافته‌های این پژوهش، حاکی از آن است که با افزایش تقدیر گرایی در افراد جامعه، جهت‌گیری‌های عقلانی در زندگی روزمره کاهش و بالعکس هر چه میزان تقدیر گرایی آنان کاهش یابد به همان نسبت جهت‌گیری‌های عقلانی شان در زندگی روزمره افزایش می یابد.

- از نظر قانون‌گرایی، بر مبنای شاخص کلی قانون‌گرایی که از سه شاخص قانون‌گرایی اخلاقی، اعتراضی و ابزاری ساخته شده، هر چه قدر میزان آگاهی و شعور افراد جامعه بیشتر باشد، به همان اندازه در قانون‌پذیری و رفتارهای هنجارمند آنان تأثیر خواهد داشت. از نظر دورکیم سستی هنجارهای اجتماعی پیشین و بی اعتبار شدن سنت‌ها و پیوندهای گروهی معمول به واسطه پیشرفت و توسعه اجتماعی، علت اصلی شرایط بی‌هنجاری و قانون‌گرایی است.

بررسی میزان جهت گیری‌های عقلانی در زندگی روزمره و عوامل مؤثر بر آن

نتایج یافته‌های این پژوهش، حاکی از آن است که با افزایش قانون‌گریزی در افراد جامعه، جهت - گیری‌های عقلانی در زندگی روزمره افزایش و بالعکس هر چه میزان قانون‌گرایی آنان افزایش یابد به همان نسبت جهت گیری‌های عقلانی شان در زندگی روزمره کاهش می‌یابد. نتیجه به‌دست آمده شاید بدلیل، روند یکطرفه شدن قوانین در جامعه و جهت گیری آن به صورت اجبار و زور است که روند قانون‌گریزی اعتراضی، اخلاقی و ابزاری را باعث شده است.

- از نظر احساس محرومیت نسبی، بر مبنای رهیافت‌های تئوریک بکار رفته، هرچه میزان توسعه جامعه بیشتر باشد انتظارات مردم بیشتر و در صورت توزیع نشدن امکانات یکسان، بالطبع احساس محرومیت نسبی افزایش می‌یابد. هر چه میزان احساس محرومیت نسبی بیشتر شود همبستگی و پیوندهای سنتی گروهی کمتر می‌شود و بالطبع سطح امیدواری، رضایت، مشارکت و... در بین افراد کاهش می‌یابد.

نتایج یافته‌های این پژوهش، حاکی از آن است که با افزایش احساس محرومیت نسبی در افراد جامعه، جهت‌گیری‌های عقلانی در زندگی روزمره افزایش و بالعکس هر چه میزان احساس محرومیت نسبی آنان کاهش یابد به همان نسبت جهت گیری‌های عقلانی شان در زندگی روزمره نیز کاهش می‌یابد.

- از نظر گرایش به مدرنیسم، بر مبنای رهیافت‌های تئوریک بکار رفته، در مقابل جوامع نوگرا، انسانی که در جوامع سنتی زندگی می‌کند، محکوم به جمود فکری است، فاقد روحیه سودمندان، اسپر سرنوشت، هراسان از نوآوری، بی‌اعتماد و نا آشنا به جهان خارج و شدیداً وابسته به اقتدار سنتی است. او منفعل، فاقد همت بلندپروازانه و ناتوان در جهت تغییر سرنوشت است و به آموزش ارجی نمی‌نهد. ضدیت با سنت در عالم جدید نوعی انحراف است و انحراف نیز خود مراتبی دارد که از اصالت بشرواصالت عقل آغاز شده است و به اصالت مکانیک و اصالت ماده رسیده و سرانجام به سیطره‌ی کمیت گرائیده است. از این رو هنجارها، ارزشها و انتظارات روزمره که هر انسانی از طریق اجتماعی شدن و رشد آگاهی می‌آموزد و درونی می‌کند، بعد از مدت کوتاهی اعتبار خود را از دست می‌دهد. به زبان ساده، معیارهای متداول عوض می‌شود و وجود دیگران بر رفتار فرد اثر می‌گذارد.

نتایج یافته های این پژوهش نیز حاکی از آن است که با افزایش گرایش به مدرنیسم در افراد جامعه، جهت گیری های عقلانی در زندگی روزمره افزایش و بالعکس هر چه میزان گرایش به مدرنیسم در آنان کاهش یابد به همان نسبت جهت گیری های عقلانی شان در زندگی روزمره نیز کاهش می یابد. در ضمن این متغیر به عنوان اصلی ترین عامل در این پژوهش در جهت گرایش های عقلانی افراد در زندگی روزمره مطرح می باشد.

به تعبیر هابرماس ما ناچاریم تا آن عناصری را که سیستمی شده اند، مجدداً زبانی کنیم. به عبارت دیگر کنش های دینی را از قلمرو عقلانیت استراتژیک نجات دهیم و به قلمرو عقلانیت ارتباطی برگردانیم. این کنش ها نباید پیامدهای سیاسی و اقتصادی این دنیایی به همراه داشته باشند.

در خصوص مقایسه جهت گیری های عقلانی در بین معلمان در مقایسه با دانشجویان، بر مبنای یافته های حاصل از این پژوهش، دانشجویان در مقایسه با فرهنگیان از نظر جهت گیری های عقلانی در زندگی روزمره در سطح بالائی قرار دارند.

به نظر می رسد در دانشگاه های ایران در حال حاضر دو مجموعه ارزشی (علم و دین) در کنار یکدیگر و گاه در چالش باهم حضور دارند و دانشجویان به درجاتی از این دو مجموعه ارزشی تأثیر می پذیرند. همچنین چالش اشاره شده، چالشی است پایدار که ریشه در ضرورت های کارکردی جامعه دارد و منتج از شرایط ساختاری است. از یکسو در ساختار کلان جهانی، برای حفظ درجه ای از استقلال و جذب نشدن کامل در آن تکیه بر فرهنگ بومی و اسلامی تأکید می شود. از سوی دیگر، برای ادامه ی حیات در شرایط کنونی جهان، علم و در پی آن فناوری به عنوان ابزار قدرت ضروری است که نمی توان آن را نادیده گرفت. این امر سبب شکل گیری چالش این دو مؤلفه در میان دانشجویان گردیده است.

بررسی میزان جهت گیری‌های عقلانی در زندگی روزمره و عوامل مؤثر بر آن

بنابراین می‌توان گفت رگه‌ها و جوانه‌هایی از خصوصی شدن، گزینش گرایی و تکثرگرایی در عقاید دانشجویان در مقایسه با فرهنگیان که تابع سیستم زیست-جهان هستند و کمتر به روند خارج از سیستم توجه دارند.

این رگه‌ها حتی تاحدی باورهای دینی دانشجویان را نیز تحت تأثیر قرار داده است. به نظر می‌رسد آنها بیش از هر چیز به باز تعریف کردن بعد اجتماعی دین پرداخته اند. حاصل این بازتعریف به صورت تلقی دین به عنوان امری کاملاً فردی و خصوصی تا تأکید بر ابعاد دیگر اجتماعی دین شده است.

در کل نتایج این پژوهش نشان داد که بین جهت گیری‌های عقلانی و متغیرهای مستقل تأثیر گذار بر آن رابطه وجود دارد. که ضریب تعیین (R^2) متغیرهای تأثیر گذار ۰/۹۳ می‌باشد. به عبارت دیگر متغیرهای مستقل ۹۳ درصد واریانس متغیر وابسته را تبیین می‌کنند.

پاورقی:

- ۱- Authenticity
- ۲-Anomaly
- ۳- Regularly
- ۴-Friedrichs & Opp
- ۵-Decision heuristics
- ۶-Alternative simplification
- ۷-Cognitive constraints
- ۸-Decision theory
- ۹-Game theory
- ۱۰-Theory of collection action

منابع و مأخذ

۱. آزاد ارمکی، تقی. (۱۳۷۹). **نظریه های جامعه شناسی**، تهران: انتشارات سروش.
۲. آزاد ارمکی، تقی. (۱۳۸۹). **جامعه شناسی عقلانیت، پژوهشکده باقرالعلوم**، شماره ۱.
۳. آرون، ریمون. (۱۳۷۲). **مراحل اساسی اندیشه در جامعه شناسی**، ترجمه باقر پرهام، تهران: امیرکبیر.
۴. اشرف، احمد، بنوعزیزی، علی. (۱۳۸۷). **طبقات اجتماعی، دولت و انقلاب در ایران**، ترجمه سهیلاترایی فارسانی، تهران: انتشارات نیلوفر.
۵. اسمیت، ف. (۱۳۸۳). **درآمدی بر نظریه فرهنگی معاصر**، ترجمه حسن پویان، تهران: دفتر پژوهش های فرهنگی.
۶. الوانی، سید مهدی. (۱۳۷۸). **نقدی بر منطق عقلی جدید و آثار آن بر نظریه های سازمانی**، دانش مدیریت، شماره ۳۹.
۷. الوانی، سید مهدی. (۱۳۸۲). **نظریه برابری، مجموعه مقالات رفتار سازمانی**، تهران: مرکز آموزش مدیریت دولتی.
۸. ارشاد، فرهنگ. (۱۳۸۳). **مقایسه ای تاریخی در تحول عقل گرایی و انسان گرایی در شرق و غرب**، مجله جامعه شناسی ایران، دوره ۵ پنجم، شماره ۱.
۹. بودن، ریمون. (۱۳۷۰). **منطق اجتماعی**، ترجمه عبدالحسین نیک گهر، تهران: جاوید.
۱۰. اینگلهارت، رونالد و سایرین. (۱۳۸۷). **فرهنگ و زندگی روزمره (مجموعه مقالات (۲))**، مترجم یوسف اباذری و سایرین، تهران: نشر وزارت فرهنگ و ارشاد اسلامی.
۱۱. ازکیا، مصطفی. (۱۳۷۷). **جامعه شناسی توسعه**، تهران: مؤسسه نشر کلمه.
- اینگلهارت، رونالد (۱۳۷۳). **تحولات فرهنگی در جامعه پیشرفته صنعتی**، تهران: انتشارات کویر.

بررسی میزان جهت گیری های عقلانی در زندگی روزمره و عوامل مؤثر بر آن

۱۲. استینزیبی، درک (۱۳۸۸). **علم، عقل و دین ، ترجمه علی حقی، تهران: پژوهشگاه علوم و فرهنگ اسلامی.**
۱۳. بوردیو، پیر (۱۳۸۱). **نظریه کنش، دلایل عملی و انتخاب عقلانی، مترجم سید مرتضی مردیها، تهران: نشر نقش و نگار.**
۱۴. بنتون، تد، کرایب، یان (۱۳۸۹). **فلسفه علوم اجتماعی: بنیادهای فلسفی تفکر اجتماعی، ترجمه شهناز مسمی پرست و محمود متحد، تهران: نشر آگاه.**
۱۵. توسلی، غلامعباس (۱۳۷۳). **نظریه های جامعه شناسی، تهران: نشر سمت.**
۱۶. تنهایی، ابولحسن (۱۳۷۴). **درآمدی بر نظریه های جامعه شناسی، تهران: نشر مردنیز.**
۱۷. جوادی یگانه، محمدرضا (۱۳۸۷). **رویکرد جامعه شناسانه نظریه انتخاب عقلانی: مقدمه ای بر تغییرات فرهنگی و اجتماعی برنامه ریزی شده» تهران: راهبرد فرهنگ (مرکز مطالعات راهبردی شورای عالی انقلاب فرهنگی).**
۱۸. جاهودا، گوستاو (۱۳۶۳). **روانشناسی خرافات ، ترجمه محمدتقی براهنی، تهران: انتشارات البرز.**
۱۹. جوادی یگانه، محمدرضا (۱۳۸۸). **جمع گرایی ثانویه. تهران: مرکز مطالعات، تحقیقات و سنجش برنامه های صدا و سیما.**
۲۰. خوشرو، غلامعلی (۱۳۷۲). **شناخت انواع اجتماعات از دیدگاه فارابی و ابن خلدون، تهران: انتشارات اطلاعات.**
۲۱. دربندی، سیدعلیرضا (۱۳۸۵). **بررسی رفتار و نگرش جمع گرایانه شهروندان تهرانی، پایان نامه کارشناسی ارشد جامعه شناسی دانشگاه تربیت مدرس.**
۲۲. دورکیم، امیل (۱۳۶۳). **تقسیم کار اجتماعی، ترجمه باقر پرهام. بابل: کتابسرای بابل.**
۲۳. دورکیم، امیل (۱۳۸۳). **صور بنیانی حیات دینی، ترجمه باقر پرهام. تهران: مرکز.**

۲۴. رفیع پور، فرامرز (۱۳۷۲)، **سنجش گرایش روستائیان نسبت به جهاد سازندگی**، تهران، مرکز تحقیقات و بررسی مسائل روستایی.
۲۵. رابرتسون، یان (۱۳۷۴). **درآمدی بر جامعه شناسی**. مترجم نهروان حسین. مشهد: انتشارات آستان قدس رضوی.
۲۶. راجرز، اورت ام، و دیگران (۱۳۶۹). **رسانش نوآوری ها**، ترجمه عزت ا... کرمی و دیگران، شیراز: انتشارات دانشگاه شیراز.
۲۷. ریتزر، جرج (۱۳۷۹). **نظریه های جامعه شناسی در دوران معاصر**، ترجمه محسن ثلاثی، تهران: انتشارات علمی.
۲۸. روشه، گی (۱۳۷۶) **جامعه شناسی تالکوت پارسونز**، ترجمه: عبدالحسین نیک گهر، تهران: تیان.
۲۹. زیمل، جورج (۱۳۷۲). **«کالانشهر و حیات ذهنی»**، ترجمه یوسف اباذری، نامه علوم اجتماعی، دوره جدید، جلد دوم، شماره ۳.
۳۰. زیمل، جورج (۱۳۸۰). **«تضاد فرهنگ مدرن»**، ترجمه هاله لاجوردی، فصلنامه ارغنون، شماره ۱۸
۳۱. ساعتچی، محمود (۱۳۶۹)، **روانشناسی در کار، سازمان و مدیریت**، چاپخانه بیک ایران، چاپ اول
۳۲. ساعتچی، محمود (۱۳۸۰)، **روانشناسی کار، تهران: مؤسسه نشر ویرایش**.
۳۳. ساعی، علی (۱۳۸۱)، **تحلیل آماری در علوم اجتماعی**، تهران: کیان مهر
۳۴. شوئون، فریتيوف (۱۳۸۴). **عقل و عقل عقل**، ترجمه عالیخانی، تهران: نشر مرکز بین المللی گفتگوی تمدنها.
۳۵. عبداللهی، محمد (۱۳۸۱). **جزوه نظریه های جامعه شناسی**، تهران: دانشگاه علامه طباطبائی

بررسی میزان جهت گیری های عقلانی در زندگی روزمره و عوامل مؤثر بر آن

۳۶. فوکو، میشل. (۱۳۷۶). «سوژه و قدرت»، در کتاب **میشل فوکو فراسوی ساختگرایی و هرمنوتیک**، هیوبرت دریفوس و پل رابینو، ترجمه حسین بشیریه، تهران: نشر نی.
۳۷. فوکو، میشل. (۱۳۷۸). **مراقبت و تنبیه، تولد زندان**، ترجمه نیکو سرخوش و افشن جهان دیده، تهران: نشر نی.
۳۸. فریدمن، میلتن و فریدمن، رز. (۱۳۶۷). **آزادی انتخاب**، ترجمه: حسین حکیم زاده چهارمی، تهران: پارسا.
۳۹. فرهادپور، مراد. (۱۳۸۷). **عقل افسرده: تاملاتی در باب تفکر مدرن**، تهران: طرح نو.
۴۰. فروند، ژولین. (۱۳۶۲). **جامعه شناسی ماکس وبر**، ترجمه عبدالحسین نیک گهر، تهران: نشر نیکان.
۴۱. قاسمی، شمس (۱۳۸۲). **نابرابری درآمدی: اندازه، دلایل و اثرات آن در ایران**، تهران: موسسه تحقیقاتی تدبیر اقتصاد.
۴۲. کلمن، جیمز. (۱۳۷۷). **بنیان های نظریه اجتماعی**، ترجمه منوچهر صبوری کاشانی، تهران: نشر نی.
۴۳. کانت، ایمانوئل. (۱۳۸۵). **نقد عقل عملی**، ترجمه ان شاء الله رحمتی، تهران: نور الثقلمین.
۴۴. کرایب، یان. (۱۳۷۸). **نظریه اجتماعی مدرن: از پارسونز تا هابرماس**، ترجمه عباس مخبر، تهران: آگاه.
۴۵. کاظمی، عباس. (۱۳۸۷). **مطالعات فرهنگی، مصرف فرهنگی و زندگی روزمره در ایران**، تهران: جهاد دانشگاهی واحد تهران.
۴۶. گلوور، دیوید، استرابریج، شیلاف و محمد توکل. (۱۳۸۳). **جامعه شناسی معرفت و علم**، ترجمه شاپور بهیمان و همکاران، تهران: انتشارات سمت.
۴۷. گنون، رنه. (۱۳۷۲). **بحران دنیای متجدد**، ترجمه ی ضیاء الدین دهشیری، تهران: امیرکبیر.

۴۸. گیدنز، آنتونی. (۱۳۸۰). **نظم اجتماعی مسأله‌ای همچنان پابرجا**، ترجمه محمد رضا جوادی یگانه، کتاب ماه علوم اجتماعی شماره ۴۸
۴۹. گیدنز، آنتونی. (۱۳۷۷). **پیامدهای مدرنیت**، ترجمه محسن ثلاثی، تهران: نشر مرکز.
۵۰. گیدنز، آنتونی. (۱۳۷۸). **تجدد، تشخیص جامعه و هویت شخصی در عصر جدید**، ترجمه ناصر موفقیان، چاپ اول، تهران: نشر نی.
۵۱. لیچ، ادموند. (۱۳۵۸). **لوی اشترواس**، ترجمه حمید عنایت، تهران: انتشارات خوارزمی.
۵۲. معیدفر، سعید. (۱۳۷۹). **جامعه شناسی مسایل اجتماعی معاصر در ایران**، تهران: انتشارات سرزمین ما.
۵۳. ممتاز، فریده. (۱۳۷۹). **جزوه نظریه‌های جامعه شناسی**، تهران: دانشگاه شهید بهشتی.
۵۴. مارکوزه، هربرت. (۱۳۶۲). **انسان تک ساحتی**، ترجمه محسن مویدی، تهران: انتشارات امیرکبیر.
۵۵. هوسرل، ادموند و دیگران. (۱۳۸۶). **عقلانیت (مجموعه مقالات)**، ترجمه یوسف ابذری و دیگران، تهران: نشر ارغنون.
۵۶. هگل، گئورگ ویلهلم فردریش. (۱۳۸۷). **عقل در تاریخ**، ترجمه حمید عنایت، تهران: نشر شفیعی.
۵۷. هابرماس، یورگن. (۱۳۸۸). **دگرگونی ساختاری حوزه عمومی: کاوشی در باب جامعه بورژوازی**، ترجمه جمال محمدی، تهران: نشر افکار.
۵۸. هابرماس، یورگن. (۱۳۸۴). **نظریه کنش ارتباطی: عقل و عقلانیت جامعه**، مترجم کمال پولادی، تهران: نشر روزنامه ایران.
۵۹. وبر، ماکس. (۱۳۸۳). **دین قدرت جامعه**، ترجمه احمد تدین، تهران: هرمس.
۶۰. وریج کاظمی، عباس. (۱۳۸۱). **جزوه نظریه های جامعه شناسی**، تهران: دانشکده علوم اجتماعی تهران.

بررسی میزان جهت گیری های عقلانی در زندگی روزمره و عوامل مؤثر بر آن

۶۱. وین رایت، ویلیام. (۱۳۸۵). **عقل و دل: درآمدی به نقد عقل عاطفی**، ترجمه محمدهادی شهاب، تهران: پژوهشگاه علوم و فرهنگ اسلامی.

۶۲. ویلسون، آربرایان. (۱۳۷۷). **عرفی شدن**، ترجمه مجید محمدی، تهران: قطره.

۶۳. ورسلی، پیتر. (۱۳۷۸). **نظم اجتماعی در نظریه های جامعه شناسی**، ترجمه سعید معیدفر، تهران: تبیان.

۶۴. وبر، ماکس. (۱۳۶۸). **مفاهیم اساسی جامعه شناسی**، ترجمه حسن پویان، تهران: چاپخش.

۶۵. وبر، ماکس. (۱۳۷۴). **اقتصاد و جامعه**، ترجمه عباس منوچهری و مهرداد ترابی نژاد و مصطفی عمادزاده، تهران: مولی.

۶۶. واندنبرگ، فردریک. (۱۳۸۷). **جامعه شناسی جورج زیمل**، ترجمه: عبدالحسین نیک گهر، تهران: نشر آگه.

۶۷. یعقوبی، صمد. (۱۳۸۱). **بررسی پدیده قانون گرایی و قانون گریزی در بین شهروندان تبریزی**، تبریز: مرکز افکار سنجی دانشجویان.

۱. Audi .Robert (۱۹۹۰) The Cambridge Dictionary of Philosophy, General , Cambridge University Press, U.S.A

۲. Britanica Encyelopedia,(۱۹۷۷) Vol.۸

۳. Benton,T.(۱۹۷۷) Philosophical Foundation of Three sociologies,Routledge and Kegan Paul.

۴. Boudon, R. (۱۹۹۸). "Limitations of rational choice theory".The American Journal of Sociology; ۱۰۴. ۳.

۵. Bonacich, P. F. (۲۰۰۰). "Is calling ourselves "rational" rational"? The Agora Online (Newsletter of Rationality and Society Section of the American Sociological Association and the Research Committee on Rational Choice of the International Sociological Association). ۹(۱): ۱-۲.

۶. Berger, Peter L. (۱۹۶۷) *sacred canopy, Elements of a sociological Theory of Religion*, Anchor Books/Doubleday.

۷. Costa, T.J.R. McCrae, R.R. (۱۹۹۲), *Revised NEO personality and NEO Five factor inventory (NEO-FFI) professional manual*-Odessa fl, psychological Assessment Resources.

۸. Elster, J. (۱۹۸۹). *The cement of society*. Cambridge, New York, Victoria: Cambridge University Press.

۹. Friedrichs, J. & Opp, K. (۲۰۰۲). *Rational behaviour in Everyday Situations*. *European Sociological review*, ۱۸, ۴: ۴۰۱-۴۱۵.

۱۰. Giddens, Anthony, (۱۹۸۷). *Social theory and modern sociology*, press.

۱۱. Honneth, J. (۱۹۹۵). *The Oxford Companion to Philosophy*, Oxford University Press,

۱۲. Harsanyi, J. C. (۱۹۹۸). "Advances in Understanding Rational Behaviour".

۱۳. Huck, S. (ed). (۲۰۰۴). *Advances in Understanding Strategic Behaviour; Game theories, Experiments and Bounded Rationality*. New York: Palgrave.

۱۴. Hauser, Robert & Warren, John. (۱۹۹۷). *Socioeconomic Indexes of Occupational Status, A review, update and critique*, In: Raftery, A. (ed) *Sociological Methodology*, Blackwell, Cambridge.

۱۵. Hedegger, Martin (۱۹۶۲) *Being and Time*, New York. Harper and Row.

۱۶. Inkeles, Alex & Smith, David H. (۱۹۷۴). *Becoming Modern: Individual Change in Six Developing Countries*. Cambridge, Mass: Harvard University Press.

۱۷. Kennedy, E.S. (۱۹۷۵). *The Exact Sciences*, in: R.N. Frye, (ed), *The Cambridge History of Iran* Cambridge University Press. Vol. ۴, PP. ۳۷۸-۳۹۵

۱۸. Miech, R. and Hauser, M., (۲۰۰۱), *Socioeconomic Status and Health at Midlife: A Comparison of Educational Attainment with Occupation-Based Indicators*, *AEP*, Vol. ۱۱, No. ۲.

۱۹. Mautner, Thomas (۱۹۹۶) *A Dictionary of Philosophy*, Blackwell.

بررسی میزان جهت گیری‌های عقلانی در زندگی روزمره و عوامل مؤثر بر آن

۲۰. Rubinstein, Ariel. (۱۹۹۸) Modeling Bounded Rationality.
۲۱. Scott, John (۲۰۰۶) –social theory central issues in sociology – London
۲۲. Simon, H. (۱۹۹۷) .Models of Bounded Rationality. Cambridge: MIT Press.
۲۳. Triandis, Harry C. (۱۹۹۴) ,Individualism - Collectivism, Theoretical and Methodological Approach to study of individualism and Collectivism, Sage, California.
۲۴. Udehn, L. (۲۰۰۱) . Methodological Individualism; Background, history and meaning. London: Routledge.
۲۵. Voss, T. (۲۰۰۱). "Is there an alternative to "rational choice"?" The Agora Online (Newsletter of Rationality and Society Section of the American Sociological Association and the Research Committee on Rational Choice of the International Sociological Association) ۹(۲): ۱-۲.
۲۶. Weber, Max, (۱۹۴۶) Saence as a vacation in H. Gerth and C.W. Mius (eds), From max weber. Essays in Sociology ,N.Y, Oxford university press.
۲۷. Zsolani, L. (۱۹۹۸). "Rational Choice and the Diversity of Choices". Journal of Socio-Economics. ۲۷. ۵.