

علمی-پژوهشی

فصلنامه تخصصی علوم اجتماعی دانشگاه آزاد اسلامی - واحد شوشتر

سال هشتم، شماره دوم، پیاپی (۲۵)، تابستان ۱۳۹۳

تاریخ دریافت: ۹۳/۱/۲۲ تاریخ پذیرش: ۹۳/۴/۶

صص ۲۴۲ - ۲۱۳

تبیین جامعه‌شناختی میزان و انواع دینداری مردم شهر بروجن

حسینعلی قجری^۱، مریم داوطلب بروجنی^۲

چکیده

یکی مسایل مهم هر جامعه، بالأخص جامعه ما، میزان و نوع دینداری مردم است که می‌تواند در ثبات یا عدم ثبات و توسعه یا عقب ماندگی جامعه تأثیر بسزایی داشته باشد. با توجه به این اهمیت مقاله حاضر، برای بررسی تطبیقی نوع و میزان دینداری زنان و مردان و برخی متغیرهای اجتماعی تأثیرگذار بر آن به نگارش درآمده است. در راستای این هدف و در پاسخ به سؤالاتی که دغدغه این مقاله بوده است ۹ فرضیه مطرح شده است. این فرضیه‌ها مدعی هستند بین طبقه اجتماعی- اقتصادی، سرمایه اجتماعی و جنسیت با میزان و نوع دینداری مردان و زنان شهرستان بروجن رابطه معناداری وجود دارد. چارچوب نظری این مقاله، تلفیقی از نظریات جان هیک، گلاک و استارک، ماکس وبر، رابرت پاتنام، کلمن، بوردیو و نظریه نقش و نظریه یادگیری اجتماعی است. با بررسی نظریه‌های مختلف پس از شناسایی ابعاد و انواع دینداری در

h_ghajari@yahoo.com

۱- استادیار گروه جامعه‌شناسی دانشگاه پیام نور (نویسنده مسئول)

۲- مدرس دانشگاه پیام نور و کارشناسی ارشد دانشگاه آزاد اسلامی واحد دهقان

پاسخ به سئوالات تحقیق، متغیرهای طبقه اجتماعی - اقتصادی، سرمایه اجتماعی و جنسیت به عنوان متغیرهای تاثیر گذار بر نوع و میزان دینداری شناسایی شدند. روش تحقیق در این پژوهش، روش پیمایشی و ابزار گردآوری داده‌ها پرسشنامه است. جامعه آماری پژوهش مردان و زنان بالای ۱۵ سال شهر بروجن هستند. حجم نمونه با استفاده از فرمول کوکران ۳۸۴ نفر می‌باشد و روش نمونه‌گیری تصادفی ساده است. همچنین با استفاده از نرم افزار spss آماره‌های توصیفی شامل (فراوانی، میانه، میانگین، حداقل و حداکثر نمرات، درصد فراوانی و...) و آماره‌های استنباطی (ضریب همبستگی پیرسون، تحلیل واریانس، رگرسیون و...) و برای آزمون مدل نظری تحقیق از نرم افزار لیزرل استفاده شده است. اهم نتایج حاصله از این تجزیه و تحلیل عبارتند از: میزان دینداری زنان و مردان با مقدار $t = 0/719$ و سطح معنی داری $0/047$ متفاوت نیست. نوع دینداری زنان و مردان با مقدار t بدست آمده نشانگر این است که نوع دینداری زنان و مردان نیز متفاوت نیست. رابطه سرمایه اجتماعی و میزان دینداری بر اساس ضریب همبستگی بدست آمده برابر با $0/234$ رابطه مستقیم و مثبت خواهد بود و بر اساس ضریب همبستگی بدست آمده بین دو متغیر سرمایه اجتماعی و نوع دینداری نیز همبستگی وجود دارد. میزان دینداری بر اساس طبقه اجتماعی - اقتصادی با مقدار F برابر $4/4$ متفاوت است، اما نوع دینداری افراد بر حسب طبقه اجتماعی - اقتصادی بر اساس مقدار F ، $0/955$ متفاوت نیست.

واژه‌های کلیدی: دینداری، سرمایه اجتماعی، طبقه اجتماعی - اقتصادی، شهر بروجن.

مقدمه و بیان مسأله

سال‌های زیادی است که دین تاثیر نیرومندی بر زندگی بشر داشته است و انسان از دیرباز با دین سروکار داشته است. دین به این یا آن شکل، در همه جوامع شناخته شده بشری وجود دارد. قدیمی ترین جوامعی که می‌شناسیم و از آنها فقط یافته‌های باستان شناسی در دست داریم نشانه‌های واضحی از نمادها و مناسک دینی از خود به جا گذاشته‌اند. در سراسر دوره‌های بعدی تاریخ دین همچنان یکی از بخش‌های اصلی تجربه انسان بوده و بر چگونگی درک و واکنش ما از محیط زندگی ما تاثیر گذارده است. جامعه‌شناسان کلاسیک چون کنت، اسپنسر، مارکس، دورکیم و وبر با توجه به اهمیت دین، دین را مورد مطالعه قرار داده‌اند. با

اندکی تأمل می‌بینیم که تأملات متفکران در گذشته بیشتر معطوف به محتوای دین و سرگذشت تاریخی ادیان بوده است و کمتر به سراغ مباحثی چون دینداری و تغییرات آن که منوط به مطالعه در احوال فردی است رفته‌اند. تازه در ادوار اخیر است که با اهمیت یافتن عینیت در دانش و فردیت در جامعه و رشد جریان‌های عرفی، بررسی وضع دینی جامعه و تغییرات دینداری موضوعیت پیدا کرده و متفکران دین پژوه را به واکاوی و معرفی شاخص‌هایی برای آن مشغول ساخته است. تا نیمه قرن اخیر حتی توجه جامعه‌شناسان که اهتمام زائد الوصفی در آغاز به موضوع دین داشتند. به این بحث جلب نشد و نتوانست ذهن آنها را از نظر اندازه‌های کلان به موضوع دین منصرف و به سوی دینداری معطوف سازد. به طوری که، هیچ یک از آنها، از دورکیم و مارکس و وبر گرفته تا پاره‌تو و زیمل. بحثی در باره دینداری و مسأله تغییرات و سنجش آن مطرح نکرده‌اند. میزان و نوع دینداری همان‌گونه که وبر هم به صورت مبسوط توضیح داده است یکی از مهمترین متغیرهایی است که می‌تواند عامل یا مانعی برای رشد و توسعه جامعه باشد. انواع دینداری‌های موجود و متصور در یک سنت دینی مشخص تحت تاثیر اهتمامات متفاوت پیروان به ابعاد مختلف آن دین شکل می‌گیرد. بدین معنا که دینداری تحت تاثیر اوضاع بیرونی و احوال درونی خویش، به برخی از ابعاد دین تمسک و اهتمام بیشتری نشان می‌دهد و برخی را تا آخرین حد مجاز و حتی فراتر از آن مغفول می‌گذارد و مورد بی‌اعتنایی قرار می‌دهد. با توجه به این که جامعه و حکومت ما هر دو دینی هستند شناخت میزان دینداری و نوع دینداری مردم و برخی از عوامل تأثیرگذار بر آن می‌تواند ما را در شناخت بهتر جامعه و عوامل مؤثر بر نوع و میزان دینداری که متغیر مهمی برای ثبات و توسعه اجتماعی است یاری کند. لذا بنا به این اهمیت، مقاله حاضر در تلاش است تا با بررسی تطبیقی میزان و انواع دین داری در بین زنان و مردان شهر بروجن و برخی عوامل اجتماعی تاثیر گذار بر آن را مورد بررسی قرار دهد. لذا در این راستا این مقاله در تلاش است با به سؤالات زیر پاسخ دهد:

۱- میزان دینداری مردم شهر بروجن چقدر است؟

۲- نوع دینداری نوع شهر بروجن چگونه است؟

۳- آیا بین سرمایه اجتماعی مردم شهر بروجن با میزان دینداری آنها رابطه معناداری وجود دارد؟

۴- آیا بین سرمایه اجتماعی مردم شهر بروجن با نوع دینداری آنها رابطه معناداری وجود دارد؟

۵- آیا بین طبقه اجتماعی - اقتصادی مردم شهر بروجن با میزان دینداری آنها رابطه معناداری وجود دارد؟

۶- آیا بین طبقه اجتماعی - اقتصادی مردم شهر بروجن با نوع دینداری آنها رابطه معناداری وجود دارد؟

اهمیت و ضرورت تحقیق

از آنجایی که دین به برآورده ساختن نیازهای پذیرفته شده اجتماعی و سود جمعی که آرزوهای گروه در آن نهفته باشد، می‌پردازد، در جوامع امروز دین انتظار می‌رود که بتواند به جذب و ایجاد تعهد در بین پیروانش نایل شود. در این میان شهرهای جدید، به تبع دگرگونی‌ها و تحولات جمعیتی گسترده خود با چالش‌های زیادی، به ویژه در زمینه پابندی به ارزشهای دینی و حفظ آن مواجه هستند. امروزه تحلیل‌های نظری در حوزه دین بیانگر آن است که در جوامع در حال گذار، دین داری از جمله متغیرهای اجتماعی است که دستخوش تحولات گسترده‌ای شده است (توسلی و دیگران، ۱۳۸۵: ۹۷). از آنجایی که دین از دیر باز در زندگی بشر نفوذ زیادی داشته و از اهمیت زیادی برخوردار بوده و در زندگی و تفکرات او اثرات زیادی گذاشته است و در میان همه جوامع اهمیت داشته و همه ادیان به نوعی در بردارنده فعالیت‌های آیینی و مناسکی هستند که در متحد ساختن افراد یک جامعه و افزایش حس انسجام و همبستگی گروهی در غالب این‌ها تحکیم و تقویت می‌شود. با توجه به اهمیت دین و مطالعات گسترده جامعه‌شناختی در مورد آن تحقیقات نظری و تجربی گسترده‌ای در مورد دین انجام شده است با مطالعه این تحقیقات در درون کشور می‌بینیم جای تحقیقی که به تطبیق و مقایسه میزان و انواع دینداری در بین زنان و مردان و عوامل اجتماعی تاثیر گذار بر آن به طور خاص در شهر بروجن پرداخته باشد خالی است لذا این مستلزم مطالعه و تحقیق بیشتر و یک ضرورت تحقیقی است تا بتوان مقایسه‌ای بین میزان و انواع دینداری زنان و مردان شهر

بروجن انجام داد و برخی عوامل اجتماعی تاثیر گذار بر آن را شناسایی نمود تا پاسخگوی مشکلات و موانع موجود در این خصوص باشد.

پیشینه تحقیق

پیرامون دینداری تحقیقات بسیاری صورت پذیرفته است که با بررسی پیشینه تحقیق می‌بینیم تحقیقی که دقیقاً با همین عنوان انجام نشده است، ولی تحقیقات مشابه‌ای انجام شده است که مهمترین آنها که قرابت بیشتری با مقاله حاضر دارند عبارتند از:

۱- محمد رضا طالبان (۱۳۸۰) طی پژوهشی، با عنوان "سنجش دینداری جوانان" با هدف اندازه‌گیری میزان دینداری جوانان نشان داده است که جوانان مورد مطالعه در پژوهش او از نظر بعد اعتقادی دینداری در وضعیت مناسبی قرار دارند. بطوری که بین ۸۱ تا ۹۳ درصد از پاسخگویان دارای بعد اعتقادی قوی بوده اند. از نظر بعد عاطفی و تجربی درونی دینی وضعیت مشابهی گزارش شده است. به طوری که به ترتیب ۸۲ و ۹۱ درصد پاسخگویان دارای وضعیت دینداری قوی در این بعد از دینداری بوده‌اند.

۲- تحقیقی دیگری توسط رسول ربانی و زهرا طاهری (۱۳۸۷) با عنوان "تبیین جامعه‌شناختی میزان دین داری و تاثیر آن بر سرمایه اجتماعی" در بین ساکنان شهر جدید بهارستان اصفهان انجام داده است. هدف از این تحقیق، تبیین جامعه‌شناختی میزان دین داری ساکنان شهر جدید بهارستان و تاثیر آن بر سرمایه اجتماعی است. روش اصلی تحقیق پیمایش (با استفاده از پرسشنامه بسته از نوع طیف لیکرت) بوده است. شیوه نمونه‌گیری با توجه به سن، جنس و محل سکونت افراد طبقه‌ای بوده که به صورت تصادفی در بین ۳۸۴ نفر از ساکنان این شهر به انجام رسیده است. یافته‌ها حاکی از رابطه مثبت و معنادار بین میزان پایبندی مذهبی (دین داری) افراد با تاثیر پذیری آنها از گروه‌های مرجع و میزان مصرف رسانه‌های داخلی و رابطه معکوس بین میزان پایبندی مذهبی با متغیرهای میزان مصرف رسانه‌های خارجی و عرفی شدن و پایگاه اجتماعی-اقتصادی افراد است. همچنین نتایج حاصل در زمینه تاثیر دین داری بر سرمایه اجتماعی، با توجه به دیدگاه‌های نظری مطرح در تحقیق انجام شده موید این رابطه است.

۳- در سال ۱۳۸۲ پیمایشی با عنوان فاصله نسلی با تاکید بر وضعیت دین داری و ارزش‌های اجتماعی در شهر دهدشت توسط فتحیان صفایی نژاد صورت گرفته است. نمونه موردنظر ۲۲۰ نفر از ساکنان این شهر در سال ۱۳۸۱ بودند و هدف کلی از آن پی بردن به پیامدها و آثار تغییرات اجتماعی- فرهنگی بر فاصله نسلی بوده است. نتایج به دست آمده از این تحقیق نشان می‌دهد میانگین نمره کلی دین داری نسل جوان ۴/۴۰ و میانگین نمره کلی دین داری بزرگترها ۴/۶۲ بوده است و از لحاظ دین داری میان دو نسل تفاوت وجود دارد و نسل جوان بیشتر پیرو گروه‌های ثانویه هستند و بزرگ‌تر از گروه‌های نخستین پیروی می‌کنند اما نقش پدر، مادر و مربیان و معلمان در نزد هر دو گروه سنی حایز اهمیت است. دیگر اینکه، هر چه پایگاه اجتماعی افراد بالاتر باشد، گرایش به ارزشهای فرامادی بیشتر و با پایین آمدن پایگاه، گزارش به ارزشهای مادی بیشتر خواهد بود.

۴- " ورود به دانشگاه و تغییر نگرش " عنوان پژوهشی است که آقایان ریچارد بی. فانک و فرن کا. ویلیتس در سال ۱۹۸۷ منتشر کرده‌اند. هدف تحقیق مذکور بررسی رابطه بین ورود به دانشگاه و تغییرات گرایشی در دو حوزه خاص با نقش‌های جنسیتی - سنتی و اعتقادات مذهبی بود. نتایج کلی تحقیق نشان داد، افرادی که وارد دانشگاه می‌شوند در حوزه‌هایی چون گرایش به مذهب و نقش‌های جنسیتی - سنتی تفاوت معناداری با هم‌تایان غیر دانشگاهی خود پیدا کرده‌اند.

۵- همچنین "تغییرات در اعتقادات مذهبی" عنوان پژوهشی است که آقای ج. دبلیو پلیگینتون در سال ۱۹۷۶ انجام داده است. این بررسی در واقع مطالعه ای مقایسه ای درباره تغییرات در اعتقادات و اعمال مذهبی در دوره‌ای یازده ساله از سال ۱۹۶۱ تا ۱۹۷۲ بود. نتایج این تحقیق نشان داد که در سال ۱۹۶۱ نزدیک به سه چهارم دانشجویان دارای شکلی از اعتقادات مذهبی بوده‌اند ولی این نسبت تا سال ۱۹۷۲ به نصف تقلیل یافته است. نتایج بیانگر حرکت جمعی و معناداری در جهت فاصله گرفتن دانشجویان از مذهب بوده است.

چارچوب نظری

چارچوب نظری این مقاله تلفیقی است از نظریات "جان هیک"، "گلاک و استارک"، ماکس وبر، "رابرت پاتنام"، "جیمز کلمن"، "پیر بوردیو"، نظریه نقش و یادگیری اجتماعی. برای گونه‌شناسی انواع دینداری، گونه‌شناسی "جان هیک" مبنای کار پژوهش قرار گرفت. این انتخاب به این دلیل صورت گرفت که تقسیم‌بندی او جنبه معرفت‌شناسانه دارد. در این مدل گونه‌های دینداری عبارتند از: دینداری کثرت‌گرا و دینداری انحصارگرا. به اعتقاد هیک انحصارگرایی، نجات و آزادی انسان را منحصرأ به یک سنت دینی خاص مرتبط می‌سازد و بر این باور است که نجات منحصر به گروه خاصی است. بر اساس این نوع دینداری، بقیه انبای بشر از معرکه بیرون می‌مانند و یا این که به صراحت از قلمرو نجات و رستگاری مستثنی می‌شوند (هیک، ۱۳۷۸: ۶۵). بنا به باور هیک، کثرت‌گرایی عبارت است از قبول و پذیرش این دیدگاه که تحول و تبدیل وجود انسانی از حالت خودمحوری به خدامحوری (حقیقت محوری) به طرق گوناگون در درون همه سنت‌های دینی بزرگ عالم صورت می‌گیرد. به عبارت دیگر، تنها یک راه و شیوه نجات و رستگاری وجود ندارد، بلکه راه‌های متعدد و متکثری در این زمینه وجود دارد.

همانگونه که ذکر آن رفت، این تقسیم‌بندی جنبه معرفت‌شناختی دارد و مبتنی بر آموزه‌های پیروان ادیان و مذاهب در ارتباط با حقیقت، کمال، نجات و رستگاری هم‌کیشان خود و پیروان سایر ادیان و مذاهب است. هر یک از این انواع دینداری موضع خاصی در برابر این مفاهیم دارند. بنابراین با توجه به موضع آنها نسبت به این مفاهیم عملیاتی شده‌اند. در ارتباط با ساختن مقیاس انواع دینداری، دینداری انحصارگرا و دینداری کثرت‌گرا، دو سر یک طیف در نظر گرفته شده‌اند (هیک، ۱۳۷۸: ۶۹).

در این مقاله، برای سنجش میزان دینداری از مدل گلاک و استارک استفاده می‌شود که در سنجش میزان دینداری از سه بعد کلی^۱ (از ۴ بعد) کلاک و استارک استفاده می‌شود که

^۱ - لازم به ذکر است در این مقاله بعد تجربی در نظر گرفته نشده است. زیرا تعداد اندکی در زمینه بعد تجربی، تجربه کافی داشتند و برای افراد چندان ملموس، روشن و قابل فهم نبود.

عبارتند از: ۱- بعد عاطفی (احساس نزدیکی به خدا) ۲- بعد مناسکی (انجام مراسم و مناسک دینی نظیر نماز، روزه و ...) و ۳- بعد اعتقادی (اعتقاد به مقدسات دین) می‌باشد (گلاک و استارک، ۱۹۶۵: ۴۰)

در بحث متغیرهای اجتماعی تاثیرگذار بر دینداری - با توجه به این که متغیرهای تاثیرگذار متعددی وجود دارد- این تحقیق نقطه ی تاکید و تمرکز خود را بر سه متغیر مهم و تاثیرگذار بر میزان و انواع دینداری زنان و مردان یعنی سرمایه اجتماعی، طبقه اجتماعی- اقتصادی و جنسیت معطوف کرده است. که در زمینه سرمایه اجتماعی بیشتر از نظریات بوردیو، کلمن و رابرت پاتنام که به تأثیرات سرمایه اجتماعی در افزایش تداوم نظام اجتماعی و فاکتورهای اساسی آن یعنی دینداری توجه داشته اند، استفاده شده است. پاتنام سرمایه اجتماعی را به عنوان وسیله ای برای رسیدن به توسعه سیاسی و اجتماعی در نظام های مختلف سیاسی می دانست و تاکید عمده وی بر مفهوم اعتماد بود (پاتنام ۱۳۸۴: ۸۱)

در زمینه متغیر اجتماعی و مهم تأثیرگذار دیگر، یعنی طبقه اجتماعی - اقتصادی نظریه ماکس وبر راهنمای این مقاله بوده است. وبر، در کتاب " اخلاق پروتستان و روح سرمایه داری " در سال ۱۹۰۴ به بررسی ارتباط بین ایمان دینی و اخلاق دینی و عملی، به ویژه اصول اخلاقی در فعالیت اقتصادی جوامع غربی از قرن ۱۶ تا زمان خود می پردازد. وی، در این راستا به تبیین خود دین نپرداخته است، بلکه پیوندهای میان انواع گوناگون دین و گروههای خاص اجتماعی و تاثیر انواع دیدگاههای مذهبی بر دیگر جنبه های زندگی اجتماعی، به ویژه رفتار اقتصادی را دنبال می کرد. او مذاهب را به دو دسته آن جهانی که زندگی در این جهان را کاملاً ضدارزش دانسته، و آن را آماده شدن برای زندگی واقعی پس از مرگ می داند و این جهانی که بر اهمیت زندگی فعلی تاکید می کند تقسیم می نماید. در خصوص درجه یا شدت احساسات مذهبی، تحقیقات او نشان داده است که همه گروههای تشکیل دهنده جامعه به یک اندازه دیندار نیستند (همیلتون ۱۳۷۷: ۲۴۶-۲۴۵). به نظر وبر، ادراک هر کسی از اغراض خود، تابع افکار و حتی افکار مابعدالطبیعی یا مذهبی اوست. بدین ترتیب، رفتار اقتصادی هر شخصی، تابعی از جهان بینی عام اوست و علاقه ای که هر کس نسبت به این یا آن فعالیت اقتصادی پیدا می کند، از نظام ارزشی یا از یک جهان بینی کامل او نسبت به هستی انفکاک ناپذیر می شود (آرون

۱۳۷۷: ۶۰۸). از نظریه وبر، می‌توان نتیجه گرفت که دینداری در بین طبقات اجتماعی - اقتصادی متفاوت است و میانگین دینداری افراد بر حسب میزان پایگاه اجتماعی - اقتصادی تفاوت می‌پذیرد. سومین متغیر که در این مقاله به عنوان متغیر مستقل لحاظ شده است، متغیر "جنسیت" می‌باشد. رابطه بین مسائل جنسی و جنسیتی از دیرباز مورد توجه جامعه‌شناسان و مردم‌شناسان قرار گرفته است. برای مثال، جیمز فریزر انسان‌شناس معروف نشان می‌دهد که حتی در ادیان ابتدایی و ملل شرق (هند) و غرب (یونان باستان) رابطه بین دین و جنسیت در قالب نامگذاری و اعطای نقش به الهه‌ها مورد توجه بوده است (فریزر ۱۳۸۳: ۳۴).

در مطالعاتی که در بسیاری از کشورها صورت گرفته، معلوم شده است که زنان مذهبی‌تر از مردان هستند. از نظر فروید نیز فرد به والد جنس مخالف خود احساس نزدیکی می‌کند، بنابراین زنان به مذهبی که خدای آن هیئت مردانه دارند جذب می‌شوند (آلستون ۱۳۷۶: ۶۸).

نظریه یادگیری اجتماعی تفاوت‌های جنسیتی را تبیین می‌کند و معتقد است که رشد نقش جنسیتی تحت تأثیر عوامل اجتماعی است و همین شرایط اجتماعی، کودکان را با مثال‌هایی از الگوهای مردانه و زنانه که به شکل متفاوتی رفتار می‌کنند (از قبیل رفتارهای متفاوت جنسیتی) مواجه می‌کند. اجتماعی شدن دختران به آن‌ها می‌آموزد که دل‌سوز، عاطفی، مطیع، منفعل و سلطه‌پذیر باشند. چون مذهب مشوق این خصوصیات است، زنان بیشتر از مردان مذهب را جذاب می‌یابند (خسروی ۱۳۸۲: ۳۵).

در نظریه "نقش" نیز بیان می‌شود که نقش‌های جنسیتی زنان، از قبیل فرزند آوری و فرزندداری، موقعیت نسبتاً متزلزل و وابسته زنان نسبت به پدر، مهر و عطوفت زنانه که از نقش‌های زنانه انتظار می‌رود و از همه مهمتر، وابستگی آنها به نظام خانواده می‌تواند عاملی موثر در بالا بودن دینداری آنها نسبت به مردان باشد (توسلی ۱۳۸۵: ۲۳-۲۲).

با توجه به چهارچوب نظری، فرضیه‌های این مقاله در پاسخ به سؤالات آن عبارتند از:

- ۱- بین جنسیت مردم شهر بروجن و میزان دینداری آنها رابطه معنی‌داری وجود دارد.
- ۲- بین جنسیت مردم شهر بروجن با نوع دینداری (کثرت گرا و انحصارگرا) آنها رابطه معنی‌داری دارد.

۳- بین سرمایه اجتماعی مردم شهر بروجن با میزان دینداری آنها رابطه معناداری وجود

دارد.

۴- بین سرمایه اجتماعی مردم شهر بروجن با نوع دینداری آنها رابطه معناداری وجود دارد.

۵- بین طبقه اجتماعی - اقتصادی مردم شهر بروجن با میزان دینداری آنها رابطه معناداری وجود دارد.

۶- بین طبقه اجتماعی - اقتصادی مردم شهر بروجن با نوع دینداری آنها رابطه معناداری وجود دارد.

مدل تحلیلی

با توجه به فرضیه‌ها و مطالب مطرح شده در چهارچوب نظری، به صورت خلاصه، می‌توان

چارچوب نظری مقاله حاضر را مدل تحلیلی زیر خلاصه نمود:

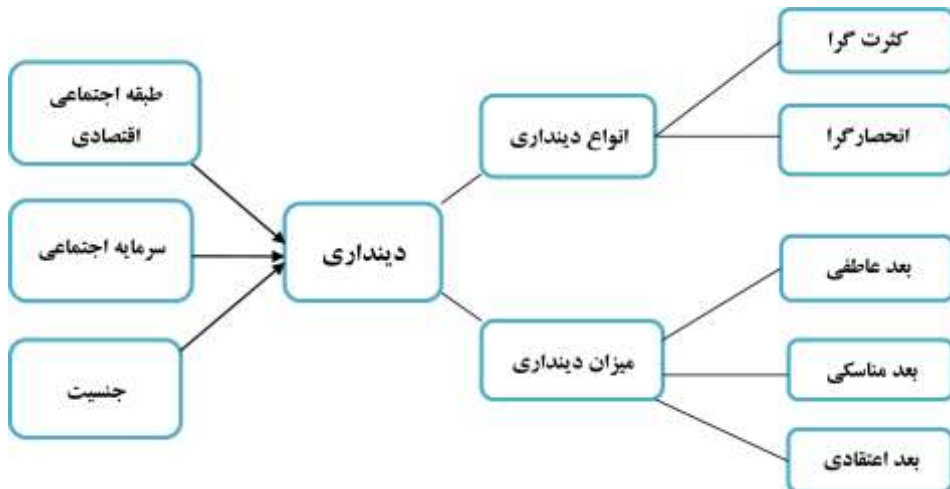

روش شناسی

نوع روش تحقیق مقاله حاضر، روش پیمایشی است. جامعه آماری مقاله حاضر، مردان و

زنان بالای ۱۵ سال شهر بروجن هستند، شیوه نمونه‌گیری تصادفی ساده است و حجم نمونه بر

اساس فرمول کوکران ۳۸۴ نفر است.

تعریف عملیاتی متغیرها

متغیرهای مستقل این مقاله عبارتند از:

- ۱- جنسیت ۲- طبقه اجتماعی - اقتصادی و ۳- سرمایه اجتماعی که به صورت زیر تعریف عملیاتی شده‌اند.

متغیر	ابعاد	مؤلفه	سوالات
جنسیت			جنسیت شما چیست؟ مرد زن
طبقه اجتماعی - اقتصادی	بالا متوسط پایین	دارایی درآمد شغل تحصیلات	- دارایی شما چه میزان است؟ - میزان درآمد ماهیانه شما چقدر است؟ - شغل شما چیست؟ - تحصیلات شما چقدر است؟
سرمایه اجتماعی	شناختی ساختاری	برخورداری از محبت دوستان و همسایگان، کمک در صورت درخواست از دوستان، اتخاذ تصمیمات با کمک دیگران، بعضاً حساب کردن روی کمک دیگران، علاقه مندی به همسایه‌ها و احساس همدردی با آنها، صداقت و راستگویی در میان اعضای جامعه، کمک در حل مشکلات به دیگران، اعتماد به سازمان‌های دولتی برای رفع مشکلات محله.	- من احساس می‌کنم از محبت دوستان و همسایگان برخوردار هستم. - من احساس می‌کنم در صورت درخواست کمک از دوستان آنان به من کمک خواهند کرد. - من بعضاً با کمک دیگران تصمیمات خودم را اتخاذ می‌کنم. - من به همسایه‌هایم علاقه‌مندم و با آنان احساس همدردی می‌کنم. - به نظر من این روزها صداقت و راستگویی بیشتر در میان اعضای جامعه دیده می‌شود. - به نظر من مردم معمولاً سعی دارند در حل مشکلات به دیگران کمک کنند. - من به سازمان‌های دولتی برای رفع مشکلات محله ام اعتماد دارم.

در این مقاله انواع دینداری و میزان دینداری متغیرهای وابسته هستند. که متغیر انواع دینداری شامل دو بعد کثرت گرا و انحصارگرا است و میزان دینداری نیز شامل سه بعد عاطفی، مناسکی و اعتقادی است. ابعاد و مولفه‌ها و گویه‌های متغیرهای وابسته در جدول زیر به صورت عملیاتی تعریف شده‌اند.

متغیر	ابعاد	مؤلفه	سئوالات
انواع دینداری	کثرت گرا	برحق بودن همه ادیان، راه نجات و رستگاری در همه ادیان، فهم‌های متعدد و تفسیرهای متعدد از دین، راه‌های متفاوت رسیدن به خدا، زندگی مسالمت آمیز و حشر و نشر بین ادیان، عدم درگیری و نزاع بین ادیان، وحدت اساسی و جوهری بین ادیان، معرفت حق و جستجوی حقیقت غایی، ثابت، پایدار و لایزال	<p>- همه ادیان بر حق هستند.</p> <p>- هر کدام از ادیان راه نجات و رستگاری را به پیروانشان نشان می‌دهند.</p> <p>- فهم‌های متعددی از دین وجود دارد.</p> <p>- در هر دین راه‌های متفاوت رسیدن به خدا وجود دارد.</p> <p>- طرفداران ادیان الهی باید با همدیگر زندگی مسالمت آمیز و حشر و نشر داشته باشند.</p>
	انحصارگرا	همه ادیان بر حق نیستند، فقط یک فهم درست از دین وجود دارد، عدم وحدت اساسی و جوهری بین ادیان، عدم رابطه بین ادیان، تفاوت در هدف ادیان، تنها یک دین بهره از حقیقت دارد و آموزه‌های ادیان دیگر باطل است، تنها یک دین درست می‌گوید، همه ادیان راه نجات و رستگاری را به پیروانشان نشان نمی‌دهند.	<p>- همه ادیان الهی بهره‌ای از حقیقت دارند و نمی‌توان آموزه‌های ادیان دیگر را باطل دانست.</p> <p>- همه ادیان درست می‌گویند و دیگر دلیلی بر نزاع بین آنها وجود ندارد.</p> <p>- ادیان الهی دارای وحدت اساسی و جوهری هستند.</p> <p>- شرایع، مناسک و اشکال ظاهری عبادات به تناسب گوناگونی ادیان مختلف است اما این تفاوت‌ها نقشی در گوهر مشترک و یگانه ادیان ندارد.</p> <p>- ادیان و پیروان آنها همه در پی معرفت حق و جستجوی یک حقیقت غایی هستند که خود بر آنها نامهای گوناگون نهادند.</p> <p>- هدف جمله ادیان آن است که آدمی را از خود ظاهر، ناپایدار، فانی و تغییر ناپذیر به حقیقت ثابت، پایدار و لایزال رهنمون شوند.</p> <p>- ادیان نتیجه احساسات و تجربیات دینی متنوع است و از همین رو تمام آنها در بر دارنده حقیقت الهی هستند.</p>
میزان دینداری	عاطفی	احساس نزدیکی به خدا	<p>- تا چه میزان در کار و زندگی خود احساس نزدیکی به خدا می‌کنید.</p>

- تا چه میزان مراسم و مناسک مختلف دینی (نماز، تا چه میزان به توحید اعتقاد دارید روزه، قرائت قرآن و...) را به جا می‌آورید.	انجام مراسم و مناسک دین	مناسکی	
- تا چه میزان به عدل اعتقاد دارید؟ - تا چه میزان به نبوت اعتقاد دارید؟ - تا چه میزان به امامت اعتقاد دارید؟ - تا چه میزان به معاد اعتقاد دارید؟	اعتقاد به مقدسات دین	اعتقادی	

آزمون مقدماتی، اعتبار و پایایی

پس از تهیه پرسشنامه برای تست آن ۴۰ پرسشنامه به صورت نمونه‌گیری غیراحتمالی در دسترس توزیع و جمع‌آوری گردید. با تجزیه و تحلیل این پرسشنامه‌ها، نامفهوم بودن چند سوال از نظر نگرشی مشخص شد، که به پیشنهاد متخصصان امر، سؤال‌های روشن‌تری در پرسشنامه نهایی جایگزین گردید... در مقاله حاضر، برای سنجش میزان اعتبار، گویه‌های پرسشنامه، به داوران داده و اعتبار آن تایید شد. سپس، با استفاده از آلفای کرونباخ به بررسی همبستگی درونی میان گویه‌ها و میزان پایایی پرسشنامه پرداخته شد و تلاش گردید برای برخی از گویه‌ها که همبستگی لازم را نداشتند، گویه‌های مناسب‌تری استفاده و پرسشنامه نهایی استخراج شود. میزان آلفای کرونباخ برای آزمون پایایی در جدول زیر منعکس شده است:

ضریب پایایی	تعداد گویه	متغیر
.۸۳۹۸	۱۰	سرمایه اجتماعی
.۷۶۷۴	۱۲	نوع دینداری
.۷۰۱۲	۷	میزان دینداری
.۸۲۳۷	۳۳	کل

تجزیه و تحلیل داده‌ها

در این قسمت به تجزیه و تحلیل داده‌ها پرداخته می‌شود برای تجزیه و تحلیل داده‌ها ابتدا نتایج توصیفی تحقیق ارائه و سپس فرضیه‌های مقاله با استفاده از تکنیک‌های آماری مناسب مورد آزمون قرار می‌گیرند.

نتایج توصیفی

در این قسمت به توصیف متغیرهای مستقل و وابسته پرداخته می‌شود.

طبقه اجتماعی - اقتصادی

یکی از متغیرهای مستقل این مقاله طبقه اجتماعی اقتصادی است. بر اساس نتایج حاصله، در این مقاله طبقه متوسط ۵۵ درصد را به خود اختصاص داده‌اند و طبقه پائین ۳۸.۳ درصد و در نهایت طبقه بالا ۶.۵ درصد از کل را به خود اختصاص داده‌اند (جدول ۱).

جدول ۱- توزیع فراوانی پاسخگویان بر حسب طبقه

طبقه	فراوانی	درصد
طبقه پایین	۱۴۷	۳۸.۳
طبقه متوسط	۲۱۲	۵۵.۲
طبقه بالا	۲۵	۶.۵
کل	۳۸۴	۱۰۰.۰

جنسیت

یکی دیگر از متغیرهای مستقل مقاله متغیر جنسیت است. بر اساس نتایج حاصله در این مقاله ۵۰.۸ درصد پاسخگویان زن و ۴۹.۲ درصد افراد مرد بوده‌اند (جدول ۲).

جدول ۲- توزیع فراوانی پاسخگویان بر حسب جنس

جنس	فراوانی	درصد
مرد	۱۸۹	۴۹.۲
زن	۱۹۵	۵۰.۸
کل	۳۸۴	۱۰۰.۰

سرمایه اجتماعی

یکی دیگر از متغیرهای اساسی و مستقل در این تحقیق میزان سرمایه اجتماعی است لذا بر اساس جدول شماره ۳ می‌توان تعدادی از آماره‌های مختص متغیر فاصله‌ای میزان سرمایه که ترکیبی از چندبعد و مؤلفه بوده‌است را مشاهده کرد به دنبال آن نمودار هیستوگرام هر کدام از مؤلفه‌ها ترسیم شده تا به خوبی توزیع نرمال این مؤلفه‌ها را نشان دهد. نتایج حاکی از آن است که میانگین میزان سرمایه اجتماعی برابر با ۲.۲۰ است که بر اساس طیف از حد متوسط بالاتر بوده است.

جدول ۳- توزیع آماره‌های توصیفی متغیر فاصله‌ای میزان سرمایه اجتماعی

۲.۲۰	میانگین
.۳۷۴	واریانس
.۶۱۲	انحراف معیار
۰	مینیم
۴	ماکسیم

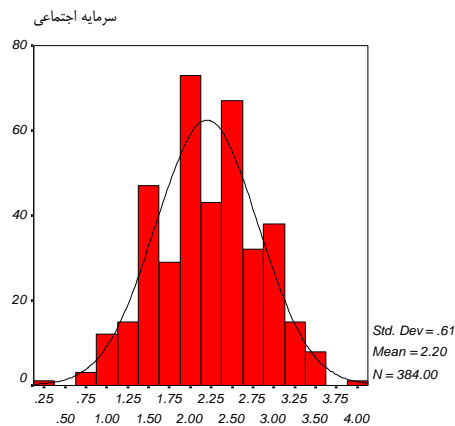

انواع دینداری

از جمله متغیرهای کلیدی و وابسته این مقاله انواع دینداری است. از آنجایی که طیف این متغیر دو قطبی به صورت بلی خیر با نمره ۱ و صفر بود. دامنه طیف برابر با صفر تا ۱۲ قرار

می‌گرفت لذا، برای تحلیل دقیق‌تر این متغیر به صورت درصد مطرح شد، یعنی طیف را در عدد ۸.۳۵ ضرب شد تا به صورت درصد درباره میزان کثرت‌گرا و یا انحصارگرایی دینی پاسخگویان قضاوت نمود. هرچه درصد بالا باشد نشان خواهد داد که پاسخگویان از رویکرد کثرت‌گرایی برخوردار می‌باشند بنابراین بر اساس جدول و نمودار فوق می‌توان گفت حدود ۶۸ درصد پاسخگویان از رویکرد کثرت‌گرایی برخوردارند (جدول شماره ۴).

جدول ۴- توزیع آماره‌های توصیفی متغیر درصد انواع دینداری

۶۷.۹۳	میانگین
۴۴۲.۹۰۳	واریانس
۲۱.۰۴۵	انحراف معیار
۱۷	مینیمم
۱۰۰	ماکسیمم

میزان دینداری

یک دیگر از متغیرهای وابسته این مقاله میزان دینداری است. میزان دینداری ترکیبی از ابعاد عاطفی، مناسکی و تجربی و اعتقادی است، لذا طیف این متغیر شامل ۷ گویه با دامنه صفر تا چهار است. با ترکیب منطقی گویه‌ها و تقسیم آنها بر تعداد گویه‌ها می‌توان تفسیر دقیق‌تری از این متغیر به دست داد. لذا میانگین به دست آمده برابر با ۳.۱۱ حاکی از این است که میزان دینداری پاسخگویان بیش از حد متوسط است.

جدول ۵- توزیع آماره‌های توصیفی متغیر فاصله‌ای میزان دینداری

۳.۱۱	میانگین
.۷۸۹	واریانس
.۶۲۲	انحراف معیار
۰	مینیمم
۴	ماکسیمم

آزمون فرضیه‌ها

در این بخش از مقاله، فرضیه‌ها آزمون می‌شوند. از آزمون t ، ضریب همبستگی پیرسون، تحلیل واریانس، آزمون میانگین برای آزمون فرضیه‌های کمک گرفته شده‌است. فرضیه شماره ۱: بین جنسیت و میزان دینداری رابطه معنی داری وجود دارد. فرضیه شماره ۱ مدعی تفاوت میزان دینداری بر اساس جنس است. برای بررسی این فرضیه از آزمون t استفاده شده است.

خروجی این آزمون نشان می‌دهد که میانگین میزان دینداری در بین مردان برابر ۳.۱۴ و در بین زنان برابر ۳.۰۹ به دست آمده‌است. t محاسبه شده برای جدول مزبور برابر ۷۱۹.۷۱۹. شده‌است که از مقدار t جدول با در نظر گرفتن پنج درصد خطا کمتر است و سطح معنی داری بیشتر از ۰.۰۵ است. لذا با اطمینان می‌توان گفت که میزان دینداری در بین دو گروه متفاوت نیست. بنابراین فرضیه شماره یک رد می‌شود و می‌توان گفت در این تحقیق میزان دینداری در بین گروه مردان و زنان مشابه است و رابطه معنی داری بین جنسیت و میزان دینداری وجود ندارد.

جدول ۶- آزمون t برای مقایسه میانگین میزان دینداری

متغیر	گروه‌ها	تعداد	میانگین	انحراف معیار	t	درجه آزادی	سطح معنی داری دوسویه
جنس	مرد	۱۸۹	۳.۱۴	۸۱۳	۷۱۹	۳۸۲	.۴۷
	زن	۱۹۵	۳.۰۹	۷۶۵			

یکی از ابعاد دینداری بر اساس مبانی تئوری تحقیق، بعد عاطفی دینداری است و برای مقایسه این امر در بین دو گروه جنسی از آزمون t استفاده شده‌است. نتایج نشان می‌دهد که میانگین میزان دینداری (بعد عاطفی) در بین مردان برابر ۳.۱۲ و در بین زنان برابر ۲.۸۸ به دست آمده است. t محاسبه شده برای جدول مزبور برابر ۲۰۶.۲۰۶ شده است که از مقدار t جدول با در نظر گرفتن پنج درصد خطا بیشتر است و سطح معنی داری کمتر از ۰.۰۵ است لذا با اطمینان می‌توان گفت که بعد عاطفی میزان دینداری در بین دو گروه مردان و زنان متفاوت است.

جدول ۷- آزمون t برای مقایسه میانگین میزان دینداری (بعد عاطفی)

متغیر	گروهها	تعداد	میانگین	انحراف معیار	t	درجه آزادی	سطح معنی داری دوسویه
جنس	مرد	۱۸۹	۳.۱۲	۱.۱۱۶	۲.۰۶۸	۳۸۲	.۰۳
	زن	۱۹۵	۲.۸۸	۱.۱۵۴			

از جمله ابعاد دینداری بر اساس مبانی تئوری تحقیق، بعد مناسکی دینداری است و برای مقایسه این امر در بین دو گروه جنسی مردان و زنان از آزمون t استفاده شده است. نتایج نشان می‌دهد که میانگین میزان دینداری (مناسکی) در بین مردان برابر ۲.۶۴ و در بین زنان برابر ۲.۵۱ به دست آمده است. t محاسبه شده برای جدول مزبور برابر ۱.۱۶۵ شده است که از مقدار t جدول با در نظر گرفتن پنج درصد خطا کمتر است و سطح معنی داری بیشتر از ۰.۰۵ به دست آمده است، لذا با اطمینان می‌توان گفت که بعد مناسکی دینداری در بین دو گروه متفاوت نیست.

جدول ۸- آزمون t برای مقایسه میانگین میزان دینداری (بعد مناسکی)

متغیر	گروهها	تعداد	میانگین	انحراف معیار	t	درجه آزادی	سطح معنی داری دوسویه
جنس	مرد	۱۸۹	۲.۶۴	۱.۱۳۳	۱.۱۶۵	۳۸۲	.۲۴
	زن	۱۹۵	۲.۵۱	۱.۰۹۵			

یکی دیگر از ابعاد دینداری بر اساس مبانی تئوری تحقیق، بعد اعتقادی دینداری است و برای مقایسه این امر در بین دو گروه جنسی مردان و زنان با توجه به ماهیت و مقیاس متغیرها از آزمون t استفاده شده است. نتایج نشان می‌دهد که میانگین میزان دینداری (بعد اعتقادی) در بین مردان برابر ۳.۲۵ و در بین زنان برابر ۳.۲۴ به دست آمده است. t محاسبه شده برای جدول مزبور برابر ۰.۰۷۳ شده است که از مقدار t جدول با در نظر گرفتن پنج درصد خطا کمتر است و سطح معنی داری بیشتر از ۰.۰۵ به دست آمده است لذا با اطمینان می‌توان گفت که بعد اعتقادی

دینداری در بین دو گروه متفاوت نیست.

جدول ۹- آزمون t برای مقایسه میانگین میزان دینداری (بعد اعتقادی)

متغیر	گروه‌ها	تعداد	میانگین	انحراف معیار	t	درجه آزادی	سطح معنی داری دوسویه
جنس	مرد	۱۸۹	۳.۲۵	۰.۹۰۲	۰.۷۳	۳۸۲	.۹۴
	زن	۱۹۵	۳.۲۴	۰.۸۶۵			

فرضیه شماره ۲: بین جنسیت مردم شهر بروجن با نوع دینداری (کثرت گرا و انحصارگرا) آنها رابطه معنی داری دارد.

متغیر نوع دینداری در این مقاله از اهمیت ویژه ای برخوردار می‌باشد. بر اساس چهارچوب نظری، نوع دینداری به دو بعد کثرتگرا و انحصارگرا محدود شده‌است. با توجه به توضیحات بخش توصیفی در رابطه با این متغیر، برای تحلیل و تفسیر دقیق‌تر آنرا به صورت درصد مطرح نموده و بر این مبنا می‌توان آنرا در سطح فاصله‌ای مطرح نمود. آزمون t تست برای این فرضیه نشان می‌دهد که مردان با میانگین درصدی ۶۹.۵۸ و زنان با ۶۶.۳۳ اندکی کثرت‌گراتر از زنان هستند، اما مقدار $t = ۱.۵۱۸$ و سطح معنی داری این تفاوت را تایید نمی‌کند. لذا فرضیه مذکور با توجه به مقدار t و سطح معنی داری رد می‌شود و در نهایت این که پاسخگویان به گونه مشابهی از رویکرد کثرتگرایی برخوردارند.

جدول ۱۰- آزمون t برای مقایسه میانگین نوع دینداری (کثرت گرا و انحصارگرا) بر حسب جنس (مردان و زنان)

متغیر	گروه‌ها	تعداد	میانگین	انحراف معیار	t	درجه آزادی	سطح معنی داری دوسویه
جنس	مرد	۱۸۹	۶۹.۵۸	۲۰.۶۷۰	۱.۵۱۸	۳۸۲	.۱۳
	زن	۱۹۵	۶۶.۳۳	۲۱.۳۳۴			

فرضیه شماره ۳: بین سرمایه اجتماعی مردم شهر بروجن و میزان دینداری آنها رابطه معنی

داری وجود دارد.

برای آزمون این فرضیه از ضریب همبستگی پیرسون استفاده شده که نتایج آن در جدول شماره ۱۱ آمده است.

با توجه به اینکه دو متغیر در سطح فاصله‌ای قرار دارند، لذا برای تحلیل روابط آنها از ضریب همبستگی پیرسون استفاده شد. ضریب به دست آمده برابر با ۰.۲۳۴ است، ضریبی قابل قبول و سطح معنی داری هم خیلی کمتر از ۰.۰۵ به دست آمده، لذا می‌توان گفت بین دو متغیر همبستگی وجود دارد و از آنجایی که این ضریب مثبت است، لذا این روابط مستقیم و مثبت خواهد بود، یعنی هرچه میزان سرمایه اجتماعی در جامعه افزایش یابد در مقابل میزان دینداری هم افزایش می‌یابد.

جدول ۱۱- آزمون ضریب همبستگی میزان سرمایه و میزان دینداری

	آزمون	سرمایه اجتماعی
میزان دینداری	ضریب همبستگی پیرسون	۰.۲۳۴
	سطح معنی داری (۲ دامنه)	۰.۰۰۰
	تعداد	۳۸۴

فرضیه شماره ۴: بین سرمایه اجتماعی مردم شهر بروجن با نوع دینداری آنها رابطه معنی داری وجود دارد.

برای آزمون این فرضیه نیز از ضریب همبستگی پیرسون استفاده شده که نتایج آن در جدول شماره ۱۲ ذیل آمده است.

با توجه به اینکه دو متغیر سرمایه اجتماعی با نوع دینداری در سطح فاصله‌ای قرار دارند، لذا برای تحلیل روابط آنها از ضریب همبستگی پیرسون استفاده شد. ضریب به دست آمده برابر با ۰.۱۰۰ است و سطح معنی داری هم ۰.۰۵۰ به دست آمده؛ لذا می‌توان گفت بین دو متغیر همبستگی وجود دارد. یعنی با افزایش سرمایه اجتماعی نوع دینداری به سمت کثرت‌گرایی متمایل می‌شود و بنابراین فرضیه مذکور تایید می‌شود.

جدول ۱۲- آزمون ضریب همبستگی سرمایه اجتماعی با نوع دینداری

	آزمون	سرمایه اجتماعی
نوع دینداری	ضریب همبستگی پیرسون	.۱۰۰
	سطح معنی داری (۲ دامنه)	.۰۵۰
	تعداد	۳۸۴

فرضیه شماره ۵: بین طبقه اجتماعی - اقتصادی مردم شهر بروجن و میزان دینداری آنها رابطه معنی داری وجود دارد.

برای آزمون این فرضیه از تحلیل واریانس استفاده شده که نتایج آن در جداول شماره ۱۴ آمده است. لازم به ذکر است طبقه اجتماعی - اقتصادی در این تحقیق ترکیبی از مؤلفه‌های زیر بوده است: تحصیلات، درآمد خانواده، دارایی خانواده و شغل افراد
لذا پس از هماهنگ‌سازی ابعاد چهار متغیر فوق و البته با تبدیل متغیر تحصیلات به سه بعد، طیفی با دامنه ۴ تا ۱۲ به دست آمد و پس از آن بر اساس طیف مذکور سه طبقه به دست آمد.

جدول ۱۳- توزیع میانگین برای مقایسه میزان دینداری بر حسب طبقه اجتماعی - اقتصادی

انحراف معیار	میانگین	تعداد	ابعاد
.۸۳۱	۲.۹۸	۱۴۷	طبقه پایین
.۷۲۰	۳.۲۲	۲۱۲	طبقه متوسط
.۹۷۴	۳.۰۲	۲۵	طبقه بالا
.۷۸۹	۳.۱۱	۳۸۴	کل

جدول ۱۴- آزمون میانگین برای مقایسه میزان دینداری بر حسب طبقه اجتماعی - اقتصادی

منبع واریانس	مجموع مجذورات	درجات آزادی	میانگین مجذورات	F	سطح معنی داری
بین گروهها	۵.۳۷۸	۲	۲.۶۸۹	۴.۳۹۹	۰.۱۳
درون گروهها	۲۳۲.۸۹۹	۳۸۱	.۶۱۱		
کل	۲۳۸.۲۷۷	۳۸۳			

برای تحلیل روابط متغیرهای مندرج در این فرضیه از تحلیل واریانس استفاده شد. نتایج نشان می‌دهد که میزان دینداری در طبقه متوسط نسبت به سایر طبقات بیشتر می‌باشد. خروجی این آزمون حاکی از آن است که مقدار F برابر با ۴.۴ با سطح معنی داری ۰.۱۳ به دست آمده است لذا از آنجایی که سطح معنی داری کمتر از ۰.۰۵ به دست آمده با اطمینان بالایی می‌توان قضاوت نمود که میزان دینداری بر اساس طبقات اجتماعی - اقتصادی متفاوت می‌باشد و فرضیه مذکور تایید می‌شود که با توجه به عواملی نظیر سطح سواد مردم، ریشه‌های تفکرات مذهبی در بین مردم، وجود سقاخانه‌ها و اماکن مذهبی، سطح فرهنگ، تاثیر پذیری از فرهنگ عامه و ... می‌توان استدلال نمود که میزان دینداری در بین طبقه متوسط جامعه آماری تحقیق نسبت به سایر طبقات بیشتر است.

فرضیه شماره ۶: بین طبقه اجتماعی - اقتصادی مردم شهر بروجن با میزان دینداری آنها رابطه معنی داری وجود دارد.

برای آزمون این فرضیه از تحلیل واریانس استفاده شده که نتایج آن در جداول شماره ۱۵ آمده است نتایج تحلیلی آزمون تفاوت درصدی میانگین در بین طبقات را معنی دار نشان نداد. لذا خروجی این آزمون نشان داد که مقدار F برابر با ۰.۹۵۵ با سطح معنی داری ۰.۳۸۶ است، لذا از آنجایی که سطح معنی داری بیشتر از ۰.۰۵ به دست آمده می‌توان قضاوت نمود که انواع درصدی دینداری بر اساس طبقات اجتماعی - اقتصادی متفاوت نیست و فرضیه مذکور رد می‌شود چون در جامعه آماری تحقیق در رابطه با انواع دینداری انحصار گرایی به سمت

کثرت‌گرایی حرکت کرده است؛ یعنی میزانی از انواع دینداری بر اساس طیف انحصار‌گرا تا کثرت‌گرا در همه طبقات مشاهده شده است. و این نشان دهنده آن است که همه طبقات اجتماعی - اقتصادی شهر بروجن بینش‌شان درباره انواع دینداری مشابه است اما در رابطه با میزان دینداری این طور نیست.

جدول ۱۵- آزمون میانگین برای مقایسه انواع دینداری بر حسب طبقه اجتماعی - اقتصادی

منبع واریانس	مجموع مجذورات	درجات آزادی	میانگین مجذورات	F	سطح معنی داری
بین گروه‌ها	۸۴۶.۴۶۲	۲	۴۲۳.۲۳۱	.۹۵۵	.۳۸۶
درون گروه‌ها	۱۶۸۷۸۵.۴۷۵	۳۸۱	۴۴۳.۰۰۶		
کل	۱۶۹۶۳۱.۹۳۷	۳۸۳			

آزمون مدل تحقیق

با توجه به اینکه مدل تحقیق بینشی کلی به محقق می‌دهد و می‌توان از طریق آن روابط علی متغیرهای درگیر در میزان دینداری را مورد مطالعه دقیق تر قرار داد، لذا، ا پس از تدوین مبانی نظری مدلی طراحی شد و به منظور آزمون مدل تحقیق از نرم افزار مربوط به معادلات ساختاری استفاده شد. از آنجایی که در اکثر تحقیقات علوم اجتماعی معمولاً روابط تک متغیره مد نظر است. لذا، بر این اساس محقق نمی‌تواند بینش قوی تری در خصوص تحلیل عوامل موثر بر موضوع پیدا کند در این تحقیق محقق بر آن شد تا علاوه بر روابط دو متغیره به روابط چند متغیره در قالب مدل رگرسیونی پردازد در ابتدا متغیرهای مورد نظر در نرم افزار spss تعیین و آنها را از طریق نرم افزار Lisrel در بخش Prelis به صورت داده‌های مختص نرم افزار لیزرل مورد پردازش قرار داد و سپس از طریق Simplis و در نهایت لیزرل به طراحی مدل رگرسیونی پرداخته شد. این مدل نشانگر روابط متغیرهای مستقل با متغیر وابسته و همچنین روابط متغیرهای مستقل با همدیگر می‌باشد. مدل‌های رگرسیونی معمولاً یک متغیر وابسته

دارند و صرفاً روابط مستقیم را نشان می‌دهند. آماره متناظر اثر متغیرهای مستقل بر وابسته را گاما و آماره متناظر روابط متغیرهای مستقل را فی تشکیل می‌دهند.

متغیرهای ارایه شده در مدل عبارتند از: سرمایه اجتماعی، جنس، و طبقه. برای غنای مدل دو متغیر جمعیتی سن و تاهل که برخی مدعی ارتباط آنها با دینداری هستند نیز به مدل افزوده شده است. مقادیر موجود در مدل نشان می‌دهد که سرمایه اجتماعی در درجه اول بیشترین ارتباط را با میزان دینداری دارد. سپس به ترتیب طبقه، سن، تاهل و جنس، بیشترین ارتباط را نشان می‌دهند. در کل ضریب تعیین مدل $0/43 = 1 - 0/57$ یعنی ۴۳ درصد از متغیر وابسته یعنی میزان دینداری توسط این مدل تبیین شده است و این نشانگر برازش خوب مدل است. شاخص‌های متعددی برای برازش مدل در این رویکرد موجود است از جمله χ^2 و دو و Rmse که در این مدل رگرسیونی به خاطر اشباع مدل مقادیری به آنها تعلق نگرفت.

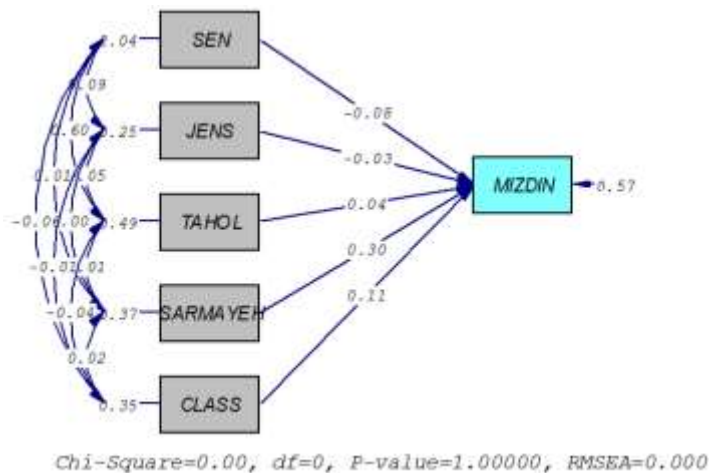

جمع بندی، نتیجه گیری

این مقاله در پاسخ به سؤالات تحقیق ۶ فرضیه را مطرح نمود و در توصیف جامعه آماری و آزمون فرضیه‌ها به طور کلی نتایج زیر را حاصل نمود:

- میانگین دینداری در بین کل نمونه مورد مطالعه به طور معنی‌داری بیشتر از ۳ بوده‌است. بنابراین می‌توان گفت در مجموع میزان دینداری در جامعه آماری این تحقیق بیشتر از متوسط مورد نظر است.

- بر اساس نتایج حاصله از این مقاله بیشتر مردم بروجن در خصوص نوع دینداری دارای رویکرد کثرتگرایی هستند به طوری که می‌توان گفت حدود ۶۸ درصد پاسخگویان از رویکرد کثرتگرایی برخوردارند.

- بر اساس یافته‌های این مقاله جنسیت با میزان دینداری دارای رابطه معنی‌داری نیست و دینداری در بین زنان و مردان تفاوت معناداری ندارد. میزان دینداری در بعد عاطفی بر حسب جنس متفاوت است و می‌توان گفت در این تحقیق بعد عاطفی میزان دینداری در بین گروه مردان بیش از گروه زنان است. در این مقاله بعد مناسکی میزان دینداری در بین گروه مردان و زنان متفاوت نمی‌باشد. همچنین، بعد اعتقادی میزان دینداری در بین گروه مردان و زنان متفاوت نیست.

- بر اساس یافته‌های این مقاله، مردان با میانگین درصدی ۶۹.۵۸ و زنان با ۶۶.۳۳ اندکی کثرتگراتر از زنان هستند، اما مقدار $t = 1.518$ و سطح معنی‌داری این تفاوت را تایید نمی‌کند. نهایت اینکه پاسخگویان به گونه مشابهی از رویکرد کثرتگرایی برخوردارند.

- بر اساس نتایج حاصله از این مقاله، بین سرمایه اجتماعی مردم شهر بروجن و میزان دینداری آنها رابطه معنی‌داری وجود دارد و وجود دارد. همانگونه که نتایج نشان می‌دهد ضریب به دست آمده برابر با ۰.۲۳۴ است ضریبی قابل قبول و سطح معنی‌داری هم خیلی کمتر از ۰.۰۵ به دست آمده است. لذا می‌توان گفت بین دو متغیر همبستگی وجود دارد و از آنجایی که این ضریب مثبت است. لذا، این روابط مستقیم و مثبت خواهد بود؛ یعنی هرچه میزان سرمایه اجتماعی در آن جامعه مورد مطالعه افزایش یابد در مقابل میزان دینداری هم افزایش می‌یابد.

- همچنین این مقاله به این نتیجه رسید که بین سرمایه اجتماعی مردم شهر بروجن با نوع دینداری آنها رابطه معنی داری وجود دارد. ضریب همبستگی به دست آمده از روابط متغیرهای مندرج در فرضیه برابر با ۰.۱۰۰ می باشد و سطح معنی داری هم ۰.۰۵ به دست آمده لذا می توان گفت بین دو متغیر همبستگی وجود دارد یعنی با افزایش سرمایه اجتماعی نوع دینداری دو گروه به سمت کثرت گرایی متمایل می شود و بنابر این فرضیه مذکور تایید می شود.

- بر اساس یافته های مقاله حاضر، بین طبقه اجتماعی - اقتصادی مردم شهر بروجن با میزان دینداری آنها رابطه معنی داری وجود دارد. نتایج نشان داد که میزان دینداری در طبقه متوسط نسبت به سایر طبقات بیشتر می باشد. خروجی تحلیل واریانس حاکی از آن است که مقدار F برابر با ۴.۴ با سطح معنی داری ۰.۰۱۳ به دست آمده است لذا از آنجایی که سطح معنی داری کمتر از ۰.۰۵ به دست آمده با اطمینان بالایی می توان قضاوت نمود که میزان دینداری بر اساس طبقات اجتماعی - اقتصادی متفاوت است.

- همچنین بنا به یافته های این مقاله بین طبقه اجتماعی - اقتصادی مردم شهر بروجن با نوع دینداری آنها رابطه معنی داری وجود ندارد. بر اساس مبانی تئوری که طبقه از متغیرهای مهم به شمار می آمد، محقق بر این عقیده بود که میزان کثرتگرایی و یا انحصارگرایی دینی در میان طبقات مختلف متفاوت است با اینکه میانگین درصدی گرایش به انواع دینداری در طبقه بالا و متوسط به ترتیب برابر با ۶۹.۸۱ و ۶۹.۰۱ به دست آمد و برای طبقه پایین ۶۶.۰۶ به دست آمد اما نتایج آزمون تحلیل واریانس این تفاوت را اندک مطرح نمود و آزمون نشان داد که مقدار F برابر با ۰.۹۵۵ با سطح معنی داری ۰.۳۸۶ است. لذا از آنجایی که سطح معنی داری بیشتر از ۰.۰۵ به دست آمده می توان قضاوت نمود که انواع درصدی دینداری بر اساس طبقات اجتماعی متفاوت نیست و فرضیه مذکور رد می شود. نتایج استنباطی فرضیه این است که میزان کثرتگرایی دینی در طبقات اجتماعی - اقتصادی بالا بیشتر است، ولی این تفاوت در جامعه مورد مطالعه در حد بالایی نیست، لذا تفاوت اندکی از این لحاظ با هم دارند.

پیشنهادها

تحقیق حاضر نیز بر اساس نتایجی که استنتاج نموده پیشنهادهای را به منظور بهبود مسایل

موجود در موضوع مورد مطالعه ارایه می‌دهد.

۱. ضرورت ساخت و اعتبار یابی طیف‌های سنجش متغیرهای دینداری: یکی از مهمترین ضرورت‌هایی که در انجام تحقیقات آینده در جامعه آماری وجود دارد بحث ساخت و اعتبار یابی طیف‌های سنجش برای ارزیابی کلیه متغیرهای دینداری است. هر چند در طیف‌های ارایه شده در تحقیق حاضر تلاش‌های خاصی صورت گرفته اما شمار متغیرهای مورد مطالعه در این پژوهش تا اندازه‌ای محدود بوده است. بنابر این ساخت مقیاس‌های استاندارد متناسب با جامعه بومی در زمینه تحقیق حاضر امری ضروری است.

۲. ضرورت انجام مطالعات طولی: مطالعات طولی با فاصله معینی می‌تواند شناخت روند تغییرات فرهنگی و اجتماعی منجر شود و در تعیین سیاست‌گذاری‌های علمی و اجرایی مسئولان ذیربط را یاری دهد.

۳. انجام پژوهش‌های جداگانه برای مطالعه تاثیر هر یک از متغیرهای مستقل: به نظر می‌رسد برای عمق بخشیدن به نتایج تحقیق راجع به دینداری و انواع آن لازم است درباره تاثیرگذاری هر یک از متغیرهای مستقل طرح شده در مباحث نظری مطالعات جداگانه‌ای صورت گیرد.

۴. استفاده صحیح از سرمایه اجتماعی: یکی از متغیرهای مهمی که در توسعه اجتماعی فرهنگی جامعه نقش دارد سرمایه اجتماعی است. این متغیر نیاز به بررسی دقیق‌تر و توجه جدی‌تر دارد خصوصاً اینکه تقویت مولفه‌های تشکیل دهنده آن بر میزان افزایش دینداری تاثیرگذار است، لذا ایجاد مدلی منسجم جهت استفاده از پتانسیل‌های موجود در این امر و ارایه راهکارهای گسترش دینداری بر این اساس ضروری به نظر می‌رسد.

منابع

- ۱- آرون، ریمون (۱۳۷۷)، مراحل اساسی اندیشه در جامعه‌شناسی، ترجمه باقر پرهام، انتشارات آموزش انقلاب اسلامی: تهران.
- ۲- آلستون، ویلیام (۱۳۷۶)، زبان دینی: دین و چشم اندازه‌های نو، ترجمه غلامحسین توکلی. ج اول، انتشارات دفتر تبلیغات اسلامی: قم.

- ۳- پاتنام، رابرت (۱۳۸۰)، دموکراسی و سنت‌های مدنی، مترجم: محمد تقی دلفروز، انتشارات توتیا: تهران.
- ۴- توسلی، غلامعباس (۱۳۸۵)، نظریه‌های جامعه‌شناسی، انتشارات سخن: تهران.
- ۵- توسلی، غلامعباس و ابوالفضل مرشدی (۱۳۸۵)، بررسی سطح دین‌داری و گرایش‌های دینی دانشجویان مطالعه‌موردی: دانشگاه صنعتی امیرکبیر، مجله جامعه‌شناسی ایران، دوره هفتم، شماره ۴.
- ۶- خسروی، زهره (۱۳۸۲)، مبانی روان‌شناختی جنسیت، مؤسسه‌ی قصیده‌سرا: تهران.
- ۷- روحانی، طاهره (۱۳۸۲)، زنان دین‌گستر در تاریخ اسلام، انتشارات مرکز جهانی علوم انسانی: قم.
- ۸- ربانی، رسول و زهرا طاهری (۱۳۸۷)، تبیین جامعه‌شناختی میزان دین‌داری و تأثیر آن بر سرمایه اجتماعی در بین ساکنان شهر جدید بهارستان، مجله علوم اجتماعی دانشکده ادبیات و علوم انسانی دانشگاه فردوسی مشهد، شماره ۱۲، صص: ۱۲۹-۹۱.
- ۹- طالبان، محمد رضا (۱۳۸۰)، سنجش دینداری جوانان، گزیده مقالات همایش مبانی نظری و روان‌سنجی مقیاس‌های دینی. نمایه پژوهش، سال دوم، شماره ۸۸.
- ۱۰- فریزر، جیمز جورج (۱۳۸۳)، شاخه زرین، ترجمه کاظم فیروزمند. ج ۲، انتشارات آگاه: تهران.
- ۱۱- گنجی، محمد (۱۳۸۳)، تبیین وضعیت دین‌داری دانشجویان، مطالعه‌موردی، دانشجویان دانشگاه اصفهان، پایان‌نامه کارشناسی ارشد جامعه‌شناسی، دانشگاه اصفهان.
- ۱۲- هملیتون، ملکم (۱۳۷۷)، جامعه‌شناسی دین، ترجمه: محسن ثلاثی، تهران، انتشارات تبیان: تهران.
- ۱۳- هیک، جان (۱۳۷۸)، مباحث پلورالیسم دینی، ترجمه عبدالرحیم گواهی، انتشارات تبیان: تهران.
- 14- Burke, P., 2005, History and Social Theory. 2nd ed. Ithaca: Cornell University Press., Xii.
- 15- Cornwall, M. et al., 1986, The Dimensions of Religiosity: A Conceptual Model with an Empirical Test, in Journal of Review of Religious Research, Vol. 27 (3).

- 16- McAllister, D.J., 1985, Religious attitudes of female students Academy of Management Journal.
- 17- Robert, Azis, 2008, C.G. Jungs psychology of religion and synchronicity: published by state university of New York press.
- 18- Reader, Ian, 1991, Religion in contemporary Japan, Macmillan Reader.
- 19- Radcliffe, Brown, A., 1945, Religion and society, Journal of the Royal – Anthropological Institute, vol. 1xxv.
- 20- Roof, W. D., 1979, American Voluntary Establishment. Theories of mass communication. New York: Longman .
- 21- Reader, Ian, 1991, Religion in contemporary Japan, Macmillan Reader, pp.15
- 22- Stark, R. & Charles, G., 1970, American Piety: The Nature of Religious Commitment, California: University of California Press.
- 23- Stark, R. & Charles, G., 1965, Religion and society in tension, Chicago, Rand McNally & company, pp. 14-40.

