

## عوامل موثر بر سرزندگی فضاهای شهری<sup>۱</sup>

خلق یک فضای شهری سرزنده با تکیه بر مفهوم "مرکز خرید پیاده"<sup>۲</sup>

مهندس مریم خستو\* دکتر نوید سعیدی رضوانی\*\*

تاریخ دریافت مقاله: ۸۹/۰۱/۳۰

تاریخ پذیرش نهایی: ۸۹/۰۵/۰۶

### چکیده

این نوشتار برگرفته از پژوهشی می‌باشد که در جهت شناسایی عوامل موثر بر سرزندگی فضاهای شهری و ایجاد یک فضای شهری سرزنده انجام گرفته است. در این پژوهش تلاش بر این بوده که با توجه به اهمیت فعالیت خرید و هم‌چنین نقش پیاده‌روی در کیفیت زندگی شهروندان (در تقابل با حضور اتومبیل و حرکت سواره که مخل ایمنی و امنیت می‌گردد) در قالب مفهومی تحت عنوان مرکز خرید پیاده، بتوان ارتباط موثری میان فعالیت خرید، ایمنی و سرزندگی یافت. پس از مرور مفاهیم و نظریات مرتبط، با بررسی نمونه موردی (خیابان ستارخان) که به لحاظ تجاری، قوی و در عین حال از سرزندگی کافی برخوردار نمی‌باشد، به اثبات فرضیات پژوهش پرداخته شده است. در نتیجه مدل تحلیلی پژوهش که در واقع دربرگیرنده مدل کلی عوامل اثرگذار بر سرزندگی فضاهای شهری می‌باشد، تدوین گردیده و در انتها پیشنهاداتی در راستای ارتقای سرزندگی خیابان در دو بخش کالبدی و غیرکالبدی ارائه شده است.

### واژه های کلیدی

سرزندگی، زیست پذیری، فضای شهری، فعالیت- تنوع، مرکز خرید پیاده، خیابان ستارخان

\* کارشناس ارشد طراحی و برنامه‌ریزی شهری، دانشگاه آزاد اسلامی، واحد قزوین، ایران. (مسئول مکاتبات)

E-mail: Mariam\_khastoo@yahoo.com

E-mail: Navidsaeidirezvani@yahoo.com

\*\*استادیار دانشگاه آزاد اسلامی، واحد قزوین، ایران.

## مقدمه

اگر شهر را به مانند یک موجود زنده فرض کنیم برای ادامه زندگی به سرزندگی و نشاط نیازمند است. نقش فضای شهری، یا به عبارتی فضایی که در آن تعاملات اجتماعی شهروندان شکل می‌گیرد و فرهنگ جامعه در بستر آن ارتقا می‌یابد، در کشور ما روز به روز در حال افول است. شرایط حاکم بر شهرهای امروزی شیوه زندگی جدیدی را القا می‌کند که در آن پیاده‌روی به منظور انجام اهداف مختلف نادیده گرفته می‌شود؛ به عنوان نمونه خرید کردن و حتی تماشای مغازه‌ها در یک فضای پیاده یکی از فعالیت‌های جذاب و پرطرفدار شهری به شمار می‌آید به گونه‌ای که یکی از انواع فضاهای پویا و سرزنده در جهان، مرکز خرید پیاده است که متأسفانه جایگاه چنین فضاهایی در شهرهای ما به درستی تعریف نشده؛ هم‌چنین سلطه بی‌قید و شرط خودروهای شخصی بر شهر و به تبع آن تداخل حرکت سواره و پیاده از سرزندگی می‌کاهد؛ به علاوه نقش پیاده‌روی به عنوان یکی از ارکان مهم سلامت روحی و جسمی شهروندان، بسیار کم‌رنگ شده است. از سوی دیگر در کشور ما فستیوال، کارناوال و آن‌چه به مفهوم جشن‌های خیابانی در جهان مطرح است، آن‌چنان جایگاهی ندارد و جشن‌های باستانی به جای مانده مانند چهارشنبه‌سوری، حرمت و کیفیت پیشین خود را از دست داده‌اند. واضح است که لازمه سرزندگی فضاهای شهری حضور مردم در شهر است؛ اما امروزه به دلایل گوناگون به خیابان به عنوان یک فضا برای گذران اوقات فراغت توجه نمی‌شود و صرف مدت زمان زیاد در خیابان، مذموم تلقی می‌گردد به گونه‌ای که جوانان از این کار منع می‌شوند؛ این در حالی است که اگر خیابان فضایی امن و مطلوب را فراهم سازد و فعالیت‌ها و تفریحات سالم به گونه‌ای سازمان‌یافته و مطابق با ارزش‌های جامعه میسر گردد، حضور فعال مردم و به تبع آن سرزندگی زیست‌پذیری افزایش می‌یابد. با شناسایی و تقویت عوامل مؤثر بر سرزندگی فضاهای شهر و ایجاد فضاهای سرزنده می‌توان شهر را احیا و بازسرزنده نمود.

## روش تحقیق

تحقیق طی مراحل ذیل انجام گردیده است: پرسش‌های آغازی، مطالعات اکتشافی، طرح مسئله تحقیق، ساختن مدل تحلیلی، مشاهده، تحلیل اطلاعات و نتیجه‌گیری. (کیوی و همکاران، ۱۳۸۶، ۲۰-۱۰) برای تدوین مدل تحلیلی از روش تحلیل همبستگی و در بخش مشاهده (پیمایش)، از دو روش مستقیم (نقشه‌برداری رفتاری) و غیرمستقیم (پرسشنامه) استفاده شده است. دو فرضیه عمده در این پژوهش مطرح می‌باشد: ۱- وجود مراکز خرید موجب افزایش سرزندگی فضاهای شهری می‌گردد. ۲- ایمنی و امنیت بر سرزندگی فضاهای شهری تأثیرگذار هستند.

## پیشینه تحقیق

در خارج کشور دو تن از مشهورترین افرادی که به طور خاص به موضوع سرزندگی پرداخته‌اند، جین جیکوبز و کوین لینچ هستند. این دو هرکدام با رویکردی خاص به این مفهوم نگریده‌اند که بر دیدگاه آن‌ها با وجود ارزشمند بودن، نقدهایی وارد می‌باشد. (جیکوبز، ۱۳۸۶، ۱۶۰) چهار شرط اصلی را برای خلق تنوع بارور در خیابان‌ها و نواحی شهری و در نتیجه سرزندگی شهری بیان می‌نماید: ۱- محدوده ترجیحاً دارای بیش از دو کارکرد اصلی باشد. ۲- غالب بلوک‌ها کوتاه باشند. ۳- منطقه ترکیبی از ساختمان‌هایی با سن و شرایط متفاوت باشد. ۴- تراکم فشرده کافی مردم صرف‌نظر از علت حضورشان وجود داشته باشد. او در شرط اول بر روی تنوع کاربری، در شرط دوم و سوم بر روی تنوع کالبدی و در شرط چهارم از تنوع فعالیت‌ها سخن می‌گوید؛ در واقع به اعتقاد او تنوع، سرزندگی را به دنبال خواهد داشت؛ البته این کاربری‌ها هستند که فعالیت‌ها را پدید می‌آورند و با وجود

کاربری‌های مختلط، قطعاً تنوع فعالیتی نیز بالا می‌رود و در نتیجه آن تنوع افراد مراجعه‌کننده در ساعات متفاوت روز افزایش می‌یابد. بنابراین یکی از ملزومات سرزندگی خیابان، وجود کاربری مختلط و تنوع آن‌ها است. ولی تنوع تنها یکی از ملزومات ایجاد سرزندگی و پویایی در یک فضا است و عناصر قدرتمند دیگری نیز وجود دارند که در ایجاد فضای شهری سرزنده تأثیرگذار هستند؛ به عنوان نمونه در مقیاس خرد، طراحی شهری جذاب و متناسب با فعالیت‌ها که باعث جلب افراد به آنجا می‌شود و در مقیاس کلان، عوامل اجتماعی، فرهنگی، محیطی که از برون بر فضا تأثیر می‌گذارند، نادیده گرفته شده است. کوین لینچ در کتاب "تئوری شکل شهر" (۱۳۸۱، ۱۶۶-۱۵۵) عمدتاً سرزندگی را در مقیاس کلان مورد بررسی قرار می‌دهد و معتقد است سرزندگی به همراه ۵ عامل دیگر معنی، تناسب، دسترسی، نظارت و اختیار، کارایی و عدالت، محورهای عملکردی شکل خوب شهر را تشکیل می‌دهند. او سرزندگی را به چند بخش تقسیم می‌کند که عبارتند از: بقا، کفایت مقدار لازم آب، هوا، غذا، انرژی و خدمات مواد زائد. ایمنی، عدم وجود سموم زیست محیطی و خطرات. سازگاری، هماهنگی میان محیط زیست و نیازهای انسانی. سلامتی و تنوع ژنتیکی موجودات زنده مورد استفاده انسان و در نهایت ثبات بیولوژیکی. لینچ در طبقه‌بندی خود، عمدتاً معیارهای بیولوژیکی و اکولوژیکی را مدنظر قرار داده و تنها با این رویکرد به موضوع سرزندگی می‌پردازد؛ عواملی نظیر مسائل اجتماعی، فرهنگی را که درست به اندازه عوامل اکولوژیکی در این بحث دارای اهمیت می‌باشند نادیده گرفته است. بنابراین به منظور دستیابی به یک محیط سرزنده و پویا می‌توان با دید جامع‌تری به موضوع نگریست تا امکان طبقه‌بندی کامل‌تری فراهم گردد. افرادی نیز به سرزندگی فضای شهری پرداخته‌اند؛ پامیر<sup>۳</sup> در کتاب «خلق یک مرکز شهری پرجنب‌وجوش»، (2007, 69-73) عوامل مؤثر بر یک مکان عمومی موفق و پر جنب و جوش را این چنین معرفی می‌نماید: موقعیت مکان: جایگاه یک فضای عمومی موفق بایستی به گونه‌ای باشد که پذیرای جمع کثیری از افراد باشد؛ به علاوه در نزدیکی مراکز خرده‌فروشی باشد به گونه‌ای که جاذب و تولیدکننده فعالیت پیاده گردد. اندازه مکان: اندازه یک فضای عمومی موفق باید به گونه‌ای باشد که گنجایش تفریحات جمعی و رویدادها را داشته باشد ولی نه آن قدر بزرگ که محصوریت فضا از بین رود. برنامه‌ریزی مکان: ایجاد یک فضای زنده و دوستدار مردم هنگامی امکان‌پذیر است که اطراف آن مکان به وسیله مغازه‌های خرده‌فروشی، رستوران‌ها و کافه‌ها احاطه شده باشد. در نظر او که یکی از راه‌های کسب موفقیت در فضای شهری، ایجاد فعالیت‌های تجاری به خصوص خدمات خوراکی است. طرح مکان: طراحی یک مکان باید ظرفیت فضا را برای جذب و مطابقت فعالیت‌ها افزایش دهد. در این رابطه به مواردی نظیر نشیمن‌گاه مناسب، کاربری منعطف، راحتی، سازگاری و کیفیت بالا در عین سادگی اشاره می‌کند. در داخل کشور کورش گلکار در پژوهشی که در رابطه با سرزندگی شهر به انجام رسانده (۱۳۸۶، ۱-۳)، سرزندگی شهری را معادل واژه "livability" و یا "Liveliness" دانسته و آن را به عنوان یکی از مؤلفه‌های سازنده کیفیت طراحی شهری تعریف می‌نماید؛ به عبارت دیگر معتقد است سرزندگی به همراه شانزده کیفیت دیگر یعنی خوانایی، شخصیت بصری، حسن زمان، غنای حسی، رنگ تعلق، آموزش‌داری، نفوذپذیری و حرکت، اختلاط کاربری و فرم، همه شمول بودن، کیفیت عرصه همگانی، آسایش اقلیمی، ایمنی و امنیت، انعطاف‌پذیری، همسازی با طبیعت، انرژی-کارایی و پاکیزگی محیطی، پدیده‌ای به نام کیفیت طراحی شهری را می‌آفریند. نگرش ایشان به لحاظ کالبدی کاملاً مورد قبول می‌باشد با این تفاوت که در این مقاله رویکرد به سرزندگی اعم از طراحی شهری است؛ با این وجود در بخش کالبدی مدل تحلیلی از یافته‌های ایشان بهره گرفته شده است.

## مبانی نظری

**فعالیت:** سرزندگی و پویایی فضای شهری و درمقابل، ملال‌انگیزی آن بازتاب شمار و به‌خصوص نوع فعالیت‌ها و رویدادهایی است که در فضا صورت می‌پذیرد. بنابراین برای شناسایی سرزندگی ابتدا باید به بررسی فعالیت‌ها بپردازیم. به نوشته پاکزاد (۱۳۸۶، ۴۱)

«به تمامی افعال انسانی که در راستای برآوردن یکی از نیازهای او انجام می‌گیرند.» یان گهل<sup>۴</sup>، شه‌ساز دانمارکی (1-10، 1387)، فعالیت‌ها را به لحاظ اجباری یا اختیاری بودن به سه دسته تقسیم نموده که عبارتند از: فعالیت‌های ضروری (اجباری) مانند رفتن به مدرسه یا محل کار، منتظر ماندن در ایستگاه اتوبوس، خرید فعالیت‌های انتخابی (تفریحی) مانند رفتن به پارک و به‌طور کلی تفریح و فعالیت‌های اجتماعی مانند تماشا کردن دیگران، صحبت کردن، جلب‌توجه کردن **سرزندگی و زیست‌پذیری**: برای مفهوم سرزندگی، برابری گوناگونی در غرب وجود دارد که از آن‌ها می‌توان به *Vitality, Viability, Liveliness* اشاره نمود؛ که البته به جز "*Vitality*"، لغات دیگر، بیشتر به مفهوم زیست‌پذیری و قابلیت زندگی نزدیک هستند. در لغت‌نامه شهرسازی رابرت کوان (442, 2005) سرزندگی و زیست‌پذیری در کنار هم آمده و این‌گونه معنی شده‌است: «*Vitality and Viability*» ویژگی مراکز شهرهای کوچک و بزرگ موفق است؛ سرزندگی شهر بازتاب سطح شلوغی آن در اوقات مختلف روز و در بخش‌های مختلف است؛ در صورتی‌که زیست‌پذیری میزانی برای سنجش ظرفیت آن برای جذب سرمایه برای بقا، بهبود و تطابق نیازهای متغیر است. «**فضای شهری سرزنده**: با توجه به تعاریف ارائه شده در رابطه با فعالیت و سرزندگی، یک "فضای شهری سرزنده" عبارت است از یک فضای شهری که در آن حضور تعداد قابل توجهی از افراد و تنوع آن‌ها (به لحاظ سن و جنس) در گستره زمانی وسیعی از روز که فعالیت‌هایشان عمدتاً به شکل انتخابی یا اجتماعی بروز می‌یابد به چشم می‌خورد. چارلز لاندری (2000, 4) مفهوم سرزندگی را به گونه‌ای متفاوت بررسی نموده؛ او سرزندگی و زیست‌پذیری را مجزا تعریف کرده و با چهار رویکرد عمده و به شکل موضوعی به مسئله پرداخته است. او ۹ معیار موثر را برای شناسایی یک شهر سرزنده و زیست‌پذیر برمی‌شمارد: تراکم مفید افراد، تنوع، دسترسی، ایمنی و امنیت، هویت و تمایز، خلاقیت، ارتباط و تشریک مساعی، ظرفیت سازمانی و رقابت. او نسبت به افراد دیگر با دید جامع‌تری سرزندگی شهر را به شکل موضوعی بررسی کرده و به عمده عوامل موثر بر آن‌ها اشاره نموده است. در ساخت مدل تحلیلی این پژوهش از دیدگاه او به سرزندگی بهره گرفته شده با این تفاوت که در مدل، سطح خرد و کلان از هم تفکیک شده است. جدول ۱ چکیده مواردی است که لاندری به آن‌ها اشاره نمود است.

مأخذ: Landry, 2000

جدول ۱- انواع سرزندگی و زیست‌پذیری

<p>۱- <b>سرزندگی اقتصادی</b>: توسط سطوح اشتغال، درآمد خالص و استانداردهای زندگی مردم در یک منطقه تحت بررسی، شمار سالیانه گردشگران، عملکرد خرده‌فروشی‌ها، ارزش زمین و دارایی مورد ارزیابی قرار می‌گیرد.</p>	<p>انواع سرزندگی و زیست‌پذیری</p>	<p><b>زیست‌پذیری</b><sup>۵</sup>: خود اکتفایی<sup>۶</sup> بلند مدت، پایداری<sup>۷</sup>، سازگاری<sup>۸</sup>، انطباق‌پذیری<sup>۹</sup> و خوداحیایی</p> <p><b>سرزندگی</b><sup>۹</sup>: سطوح فعالیت، استفاده و مشارکت، تعاملات، ارتباطات، مبادلات و معاملات و سطوح نمایش (چگونگی تظاهر فعالیت‌ها و تعاملات در جهان بیرونی)</p>
<p>۲- <b>سرزندگی اجتماعی</b>: به وسیله سطوح فعالیت‌ها و تعاملات اجتماعی به علاوه ماهیت ارتباطات اجتماعی سنجیده می‌شود. یک شهر سرزنده و زیست‌پذیر به لحاظ اجتماعی می‌تواند به واسطه سطوح پایین محرومیت، پیوستگی اجتماعی قوی، ارتباطات خوب و پویایی میان لایه‌های اجتماعی، روحیه جمعی و غرور مدنی، دامنه وسیعی از شیوه‌های زندگی، روابط موزون و یک جامعه شهری باطراوات توصیف گردد.</p>		
<p>۳- <b>سرزندگی و زیست‌پذیری محیطی</b>: دو جنبه را دربرمی‌گیرد. اول پایداری اکولوژیکی که در رابطه با متغیرهایی نظیر آلودگی هوا و صوت، دفع مواد زائد و فاضلاب، انبوهی ترافیک و فضاهای سبز قرار دارد و جنبه دوم، طراحی است که متغیرهایی مانند خوانایی، حس مکان، تمایز معمارانه، اتصال و ارتباط بخش‌های مختلف شهر، کیفیت روشنایی و این که محیط شهری تا چه حد دوستانه، امن و به لحاظ روانشناسی نزدیک‌شدنی است را دربرمی‌گیرد.</p>		
<p>۴- <b>سرزندگی و زیست‌پذیری فرهنگی</b>: دربرگیرنده بقا، احترام و تجلیل از شهر و مردمانش، هویت، خاطرات، سنت، جشن‌ها اجتماعی، تولید، توزیع و مصرف محصولات دست بشر و نشانه‌هایی که بیانگر ماهیت متمایز شهر می‌باشد است.</p>		

## نمونه موردی

نمونه موردی با توجه به معیارهای زیر انتخاب شد: ۱- محدوده، حداقل جذابیت‌های لازم برای جذب افراد را دارا باشد. ۲- حداقل یک مرکز گردهمایی (در اینجا مسجد) در محدوده وجود داشته باشد. ۳- با توجه به تأکید بر مرکز خرید پیاده، محدوده مورد نظر، سابقه و آمادگی لازم را برای این منظور داشته باشد. ۴- سرزندگی محدوده مورد نظر در معرض افول باشد. ۵- محدوده انتخابی

قابلیت و شرایط بهبودبخشی را دارا باشد. خیابان ستارخان تهران، جزو یکی از خیابان‌های پر جنب و جوش منطقه ۲ بوده و به لحاظ تجاری بسیار قوی می‌باشد. محدوده انتخابی در این پژوهش بین فلکه اول و دوم صادقیه می‌باشد به این علت که بیشترین تنوع فعالیتی و به تبع آن بیشترین مراجعه را دارا است. **مشاهده مستقیم:** محور پیاده در دو طرف خیابان در بخش‌های مختلف، عرضی حدود ۱/۵ الی ۴ متر دارد. عبور افراد پیاده در کنار محور اصلی سواری خیابان ستارخان با توجه به تنوع کاربری‌ها در اطراف آن، نه تنها منقطع و دشوار می‌باشد بلکه رفت‌وآمد سواره را نیز مختل می‌سازد؛ با این حال، استقبال شهروندان از آن بسیار زیاد است به گونه‌ای که در روزهای پایانی سال و ساعات پیش از تحویل سال، هیاهو و حضور جمعیت به اوج خود می‌رسد و در شب سال نو، معبر توسط عوامل محلی و به وسیله تعدادی خودروی شخصی بر روی وسایل نقلیه بسته می‌شود تا افراد پیاده بتوانند بدون مزاحمت اتومبیل‌ها و با خیالی آسوده به خرید و فروش بپردازند و این وضعیت تا نیمه‌های شب ادامه می‌یابد. (شکل ۲ و ۳) در مواقع دیگر سال نیز به خصوص در روزهای آخر هفته جمعیت بسیاری در این خیابان رفت و آمد می‌کنند که البته بنا بر مشاهدات، از ایمنی کافی در برابر خودروها برخوردار نیستند. به دلیل تنوع فعالیتی و قیمت مناسب کالاها و بسیاری موارد دیگر که در پرسشنامه‌ها افراد به آن‌ها اشاره نموده‌اند، این خیابان در اکثر ساعات روز و در اوقات مختلف سال مملو از جمعیت می‌باشد. کاربری‌های اطراف خیابان بسیار متنوع است به گونه‌ای که در جداره مسیر اغلب کاربری‌ها مختلط (عمدتاً تجاری و سپس اداری، خدماتی و مسکونی) می‌باشد. مغازه‌های تجاری، خرده‌فروشی بوده و پاسخگوی نیازهای روزمره، هفتگی و ماهیانه شهروندان است. به علاوه، انواع مغازه‌های اغذیه‌فروشی، فست‌فود، رستوران و مانند آن بسیار به چشم می‌خورد که در جذب افراد به خیابان نقش بسزایی ایفا کرده و بسیاری از آن‌ها با وجود فضای پذیرایی بسیار محدود و با کیفیت فضایی متوسط، از طیف مراجعه وسیع شهروندان برخوردار هستند.



شکل ۲- خیابان ستارخان در شب تحویل سال مأخذ: نگارندگان



شکل ۱- خیابان ستارخان در روزه‌های پایانی سال مأخذ: نگارندگان

**نقشه‌برداری رفتاری:** این روش، یک شیوه منظم مشاهده مستقیم برای ثبت نحوه استفاده از فضاها یا موقعیت‌های خاص است؛ هدف از آن ثبت چگونگی استفاده یا عدم استفاده از یک مکان است. این روش، اطلاعاتی را برای تأیید یافته‌های به دست آمده از سایر روش‌ها فراهم می‌کند و برای تعیین اصلاحات مناسب برای مکان مورد نظر از جمله طراحی مجدد میدان‌های شهری مخصوص عابر پیاده، شکل‌بندی مجدد مسیرهای عابر پیاده و یا برنامه‌ریزی مجدد برای کاربری‌ها بسیار مفید است (دریسکل، ۱۳۸۷). این روش به اقداماتی منجر می‌گردد که فعالیت‌های موجود را در مکان پیشین خود تداوم بخشد؛ زیرا نمی‌توان افراد را به فعالیتی خاص در یک مکان مجبور نمود بلکه باید فعالیت‌ها را شناسایی و در جهت تقویت و بهبود آن‌ها اقدام نمود. پیرو نقشه‌برداری رفتاری انجام شده در خیابان، فعالیت‌ها به ۶ گروه زیر دسته‌بندی شدند: ۱- ایستادن برای انتظار؛ در مقابل نشانه‌ها از جمله مرکز خرید گل‌دیس، مسجد امام صادق، پست بانک افراد برای ملاقات یکدیگر می‌ایستادند. ۲- ایستادن برای صحبت؛ در بسیاری از بخش‌های خیابان از جمله مقابل مراکز مهم افراد برای صحبت با یکدیگر می‌ایستادند. ۳- ایستادن برای تماشا؛ در مقابل

مغازه‌های فروش بدلیجات و طلافروشی‌ها بیشترین تعداد افراد ایستاده برای تماشا را شاهد هستیم. ۴- ایستادن برای خوردن: در مقابل تمامی اغذیه‌فروشی‌ها به علت عدم وجود فضایی برای نشستن افراد می‌ایستند و مشغول خوردن می‌شوند. ۵- نشستن برای صحبت کردن: این فعالیت عمدتاً در بلوار صادقیه و فلکه اول به چشم می‌خورد؛ جایی که افراد از صندلی‌ها و سکوها برای نشستن و صحبت با یکدیگر در مجاورت درختان و گیاهان استفاده می‌کنند. ۶- نشستن برای خوردن: این فعالیت عمدتاً در فضای میانی بلوار صادقیه و فلکه اول به علت وجود نشیمن به چشم می‌خورد؛ به علاوه مردم از هر فضایی که بتوان موقتاً بر روی آن نشست استفاده می‌کنند (مانند داربست‌ها، سکوی مغازه‌ها و جدول خیابان‌ها). **تحلیل کالبدی:** تحلیل کالبدی دربرگیرنده جداره، کف و میلمان شهری خیابان می‌گردد؛ عمده جداره‌های خیابان ستارخان به دلیل عدم رسیدگی و مدیریت مناسب وضعیت نابسامانی دارد. از جمله موارد نامناسب می‌توان به عدم تناسب نماهای مجاور و اجزای ساختمانی مانند درب‌ها و پنجره‌ها، وجود عناصر و اجزای الحاقی نازیبا در نماها و دیوارها مانند کانال‌های کولر، سیم‌های برق و تلفن، پلاکاردها، عدم هماهنگی رنگ، اندازه، ارتفاع و عمق تابلوهای مغازه‌ها و بسیاری موارد دیگر اشاره نمود. کف خیابان نیز مانند جداره آن دارای مشکلات عدیده‌ای می‌باشد که از جمله آن‌ها می‌توان به نقص سیستم هدایت آب‌های سطحی، ناهمواری پوشش آسفالت، عدم هماهنگی و فرسودگی و آلودگی کفسازی پیاده‌رو اشاره نمود. میلمان شهری موجود در خیابان نیز از کیفیت بالایی برخوردار نیست. سایر میلمان نیز مانند باجه‌های تلفن همگانی بسیار فرسوده و آلوده هستند. **مشاهده غیرمستقیم:** پرسشنامه: پرسشنامه‌ها برای دو گروه تدوین شده است. نوع اول (بهره برداران از فضا) افرادی نظیر عابران پیاده هستند که به طور دائم در فضا حضور ندارند ولی شاهد اتفاقات و شرایط حاکم بر آن فضا می‌باشند و نوع دوم (شاغلان در فضا) افرادی نظیر مغازه‌داران هستند که دائماً در فضا حضور دارند و رویدادها و تغییر شرایط بر زندگیشان تأثیر خواهد داشت؛ برای تعیین حجم نمونه، با توجه به این که تعداد کل جامعه آماری در دسترس نمی‌باشد، از روشی استفاده شد که به جامعه آماری وابسته نباشد. سطح اطمینان ۹۵٪ برگزیده شد یعنی ۵٪ خطا مورد پذیرش قرار گرفت؛ بنابراین:  $t$  مساوی ۱/۹۶ و فاصله اطمینان یعنی  $d$  مساوی ۰/۲۵۴ و پیش برآورد واریانس متغیر مورد نظر یعنی  $S^2$  برابر با ۳/۰۶ در نظر گرفته شد. در نتیجه حجم نمونه ۱۹۹/۸۸ به دست آمد. از آنجا که حجم نمونه به دست آمده قطعاً از ۵٪ تعداد کل جامعه آماری بیشتر نیست، نیازی به تصحیح ندارد. (ساروخانی، ۱۳۸۲، ۱۸۰) بنابراین از میان حدود ۲۰۰ نفر به عنوان جامعه نمونه، پرسشنامه تهیه گردید که خود به دو گروه شاغلان (گروه الف) و بهره‌برداران (گروه ب) فضا تقسیم می‌گردند. از تعداد ۲۰۰ نفر، ۸۰ نفر را شاغلان و ۱۲۰ نفر را بهره‌برداران تشکیل داده‌اند. از تعداد کل شاغلان، به شکل تصادفی ۲۷٪ را زنان و ۷۳٪ را مردان و از تعداد کل بهره‌برداران در فضا، ۵۲٪ درصد را زنان و ۴۸٪ را مردان تشکیل داده‌اند. (شکل ۳) یکی از سوالاتی که بهره‌برداران پرسیده شد این بود که غالباً به چه منظور به این خیابان می‌آیند؟ از میان تمامی افراد، ۵۸٪ آن‌ها به منظور خرید به این خیابان می‌آیند؛ ۲۴٪ برای گردش (بیشترین فراوانی) و تفریح، ۹٪ به منظور دیدار و ملاقات و ۹٪ باقیمانده نیز برای سایر اهداف به خیابان می‌آیند.

(شکل ۴)

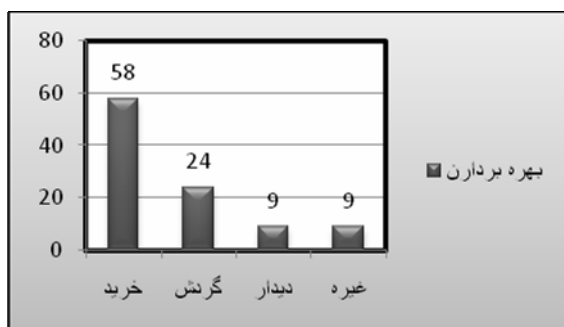

مأخذ: نگارندگان

شکل ۴- علت مراجعه افراد به خیابان ستارخان

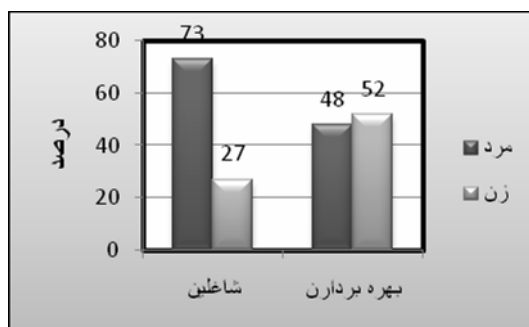

مأخذ: نگارندگان

شکل ۳- نسبت زنان و مردان در جامعه نمونه

سوال بعدی این بود که آیا شما خیابان ستارخان را سرزنده می‌دانید؟ عمده افراد (شاغلان ۴۷٪ و بهره‌برداران ۵۰٪) خیابان را تاحدودی سرزنده می‌دانند و هنگامی که علت را جویا شدیم عمدتاً دلایلی از قبیل عدم وجود امنیت (شلوغی بیش از حد)، ایمنی (تداخل سواره و پیاده) و غیره را ذکر نمودند. بقیه افراد خیابان را سرزنده نمی‌دانند (۳۳٪ و ۲۶٪) و درنهایت ۲۰٪ شاغلان و ۲۴٪ بهره‌برداران آن را سرزنده می‌دانند. (شکل ۵) در جواب این سوال که "آیا شما خیابان ستارخان را امن می‌دانید"، ۴۴٪ شاغلان و ۴۷٪ بهره‌برداران، خیابان را تاحدودی امن می‌دانند (بیشترین فراوانی). ۳۳٪ شاغلان و ۳۵٪ بهره‌برداران خیابان را امن نمی‌دانند و ۲۳٪ و ۱۸٪ آن را امن می‌دانند؛ پاسخ این پرسش تقریباً مشابه مورد پیش است و عمده افراد خیابان را تاحدودی امن می‌دانند؛ تقسیم فراوانی در این نمودار نسبت به مورد قبل متعادل تر شده است. (شکل ۶)

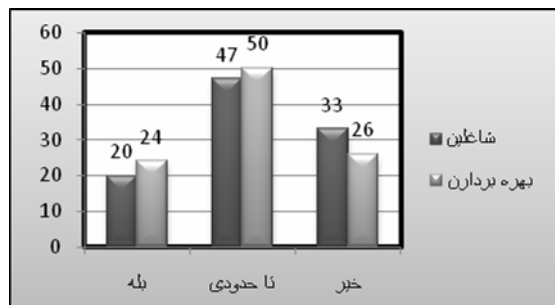
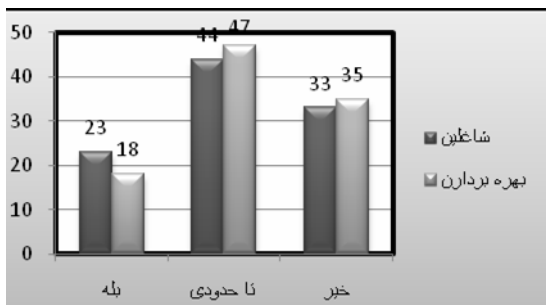

شکل ۵- آیا خیابان ستارخان را سرزنده می‌دانید؟ مأخذ: نگارندگان شکل ۶- آیا شما خیابان ستارخان را امن می‌دانید؟ مأخذ: نگارندگان

در سوال نهایی (جدول ۲) که عمدتاً برگرفته از مدل تحلیلی پژوهش است، نظر افراد در رابطه با تأثیر عوامل زیر بر سرزندگی مورد سوال قرار گرفته است: "به نظر شما عوامل زیر تا چه می‌توانند بر افزایش سرزندگی خیابان ستارخان تأثیرگذار باشند؟"

جدول ۲- نظر افراد گروه الف و ب (میانگین دو گروه) در رابطه با عوامل مؤثر بر سرزندگی خیابان ستارخان مأخذ: نگارندگان

ردیف	عوامل	بسیار زیاد	زیاد	تا حدودی	کم	بسیار کم
۱	وجود مراکز خرید	۴۸٪	۲۴/۵٪	۱۶٪	۸/۵٪	۳٪
۲	وجود مغازه‌های خوراکی فروشی	۳۴٪	۳۹٪	۱۹٪	۶/۵٪	۱/۵٪
۳	وجود موسسات و سازمان‌ها	۱۳/۵٪	۱۶/۷۵٪	۲۷/۵٪	۱۸/۲۵٪	۲۴٪
۴	وجود بناهای خاص (مذهبی، فرهنگی)	۲۷/۵٪	۲۰/۲۵٪	۲۳/۲۵٪	۲۲/۵٪	۶/۵٪
۵	حضور گیاهان و آب‌نما	۵۵/۵٪	۲۵٪	۹/۵٪	۶/۵٪	۳/۵٪
۶	برگزاری مراسم و جشن‌های خیابانی	۴۳/۵٪	۲۴/۵٪	۱۹/۵٪	۶/۲۵٪	۶/۲۵٪
۷	بهسازی فضای خیابان (کفسازی، نماها)	۶۰٪	۲۲/۵٪	۸٪	۸٪	۱/۵٪
۸	ایجاد فضاهای نشستن	۳۸/۵٪	۲۸٪	۱۹٪	۷/۷۵٪	۶/۷۵٪
۹	ایجاد فضای کافی جهت عبور عابرین	۴۸/۵٪	۲۸/۲۵٪	۱۶/۷۵٪	۳/۲۵٪	۳/۲۵٪
۱۰	اصلاح تابلوها و نمای ساختمان‌ها	۴۲٪	۲۲٪	۲۱/۵٪	۸٪	۶/۵٪
۱۱	ایجاد جای پارک دوچرخه و موتور	۳۲/۵٪	۳۴/۷۵٪	۱۷/۵٪	۷/۵٪	۷/۷۵٪
۱۲	تغییرات در نورپردازی خیابان	۴۷٪	۲۹/۵٪	۹/۲۵٪	۹/۲۵٪	۵٪
۱۳	ایجاد تنوع رنگ در فضای خیابان	۳۸/۵٪	۳۲/۵٪	۱۶٪	۹/۷۵٪	۳/۲۵٪
۱۴	ایمنی عابران پیاده (از اتومبیل‌ها)	۵۵٪	۲۳٪	۱۴/۵٪	۴/۵٪	۳٪
۱۵	امنیت اجتماعی عابران پیاده	۵۰٪	۲۲/۵٪	۱۸٪	۵٪	۴/۵٪
۱۶	اختصاص دادن خیابان به عابران پیاده	۴۱٪	۱۸/۷۵٪	۲۵/۲۵٪	۹٪	۶٪
۱۷	وجود دستفروش‌ها	۱۱٪	۹/۵٪	۱۶/۷۵٪	۱۷٪	۴۵/۷۵٪
۱۸	آب وهوا	۴۱٪	۱۶٪	۲۶/۵٪	۸/۲۵٪	۸/۲۵٪
۱۹	روحیه مردم	۴۴٪	۳۴٪	۹/۵٪	۷/۷۵٪	۴/۷۵٪
۲۰	فرهنگ مردم	۳۹٪	۲۶٪	۱۷/۵٪	۸٪	۹/۵٪
۲۱	نوع فعالیتهای فردی و گروهی	۱۹٪	۲۷٪	۲۸٪	۱۹/۵٪	۶/۵٪
۲۲	میزان دسترسی به خیابان	۳۹٪	۳۲/۵٪	۲۰/۵٪	۴/۷۵٪	۳/۲۵٪

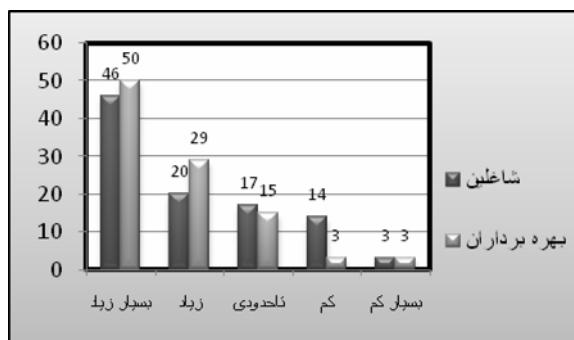

شکل ۸- نظر افراد در رابطه با تأثیر مراکز خرید بر سرزندگی خیابان مأخذ: نگارندگان

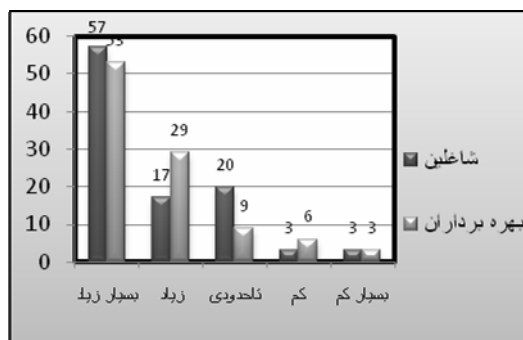

شکل ۷- نظر افراد در رابطه با ایمنی عابران بر سرزندگی خیابان مأخذ: نگارندگان

### تحلیل آماری، آزمون فی:

جدول ۴- ارتباط میان میزان تأثیر ایمنی و امنیت و سرزندگی مأخذ: نگارندگان

ضریب همبستگی	۰/۷۵۲(**)
سطح معنی داری	۰/۰۰۰
تعداد پاسخگویان	۲۰۰

جدول ۳- ارتباط میان میزان تأثیر مراکز خرید و سرزندگی مأخذ: نگارندگان

ضریب همبستگی	۰/۳۸۴(**)
سطح معنی داری	۰/۰۰۳
تعداد پاسخگویان	۲۰۰

برای اثبات فرضیات تحقیق به واسطه استناد به پرسشنامه‌ها باید به گونه‌ای با آزمون نتایج ارتباط معنی‌داری میان سرزندگی و دو مفهوم امنیت و مراکز خرید یافت. نتایج حاصل از آزمون فی بین دو متغیر مرکز خرید و سرزندگی، حاکی از آن است که میان ۲۰۰ پاسخگوی مورد مطالعه ضریب همبستگی با سطح معنی‌داری  $\alpha=0/003$  برابر با  $R=0/384$  محاسبه شده است. از آنجا که این سطح معنی‌داری از سطح مورد نظر ما  $\alpha=0/05$  کوچکتر است، مدرک کافی برای رد فرض صفر خود داریم، بنابراین می‌توان نتیجه گرفت رابطه مثبت و معنی‌داری بین مراکز خرید با سرزندگی وجود دارد و در واقع هرچه میزان این مراکز بیشتر باشد سرزندگی نیز افزایش می‌یابد، هم‌چنین در مورد سرزندگی و ایمنی و امنیت، میان ۲۰۰ پاسخگوی مورد مطالعه، ضریب همبستگی با سطح معنی‌داری  $\alpha=0/000$  برابر با  $R=0/752$  محاسبه شده است. از آنجا که این سطح معنی‌داری از سطح مورد نظر  $\alpha=0/05$  کوچکتر است، مدرک کافی برای رد فرض صفر خود داریم. بنابراین رابطه مثبت و معنی‌داری میان دو متغیر وجود دارد و هرچه میزان ایمنی بیشتر باشد سرزندگی نیز بیشتر خواهد بود. (شکل ۷ و ۸)

### آزمون فریدمن:

مأخذ: نگارندگان

جدول ۵- میانگین رتبه هرکدام از عوامل موثر بر سرزندگی فضای شهری

ردیف	عوامل موثر بر سرزندگی	Mean Rank	ردیف	عوامل موثر بر سرزندگی	Mean Rank
۱	وجود مراکز خرید	18.41	۱۲	تغییرات در نورپردازی خیابان	10.32
۲	وجود نمازخانه‌های خوراکی فروشی	11.05	۱۳	تغییرات در نورپردازی خیابان	9.81
۳	وجود موسسات و سازمانها	14.25	۱۴	ایجاد تنوع رنگ در فضای خیابان	9.30
۴	وجود بناهای خاص	14.80	۱۵	ایمنی عابران پیاده	9.76
۵	حضور گیاهان و آبنا	14.46	۱۶	امنیت اجتماعی عابران پیاده	10.32
۶	برگزاری مراسم و جشن های های خیابانی	11.22	۱۷	وجود دستفروشها	9.93
۷	بهسازی فضای خیابان	14.77	۱۸	آب وهوا	9.91
۸	ایجاد فضاهای نشستن	14.77	۱۹	روحیه مردم	9.71
۹	ایجاد فضای کافی جهت عبور عابرین	12.38	۲۰	فرهنگ مردم	9.64
۱۰	اصلاح تابلوها ونمای ساختمان	9.82	۲۱	نوع فعالیتهای فردی و اجتماعی	9.63
۱۱	ایجاد جای پارک دوچرخه وموتور	9.61	۲۲	میزان دسترسی به خیابان	9.16



مأخذ: نگارندگان

جدول ۶- نتیجه آزمون فریدمن

Test Statistics <sup>a</sup>	
200	N
1640.368	Chi-Square
21	df
.000	Asymp. Sig.

a. Friedman Test

فرضیات، می‌توان نتیجه گرفت مراکز خرید و در واقع فعالیت خرید بیشترین تأثیر را در ارتقای سرزندگی خیابان ایفا می‌کند.

این تحلیل به منظور بررسی عوامل مؤثر بر کارایی ۲۲ عامل ذکر شده در جدول ۲، انجام گرفته شده است. نتایج به دست آمده (جدول ۵) حاکی از آن است که میانگین رتبه محاسبه شده برای عامل مراکز خرید، (۱۸,۴۱) بیشترین تأثیر را در سرزندگی داشته و کمترین تأثیر نیز میزان دسترسی به خیابان ۹,۱۶ می‌باشد و این رابطه به لحاظ آماری نیز مورد تایید می‌باشد زیرا سطح معنی‌داری، کمتر از ۰/۰۵ می‌باشد. بنابراین در ارتباط با عنوان تحقیق و

## نتیجه‌گیری

سرزندگی، مفهومی اعم از فضای شهری بوده و در دو سطح خرد و کلان قابل تعریف می‌باشد؛ سرزندگی در سطح کلان، علاوه بر سرزندگی فضاهای شهر، مفاهیمی چون عدالت، کارآمدی، سازگاری، انعطاف‌پذیری، کیفیت محیطی را نیز دربر می‌گیرد که در نهایت سرزندگی شهر در صورت پایداری به زیست‌پذیری منجر خواهد شد.

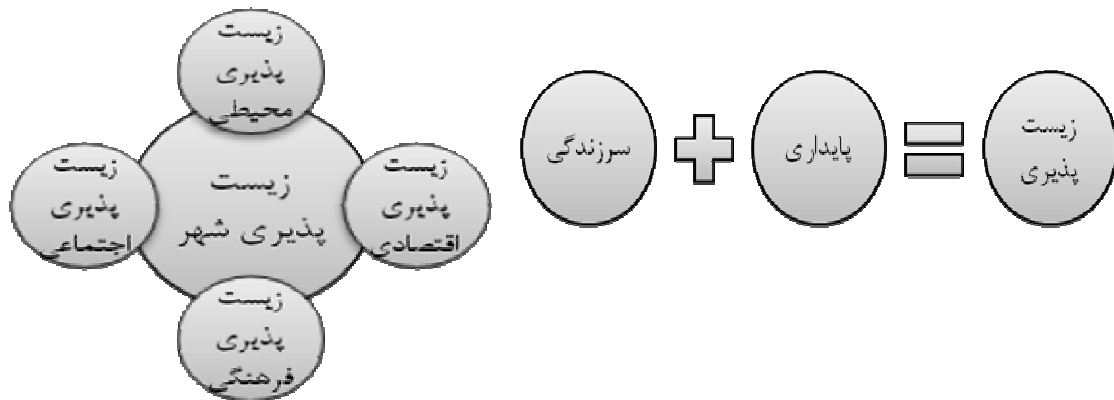

مأخذ: نگارندگان

شکل ۱۰- سرزندگی در سطح کلان که در صورت پایدار بودن به زیست‌پذیری می‌انجامد

فضایی سرزنده است که در دامنه وسیعی از روز، انواع افراد به اختیار خود و نه از روی اجبار به آنجا آمده و لحظاتی را در فضا سپری نمایند؛ به عبارت دیگر یعنی فضا باید به گونه‌ای باشد که مردم **بیایند و بمانند**. با مطالعات انجام شده، این نتیجه گرفته می‌شود که برای فراهم بودن زمینه جذب افراد به فضا و سپس نگه داشتن آن‌ها در فضا باید نخست عناصر و عوامل جذب‌کننده موجود باشد و همچنین مردم برای ماندن در فضا دچار مشکل نبوده و در کمال رضایت به سر برند. بنابراین به منظور ایجاد فرض اولیه برای ساخت مدل تحلیلی، می‌توان دو عامل **جذابیت** و **رضایت** را به عنوان ملزومات اولیه سرزندگی یک فضای شهری

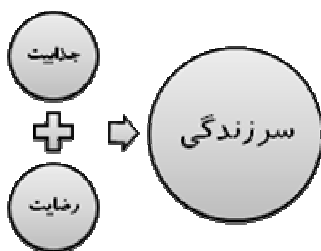

شکل ۱۱- عوامل ساخت مدل تحلیلی مأخذ: نگارندگان

در نظر گرفت و هر عاملی که به نوعی جذابیت و رضایت را در فضای شهری فراهم سازد، می‌تواند در مدل جای گیرد. به عنوان نمونه عامل کاربری به عنوان یک عنصر جذب‌کننده می‌تواند جزو عوامل مؤثر سرزندگی به شمار رود. مدل زیر بر اساس جایگاه عناصر مؤثر تدوین شده است؛ در واقع در این مدل مفهوم سرزندگی فضای شهری دربرگیرنده بعد داخلی و خارجی (خرد و کلان) می‌باشد. بعد داخلی به دو بخش کالبدی

و غیر کالبدی (فضایی و فعالیتی) قابل تقسیم می باشد و بعد خارجی شامل عوامل کلانی نظیر مولفه‌های فضایی، فرهنگی، اقتصادی و اجتماعی می‌باشد که هر کدام شاخص‌های خود را دارا هستند؛ به عنوان نمونه مولفه فضایی دربرگیرنده شاخص‌های طبیعی و مصنوع بوده و عوامل مصنوع نیز خود شامل زیرشاخص‌های اقلیمی و حوزه‌بندی می‌شود.

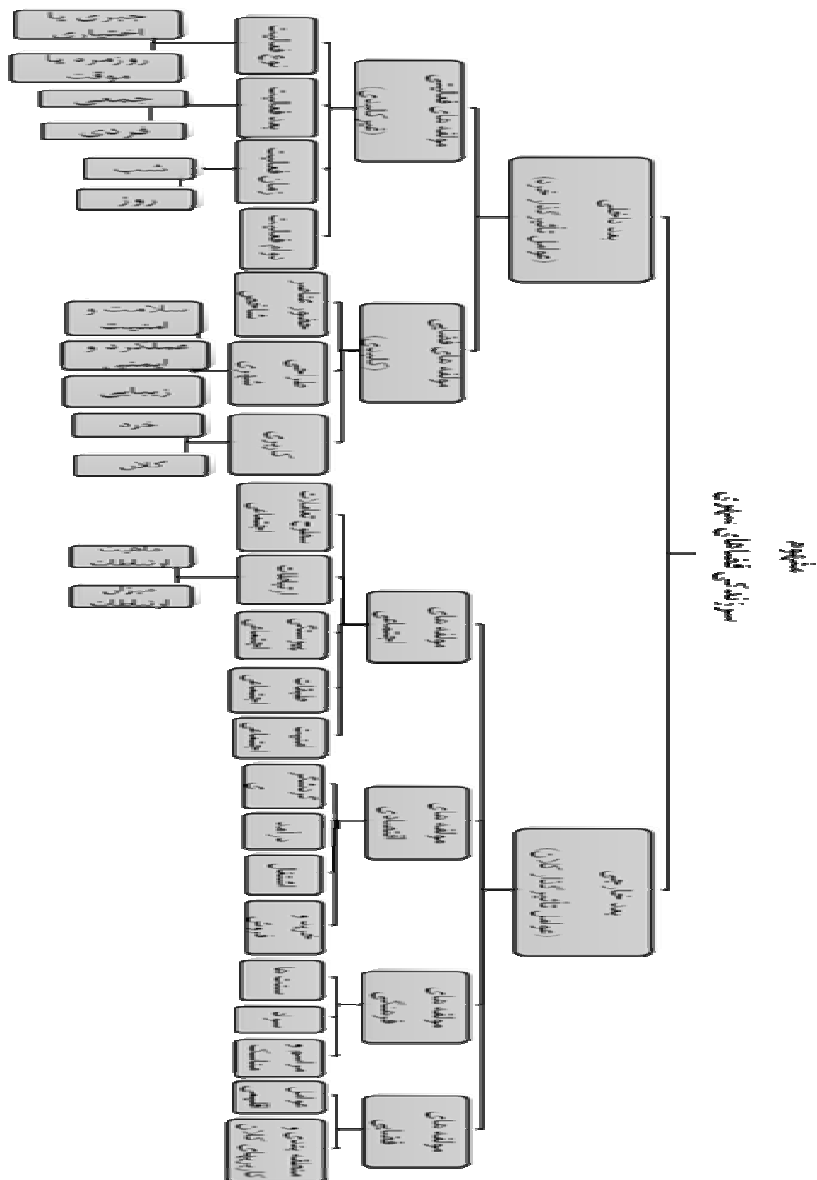

مأخذ: نگارندگان

شکل ۱۲- مدل تحلیلی پژوهش

در نتیجه مطالعات انجام گرفته در بخش نمونه موردی به منظور افزایش ایمنی عابران و با توجه به عرض کم خیابان، سه گزینه پیشنهاد می‌گردد: ۱- روگذر ۲- زیرگذر ۳- هدایت ترافیک به اطراف. برای انتخاب راه‌حل بهینه برای حل معضل ایمنی، از روش ماتریسی گولر استفاده شد. با توجه به اعداد به دست آمده در جدول ماتریس ارزیابی (با ۵ معیار هزینه، ایمنی، محیط زیست، ترافیک، زیبایی شناسی)، هدایت ترافیک به اطراف و اختصاص خیابان به عابرین پیاده به عنوان راه‌حل بهینه انتخاب می‌گردد. با اعمال چنین طرحی بایستی تدابیری جهت هدایت ترافیک به خیابان‌های اطراف اندیشیده شود به گونه‌ای که با سنگینی ترافیک و ازدحام خودروها در محدوده مواجه نگردیم. بلوار ۳۰ متری شهید گلاب در موازات جنوبی ستارخان، ظرفیت ترافیک بالایی را دارا است که می‌تواند به عنوان جای‌گزینی مناسب برای ترافیک عبوری محدوده مورد نظر پیشنهاد گردد. به علاوه وجود پارکینگ طبقاتی موجود در فلکه دوم با ظرفیت مناسب، مشکل احتمالی پارکینگ را مرتفع می‌نماید. (اشکال ۹ و ۱۰)



شکل ۱۰- بلوار شهید گلاب در یک بعدازظهر بهاری مأخذ: نگارندگان

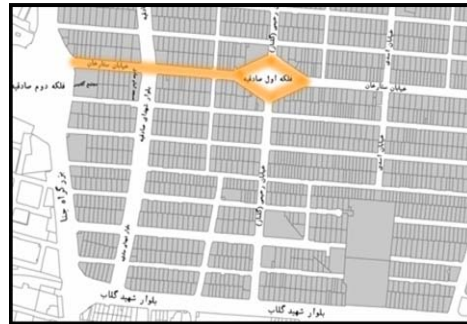

شکل ۹- محدوده طرح و موقعیت آن نسبت به بلوار شهید گلاب مأخذ: نگارندگان

به منظور ایجاد فضایی سرزنده لازم است فعالیت‌های جذب‌کننده پیش‌بینی گردد؛ از جمله فضاهایی برای نقاشی دیواری، اسکیت و موسیقی و تئاتر خیابانی، ورزش، بازی کودکان، فضاهایی چندمنظوره برای برگزاری مراسم باستانی و مذهبی (مانند تعزیه‌خوانی، مراسم ماه محرم، مراسم نذری، مراسم اعیاد و مناسبت‌ها، معرکه‌گیری، شعبده‌بازی) کیوسک‌های روزنامه‌فروشی و اطلاع‌رسانی، مراکز شبانه‌روزی ATM، تعبیه سرویس بهداشتی و با توجه به تأکید موضوع پژوهش بر روی مرکز خرید، ایجاد فضاهای نیمه‌باز برای خرید و فروش به شکلی جذاب (مانند آلاچیق‌های فروش موقت) و فضایی برای برپایی بازارهای خیریه هم‌چنین یکی از مهم‌ترین فعالیت‌ها که در نتیجه این پژوهش به عنوان عاملی جذب‌کننده و مؤثر بر سرزندگی مطرح می‌باشد، اغذیه‌فروشی‌ها می‌باشد که به منظور افزایش سرزندگی الزاماً باید آن‌ها را تقویت نمود. به علاوه، ارتقای کیفیات زیبایی‌شناسانه فضا به عنوان یکی از مهم‌ترین عوامل جذب‌کننده و مؤثر بر سرزندگی باید مورد توجه قرار گیرد که در این خصوص اصلاح کف و جداره‌ها، ساخت آب نما و کاشت گیاهان به منظور تلطیف هوا، ایجاد گزینه‌های متنوع نشستن، نورپردازی در شب پیشنهاد می‌گردد.

## پی نوشت‌ها

- 1- Urban Spaces Vitality
- 2 - Pedestrian Mall
- 3 - Paumier
- 4- Jan Gehl
- 5 -Viability
- 6 - Self-sufficiency
- 7 - Sustainability
- 8- Adaptability
- 9 -Vitality

## فهرست مراجع

- ۱- پاکزاد، جهانشاه، (۱۳۸۶). «مبانی نظری و فرآیند طراحی شهری»، انتشارات شهیدی، تهران، چاپ دوم.
- ۲- جیکوبز، جین، (۱۳۸۶). «مرگ و زندگی شهرهای بزرگ امریکایی»، ترجمه حمیدرضا پارسی و آرزو افلاطونی، انتشارات دانشگاه تهران.
- ۳- دریسکل، دیوید، (۱۳۸۷). «ایجاد شهرهای بهتر با کودکان و نوجوانان»، ترجمه مهرنوش توکلی و نوید سعیدی رضوانی، نشر دیبایه، تهران.
- ۴- ساروخانی، باقر، (۱۳۸۲). «روش تحقیق در علوم اجتماعی»، انتشارات پژوهشگاه علوم انسانی و مطالعات فرهنگی، تهران، چاپ چهارم.
- ۵- کروهرسنت، لئارد، سوزان و هنری لئارد، (۱۳۷۷). «طراحی فضای شهری و زندگی اجتماعی»، ترجمه رسول مجتبی پور، نشریه معماری و شهرسازی، دوره هفتم، شماره ۴۴ و ۴۵.
- ۶- کیوی، ریمون و لوکوان کامپنهود، (۱۳۸۶). «روش تحقیق در علوم اجتماعی»، ترجمه عبدالحسین نیک‌گهر، انتشارات توتیا، تهران، چاپ دوم.
- ۷- گلکار، کورش، (۱۳۸۶). «مفهوم کیفیت سرزندگی در طراحی شهری»، مجله صفا، شماره ۴۴، سال ۱۶.
- ۸- لینچ، کوین، (۱۳۸۱). «تئوری شکل شهر»، ترجمه سید حسین بحرینی، انتشارات دانشگاه تهران.
- 9- Cowan, Robert, (2005). **“The Dictionary of Urbanism”**, Streetwise press.
- 10- Gehl, John, (1987). **“Life Between Buildings”**, Van Nostrand Reinhold press.
- 11- Landry, Charles, (2000). **“Urban Vitality: A New Source of Urban Competitiveness”**, Prince ClausFund Journal, ARCHIS issue 'Urban Vitality / Urban Heroes'
- 12- Paumier, Cy,(2007). **“ Creating a Vibrant City Center”**, (ULI)Urban Land Institute, Washington, D.C.
- 13- <http://www.gla.ac.uk/conferences/vitalcity/> Last update: 18 September 2007
- 14- <http://www.princeclausfund.nl/urbanheroes/abert/texto3.htm>- June 30, 2009