

تأثیر سبک‌های تصمیم‌گیری بر گزارشگری مالی متقلبانه (رویکرد مدل یابی ساختاری)

مریم هاشمی بهرمان^۱
زهرا پورزمانی^۲

تاریخ دریافت: ۱۳۹۹/۰۴/۰۸ تاریخ پذیرش: ۱۳۹۹/۰۶/۱۴

چکیده

در عصر حاضر مدیران، عامل کلیدی در جهت ارتقای عملکرد هر سازمان به شمار می‌آیند و تصمیماتی که آنان اتخاذ می‌نمایند، در شکست یا موفقیت سازمان تأثیرگذار است. در این راستا پژوهش حاضر، به تأثیر سبک‌های تصمیم‌گیری بر گزارشگری متقلبانه از طریق پیش‌بینی روابط علی میان ابعاد سبک‌های تصمیم‌گیری (شهودی، وابستگی، عقلانی، آنی و اجتنابی) و گزارشگری متقلبانه پرداخته است. جامعه آماری این پژوهش، حساب‌برسان مستقل بوده و جهت گردآوری داده‌ها از پرسش‌نامه استاندارد استفاده شده است. برای اندازه‌گیری تمایل پاسخ‌دهندگان به مدیریت سود و همچنین برای اندازه‌گیری سبک‌های تصمیم‌گیری مدیران از پرسش‌نامه‌های استاندارد استفاده گردید. پس از انجام آزمون‌های پایایی و روایی داده‌های نمونه، تحلیل‌های مربوط بر اساس رویکرد مدل یابی ساختاری صورت گرفت. نتایج پژوهش نشان می‌دهد سبک‌های تصمیم‌گیری (وابستگی، عقلانی، آنی و اجتنابی) بر گزارشگری متقلبانه تأثیری معنی‌داری دارد. از این‌رو تأثیر مؤلفه سبک شهودی تصمیم‌گیری بر گزارشگری متقلبانه مشاهده نگردید.

واژه‌های کلیدی: سبک‌های تصمیم‌گیری، گزارشگری متقلبانه، معادلات ساختاری.

۱- گروه حسابداری، واحد علوم تحقیقات، دانشگاه آزاد اسلامی، تهران، ایران

۲- گروه حسابداری، واحد تهران مرکزی، دانشگاه آزاد اسلامی، تهران، ایران. نویسنده مسئول zahra.poorzamani@yahoo.com

۱- مقدمه

در عصر حاضر مدیران، عامل کلیدی در جهت ارتقای عملکرد هر سازمان به شمار می‌آیند و تصمیماتی که آنان اتخاذ می‌نمایند، در شکست یا موفقیت سازمان تأثیرگذار است. تصمیمات مدیران سازمان و تفکرات آن‌ها نقشی سرنوشت‌ساز در پیشبرد اهداف سازمانی دارد؛ اما گاهی اوقات مدیران در وضعیت‌هایی قرار می‌گیرند که تصمیم‌هایشان به نفع سهامداران شرکت نبوده و باعث مخدوش شدن گزارش‌های مالی می‌شوند در واقع مدیریت سود زمانی رخ می‌دهد که مدیران قضاوت خویش را در گزارشگری مالی و در نحوه ثبت و گزارش‌های مالی به صورتی وارد نمایند که تغییر در محتوای گزارش‌های مالی، برخی از سهامداران را نسبت به عملکرد اقتصادی شرکت گمراه نماید. از سوی دیگر با توجه به تئوری نمایندگی مدیران می‌توانند از انگیزه لازم برای دستکاری سود به منظور حداکثر کردن منافع خود برخوردار باشند. مدیریت سود، برآیند درجه‌ای از قابلیت انعطاف و اعمال نظری است که مدیران در گزارشگری خود دارند (قلی پور و همکاران، ۱۳۸۷).

با توجه به مشکلات به وجود آمده در زمینه گزارشگری متقلبانه در بازار سرمایه ایران، مسئله این پژوهش چگونگی درک میزان گزارشگری متقلبانه در قبال ابعاد سبک‌های تصمیم‌گیری است. همچنین، با توجه به مطالعات انجام‌شده در ایران در زمینه تأثیر سبک‌های تصمیم‌گیری بر گزارشگری متقلبانه، پژوهش حاضر مؤلفه‌هایی را مورد آزمون قرار داده که در تحقیقات قبلی آزمون نشده است. از این‌رو، این پژوهش در پی پاسخ به این سؤال است که سبک‌های تصمیم‌گیری چه تأثیری بر گزارشگری متقلبانه دارد؟ به‌منظور پاسخ به این سؤال، روابط علی سبک‌های تصمیم‌گیری و گزارشگری متقلبانه مطالعه می‌شود. در حقیقت مطالعه حاضر مفهوم جدیدی از گزارشگری متقلبانه را معرفی می‌کند. از این‌رو، انتظار می‌رود نتایج پژوهش حاضر بتواند به مدیران، تحلیل‌گران مالی، سرمایه‌گذاران و سایر ذی‌نفعان در درک بهتر گزارشگری متقلبانه در قبال سبک‌های تصمیم‌گیری، کمک کرده و آن‌ها را در اتخاذ تصمیم‌های صحیح مالی و سرمایه‌گذاری کمک نماید. این پژوهش با طرح مبانی نظری و پیشینه پژوهش‌های مرتبط با موضوع و همچنین تبیین روش پژوهش و فرضیه‌های برگرفته از مسئله و مبانی نظری پژوهش ادامه یافته و سپس به تشریح نتایج آزمون فرضیه‌ها پرداخته است؛ و در نهایت نتیجه‌گیری و پیشنهادها بیان می‌گردد.

۲- چارچوب نظری پژوهش

یکی از فعالیت‌های اصلی مدیریت تصمیم‌گیری است. تصمیم‌گیری با تشخیص مسائل، تعیین جانشین‌های حل مسائل، انتخاب از بین آن‌ها و اجرای راه‌حل انتخاب شده سر و کار دارد. در ادبیات مدیریت نوین، هریک از وظایف سنتی مدیران مانند برنامه‌ریزی، سازماندهی، کنترل و غیره

جلوه‌هایی از نوعی تصمیم‌گیری هستند. فرآیند تصمیم‌گیری تابعی از عوامل مهمی چون موضوع تصمیم، فرد تصمیم‌گیرنده، زمان تصمیم‌گیری و از همه مهم‌تر پیچیدگی متغیرهای دخیل در تصمیم‌گیری است (فلاح دوست، ۱۳۹۳). تصمیم‌گیری عبارت است از ترکیب دانش، فکر، احساس و تصور به طوری که مجموعه حاصل قابل اجرا باشد. به مفهوم واضح‌تر تصمیم‌گیری به عبارت است از انتخاب یک راهکار از میان دو یا چند راهکار. یک تصمیم، انتخاب یک راه‌حل یا اقدام از بین مجموعه‌ای از اقدامات ممکن و جانشین‌های دیگر است. نا اطمینانی معمولاً تصمیمات را مشکل می‌کند؛ و اطمینان نسبت به انتخاب یک جانشین یا اقدامی که منجر به بهترین بازده شود را کاهش می‌دهد (ایسنفار^۱، ۲۰۱۱). به نظر هربرت سایمون، تصمیم‌گیری جوهر اصلی مدیریت است و حتی می‌توان مدیریت را مترادف با آن دانست. وی نظریه تصمیم‌گیری خود را تحت عنوان مدیر به عنوان تصمیم‌گیرنده، ارائه نمود. به نظر او تصمیم‌گیرنده فردی است که در تقاطع راه‌ها، در لحظه انتخاب، آماده است که در یکی از مسیرها پا گذارد. اگر مدیریت را مترادف با تصمیم‌گیری بدانیم، دیگر انتخاب تنها یک راه از راه‌های دیگر تصمیم‌گیری نیست، بلکه عنوان تصمیم‌گیری به کل فرآیند اطلاق می‌شود.

در بسیاری از سازمان‌ها به ویژه سازمان‌های اداری و عمومی، تصمیمات اتخاذ شده با نسبت‌های متفاوت، اجرایی و سیاست‌گذاری می‌گردد. تصمیم‌گیری فرآیند مرتبط با حل یک مسئله با مشکل است و اغلب با اصطلاح «حل مشکل» مطرح می‌شود (روحانی^۲ و همکاران، ۲۰۱۶).

در ادبیات حسابداری تعاریف مختلفی در مورد مدیریت سود توسط محققین ارائه شده است. ارائه تعریفی مناسب از مدیریت سود مستلزم شناخت هدف و انگیزه از مدیریت سود و کاربرد آن است. اسکات (۲۰۰۰)، به مدیریت سود به عنوان اختیار شرکت در انتخاب سیاست‌های حسابداری برای دستیابی به برخی اهداف خاص مدیر، می‌نگرد. حال پرسش این است که اهداف خاص مدیر از مدیریت سود چیست. فرن و همکاران (۱۹۹۴)، مدیریت سود را به عنوان دستکاری سود توسط مدیریت به منظور دستیابی به قسمتی از پیش‌دآوری‌های مربوط به سود مورد انتظار تعریف می‌کند. دی جورج و همکاران (۱۹۹۹)، مدیریت سود را به عنوان نوعی دستکاری مصنوعی سود توسط مدیریت جهت حصول به سطح مورد انتظار سود برای برخی مقاصد خاص (از جمله حصول پیش‌بینی تحلیل‌گران و یا برآورد روند سودهای قبلی برای پیش‌بینی سودهای آتی) تعریف کرده‌اند. هلی و والن (۱۹۹۹)، معتقدند مدیریت سود هنگامی رخ می‌دهد که مدیران از قضاوت‌های شخصی خود در گزارشگری مالی استفاده کنند و ساختار معاملات را جهت تغییر گزارشگری مالی دستکاری می‌نمایند. این هدف یا به قصد گمراه نمودن برخی از صاحبان سهام در خصوص عملکرد اقتصادی شرکت صورت می‌گیرد، یا به منظور تأثیر بر نتایج قراردادهایی است که انعقاد آن‌ها منوط

به دستیابی به سود مشخصی می‌باشد. در تعاریف فوق برای مدیریت سود اهداف، انگیزه‌ها و کاربردهای خاصی مشخص شده که به صورت تفضیلی به فرضیه‌ها و انگیزه‌های مدیریت سود پرداخته می‌شود. در ادبیات موجود، فرضیه‌ها و نظریه‌های متفاوتی برای توضیح مدیریت سود توسط مدیران و پیامدهای آن مورد استفاده قرار گرفته است که عبارتند از فرضیه مکانیکی، فرضیه بازار کارا و نظریه اثباتی و نظریه‌های دستوری.

رضائی پینته نوئی و صفری گرایلی (۱۳۹۷)، به بررسی ارتباط بین خوانایی گزارشگری مالی و احتمال گزارشگری متقلبان پرداخته و به این نتیجه دست یافتند که خوانایی گزارشگری مالی احتمال وقوع تقلب حسابداری شرکت را کاهش می‌دهد. فخاری و نتاج کردی (۱۳۹۷)، به اثر تعدیل‌کنندگی راهبری شرکتی بر ارتباط بین رقابت در بازار محصول و کیفیت سود پیش‌بینی شده مدیریت پرداخته و به این نتیجه دست یافتند که رقابت در بازار محصول دارای اثر منفی بر کیفیت سود پیش‌بینی شده توسط مدیریت بوده و این ارتباط در شرکت‌های دارای راهبری شرکتی قوی کاهش می‌یابد. کاردان و همکاران (۱۳۹۸)، به بررسی رابطه غیرخطی رقابت بازار محصول و کیفیت گزارشگری مالی پرداخته و به این نتیجه دست یافته‌اند که کیفیت سود در سطح پایین رقابت افزایش و هنگام تشدید رقابت کاهش می‌یابد. کردستانی و همکاران (۱۳۹۸)، به بررسی تأثیر کیفیت افشاء بر عدم تقارن اطلاعاتی پرداخته و به این نتیجه دست یافته‌اند که بین کیفیت گزارشگری مالی و عدم تقارن اطلاعاتی رابطه منفی و معنی‌داری وجود دارد.

ورنیا و رنگ نکار (۲۰۱۵)، در پژوهشی با عنوان «سبک‌های تصمیم‌گیری عمومی: شواهدی از هند» به بررسی قابلیت کاربرد سبک‌های تصمیم‌گیری عمومی در بین مدیران هندی به این نتیجه دست یافتند که همه سبک‌های تصمیم‌گیری (منطقی، شهودی، وابسته، اجتنابی و آنی) در بین مدیران هندی رایج هستند. همچنین نتایج نشان داد که همبستگی معناداری بین سبک‌ها وجود دارد. کانلی و همکاران (۲۰۱۶)، در پژوهشی با عنوان «ارتباط بین سبک تصمیم‌گیری، استراتژی‌های رقابتی و عملکرد سازمانی بین سازمان‌های صنعتی» به بررسی تأثیر سبک تصمیم‌گیری در قدرت ارتباط بین استراتژی رقابتی و عملکرد سازمانی در سازمان‌های بزرگ صنعتی آفریقای به این نتیجه دست یافتند که سازمان‌های مورد مطالعه از همه سبک‌های تصمیم‌گیری استفاده می‌کنند اما بیشتر منطبق با سبک‌های تصمیم‌گیری تحلیلی و دستوری هستند. همچنین نتایج نشان می‌دهد سبک‌های تصمیم‌گیری از طریق استراتژی‌های رقابتی بر عملکرد سازمان تأثیر می‌گذارند. لو و همکاران (۲۰۱۷)، بیان کردند شرکت‌های دارای گزارش‌های مالی با خوانایی کمتر، احتمالاً بیشتر از سایر شرکت‌ها به ارتکاب تقلب در صورت‌های مالی اقدام می‌کنند. به طور مشابه، بلانکو و دنول (۲۰۱۷) نیز شواهدی بر وجود رابطه منفی بین خوانایی

گزارشگری مالی شرکت‌ها و احتمال وقوع تقلب ارائه کردند. بلانکو و دنول (۲۰۱۷) تأثیر خوانایی و قابلیت مقایسه بر احتمال گزارشگری متقلبانه را در بازار سرمایه آمریکا بررسی کردند. یافته‌های این پژوهش نشان داد شرکت‌های دارای گزارشگری مالی با خوانایی و قابلیت مقایسه کمتر، احتمالاً بیشتر از سایر شرکت‌ها به ارتکاب تقلب در صورت‌های مالی اقدام می‌کنند.

۳- فرضیه‌ها و مدل مفهومی

فرضیه اصلی: سبک‌های تصمیم‌گیری بر گزارشگری متقلبانه تأثیر دارد. این فرضیه به‌وسیله پنج فرضیه فرعی زیر آزمون می‌شود:

- سبک تصمیم‌گیری شهودی بر گزارشگری متقلبانه تأثیر دارد.
- سبک تصمیم‌گیری وابستگی بر گزارشگری متقلبانه تأثیر دارد.
- سبک تصمیم‌گیری عقلانی بر گزارشگری متقلبانه تأثیر دارد.
- سبک تصمیم‌گیری آنی بر گزارشگری متقلبانه تأثیر دارد.
- سبک تصمیم‌گیری اجتنابی بر گزارشگری متقلبانه تأثیر دارد.

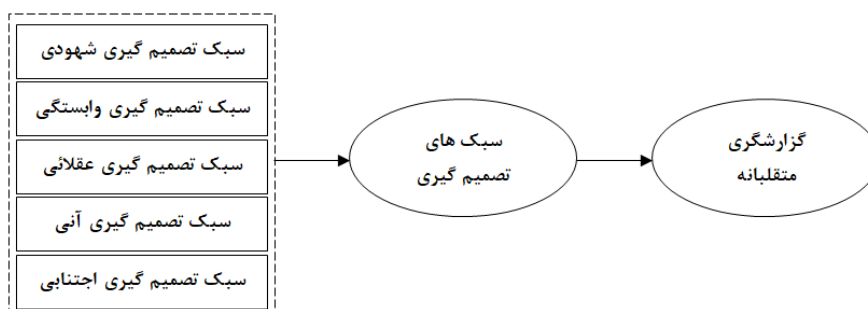

شکل ۱: چارچوب مفهومی پژوهش

بلسکی و همکاران (۲۰۰۸) و اسکات و بروس (۱۹۹۵)

۴- روش‌شناسی تحقیق

رویکرد پژوهش جاری، قیاسی ۱ است. در آن از گرایش کاربردی ۲ و راهبردی علی ۳ استفاده شده است. در این راهبرد علاوه بر خود رابطه، نوع و شدت رابطه و روابط علت و معلولی هم مشخص می‌گردد. جهت پاسخ به سؤال این پژوهش باید علت را پیدا نمود و برای این کار باید از

راهبرد علی استفاده و تجزیه و تحلیل داده‌ها در این راهبرد با استفاده از نرم‌افزار لیزرل صورت گرفته است. این نرم‌افزار با استفاده از کواریانس ماتریس^۳، مدل اصلی و کلی را تعیین می‌کند. جامعه آماری این پژوهش، حساب‌برسان مستقل کشور می‌باشد. حجم نمونه باید نسبت ۱۰ مورد به ازای هر پارامتر برآورد شده باشد. بنتلر و چو (۲۰۰۶) نیز ۵ مورد را به ازای هر پارامتر پیشنهاد کرده‌اند (هیر و همکاران، ۲۰۰۶، بنتلر و چو، ۲۰۰۶)؛ بنابراین، با توجه به مدل ساختاری این پژوهش، مشاهدات (پرسشنامه) موجود (۱۴۰ مورد) به لحاظ آماری کفایت می‌کند.

جدول ۱. نمونه آماری پژوهش

تعداد گویه‌ها	حداقل نمونه مورد نیاز
$(25+3)=28$	$28*5=140$

منبع: یافته‌های پژوهشگر

برای گردآوری داده‌ها در این تحقیق از پرسش‌نامه استاندارد استفاده شده که در آن لیکرت طیف پنج گزینه‌ای مورد استفاده قرار گرفته و از حساب‌برسان مستقل خواسته شده تا نظر خود را در مورد هر سؤال بر مبنای این طیف و با انتخاب یکی از گزینه‌های: کاملاً مخالف، مخالف، بی‌نظر، موافق و کاملاً موافق بیان نماید که به ترتیب برای این گزینه‌ها ارزش عددی ۱-۲-۳-۴-۵ در نظر گرفته شده است.

برای تعیین روائی ۱ پرسش‌نامه از روش روائی سازه ۲ استفاده شده که انجام این مهم با استفاده از روش آماری تحلیل اکتشافی انجام گرفته که مقدار سطح معنی‌داری و خطا که باید زیر ۵٪ باشد و مقدار درجه آزادی و خطای شاخص بارتلت را تعیین می‌کند. با این راهکار میزان کفایت و مناسب بودن داده‌های نمونه این پژوهش برای انجام تحلیل عاملی اکتشافی را بررسی می‌کند. برای تعیین پایایی ۳ پرسش‌نامه از روش محاسبه ضریب آلفای کرونباخ استفاده شده است که تعیین می‌کند که آیا در پرسش‌نامه این پژوهش، ابزار همبستگی درونی وجود دارد و نهایتاً پایایی ابزار پرسش‌نامه را تعیین می‌کند که آلفای کرونباخ^۴ باید بالای ۷۰٪ باشد. با توجه به اینکه سطح خطا زیر ۵٪ بوده و درجه آزادی و خطای شاخص بارتلت^۵ مساعد می‌باشد پس داده‌های نمونه این پژوهش برای انجام تحلیل عامل اکتشافی کفایت دارد و مناسب می‌باشد.

با توجه به اینکه ضریب آلفای کرونباخ تمامی متغیرها بالای ۷۰ درصد بوده، پس در نتیجه در همه ابزارها، بین گویه‌های پرسش‌نامه همبستگی درونی وجود دارد و همه آن‌ها پایا هستند.

جدول ۲. نتایج آزمون پایایی متغیرهای پژوهش

پایایی ترکیبی (CR)	تعداد سوالات	اختصار	نام بعد	نام متغیر
۰/۶۹۶	۲	FFR	---	گزارشگری مالی متقلبانه
۰/۷۸۱	۳	CAI	شهودی	سبک‌های تصمیم‌گیری
۰/۷۸۷	۳	FAI	وابستگی	
۰/۶۷۱	۳	LTG	عقلانی	
۰/۷۱۱	۳	RFA	آنی	
۰/۷۷۳	۴	SAP	اجتنابی	

منبع: یافته‌های پژوهشگر

۵- متغیرهای تحقیق

در این پژوهش متغیر وابسته، "رفتار مدیریت سود" و متغیر مستقل "سبک‌های تصمیم‌گیری" می‌باشند. همچنین متغیرهای جنسیت، سن، مرتبه شغلی، محل اشتغال، سطح تحصیلات به عنوان متغیرهای کنترل در نظر گرفته می‌شوند. برای اندازه‌گیری تمایل پاسخ‌دهندگان به مدیریت سود، از پرسش‌نامه بلسکی و همکاران^۶ (۲۰۰۸) استفاده شد. هم‌چنین برای اندازه‌گیری سبک‌های تصمیم‌گیری مدیران از پرسش‌نامه اسکات و بروس (۱۹۹۵) استفاده گردید. برای اندازه‌گیری متغیرهای کنترل به شرح زیر اقدام خواهد شد:

جنسیت: یک متغیر اسمی است که با مقدار یک و صفر نشان داده می‌شود. صفر برای جنسیت مرد و یک برای جنسیت زن.

سن: یک متغیر نسبی است و عبارت است از سن شناسنامه‌ای حسابرسان بر حسب سال. مرتبه شغلی: یک متغیر فاصله‌ای است که با مقدار یک الی چهار نشان داده می‌شود. اگر پاسخ‌دهنده دارای رتبه شغلی کارشناس حسابداری باشد مقدار یک، سرپرست حسابداری عدد دو، رئیس حسابداری عدد سه و مدیر مالی عدد چهار اختصاص داده می‌شود.

سطح تحصیلات: یک متغیر فاصله‌ای است که با مقدار یک الی چهار نشان داده می‌شود. اگر پاسخ‌دهنده دارای تحصیلات کاردانی و پائین تر باشد مقدار یک، کارشناسی عدد دو، کارشناسی ارشد عدد سه و دکتری عدد چهار اختصاص داده می‌شود.

مدیریت سود: عبارت است از انتخاب رویه‌های حسابداری توسط مدیر تا این که به واسطه این انتخاب، به اهداف خاصی مثلاً گزارش و تقسیم سود بیشتر و به دنبال آن دریافت پاداش بیشتر نایل آید (اسکات، ۲۰۰۹).

مدیریت سود از نوع کارایی: انجام مدیریت سود توسط مدیریت در جهت منافع شرکت نظیر افزایش ارزش شرکت و در نتیجه افزایش ثروت سهام‌داران، مدیریت سود کارایی تعریف می‌گردد (اسکات، ۲۰۰۹).

مدیریت سود از نوع فرصت‌طلبانه: انجام مدیریت سود توسط مدیریت در جهت منافع شخصی خود مثل دریافت پاداش، مدیریت سود فرصت‌طلبانه تعریف می‌گردد (اسکات، ۲۰۰۹).

- سبک تصمیم‌گیری عقلایی: این سبک بیانگر تمایل تصمیم‌گیرنده به شناسایی تمامی راهکارهای ممکن، ارزیابی نتایج هر راهکار از تمامی جنبه‌های مختلف و در نهایت انتخاب راهکار بهینه و مطلوب توسط تصمیم‌گیرنده در هنگام مواجهه با شرایط تصمیم‌گیری می‌باشد اسکات و بروس (۱۹۹۵).

- سبک تصمیم‌گیری شهودی: تصمیم‌گیری فرآیندی ناخودآگاه است که در سایه تجربه‌های استنتاج شده به دست می‌آید. در این شیوه تصمیم‌گیری فرد تصمیم‌گیرنده منطق روشنی در رابطه با درست بودن تصمیم خود ندارد، بلکه با تکیه بر بینش و فراست درونی خود آن چیزی را که فکر می‌کند درست است انجام می‌دهد اسکات و بروس (۱۹۹۵).

- سبک تصمیم‌گیری وابستگی: این سبک بیانگر عدم استقلال فکری و عملی تصمیم‌گیرنده و تکیه بر حمایت‌ها و راهنمایی‌های دیگران در هنگام اتخاذ تصمیم است اسکات و بروس (۱۹۹۵).

- سبک تصمیم‌گیری آنی: سبک تصمیم‌گیری آنی بیانگر احساس اضطرار تصمیم‌گیرنده و تمایل وی به اخذ تصمیم نهایی در کوتاه‌ترین و سریع‌ترین زمان ممکن است اسکات و بروس (۱۹۹۵).

- سبک تصمیم‌گیری اجتنابی: افرادی که از این سبک برخوردارند در هنگام مواجهه با مسئله تا آنجا که امکان‌پذیر باشد تصمیم‌گیری را به تعویق انداخته و از هر گونه واکنش نسبت به مسئله رخ داده طفره می‌روند اسکات و بروس (۱۹۹۵).

۶- نتایج حاصل از مطالعه فرضیه‌های پژوهش

نتایج ماتریس کوواریانس متغیرها در جدول ۳ نشان داده شده است:

جدول ۳. نتایج ماتریس کوواریانس متغیرها

نام متغیر	گزارشگری مالی متقلبانه	سبک تصمصیم گیری شهودی	سبک تصمصیم گیری وابستگی	سبک تصمصیم گیری عقلانی	سبک تصمصیم گیری آنی	سبک تصمصیم گیری اجتنابی
گزارشگری مالی متقلبانه	۰/۵۳۵					
سبک تصمصیم گیری شهودی	۰/۰۲۶	۰/۵۵۵				
سبک تصمصیم گیری وابستگی	۰/۰۵۳	۰/۰۴۸	۰/۵۵۶			
سبک تصمصیم گیری عقلانی	۰/۰۱۰	۰/۰۴۴	۰/۲۶۰	۰/۴۱۰		
سبک تصمصیم گیری آنی	۰/۴۳۶	۰/۰۵۸	۰/۰۰۶	۰/۱۳۰	۰/۴۵۱	
سبک تصمصیم گیری اجتنابی	۰/۲۱۲	۰/۰۰۰	۰/۱۳۰	۰/۰۰۰	۰/۳۳۶	۰/۴۶۴

منبع: یافته‌های پژوهشگر

تحلیل عاملی تأییدی از نظر جبری بسیار پیچیده است و برای هر گونه محاسباتی همیشه از لیزرل استفاده می‌شود. در تحلیل عاملی تأییدی مدلی ساخته می‌شود که در آن فرض می‌شود داده‌های تجربی بر پایه‌ی چند عامل توصیف یا محاسبه می‌شوند. نتایج مدل اندازه‌گیری مؤلفه‌های مدل پژوهش در تأیید تحلیل عاملی اکتشافی برای تعیین میزان برازش مدل در جدول (۴) نشان داده شده است.

جدول ۴. نتایج تحلیل عاملی اکتشافی برای تعیین میزان برازش مدل

شاخص‌های برازش الگوی مفهومی	مقادیر محاسبه شده شاخص‌ها - تأثیر سبک‌های تصمصیم گیری بر گزارشگری متقلبانه	مقادیر توصیه شده	وضعیت برازش
Chi Square/Df	۱/۶۱۸۲	$\text{Chi Square/Df} \leq 3$	قابل قبول
RMSEA	۰/۰۵۵	$\text{RMSEA} \leq /8$	قابل قبول
RMR	—	$\text{RMR} \leq /5$	قابل قبول

منبع: یافته‌های پژوهشگر

با توجه به جدول ۴ مقدار شاخص برازندگی نیکوئی برارزش (RMSR) کوچکتر از ۰/۰۸ است، پس شاخص نیکوئی بر ارزش مدل این پژوهش مورد قبول بوده و برازش دارد و چون شاخص تعدیل شده نیکوئی برارزش (Chi Square/Df) کوچکتر از ۳ است پس این مدل نیز مورد قبول است. به‌طور

معمول این معیار هر قدر کوچکتر باشد حاکی از برازش بهتر است. با توجه به جدول (۴) چون مقدار (RMR) این الگو کمتر است، میزان برازش مدل را در این پژوهش نشان می‌دهد.

جدول ۵. نتایج آزمون تأثیر سبک‌های تصمیم‌گیری بر گزارشگری مالی متقلبان

فرضیه	شرح	ضریب مسیر	آماره T	رد یا قبول فرضیه
۱	تأثیر سبک تصمیم‌گیری شهودی بر گزارشگری مالی متقلبان	-۰/۰۰	-۰/۰۵	رد
۲	تأثیر سبک تصمیم‌گیری وابستگی بر گزارشگری مالی متقلبان	۰/۵۳	۳/۵۳	پذیرش
۳	تأثیر سبک تصمیم‌گیری عقلانی بر گزارشگری مالی متقلبان	۰/۴۱	۲/۷۹	پذیرش
۴	تأثیر سبک تصمیم‌گیری آنی بر گزارشگری مالی متقلبان	۰/۶۷	۳/۶۵	پذیرش
۵	تأثیر سبک تصمیم‌گیری اجتنابی بر گزارشگری مالی متقلبان	۰/۳۳	۲/۰۰	پذیرش

منبع: یافته‌های پژوهشگر

جدول ۵، نتایج آزمون تأثیر سبک‌های تصمیم‌گیری بر گزارشگری مالی متقلبان را نشان می‌دهد. سبک تصمیم‌گیری شهودی، تأثیر منفی (-۰/۰۰) بر گزارشگری مالی متقلبان دارد. به عبارتی با هر واحد تغییر در سبک تصمیم‌گیری شهودی، متغیر گزارشگری مالی متقلبان به میزان ۰/۰۰ واحد و خلاف جهت با سبک تصمیم‌گیری فرصت‌طلبانه تغییر می‌کند؛ اما این تأثیر از نظر آماری معنادار نمی‌باشد چرا که آماره T-Value برابر با (-۰/۰۵) می‌باشد که این میزان از مقدار ۱/۹۶- بیشتر می‌باشد؛ بنابراین فرضیه تأثیر سبک تصمیم‌گیری شهودی بر گزارشگری مالی متقلبان رد می‌شود.

سبک تصمیم‌گیری وابستگی، تأثیر مثبت (۰/۵۳) بر گزارشگری مالی متقلبان دارد. به عبارتی با هر واحد تغییر در سبک تصمیم‌گیری وابستگی، متغیر گزارشگری مالی متقلبان به میزان ۰/۵۳ واحد و هم جهت با سبک تصمیم‌گیری وابستگی تغییر می‌کند. این تأثیر از نظر آماری معنادار می‌باشد چرا که آماره T-Value برابر با (۳/۵۳) می‌باشد که این میزان از مقدار ۱/۹۶ بیشتر می‌باشد؛ بنابراین فرضیه تأثیر سبک تصمیم‌گیری وابستگی بر گزارشگری مالی متقلبان را نمی‌توان رد کرد.

سبک تصمیم‌گیری عقلانی، تأثیر مثبت (۰/۴۱) بر گزارشگری مالی متقلبان دارد. به عبارتی با هر واحد تغییر در سبک تصمیم‌گیری عقلانی، متغیر گزارشگری مالی متقلبان به میزان ۰/۴۱ واحد و هم جهت با سبک تصمیم‌گیری عقلانی تغییر می‌کند. این تأثیر از نظر آماری معنادار می‌باشد چرا

که آماره T-Value برابر با (۲/۷۹) می باشد که این میزان از مقدار ۱/۹۶ بیشتر می باشد؛ بنابراین فرضیه تأثیر سبک تصمیم گیری عقلانی بر گزارشگری مالی متقلبانه را نمی توان رد کرد. سبک تصمیم گیری آنی، تأثیر مثبت (۰/۶۷) بر گزارشگری مالی متقلبانه دارد. به عبارتی با هر واحد تغییر در سبک تصمیم گیری آنی، متغیر گزارشگری مالی متقلبانه به میزان ۰/۶۷ واحد و هم جهت با سبک تصمیم گیری فرصت طلبانه تغییر می کند. این تأثیر از نظر آماری معنادار می باشد؛ چرا که آماره T-Value برابر با (۳/۶۵) می باشد که این میزان از مقدار ۱/۹۶ بیشتر می باشد؛ بنابراین فرضیه تأثیر سبک تصمیم گیری آنی بر گزارشگری مالی متقلبانه را نمی توان رد کرد. سبک تصمیم گیری اجتنابی، تأثیر مثبت (۰/۳۳) بر گزارشگری مالی متقلبانه دارد. به عبارتی با هر واحد تغییر در سبک تصمیم گیری اجتنابی، متغیر گزارشگری مالی متقلبانه به میزان ۰/۳۳ واحد و هم جهت با سبک تصمیم گیری اجتنابی تغییر می کند. این تأثیر از نظر آماری معنادار می باشد چرا که آماره T-Value برابر با (۲/۰۰) می باشد که این میزان از مقدار ۱/۹۶ بیشتر می باشد؛ بنابراین فرضیه تأثیر سبک تصمیم گیری اجتنابی بر گزارشگری مالی متقلبانه را نمی توان رد کرد.

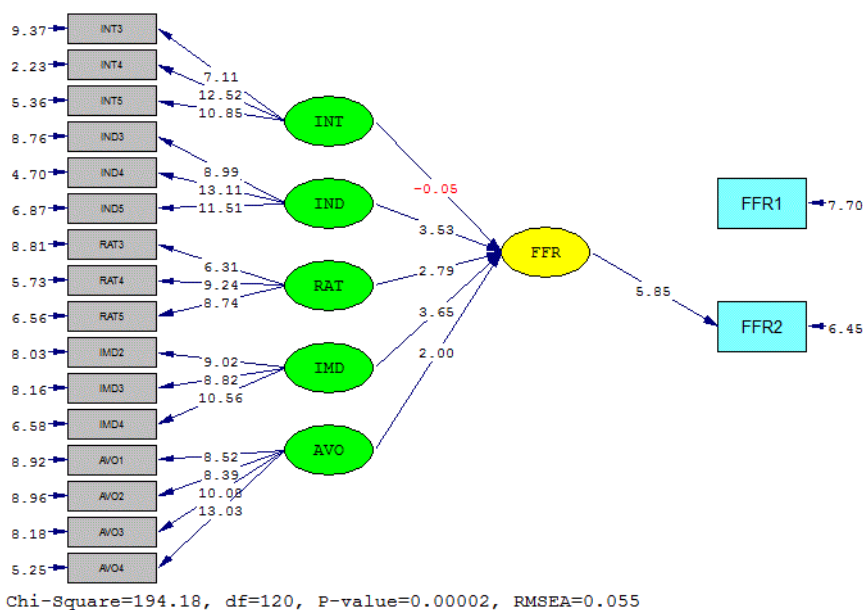

شکل ۲. نتیجه آزمون مدل تأثیر سبک های تصمیم گیری بر گزارشگری مالی متقلبانه

۷- بحث و نتیجه‌گیری

پژوهش حاضر یک ساختار جدید سبک‌های تصمیم‌گیری و گزارشگری متقلبانه با تأکید بر ادغام مؤلفه‌های مختلف از دیدگاه‌های متفاوت را پیشنهاد می‌کند. از این‌رو، در این پژوهش عناصر مختلف سبک‌های تصمیم‌گیری یعنی (سبک تصمیم‌گیری شهودی، وابستگی، عقلانی، آنی و اجتنابی) و گزارشگری متقلبانه شرکت‌ها شناسایی و تحلیل شدند. نتایج حاصل از آزمون فرضیه اول نشان داد که سبک تصمیم‌گیری شهودی بر گزارشگری مالی متقلبانه تأثیر معناداری ندارد. بر اساس مبانی نظری پژوهش و به استناد به نتایج پژوهش‌های انجام‌شده توسط لو و همکاران (۲۰۱۷) و بلانکو و دئول (۲۰۱۷)، می‌توان چنین استنباط نمود که سبک تصمیم‌گیری شهودی بر گزارشگری متقلبانه تأثیر دارد؛ بنابراین، اگر سرمایه‌گذاران و ذینفعان به این اطلاعات متکی شوند، بر احتمال تصمیم‌گیری اشتباه آن‌ها تأثیری نخواهد داشت. از این‌رو، نتایج این فرضیه با نتایج پژوهش لو و همکاران (۲۰۱۷) و بلانکو و دئول (۲۰۱۷) همسو نبوده و مطابق با چارچوب نظری پژوهش نیست. نتایج حاصل از آزمون فرضیه‌های دوم، سوم، چهارم و پنجم نشان داد که سبک تصمیم‌گیری (وابستگی، عقلانی، آنی و اجتنابی) بر گزارشگری مالی متقلبانه تأثیر معناداری دارد. بر اساس مبانی نظری پژوهش و به استناد به نتایج پژوهش‌های انجام‌شده توسط لو و همکاران (۲۰۱۷) و بلانکو و دئول (۲۰۱۷)، می‌توان چنین استنباط نمود که سبک تصمیم‌گیری (وابستگی، عقلانی، آنی و اجتنابی) بر گزارشگری متقلبانه تأثیر دارد؛ بنابراین، اگر سرمایه‌گذاران و ذینفعان به این اطلاعات متکی شوند، احتمال تصمیم‌گیری صحیح و دقیق آن‌ها کاهش خواهد یافت. از این‌رو، نتایج این فرضیه با نتایج پژوهش لو و همکاران (۲۰۱۷) و بلانکو و دئول (۲۰۱۷) همسو بوده و مطابق با چارچوب نظری پژوهش می‌باشد.

یافته‌های پژوهش گویای آن است که سبک‌های تصمیم‌گیری (وابستگی، عقلانی، آنی و اجتنابی) موجب افزایش گزارشگری متقلبانه می‌شود. طبق نتایج حاصل از آزمون فرضیه‌های پژوهش، گزارشگری متقلبانه تحت تأثیر سبک‌های تصمیم‌گیری قرار می‌گیرد. به عبارتی، می‌توان ابعاد سبک‌های تصمیم‌گیری را عامل فزاینده این سازه دانست. از این‌رو، به مدیران، سرمایه‌گذاران بالفعل، بالقوه و سایر ذینفعان پیشنهاد می‌شود که توجه بیشتری به بحث انواع سبک‌های تصمیم‌گیری داشته باشند و آن را در مدل‌های تصمیم‌گیری خود لحاظ نمایند زیرا سبک‌های تصمیم‌گیری می‌تواند مبنایی برای تصمیم‌گیری آن‌ها در سرمایه‌گذاری باشد.

طبق نتایج پژوهش با توجه به اینکه تأثیر سبک‌های تصمیم‌گیری (وابستگی، عقلانی، آنی و اجتنابی) بر گزارشگری متقلبانه مشاهده گردید، لذا در مورد اهمیت سبک‌های تصمیم‌گیری بر کاهش گزارشگری متقلبانه و ایجاد محیط رقابتی شفاف و همچنین، ایجاد محیط شفاف اطلاعاتی و

اتخاذ تصمیم بهینه سرمایه‌گذاران به صاحب‌نظران و مدیران بورس اوراق بهادار تهران پیشنهاد می‌شود تدابیری بیندیشند.

فهرست منابع

- ۱) ادیبی سده، صدیقه، (۱۳۷۸)، "بررسی رابطه بین گرایش‌های ارزشی و سبک‌های تصمیم‌گیری مدیران در شهر اصفهان"، فصلنامه علمی د اجتماعی مدیریت در آموزش و پرورش، دوره ششم، شماره سلسله، صص ۲۳، ۲۵.
- ۲) آذر، عادل و منصور مؤمنی، (۱۳۸۴)، "آمار و کاربرد آن در مدیریت"، جلد دوم، تهران، انتشارات سمت.
- ۳) پیری، رمضان، (۱۳۷۳)، "تصمیم‌گیری و مراحل آن. فصلنامه مدیریت در آموزش و پرورش"، سال سوم، شماره ۱، صص ۱۴-۲۹.
- ۴) رضایی پسته نوئی، یاسر و مهدی صفری گرایلی، (۱۳۹۷)، "خوانایی گزارشگری مالی و احتمال گزارشگری متقلبانه"، پژوهش‌های حسابداری مالی، سال ۱۰، شماره ۴، صص ۴۳-۵۸.
- ۵) فخاری، حسین و محسن نتاج کردی، (۱۳۹۷)، "اثر تعدیل‌کنندگی راهبری شرکتی بر ارتباط بین رقابت در بازار محصول و کیفیت سود پیش‌بینی شده مدیریت"، پژوهش‌های حسابداری مالی و حسابرسی، سال ۱۰، شماره ۳۸، صص ۲۰۹-۲۳۷.
- ۶) قاضی طباطبایی، سید محمود، (۱۳۷۴)، "مدل‌های ساختاری کوواریانس یا مدل‌های لیزرل در علوم اجتماعی"، نشریه دانشکده علوم انسانی اجتماعی تبریز، سال اول، شماره ۲، صص ۳۸-۳۴.
- ۷) قلیپور، آرین، حسین خنیفر و سمیرا فاخری کوزهکنان، (۱۳۸۷)، "اثرات خودشیفتگی مدیران بر آشفستگی سازمان‌ها"، فرهنگ مدیریت، دوره ۶، شماره ۱۸، صص ۷۹-۹۳.
- ۸) کاردان، بهزاد، محمدحسین ودیعی نوقابی و مهدی امیدفر، (۱۳۹۸)، "بررسی رابطه غیرخطی رقابت بازار محصول و کیفیت گزارشگری مالی"، پژوهش‌های حسابداری مالی و حسابرسی، سال ۱۱، شماره ۴۱، صص ۱۷۷-۱۹۵.
- ۹) کردستانی، غلامرضا، نقی بهرامفر و علی امیری، (۱۳۹۸)، "بررسی تأثیر کیفیت افشاء بر عدم تقارن اطلاعاتی"، پژوهش‌های حسابداری مالی و حسابرسی، سال ۱۱، شماره ۴۲، صص ۱۵۹-۱۷۸.

۱۰) هادیزاده مقدم، اکرم و مریم طهرانی، (۱۳۹۰)، "تبیین رابطه بین هوش عاطفی و سبک تصمیم‌گیری مدیران"، دوماهنامه علمی - پژوهشی دانشور رفتار، مدیریت و پیشرفت، دانشگاه شاهد، سال هجدهم.

۱۱) هومن، حیدر علی، (۱۳۸۴)، "مدل یابی معادلات ساختاری با کاربرد نرم‌افزار لیزرل"، انتشارات سمت، تهران، صص ۱۸۰ - ۲۰۰.

- 12) Bamidele Rotimi. (2016), "Relationship between Decisionmaking Style, Competitive Strategies and Organisational Performance among Construction Organisations", *Journal of Engineering, Design and Technology*, Vol. 14, No. 4 PP. 1-25.
- 13) Banerjee, S., Kauffman, R. J., & Wang, B. (2007), "Modeling Internet Firm Survival Using Bayesian Dynamic Models with Time-varying Coefficients", *Electronic Commerce Research and Applications*, 6(3), PP. 332-342.
- 14) Bhattacharya, C. B., & Sen, S. (2003), "Consumer-company Identification: A Framework for Understanding Consumers' Relationships with Companies", *Journal of marketing*, 67(2), PP. 76-88.
- 15) Blanco, B., and Dhole, S. (2017), "Financial Statement Comparability, Readability and Accounting Fraud", AFAANZ Conference, Working Paper, https://www.afaanz.org/openconf/2017/modules/request.php?module=oc_program&action=summary.php&id=4.
- 16) Degeorge, F., Patel, J. and Zeckhauser, R. (1999), "Earnings Management to Exceed Thresholds", *Journal of Business*, 72, PP. 1-33.
- 17) Eberlin, Richard Jay. (2005), "The Relationship among Leadership Styles, Decision Making and Organizational Justice", Alliant International University.
- 18) Fern, R. H., Brown, B., and Dickey, S.W. (1994), "An Empirical Test of Politically-motivated Income Smoothing in the Oil Refining Industry", *Journal of Applied Research*, 10(1), PP. 92-100.
- 19) Hair, J. F., Black, W. C., Babin, B. J., Anderson, R. E., and Tatham, R.L., (2006), "Multivariate Data Analysis 6th Edition", Pearson Prentice Hall, New Jersey.
- Humans: Critique and reformulation. *Journal of Abnormal Psychology*, 87, PP. 49-74.
- 20) Healy, P., Wahlen, J. (1999), "A Review of the Earnings Management Literature and its Implication for Standard Setting", *Accounting Horizons*, 13(4), PP. 365-383.
- 21) Hoy, K. W. & Miskel, G. C. (2008), "Educational Administration: Theory, Research, and Practice (8th Ed)", New York: McGraw Hill, Inc.
- 22) Karin, K. (2003), "Gender Influences in Decision-making Processes in Top Management Teams", *Management Decision*, Vol. 41, No. 10, PP.1024 - 1034.
- 23) Kaucher, E. (2010), "Ethical Decision Making and Effective Leadership", Alliant International University.
- 24) Lo, K., Ramos, F., and Rogo, R. (2017), "Earnings Management and Annual Report Fraud Detection", *Contemporary Accounting Research*, Vol. 32, No. 3, PP. 1193-1223.

- 25) Moghaddam, A. Tehrani, M. (2008), "Investigating the Relationship between Decision".
- 26) Olcuma, Dincer and Titrek, Osman (2015), "The Effect of School Administrators' Decision Making Styles On Teacher Job Satisfaction", *Procedia - Social and Behavioral Sciences* 197, PP. 1936 – 1946.
- 27) Oyekunle Oyewobi, Luqman; Abimbola Windapo James and Olabode Bamidele Rotimi, (2016), "Relationship between Decision Making Style, Competitive Strategies and Organisational Performance among Construction Organisations", *Journal of Engineering, Design and Technology*, Vol. 14, No. 4, PP. 1-25.
- 28) Pamela, Chrispin, (1996), "Decisions, Decisions", *Journal of Management in Medicine*, Vol. 10, No. 6, PP 43.
- 29) Rezazadeh, Samaneh (2010), "The Relationship between Intelligence and Moral Decision – Making Styles of Public Managers", Ferdowsi. University of Mashhad University of Medical Sciences in 1389. MS Thesis. Ferdowsi University of Mashhad School of Psychology and Educational Sciences.
- 30) Robbins.sp. (2009), "Organizational Behavior", Muhammad Ali's translation Oyekunle Oyewobi, Luqman; Abimbola Windapo James and Olabode
- 31) Scott, William, (2000), "Financial Accounting Theory", Prentice Hall, chapter 11, PP. 343-352.
- 32) Spicer, David P. & Sadler-Smith, Eugene (2005), "An Examination of the General Decision Making Style", *Journal of Managerial Psychology*, Vol. 20, No. 2, PP. 137-138.
- 33) Verma, Neha and rangnekar, santosh (2015), "General Decision Making Style: Evidence from India, South Asian", *Journal of Global Business Research*, Vol. 4, No. 1, PP. 1-40.
- 34) Weinz, Heinz, & Koontz, Harold, (1993), "Management: A Global Perspective", International Edition, Tenth Edition, New York, PP. 199

یادداشت‌ها

- ¹ Eisenfuhr
- ² Rouhani
- ³ Causal Strategy
- ³ Covariance Matrix
- ⁴ Cronbach Alpha Test (Reliability Test)
- ⁵ Bartlets
- ⁶ Belski et al