

واکاوی راهبردهای ایجاد دانشگاه کارآفرین در راستای سند تحول و تعالی دانشگاه آزاد اسلامی: با استفاده از یک رویکرد آمیخته

سمیه آقاشیری^۱، مرضیه حیدری^۲

چکیده:

هدف: این پژوهش با هدف واکاوی راهبردهای ایجاد دانشگاه کارآفرین در راستای سند تحول و تعالی دانشگاه آزاد اسلامی انجام شده است.

روش: روش تحقیق، روش آمیخته (کیفی و کمی) بود که در بخش کیفی از فراترکیب و در بخش کمی از روش توصیفی همبستگی استفاده شد. جامعه آماری بخش کیفی شامل مطالعات متعدد داخلی و خارجی بود که پس از غربال مطالعات فوق، ۲۰ مطالعه در قالب روش نمونه‌گیری هدفمند را در بر می‌گرفت. روایی در شیوه کیفی از روش مثلث‌سازی و در شیوه کمی از طریق شیوه محتوایی از نوع صوری (با تائید چند نفر از اساتید دانشگاه) انجام شد که پس از اصلاحات مورد نظر، مورد تائید قرار گرفتند. افزون بر این، پایایی در رویکرد فراترکیب (کیفی)، بر مبنای شاخص‌های لینکلن و گوبا (۱۹۸۵) انجام شد. جهت تحلیل یافته‌های این مطالعه در بخش کیفی از اسنادکاوی به دلیل استفاده از رویکرد فراترکیب در قالب استخراج مفاهیم و کدهای مفهومی و تبدیل به ابعاد مدل مورد نظر؛ حاصل از مطالعات مختلف و اسناد احتمالی بالادستی با تأکید بر مطالعات داخلی و خارجی پیرامون سند تحول و تعالی دانشگاه آزاد اسلامی استفاده شد. همچنین جامعه آماری در بخش کمی، کلیه اساتید و خبرگان فعال حوزه کارآفرینی از دانشگاه آزاد اسلامی واحد شیراز و واحدهای تابعه در سطح استان به تعداد ۱۱۱ نفر بودند که از طریق تمامی انتخاب شدند.

یافته‌ها: عوامل خلاقانه- فناوریانه، عوامل سازمانی، عوامل زیرساختی- اجتماعی و عوامل مالی- اقتصادی به‌عنوان راهبردهای ایجاد دانشگاه کارآفرین در راستای سند تحول و تعالی دانشگاه آزاد اسلامی تشخیص داده شدند.

نتیجه‌گیری: جهت توسعه مسیر کارآفرینی در دانشگاه کارآفرین و متناسب با سند تحول و تعالی دانشگاه آزاد، توجه بیشتر به خلاقیت و بهره‌بردن از فناوری‌های نوین به ویژه در یادگیری و درک مطالب درسی؛ فراهم کردن بسترهای لازم در زمینه رشد کارآفرینی در بخش‌های مختلف و البته تأکید بر شاخص‌های مهم منابع مالی و اقتصادی در راستای عملیاتی کردن سند تحول لازم و ضروری می‌باشد.

کلیدواژه‌ها: دانشگاه کارآفرین، سند تحول و تعالی دانشگاه آزاد اسلامی، رویکرد آمیخته.

پذیرش مقاله: ۱۴۰۳/۲/۲۴

دریافت مقاله: ۱۴۰۲/۳/۱۲

^۱- کارشناسی ارشد مدیریت آموزشی، گروه علوم تربیتی، واحد آباد، دانشگاه آزاد اسلامی، آباد، ایران.

somayeaghashiri@yahoo.com

^۲- استادیار گروه علوم تربیتی، واحد آباد، دانشگاه آزاد اسلامی، آباد، ایران (نویسنده مسئول).

mhidary@iaubadeh.ac.ir

مقدمه

موتور رشد و توسعه فراگیر جوامع و کشورهای مختلف، پیشرفت های صنعتی و تولیدی آنها و به عبارت دیگر توسعه صنعتی آن ها در راستای نوآوری است که مورد تأکید اکثر صاحب نظران توسعه قرار دارد. تجربه ی کشورهای توسعه یافته نشان داده است که صنعت محور توسعه بوده و به ندرت می توان کشوری یافت که به گونه ای دیگر توسعه یافته باشد. اما امروزه توسعه صنعتی خود مرهون وجود عوامل دیگری است که افراد را به سمت آن ها هدایت می کند. برای توسعه صنعت باید از علم و فناوری بومی استفاده کرد به طوری که در آن نوآوری، کارآفرینی و افزایش همکاری وجود داشته باشد (ونگ^۱ و همکاران، ۲۰۲۲). در همین راستا، رشد دانشگاه ها نیز بسیار مهم بوده و یکی از راه کارهای رشد اقتصادی و همچنین تقویت فرهنگی کشورها، تعالی دانشگاه ها است (صفریان ناوخی و همکاران، ۱۳۹۸). اگر نگاهی بر سیر تاریخی نظریات توسعه صنعتی بشود مشخص است که جدیدترین این نظریات تأکید دارند که توسعه صنعت مبتنی بر علم و نوآوری است و بدون قرار گرفتن در صف پیشروان علم و نوآوری، هیچ کشوری در پیمودن سریع مسیر توسعه صنعتی موفق نخواهد بود و این موضوعی است که می تواند از طریق تحقیق نیز بررسی و شواهد لازم ارائه شود. طبیعی است که بارزترین چیزی که می تواند افراد را به این مقصود برساند، دانشگاه ها و مراکز کارآفرینی و تحقیقاتی است و این مراکز که دانشگاه های کارآفرین هستند این را به عرصه ی ظهور رسانده اند و با مدیریت دانش در دانشگاه ها که افزایش همکاری و بهبود بهره وری و تشویق و قادر ساختن نوآوری و کارآفرینی را شامل می شود به این مهم دست یافت که در این پژوهش تأکید زیادی روی آن ها و نوع ارتباطشان با توسعه صنعتی شده است و همچنین سعی بر این است تا نقش دولت در ایجاد و اصلاح این ارتباط نیز تعیین گردد (ونگ و همکاران، ۲۰۲۲)

باید توجه داشت برآورده شدن نیازهای اقتصادی و اجتماعی انسان در گرو فعالیت سودمند و کسب درآمد است و افراد یک جامعه، بدون شغل مناسب و درآمد کافی، در معرض آسیب های متعدد مالی، اجتماعی، روحی و خانوادگی قرار دارند؛ از این رو مردم و دولت مردان با آگاهی به میزان

^۱- Weng

ضرورت اشتغال‌زایی در بهبود وضعیت جامعه راه کارهای مختلف ارائه می‌دهند (میرجوانی زنگنه و همکاران، ۱۴۰۱).

در این بین رشد دانشگاه‌ها و تعالی مسیر پیشرفت دانشگاه‌ها به عنوان مراکز مهم فرهنگی در هر کشور، تابع عوامل مختلفی است که کارآفرینی یک از این موارد است (محمدپور و همکاران، ۱۴۰۱). کارآفرینی، درک و بهره‌برداری از فرصت‌ها است. البته شومپتر به تدریج در سیاست هم ورود پیدا کرد و بعد از آن، تعریف‌های بعدی‌اش کمی جنبه‌ی کلان‌تر به خود گرفت، بنابراین می‌تواند به نوعی فعالیت‌های فرهنگی را نیز تحت تاثیر قرار دهد (مرتضایی و همکاران، ۱۳۹۷). کارآفرینانی که اشتغال‌زایی بدون چشم‌داشت دولتی را از دانشگاه کارآفرین آموخته‌اند راه کارهای علمی تری ارائه داده و نماد عملیاتی کردن این پیشنهادها هستند زیرا که به‌عنوان عضو مؤثر جامعه در ایجاد مشاغل نقش بسزایی دارند و کارآفرینان برتر، اهتمام به ایجاد مشاغل متنوع در جامعه و کاهش معضلات اجتماعی دارند (نوروزی و همکاران، ۱۳۹۳). کارآفرینان می‌توانند شرایطی را فراهم نمایند که اشتغال افراد را چه در محیط دانشگاه و چه خارج از آن افزایش داده و با کاهش میزان بیکاری توسعه فرهنگ و اقتصاد را توأم انجام خواهند داد (محمدپور و همکاران، ۱۴۰۱). با توجه به این که رشد تعالی دانشگاهی در ابتدا نیازمند توانمندسازی افراد است تا طی مسیر رشد، لذا تبدیل افراد به کارآفرینانی که بتوانند بازتعریفی از اقتصاد و فرهنگ داشته باشند (امین‌بیدختی و همکاران، ۱۳۹۷)، بسیار حیاتی است.

از سوی دیگر برای تثبیت کارآفرینی و برای داشتن تسلط روی سرمایه‌های فکری که در جامعه به خصوص در دانشگاه‌ها وجود دارد باید از مدیریت دانش استفاده کرد. در ۸۰٪ از بزرگ‌ترین شرکت‌های صنعتی دنیا از مدیریت دانش سود می‌برند که این امر دسترسی به اطلاعات وسیع شرکت را تسهیل می‌کند. در اصل مدیریت دانش پایه عملیاتی کردن دانشگاه‌های کارآفرین هستند تا بتوانند مسیر خلاقیت در توسعه را به تصویر کشانده و عملاً به تعیین راهبردهای کلان دانشگاه کارآفرین کمک نمایند (ونگ و همکاران، ۲۰۲۲).

مشخصه اصلی یک کارآفرین، خلاقیت بوده و نقش کارآفرین، خلاقیت است. اما محلی که یک کارآفرین می‌تواند رشد کند در ابتدا مدرسه و در ادامه دانشگاهی است که بتواند با شکوفایی کردن استعدادهای ذاتی افراد مشخص نماید (شعاع‌اردبیلی و همکاران، ۱۳۹۸)، زیرا مدرسه ابتدایی‌ترین

محیط رسمی آموزش و دانشگاه نیز آخرین مرکز یادگیری رسمی است داد (پریس اورتیز^۱، ۲۰۱۷). این که آیا این فرد دارای قوه خلاقه و نوآور بوده و می تواند مسیر کارآفرینی را طی نماید؟ از ابهاماتی است که در مسیر شناسایی راهبردهای ایجاد دانشگاه کارآفرین قرار دارد. اگرچه اسناد بالادستی در این زمینه تا حدودی تدوین شده است و البته مشخص نیست از چه طریق و با چه ضوابطی دانشگاه کارآفرین می تواند عملیاتی شود.

در همین زمینه دانشگاه کارآفرین با تمرکز بر فرهنگ کارآفرینی و پیروی از این ساختار پیشاپیش خیلی از مشکلات را برطرف می کند و زمان کمتری برای توسعه برنامه ها، مؤسسات و ادارات جدید صرف می شود. زمان بیشتری صرف توسعه محیطی می شود که در حل مسئله رشد کند، ریسک پذیری را جشن بگیرد و شکست خاصی را به عنوان یک جزء ضروری از فرایند یادگیری و تجربه می پذیرد. فرهنگی که روی مشکلات بزرگ متمرکز است بی تاب است و کارهای زیادی را انجام دهد از این رو دانشگاه کارآفرین با توسعه یک فرهنگ کارآفرینی می تواند سرعت رسیدن به مسیر کارآفرینی را افزایش دهد (محمدپور و همکاران، ۱۳۹۸). تجربه و مطالعات نشان داده در صورت همدلی بین مؤسسات کارآفرینی و دانشگاه ها؛ برنامه های درسی تهیه شده و تدریس شده توسط چنین تیم هایی بسیار اثرگذارتر از قبل بوده و برتر از برنامه های ایجاد شده توسط دیگر تیم ها در مسیر خلاقیت و رشد عمل می نماید (خسروی پور و زنگنه، ۱۳۹۷). ویژگی این دانشگاه، مهارت افزایی دانشجویان رشته های فنی و مهندسی در مقطع کارشناسی و برگزاری کارگاه های آموزش و مهارتی در دانشگاه ها است و لازمه تحقق این امر، ارتباط مستمر دانشجویان با شرکت های دانش بنیانی است که با استفاده از امکانات دانشگاه ها، رشد کرده اند (نیاز آذری و همکاران، ۱۳۹۶). از بین دانشگاه هایی که می توانند نقش کارآفرین را ایفا نمایند و از بدو تاسیس تاکنون با انحاء مختلف سعی در کارآفرین کردن مسیر تدریس نظری تا دروس عملی داشته است، دانشگاه آزاد اسلامی است که در واحدهای مختلف دانشگاهی در شهرهای مختلف فعالیت دارد (نعمتی و همکاران، ۱۴۰۰) و سند تحول و تعالی دانشگاه آزاد نیز در چند سال اخیر این موضوع را اثبات می کند که مسئولین این دانشگاه با تاسی از فرمایشات مقام معظم رهبری سعی در تبدیل این دانشگاه به فراخور زمان به دانشگاهی کارآفرین داشته و دارند به طوری که هدف شان این بوده که

¹ -Peris-Ortiz

دانشجوی دانش آموخته پس از خروج از دانشگاه؛ وابسته به فرد و یا دولت نبوده و خود بتواند با یک ذهنیت مثبت و برنده به دنبال راه اندازی یک کسب و کار دانش بنیان بوده و به دنبال خلق یک کار باشد. تا بتواند علاوه بر بی نیازی مستقیم به امکانات دولتی و انتظار برای استخدام در حیطه دولتی، برخی از افراد جویای کار و تشنه فعالیت را نیز به استخدام درآورد (سند تحول و تعالی دانشگاه آزاد اسلامی، ۱۴۰۰).

سند تحول و تعالی دانشگاه آزاد اسلامی، در قالب ۱۱ راهبرد کلان، ۳ محور راهبردی و ۱۰ بسته کاری تدوین و شاخص‌های متناظر با اهداف راهبردی به همراه راه کنش‌های لازم در برنامه عملیاتی آن ارائه شده و به منظور تحقق اهداف دانشگاه اسلامی و سایر اسناد بالادستی در حوزه علم و فناوری تهیه و به واحدهای دانشگاهی در سال ۱۴۰۰ ابلاغ شده است. از جمله الزامات و اسناد فرادستی سند تحول و تعالی دانشگاه آزاد اسلامی می‌توان به رهنمودهای امام خمینی (ره) و مقام معظم رهبری، سند دانشگاه اسلامی، سیاست‌های کلی نظام در بخش علم و فناوری، نقشه جامع علمی کشور، سند جامع روابط علمی بین‌المللی جمهوری اسلامی ایران و برنامه پنج ساله توسعه کشور اشاره کرد. سند تحول و تعالی دانشگاه آزاد اسلامی دارای پنج رویکرد تحول آفرین است. چرخش تحول آفرین از آموزش حافظه محور به یادگیری تعالی بخش، علمی کاربردی، رویکرد اول تحول آفرین این سند به شمار می‌رود که در کنار آن باید به ارتقای شاخص کارآمدی و مهارت‌های مورد نیاز به ویژه تعاملات حل مسئله کار گروهی و کارآفرینی نیز توجه شود. همچنین، چرخش تحول آفرین از عرضه محور بودن مقاله‌ها، غیر هدفمندی پژوهش و تولید دانش و فناوری به تقاضا محوری و پاسخ‌گویی اثربخش به نیازهای علمی، تربیتی، محلی و ملی متأثر از چالش‌های آمایش محور و تحولات سریع اجتماعی- فناورانه رویکرد تحولی دوم سند تحول و تعالی دانشگاه آزاد اسلامی است. چرخش تحول آفرین از ناکارآمدی فرهنگی و تربیتی به اجماع تربیتی فرهنگی و هویتی ارزش مدار، درون‌زا، پویا، انسجام بخش فرهنگی و اجتماعی و امید آفرین رویکرد سوم تحول آفرین این سند است که با تکیه بر نقش قطب‌های اثرگذار مانند معلم استاد مدیریت خانواده و محیط‌های رفاقتی و جامعه شکل می‌گیرد. در ادامه باید عنوان شود، چرخش تحول آفرین از اقتصاد شهریه محور و مبتنی بر افزایش املاک به پایداری اقتصادی مبتنی بر درآمدزایی از جریان یادگیری تحول آفرین و پژوهش و نوآوری کارآمد رویکرد چهارم تحولی این سند به شمار می‌رود که با تعالی سازمانی و نگاه از مدیریت جزیره‌ای به مدیریت شبکه‌های

داده مینا یکپارچه همراه است که با استفاده حداکثری از سامانه سپاری محقق می‌شود زیرا چرخش تحول آفرین از رشد کمی فیزیکی و غیر هدفمند واحدهای دانشگاهی به توسعه کیفی همراه با باز معماری واحدها مبتنی بر توجه به بعد مجازی در چارچوب یکپارچه سازی سایبری فیزیکی دانشگاه تحول دیجیتال و مأموریت‌گرایی زمینه به محور در قالب به واحدهای حل مسئله مرجعیت ساز پیشران تعالی و پیشرفت و کادر ساز در سطوح محلی و ملی است (سند تحول و تعالی دانشگاه آزاد اسلامی، ۱۴۰۰).

مطالعاتی که به بررسی کارآفرینی دانشگاهی پرداخته اند اکثراً موضوعاتی مثل ویژگی‌های دانشگاه کارآفرین، نقش دانشگاه در جامعه، فرایند انتقال فناوری، عوامل موثر بر کارآفرینی دانشگاه‌ها و ایجاد مدل‌های کارآفرینی دانشگاهی را در بر می‌گیرند. از جمله پژوهش‌های مرتبط با موضوع این پژوهش می‌توان به پژوهش میرجووانی زنگنه و همکاران (۱۴۰۰) اشاره کرد که به طراحی الگوی دانشگاه کارآفرین با تاکید بر دانشگاه آزاد اسلامی با استفاده از نظریه داده بنیاد» پرداختند و نشان دادند ابعاد و عوامل موثر بر دانشگاه آزاد اسلامی کارآفرین در ۶ طبقه شامل پدیده محوری، دانشگاه کارآفرین با زیرمولفه‌های نظام آموزشی، نظام پژوهشی، خلاقیت و نوآوری و منابع درآمدی، بعد شرایط علی با زیر مولفه‌های رهبری و مدیریت دانشگاهی، بین المللی شدن و فرهنگ سازمانی، بعد شرایط زمینه ای با زیرمولفه‌های چارچوب‌های قانونی، ارتباط با صنعت، تعامل با محیط پیرامونی و مسائل اقتصادی، بعد عوامل مداخله گر با زیرمولفه‌های سیستم پاداش و موقعیت و جایگاه دانشگاه، بعد راهبردها با زیرمولفه‌های مدیریت منابع انسانی، زیرساخت‌های نوآوری و تامین مالی و بعد پیامدها و نتایج با زیرمولفه‌های پویایی و سازگاری با محیط، بهبود عملکرد، سرمایه انسانی و توسعه اجتماعی و اقتصادی شناسایی گردید. حقیقی و همکاران (۱۴۰۰) در پژوهشی با عنوان «کارآفرینی و اشتغالزایی در حوزه کسب و کارهای دانش‌بنیان مبتنی بر ظرفیت موقوفات» نشان دادند عوامل اجتماعی و فرهنگی بر کارآفرینی زنان تأثیرگذار بودند. محمدپور و همکاران (۱۳۹۸) در پژوهشی با عنوان «طراحی و تدوین الگوی جامع دانشگاه کارآفرین با رویکرد فرا ترکیب» نشان دادند مفاهیم نوع ساختار، فرهنگ حامی کارآفرینی، حمایت مدیریت از فعالیت‌های کارآفرینانه، اهداف و راهبردهای کارآفرینانه، تجاری‌سازی دانش، برنامه درسی کارآفرینانه، معرفی کارآفرینان دانشگاهی به عنوان الگوی نقش، تشکیل مراکز بازاریابی، توسعه ارتباطات و

شبکه‌سازی، بیشترین اهمیت و بالاترین رتبه‌ها را در بین مفاهیم داشتند. پیرایش و همکاران (۱۳۹۴) در پژوهشی با عنوان «تبیین مدلی در راستای توسعه خلاقیت و کارآفرینی در مراکز دانشگاهی» زنجان نشان دادند کارآفرینان اعم از فردی، سازمانی و دانشگاهی در استفاده از تلفیق ایده‌ها در جهت نوآوری، گردآوری دانش ارزیابی، ایده‌ها، بهره‌گیری از استراتژی انتقال تکنولوژی و استفاده از سرمایه فکری نهایت استفاده را کردند. نوروزی و همکاران (۱۳۹۳) در پژوهشی با عنوان «استخراج ابعاد و شبکه‌بندی مؤلفه‌های ساختاری دانشگاه کارآفرین: رویکردی میان‌رشته‌ای نشان دادند استقلال، ترکیب، حرفه‌ای‌گرایی، پیچیدگی، تمرکز و رسمیت از مهم‌ترین اولویت‌های موثر در شکل‌گیری ابعاد مولفه‌های ساختاری در ایجاد دانشگاه کارآفرین بود. ناصری و هنری (۱۳۹۱) در پژوهشی با عنوان «بررسی رابطه‌ی خلاقیت و کارآفرینی» نشان دادند تفاوت معناداری در کارآفرینی زنان ورزشکار و غیرورزشکار و همچنین تفاوت معناداری در خلاقیت زنان ورزشکار و غیرورزشکار (۰/۵) مشاهده نشد. بنابراین ورزشی و غیرورزشی بودن زنان تفاوت معناداری با خلاقیت و کارآفرینی نداشت.

نازه و مورچد^۱ (۲۰۲۲) در پژوهشی با عنوان «بررسی نقش کارآفرین‌جاء طلب در تحریک خلاقیت و نوآوری کارآفرینی» نشان دادند تأثیر یک نمایه کارآفرینی بلندپروازانه بر تحریک خلاقیت تجسم یافته در نوآوری‌های فناوری تأیید شد. وانگ و همکاران (۲۰۲۱) در پژوهشی با عنوان «آموزش کارآفرینی در دانشگاه کارآفرین، خلاقیت کارآفرینی را افزایش می‌دهد: نقش واسطه‌ای الهام کارآفرینی» نشان دادند اثربخشی آموزش کارآفرینی یک همبستگی مثبت قوی با خلاقیت کارآفرینی داشت که از دانشگاه کارآفرینی الهام گرفته شده بود. تانتاوی و همکاران^۲ (۲۰۲۱) در پژوهشی با عنوان «بازگرداندن خلاقیت به آموزش کارآفرینی: خودکارآمدی خلاق، مشارکت فرآیند خلاق، و نیت کارآفرینی» نشان دادند خلاقیت به عنوان مقدمه کارآفرینی حمایت کرد؛ اما همچنین به برخی از مرزها/ محدودیت‌های نگرش‌ها به عنوان تمرکز اصلی آموزش کارآفرینی اشاره کردند. جولیانو و همکاران (۲۰۲۱) در پژوهشی با عنوان «تأثیر خلاقیت و نوآوری بر توسعه کارآفرینی» نشان دادند بین تفکر خلاق و توانایی نوآورانه و همچنین پیشرفت فناورانه رابطه وجود دارد. پریس اورتیز و همکاران (۲۰۱۷) در پژوهشی با عنوان «خلاقیت و کارآفرینی از

^۱ -Najeh & Morched

^۲ -Tantawy et al

طریق دانشگاه کارآفرین» نشان دادند مقاصد کارآفرینی دانشجویان بازرگانی اسپانیایی مشروط به دوره‌های کارآفرینی، خوداشتغالی والدین یا سطح خلاقیت آن‌ها نبود. با این حال، تفاوت‌هایی در سطح خلاقیت بر اساس جنسیت برای توانایی آینده آن‌ها برای راه اندازی یک در دانشگاه کارآفرین وجود داشت.

این که چه عوامل مهمی در ایجاد راهبری دانشگاه کارآفرین در واحدهای دانشگاهی دانشگاه‌های آزاد اسلامی سراسر ایران نقش اصلی را داشته و چه عواملی می‌تواند دانشگاه آزاد اسلامی را به یک دانشگاه کارآفرین مبدل سازد بیشتر از در دست داشتن اسناد بالادستی و قوانین تثبیت شده مبتنی بر سند تحول و تعالی دانشگاه آزاد، گوش دادن به سخنان کارشناسان و خبرگان صنایع مختلف و البته کارآفرینان حوزه‌های مختلف است تا با ارزیابی شرایط فعلی و نیازهای آینده کشور بتوانند مسیر راهبردی شدن این دانشگاه را به واقعیت نزدیک کنند.

سوالات تحقیق

- ۱) چه راهبردهای کلیدی برای ایجاد دانشگاه کارآفرین در راستای سند تحول و تعالی دانشگاه آزاد اسلامی وجود دارد؟
- ۲) راهبردهای شناسایی شده برای ایجاد دانشگاه کارآفرین در راستای سند تحول و تعالی دانشگاه آزاد اسلامی تا چه اندازه اعتبار دارند؟

روش تحقیق

در این مطالعه از روش آمیخته (کیفی-کمی) جهت گردآوری داده‌های مورد نظر استفاده شد. برای این منظور ابتدا در روش کیفی از فراترکیب استفاده شد. در این رویکرد، کدهای مفهومی و ابعاد کلیدی و موثر در ایجاد دانشگاه کارآفرین در راستای سند تحول و تعالی دانشگاه آزاد اسلامی از بین اسناد بالادستی و همین‌طور حدود ۳۵ مطالعه داخلی (در زمینه سند تحول دانشگاه آزاد اسلامی و تحولات مرتبط با دانشگاه کارآفرین) و خارجی (در زمینه دانشگاه‌های کارآفرین) گردآوری شد که پس از حذف مقاله‌های احتمالی غیرمرتبط، تعداد ۲۰ مقاله به عنوان مقالات مورد استفاده در جامعه نمونه نهایی شد. پس از تعیین کدهای مفهومی به مانند اکثریت رویکردهای روش کیفی، کدها در ۳ مرحله (باز، محوری و انتخابی) غربال شده و در نهایت ۴ مقوله اصلی به عنوان راهبردهای کلیدی موثر بر ایجاد دانشگاه کارآفرین در راستای سند تحول و تعالی دانشگاه آزاد اسلامی استخراج و تثبیت شد. همچنین جامعه آماری در بخش کمی، کلیه اساتید و خبرگان فعال

حوزه کارآفرینی از دانشگاه آزاد اسلامی واحد شیراز و واحدهای تابعه در سطح استان به تعداد ۱۱۱ نفر بودند که از طریق تمام شماری انتخاب شدند. در بخش کمی نیز از مدل معادلات ساختاری به شیوه نوین (حداقل مربعات جزئی) استفاده شد.

روایی در شیوه کیفی از روش مثلث‌سازی (استفاده حداقل سه دیدگاه در مورد گدهای مستخرج) ابزار گردآوری داده در بخش کیفی، اسنادکاوی با رویکرد فراترکیب بود. بدین منظور مدلی بر اساس اطلاعات کدگذاری شده با رویکرد فراترکیب حاصل شد جهت پایایی یا همان صحت داده‌ها در بخش کیفی، از چهار معیار شامل مقبولیت^۱، قابلیت اطمینان^۲، قابلیت انتقال^۳ و قابلیت تأیید^۴ استفاده شد. در این بخش، برای تأیید اعتبار و مقبولیت داده‌ها، از روش درگیرشان با داده‌ها در طول مدت حداقل سه ماه مداوم استفاده شد. همچنین بررسی مستندات موجود اعم از اسنادبالادستی، مطالعات داخلی و خارجی برای قابلیت اطمینان استفاده شد (لینکلن و گوبا، ۱۹۸۵). معیار سوم قابلیت انتقال یعنی کاربردی بودن داده‌ها در محیط‌ها و گروه‌های مشابه بود که پژوهشگر با استفاده از نظر استاد محترم راهنما و سایر افراد شامل خبرگان و کارشناسان بخش کارآفرینی و همچنین کارشناسان مسلط به سند تحول دانشگاه آزاد اسلامی کمک گرفت و به قابلیت انتقال داده، کمک کرد. در نهایت نیز، جهت تعیین وضعیت معیار چهارم یعنی قابلیت تأیید، تمامی مراحل از زمان شروع کدگذاری تا تبدیل به مقوله، ثبت شد تا پژوهشگران آتی، بتوانند از مستندات مکتوب این مطالعه بهره ببرند و این خود مصداق قابلیت تأیید بود.

یافته‌ها

پاسخ به سوال اول پژوهش: چه راهبردهای کلیدی برای ایجاد دانشگاه کارآفرین در راستای سند تحول و تعالی دانشگاه آزاد اسلامی وجود دارد؟

در بخش کیفی این پژوهش، مفاهیم نظری حاصل از پیشینه‌های موجود داخلی و خارجی و همچنین اسناد موجود بالادستی، متن مصاحبه‌های پیشین با نخبگان، متن مصاحبه‌های پیشین با مسئولین و آثار وجودی و ظاهرشده توسط عموم بازتاب داده شده در حدود ۳۵ مقاله داخلی و بین‌المللی استخراج شد که پس از حذف مقاله‌های احتمالی غیرمرتبط، تعداد ۲۰ مقاله به عنوان مقالات مورد

¹ - credibility

² - dependability

³ - transferability

⁴ - conformability

استفاده نهایی شد. سپس مدل اکتشافی مورد نظر پس از سه مرحله غربال کدهای مفهومی (باز، محوری و انتخابی) تدوین شد. کدهای استخراجی در هر مرحله از فراترکیب مقایسه و کدهای مشابه حذف شد. سپس کل کدهای باز (۲۱ کد) در مرحله دوم به کدهای محوری (۸ کد) تبدیل شد و در نهایت مضامین موردنظر در قالب کد مفهومی انتخابی (۴ کد) استخراج گشت. پس از شکل‌گیری کدها، مدل مفهومی و یا پژوهشی تدوین شد در ادامه یافته‌های حاصل از کدگذاری آورده شده است.

جدول ۱. کدگذاری باز / اولیه

واکاوی راهبردهای ایجاد دانشگاه کارآفرین در راستای سند تحول و تعالی دانشگاه آزاد اسلامی		
ردیف	کدهای مفهومی باز	منابع
۱	توجه به خلاقیت و نوآوری	میرجوانی زنگنه و همکاران (۱۴۰۱) پیرایش و همکاران (۱۳۹۴) ناصری و هنری (۱۳۹۱) فرید (۱۳۸۸)، گارسیا و همکاران (۲۰۲۲) وانگ و همکاران (۲۰۲۲) تانناوی و همکاران (۲۰۲۱)، جولیانو و همکاران (۲۰۲۱) چن و همکاران (۲۰۱۲)
۲	زیرساخت منابع درآمدی	پیرایش و همکاران (۱۳۹۴)
۳	حمایت‌های مالی دولتی	پیرایش و همکاران (۱۳۹۴)
۴	توجه بیشتر به فرهنگ‌سازمانی	ناژه و مورچد (۲۰۲۳)
۵	سعی در بین‌المللی کردن دانشگاه	میرجوانی زنگنه و همکاران (۱۴۰۱) پیرایش و همکاران (۱۳۹۴)
۶	تعامل بیشتر با صنعت	تقی زاده و محمدپور شاطری (۱۳۸۷)
۷	مدیریت کارآمد منابع انسانی	میرجوانی زنگنه و همکاران (۱۴۰۱)
۸	توجه به حفظ محیط‌زیست	محمدپور و همکاران (۱۳۹۸) تانناوی و همکاران (۲۰۲۱)
۹	توسعه اجتماعی دانشگاه	میرجوانی زنگنه و همکاران (۱۴۰۱)
۱۰	برنامه‌های درسی متفاوت	پیرایش و همکاران (۱۳۹۴)

۱۱	استراتژی انتقال فناوری	پیرایش و همکاران (۱۳۹۴)
۱۲	تعیین رسالت‌های دانشگاه کارآفرین	میرجووانی زنگنه و همکاران (۱۴۰۱)
۱۳	استفاده اصولی از سرمایه فکری	محمدپور و همکاران (۱۳۹۸) تقی زاده و محمدپور شاطری (۱۳۸۷)
۱۴	ترویج و اشاعه تفکر و روحیه کارآفرینی	حقیقی و همکاران (۱۴۰۰) گارسیا و همکاران (۲۰۲۲) وانگ و همکاران (۲۰۲۲)
۱۵	پژوهش‌های علمی، کاربردی، توسعه‌ای	چن و همکاران (۲۰۱۲)
۱۶	انجام تعاملات محیطی با سایر مراکز، مؤسسات تحقیقاتی	چن و همکاران (۲۰۱۲)
۱۷	انجام مشاوره‌های راهبردی مدیریتی در زمینه ایجاد کسب و کار جدید	چن و همکاران (۲۰۱۲)
۱۸	توسعه کسب و کارهای کوچک در سطح ملی برای بنگاه‌ها	میرجووانی زنگنه و همکاران (۱۴۰۱)
۱۹	ایجاد، تجهیز و توسعه مرکز کارآفرینی	محمدپور و همکاران (۱۳۹۸) تقی زاده و محمدپور شاطری (۱۳۸۷)
۲۰	عرضه خدمات کارآفرینی به اساتید، دانشجویان، مدیران، کارکنان و نهادهای مرتبط کارآفرینی	میرجووانی زنگنه و همکاران (۱۴۰۱)
۲۱	مدیریت قوی در سطح کلان دانشگاه	تقی زاده و محمدپور شاطری (۱۳۸۷)
۲۲	تعیین زمینه‌های فناوری دانشگاه کارآفرین	پیرایش و همکاران (۱۳۹۴)
۲۳	ابتکار در فرهنگ‌سازمانی دانشگاه	تقی زاده و محمدپور شاطری (۱۳۸۷) میرجووانی زنگنه و همکاران (۱۴۰۱)

جدول ۲. کدگذاری محوری

ردیف	کدهای مفهومی باز	کد مرتبط محوری
	واکای راهبردهای ایجاد دانشگاه کارآفرین در راستای سند تحول و تعالی دانشگاه آزاد اسلامی	

	۱	توجه به خلاقیت و نوآوری
توجه به خلاقیت	۲	تعامل بیشتر با صنعت
	۳	استراتژی انتقال فناوری
توجه به انتقال فناوری	۴	تعیین زمینه‌های فناوری دانشگاه کارآفرین
بها دادن به فرهنگ سازمانی متناسب دانشگاه	۵	ابتکار در فرهنگ سازمانی دانشگاه
	۶	توجه بیشتر به فرهنگ سازمانی
	۷	زیرساخت منابع درآمدی
توجه به منابع مالی	۸	حمایت‌های مالی دولتی
	۹	مدیریت کارآمد منابع انسانی
توجه بیشتر به سرمایه انسانی	۱۰	استفاده اصولی از سرمایه فکری
	۱۱	توسعه اجتماعی دانشگاه
	۱۲	مدیریت قوی در سطح کلان دانشگاه
	۱۳	ترویج و اشاعه تفکر و روحیه کارآفرینی
توسعه اجتماعی	۱۴	تعیین رسالت‌های دانشگاه کارآفرین
	۱۵	عرضه خدمات کارآفرینی به اساتید، دانشجویان و...
	۱۶	سعی در بین‌المللی کردن دانشگاه
	۱۷	برنامه‌های درسی متفاوت
	۱۸	توسعه کسب‌وکارهای کوچک در سطح ملی برای بنگاه‌ها

توسعه زیرساختی	۱۹	ایجاد، تجهیز و توسعه مرکز کارآفرینی
	۲۰	توجه بیشتر به پژوهش های علمی، کاربردی
	۲۱	توجه به حفظ محیط زیست
مشاوره و تعامل با موسسات	۲۲	انجام تعاملات محیطی با سایر مراکز، مؤسسات تحقیقاتی
	۲۳	انجام مشاوره های راهبردی در زمینه ایجاد کسب و کار جدید

جدول ۳. کد گذاری انتخابی

واکاوای راهبردهای ایجاد دانشگاه کارآفرین در راستای سند تحول و تعالی دانشگاه آزاد اسلامی		
ردیف	کدهای مفهومی محوری	کد مرتبط انتخابی
۱	توجه به خلاقیت	عوامل خلاقانه و فناورانه
۲	توجه به انتقال فناوری	
۳	بها دادن به فرهنگ سازمانی متناسب	عوامل سازمانی
۴	توجه بیشتر به سرمایه انسانی	
۵	توسعه اجتماعی	عوامل زیرساختی و اجتماعی
۶	توسعه زیرساختی	
۷	مشاور و تعامل با موسسات	
۸	توجه به منابع مالی	عوامل مالی و اقتصادی

پس از مشخص شدن کدهای انتخابی، مقوله های اصلی مدل به صورت زیر در قالب شکل ۱ نمایش داده شده است:

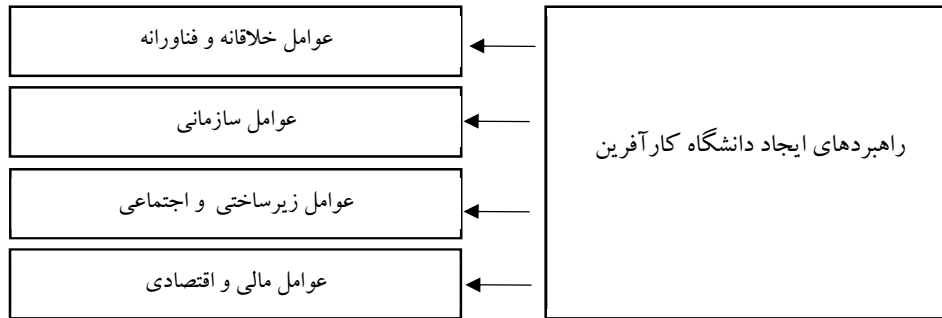

شکل ۱. مدل استخراجی پژوهش از بخش کیفی

پاسخ به سوال دوم پژوهش: راهبردهای شناسایی شده در بخش کیفی برای ایجاد دانشگاه کارآفرین در راستای سند تحول و تعالی دانشگاه آزاد اسلامی تا چه اندازه اعتبار دارند؟
 پس از استخراج مدل پژوهش حاصل از اسناد کاوی و فراترکیب، در بخش کمی برای بررسی برآزش مدل استخراجی پژوهش کیفی از مدل سازی معادلات ساختاری استفاده شده است که در ادامه یافته های بخش کمی آورده شده است.

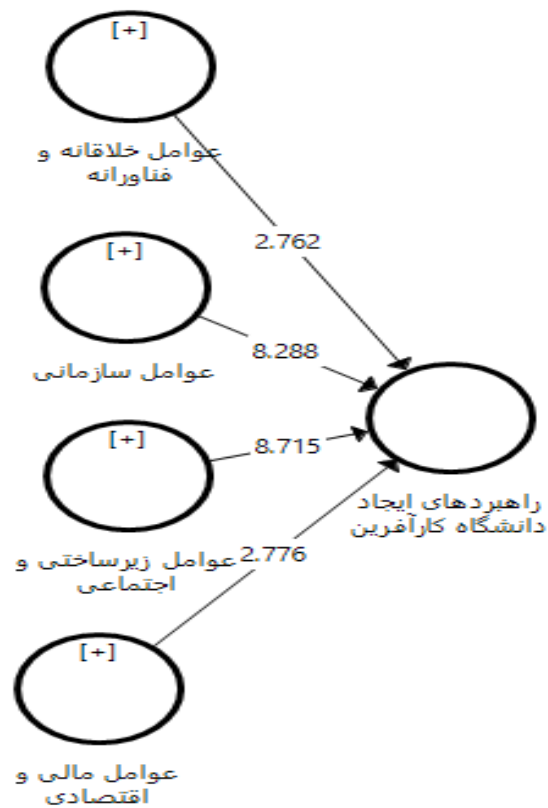

شکل ۲. ضرایب معناداری در مدل

سازگاری درونی (پایایی به روش کرونباخ و پایایی به صورت مرکب/ ترکیبی)

جدول ۴. مقادیر سازگاری درونی در مطالعه نهایی

متغیرها	گویه های مرتبط	تعداد گویه	پایایی کرونباخ	پایایی مرکب
رهبردهای ایجاد دانشگاه کارآفرین	گویه های ۱-۴	۴	۰/۸۳۱	۰/۸۱۹
عوامل خلاقانه و فناورانه	گویه های ۵-۸	۴	۰/۸۳۲	۰/۷۵۲
عوامل سازمانی	گویه های ۹-۱۲	۴	۰/۷۲۵	۰/۷۱
عوامل زیرساختی و اجتماعی	گویه های ۱۳-۱۶	۴	۰/۸۷۹	۰/۷۷۴
عوامل مالی و اقتصادی	گویه های ۱۷-۲۰	۴	۰/۸۲۶	۰/۷۴۲

روایی سازه: همگرا و یا میانگین واریانس استخراج شده

جدول ۵. مقادیر روایی همگرا

متغیرها	گویه های مرتبط	تعداد گویه	مقادیر روایی همگرا
راهبردهای ایجاد دانشگاه کارآفرین	گویه های ۱-۴	۴	۰/۵
عوامل خلاقانه و فناورانه	گویه های ۵-۸	۴	۰/۵۹۱
عوامل سازمانی	گویه های ۹-۱۲	۴	۰/۵۳۹
عوامل زیرساختی و اجتماعی	گویه های ۱۳-۱۶	۴	۰/۵۰۱
عوامل مالی و اقتصادی	گویه های ۱۷-۲۰	۴	۰/۵۸۹

پس از مشخص شدن خروجی نرم افزار در شاخص روایی همگرایی جدول ۵، به شرط بالاتر بودن روایی همگرا برای اکثریت متغیرهای مرتبه اول از ۰/۵؛ ضرایب نیز قابل قبول است. روایی افتراقی (واگرا): در صورتی که جذر روایی واگرا در ستون دوم جدول (۶) بزرگتر از روایی همگرا باشد، لذا همبستگی بین روایی همگرای ابعاد جدول بالاتر از روایی واگرای آنها است و روایی افتراقی و یا همان واگرا؛ مورد تأیید است.

جدول ۶. مقادیر روایی افتراقی از طریق ماتریس فورنل و لارکر

متغیرها	۱	۲	۳	۴	۵
۱ راهبردهای ایجاد دانشگاه کارآفرین	۰/۸۹۹				
۲ عوامل خلاقانه و فناورانه	۰/۸۸۷	۰/۸۰۷			
۳ عوامل سازمانی	۰/۷۷۶	۰/۷۹۶	۰/۷۳۴		
۴ عوامل زیرساختی و اجتماعی	۰/۱۴۰	۰/۱۴۸	۰/۱۵۹	۰/۵۸۲	
۵ عوامل مالی و اقتصادی	۰/۵۳۵	۰/۷۵۱	۰/۵۴۵	۰/۳۲۶	۰/۶۴۹

پایایی معرف یا بار عاملی: شکل ۳، ارقام پایایی معرف و یا پایایی شاخص ها موسوم به بار عاملی به عنوان مهم ترین ویژگی پایایی پس از سازگاری درونی نشان می دهد. ضریب بسیار خوب برای بار عاملی؛ مطابق با نظرات مؤلفین روش حداقل مربعات جزئی برابر با حداقل ۰/۶ است (هیر و همکاران،

۲۰۱۶). به گفته هیر و همکاران (۲۰۱۶) زمانی که ضرایب کمتر از ۰/۶ بود حذف گویه می‌بایست با احتیاط بسیار زیاد صورت گیرد و یا با تغییر گویه در یک بعد، نیاز به حذف گویه نباشد. متناسب با شکل خروجی بارهای عاملی گویه های ۷، ۹ و ۱۸ ضعیف هستند که با لحاظ احتیاط باید از درون مدل حذف شوند.

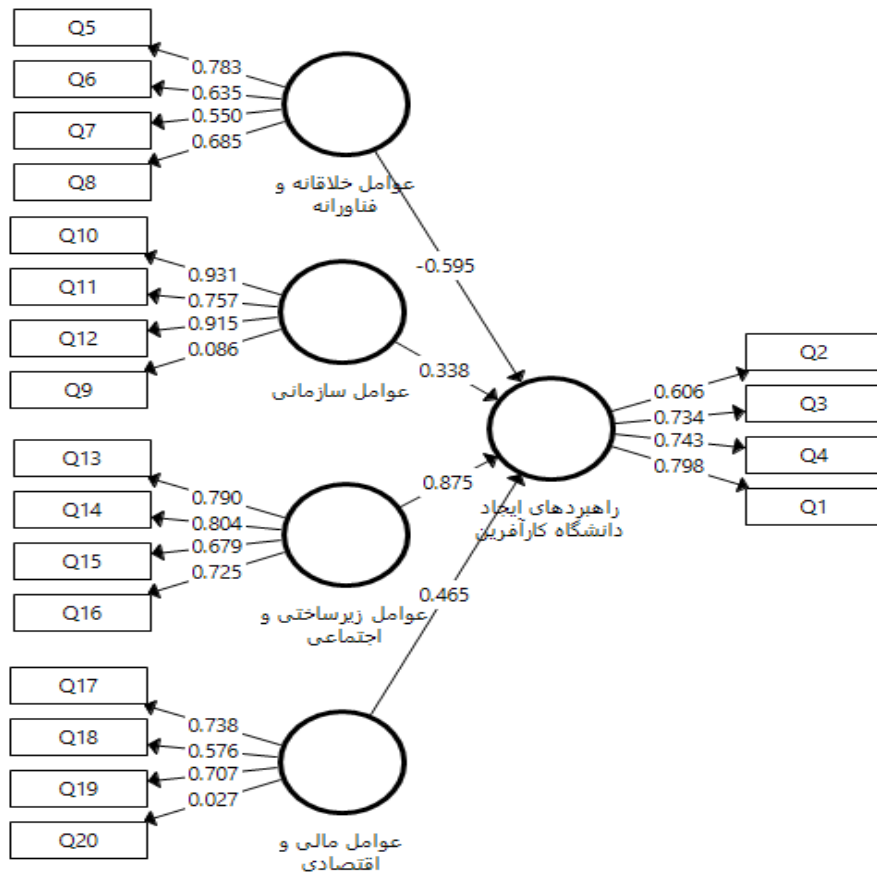

شکل ۳. مقادیر بار عاملی / پایایی معرف

بررسی ضریب R^2 : بررسی ضریب R^2 یکی از معیارها برای بررسی برازش مدل ساختاری می باشد. طبق نتایج شکل (۴) با توجه به این که عدد درون دایره متغیرهای درون‌زای مدل، بالاتر از رقم $0/۳۳$ می باشد ($0/۹۵$)، این معیار قابل قبول بوده است.

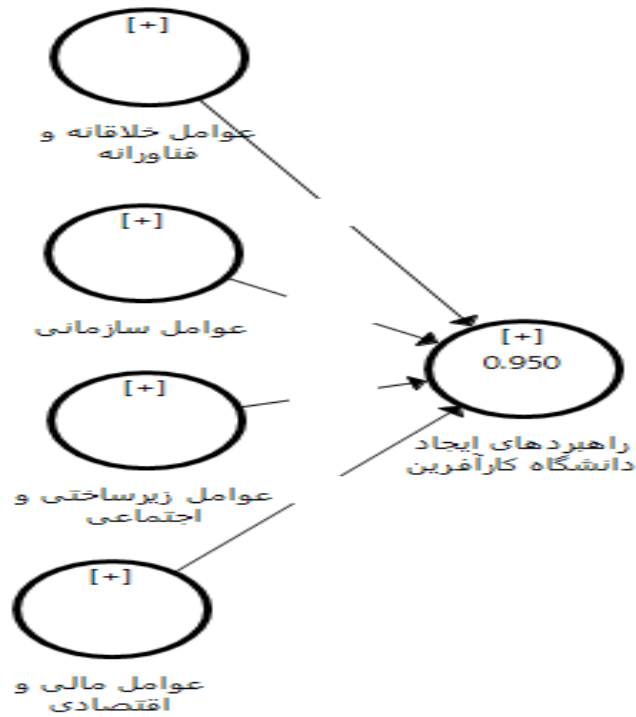

شکل ۴. ضرایب R^2 ویژه متغیرهای درون‌زای مدل

ضرایب استاندارد مسیر (تیین مسیر): مطابق با شکل ۵ مشخص می شود که تأثیرپذیری و یا همان تغییرات واریانسی و قدرت پیش‌بینی متغیرهای برون‌زا بر درون‌زا به چه میزانی بوده است.

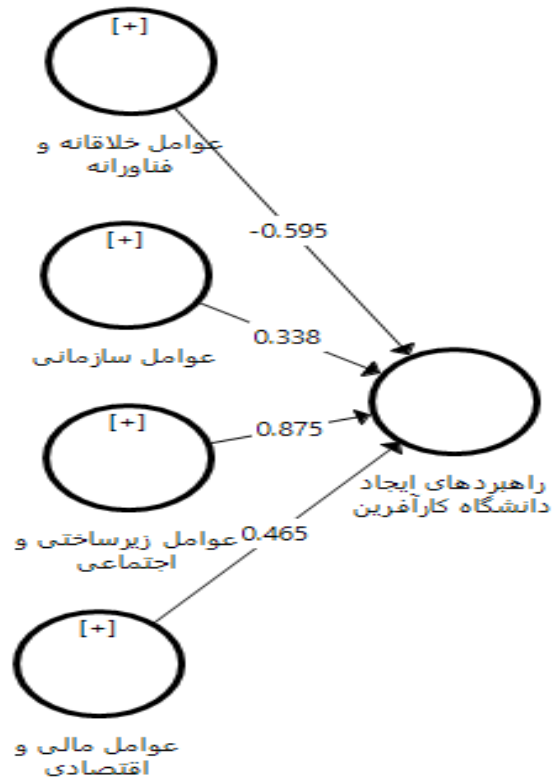

شکل ۵. ضرایب استاندارد مسیر

برازش مدل: با توجه به خروجی شکل برازش مدل (شکل ۶) و همچنین جدول خروجی برازش مدل (جدول ۷)، اعداد برازش در حالت اشباع شده و تخمین زده شده یکسان است که نشان از تأیید برازش مدل پژوهشی است.

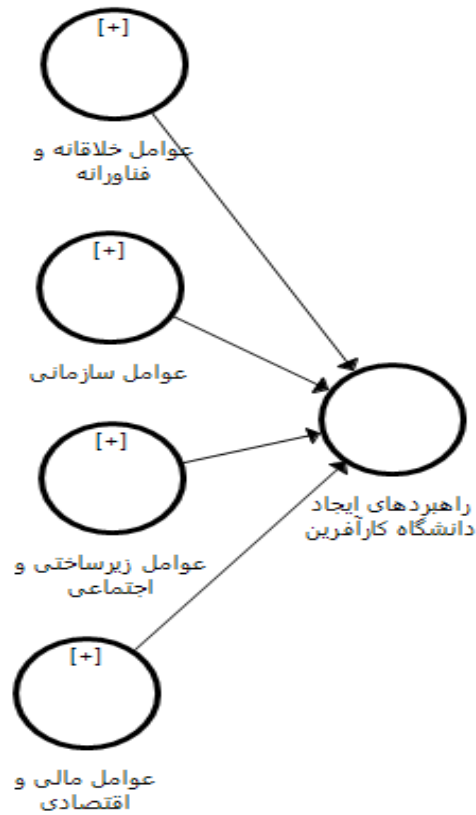

شکل ۶. مدل برازش شده

جدول ۷. شاخص برازش مدل

شاخص‌های برازش مدل	مدل اشیاع شده	مدل تخمین زده شده
SRMR	۰/۱۴۶	۰/۱۴۶
d_ ULS	۱۰/۵۰۱	۱۰/۵۰۱

با توجه به خروجی شکل برازش مدل (شکل ۶) و همچنین جدول خروجی برازش مدل (جدول ۷)، اعداد برازش در حالت اشیاع شده و تخمین زده شده یکسان است که نشان از تأیید برازش مدل پژوهشی است.

بحث و نتیجه‌گیری

این پژوهش با هدف واکاوی راهبردهای ایجاد دانشگاه کارآفرین بر اساس سند تحول و تعالی دانشگاه آزاد اسلامی انجام شد. در بخش اول (کیفی) ابعاد مدل اکتشافی نشان می‌دهند، ۴ عامل خلاقانه و فناورانه، عامل سازمانی، عامل زیرساختی و اجتماعی و همچنین عوامل مالی و اقتصادی به عنوان ۴ راهبرد در مسیر اجرا و ایجاد دانشگاه کارآفرین با تاکید بر توصیه‌های سند تحول و تعالی دانشگاه آزاد در نهایت غربال سازی کدهای مفهومی در بخش اول با رویکرد مرور نظام مند موسوم به فراترکیب از بین ۲۰ مقاله نهایی مشخص و تدوین شد.

به عنوان راهبرد اول ایجاد دانشگاه کارآفرین، عامل خلاقیت و نوآوری دیده می‌شود که می‌تواند به عنوان یکی از راه کارهای کاهش زمان، کاهش هزینه و حتی کاهش فضای توسعه کارآفرینی نقش مهمی داشته باشد. استفاده از خلاقیت و نوآوری تنها در تدریس دروس خلاصه نمی‌شود بلکه در استفاده از امکانات توسط دانشگاه‌ها و همچنین روش‌های تدریس جدید می‌تواند کارایی داشته باشد. زیرا نوآوری در خدمات یکی از بهترین مسیرهای رشد و توسعه کیفی دانشگاه‌ها به ویژه دانشگاه کارآفرین در بخش عملیاتی کارآفرینی و یادگیری است.

به عنوان راهبرد دوم اجرایی در راستای ایجاد دانشگاه کارآفرین، عوامل مرتبط سازمانی است. بها دادن به فرهنگ متناسب سازمانی چه توسط مدیران بالادستی در دانشگاه و چه مدیران دانشگاه و چه دانشجویان می‌تواند باعث ایجاد یک نظم درون سازمانی شود و حاصل آن نیز موفقیت در توسعه مسیر کارآفرینی در درون و خارج از دانشگاه کارآفرین است چرا که با تثبیت فرهنگ و پس از آن یک ساختار منضبط و منظم سازمانی، ضمن افزایش میزان یادگیری کارآفرینی و تمایل به کارآفرین شدن در درون دانشگاه؛ توسعه کارآفرینی از طریق توسعه فرهنگ سازمانی در خارج از دانشگاه نیز امکان پذیر بوده و شتاب بیشتری خواهد گرفت. از طرفی سرمایه انسانی درون دانشگاه‌ها به عنوان سرمایه‌های آینده کارآفرینی کشور می‌توانند آن‌چه را در بهترین و بالاترین سطح آموزشی آموخته‌اند به سایرین در خارج از دانشگاه انتقال دهند و همین موضوع باعث میل به یادگیری کارآفرینی و توسعه دانشگاه کارآفرین می‌شود که در اسناد بالادستی موجود به ویژه سند تحول و تعالی دانشگاه آزاد اسلامی نیز بدان اشاره شده است.

راهبرد سوم در در راستای ایجاد دانشگاه کارآفرین، عوامل مهم و حیاتی زیرساختی و اجتماعی هستند که در کشور این مورد می‌تواند به عنوان مشکل بسیاری از کسب و کارها باشد. نبود

زیرساخت های به ویژه فناوری در آموزش؛ دیجیتالیزه شدن آموزش و توسعه سهم آموزش در مسیر یادگیری و گسترش کارآفرینی نوین مبتنی بر فناوری های جدید از موارد مهمی است که باید در کنار نبود زیرساخت های اجتماعی بدان اشاره شود. بسیاری از خانواده ها هنوز تعامل مناسبی با کارآفرینی نداشته و مدام تشویق به ورود فرزندان در موسسات دولتی با درآمدهای ثابت دولتی دارند؛ موردی که در بسیاری از کشورها حل شده است و همواره تشویق به کارآفرینی به عنوان یکی از مظاهر شتاب در علم اندوزی و همچنین پیشرفت صنعتی نمود داشته است. عدم تعامل محیطی خانواده ها و به طور کلی مردمی با محیط اطراف و محیط زیست و همچنین میل به توسعه و تقویت توانایی فردی و گروهی هنوز آن طور که باید در داخل کشور شکل نگرفته و فاصله ها هنوز تا زمان حمایت خانواده ها از توسعه کارآفرینی درون دانشگاهی و کسب و کارها در خارج از محیط های آموزشی زیاد است از این رو توجه به این راهبرد و برداشتن موانع آن می تواند به رشد کارآفرینی کمک نماید.

در نهایت راهبرد چهارم یا همان عوامل مالی و اقتصادی، از جمله عوامل مهمی است که برای راه اندازی هر نوع کسب و کار، تاسیس موسسات و مراکز و یا توسعه هر مرکزی که مد نظر باشد حیاتی و واجب هستند. تقویت زیرساخت های فناوری، افزایش تعامل دانشگاه با صنعت، بروز خلاقیت و تبدیل به نوآوری، توسعه فرهنگ و ارتباطات سازمانی، بها دادن به سرمایه انسانی و همین طور تغییرات سند تحول و تعالی دانشگاه آزاد متناسب با مسائل روز در دنیا از مواردی است که نیاز به ردیف بودجه و یا تقویت ورودی های مالی و اقتصادی دارد و بدون توجه به درآمد و بی نیاز کردن مالی کارکنان و اعضای هیئت علمی دانشگاه و همچنین تجهیز دانشگاه به فناوری های ارتباطی و اطلاعاتی پیشرفته تا زمان خوداتکایی دانشگاه کارآفرین، موفقیت یا حاصل نخواهد شد و یا مسیر رشد، لاک پشتی خواهد بود.

پس از تعیین ۴ راهبرد فوق، نتایج نمونه آماری مورد نظر برای صحنه گذاشتن بر اثرات این راهبردها در مسیر ایجاد دانشگاه کارآفرین در راستای سند تحول و تعالی دانشگاه آزاد اسلامی، از طریق برآزش مدل در قالب استراتژی مدل سازی معادلات ساختاری مبتنی بر حداقل مربعات جزئی، به شرح زیر تعیین شد:

عوامل خلاقانه: مطابق با نتایج به دلیل معناداری ضرایب مرتبط و معیارهای مربوطه در بخش مدل‌سازی معادلات ساختاری؛ عوامل خلاقانه و فناورانه بر ایجاد دانشگاه کارآفرین در راستای سند تحول و تعالی دانشگاه آزاد اسلامی معتبر است. نتایج حاصل از این مرحله، همسو با نتایج مطالعات پیرایش و همکاران (۱۳۹۴)، فرید (۱۳۸۸)، ناژه و مورچد (۲۰۲۳)، وانگ و همکاران (۲۰۲۱)، جولیان و همکاران (۲۰۲۱) و چن و همکاران (۲۰۱۲). است که به صورت مستقیم و یا غیرمستقیم بر نقش مؤثر عوامل خلاقانه و فناورانه بر ایجاد دانشگاه کارآفرین تأکید داشته‌اند. در همین باره به طور مثال، پیرایش و همکاران (۱۳۹۴) نشان دادند کارآفرینان اعم از فردی سازمانی و دانشگاهی در استفاده از تلفیق ایده‌ها در جهت نوآوری، گردآوری دانش ارزیابی، ایده‌ها، بهره‌گیری از استراتژی انتقال فناوری و استفاده از سرمایه فکری نهایت استفاده را کردند. فرید (۱۳۸۸) نشان داد بین خلاقیت و کارآفرینی هم در ورزشکاران و هم در غیر ورزشکاران رابطه مثبت و معناداری وجود داشت و بررسی رابطه بین دو متغیر در چهار گروه دال بر وجود رابطه بین خلاقیت و کارآفرینی در مردان ورزشکار و غیر ورزشکار بود. به طوری که خلاقیت در مردان ورزشکار ۶۵ درصد و در مردان غیر ورزشکار ۶۳ درصد کارآفرینی را تبیین می‌کرد. همچنین امین بیدختی و همکاران (۱۳۹۷) نیز در پژوهشی شیوه‌های خلاقانه و مبتکرانه را از مواردی دانستند که می‌تواند در روند شکل‌گیری دانشگاه کارآفرین و رسیدن به تعالی دانشگاهی مؤثر باشد. باین حال، تفاوت‌هایی در سطح خلاقیت بر اساس جنسیت برای توانایی آینده‌آنها برای راه‌اندازی یک در دانشگاه کارآفرین وجود داشت. در تبیین این فرضیه می‌توان عنوان داشت یکی از مهم‌ترین عوامل مؤثر بر مسیر کارآفرینان، عواملی است که باعث توسعه ابتکار و خلاقیت فردی می‌شود. البته در کنار این شاخص، فناوری و دست‌یابی به بخشی از فناوری در حالت پایه نیز بسیار مهم بوده و برای توسعه دانشگاه کارآفرین به ویژه در هنگام بحران‌های مختلف بسیار ضروری است از این رو شرکت‌کنندگان این موضوع را به عنوان یکی از اصول مهم پیشبرد کارآفرینی تأیید کردند.

عوامل سازمانی: مطابق با نتایج به دلیل معناداری ضرایب مرتبط و معیارهای مربوطه در بخش مدل‌سازی معادلات ساختاری؛ عوامل سازمانی بر ایجاد دانشگاه کارآفرین در راستای سند تحول و تعالی دانشگاه آزاد اسلامی معتبر است. نتایج حاصل، همسو با نتایج مطالعات نوروژی و همکاران (۱۳۹۳) است که به صورت مستقیم و یا غیرمستقیم بر نقش مؤثر عوامل سازمانی مختلف بر ایجاد دانشگاه کارآفرین تأکید داشته‌اند. در نهایت نیز خسروی پور و زنگنه (۱۳۹۷) از سازمان و فرهنگ

و ساختار سازمانی به عنوان مهم ترین بخش پیشرو در تدوین الگوی دانشگاه کارآفرین نام بردند و در کنار آن ها نیز شعاع اردبیلی و همکاران (۱۳۹۸) براساس نظریه داده بنیاد سیستماتیک نظام سازمانی و ساختار اصولی در سازمان دانشگاهی را در روند شکل گیری دانشگاه کارآفرین در راستای تعالی دانشگاهی مفید و موثر قلمداد کردند. در همین باره به طور مثال، نوروزی و همکاران (۱۳۹۳) نشان دادند استقلال، ترکیب، حرفه‌ای، پیچیدگی، تمرکز و رسمیت از مهم ترین اولویت های مؤثر در شکل گیر ابعاد مؤلفه های ساختاری در ایجاد دانشگاه کارآفرین بود. در تبیین این فرضیه می توان عنوان داشت، اگرچه اثرات شخصی و فردی کارآفرینان مانند پشتکار، خلاقیت و... می تواند آن ها را به اهدافشان نزدیک نماید؛ اما در مسیر دانشگاه کارآفرین توجه ویژه به اصول سازمانی همچون تعهدات، تعلقات، فرهنگ و... بسیار مهم هستند همین طور ساختار سازمانی نیز می تواند باعث هم تاسیس و هم توسعه دانشگاه کارآفرین باشد که البته بخشی از این موارد در سند تحول و تعالی دانشگاه آزاد گنجانده شده است.

عوامل زیرساختی و اجتماعی: مطابق با نتایج به دلیل معناداری ضرایب مرتبط و معیارهای مربوطه در بخش مدل سازی معادلات ساختاری؛ فرضیه سوم پژوهش با عنوان "عوامل زیرساختی و اجتماعی بر ایجاد دانشگاه کارآفرین در راستای سند تحول و تعالی دانشگاه آزاد اسلامی معتبر است. نتایج حاصل، همسو با نتایج مطالعات حقیقی و همکاران (۱۴۰۰)، محمدپور و همکاران (۱۳۹۸) و تقی زاده و محمدپور شاطری (۱۳۸۷) است که به صورت مستقیم و یا غیرمستقیم بر نقش مؤثر عوامل زیرساختی و اجتماعی بر ایجاد دانشگاه کارآفرین تأکید داشته اند. در همین باره به طور مثال، حقیقی و همکاران (۱۴۰۰) نشان دادند سه متغیر عوامل اجتماعی و فرهنگی بر کارآفرینی زنان تأثیرگذار بودند که در طول ۳ گام وارد معادله رگرسیونی شدند. در نخستین گام ویژگی های شخصیتی وارد معادله رگرسیونی شد و ضریب آن برابر ۰/۲۴۸ بود. در گام دوم ارتباط با انجمن های زنان وارد معادله رگرسیونی شد که ضریب آن برابر ۰/۹۳۷ بود و در گام سوم الگوی نقش وارد معادله شد که ضریب آن برابر ۰/۳۳۹ بود. محمدپور و همکاران (۱۳۹۸) نشان دادند مفاهیم نوع ساختار، فرهنگ حامی کارآفرینی، حمایت مدیریت از فعالیت های کارآفرینانه، اهداف و راهبردهای کارآفرینانه، تجاری سازی دانش، برنامه درسی کارآفرینانه، معرفی کارآفرینان دانشگاهی به عنوان الگوی نقش، تشکیل مراکز بازاریابی، توسعه ارتباطات و شبکه سازی، بیشترین اهمیت و بالاترین رتبه ها را در بین

مفاهیم داشتند. و در نهایت تقی زاده و محمدپور شاطری (۱۳۸۷) نشان دادند مأموریت‌های دانشگاه کارآفرینی می‌تواند موارد زیر بود: ۱- آموزش و پرورش دانش‌آموختگانی خلاق، نوآور، پایبند به اصول اخلاقی و پذیرای مسئولیت اجتماعی جهت ایجاد و راه‌اندازی کسب‌وکار، تحصیل درآمد و سرمایه‌گذاری توسعه کسب‌وکار؛ ۲- ترویج و اشاعه تفکر و روحیه کارآفرینی در بین جامعه دانشگاهیان (اساتید، دانشجویان، مدیران، مشاوران، کارشناسان، و کارکنان واحدهای دانشگاهی)؛ ۳- انجام پژوهش‌های علمی، کاربردی، توسعه‌ای، در زمینه شناخت موانع، مشکلات و توسعه کارآفرینی؛ ۴- انجام تعاملات محیطی با سایر مراکز، مؤسسات تحقیقاتی، دانشگاه‌ها، دستگاه‌ها، نهادها، بنگاه‌ها و سازمان‌های کارآفرین در سطح ملی و فراملی در جهت ترویج کارآفرینی؛ ۵- انجام مشاوره‌های راهبردی مدیریتی در زمینه ایجاد کسب‌وکار جدید، توسعه کسب‌وکارهای کوچک در سطح ملی برای بنگاه‌ها، مؤسسات، دستگاه‌ها، نهادها و سازمان‌های اجتماعی، اقتصادی، سیاسی، فرهنگی، ورزشی، هنری و حقوقی؛ ۶- ایجاد، تجهیز و توسعه مرکز کارآفرینی به عنوان قطب اصلی آموزش کارآفرینی در سطح کشور؛ ۷- عرضه خدمات کارآفرینی به اساتید، دانشجویان، مدیران، کارکنان و نهادهای مرتبط با مراکز کارآفرینی؛ ۸- مستندسازی تجربیات کارآفرینان. در نهایت نیز، محمدپور و همکاران (۱۴۰۱) و صفریان‌ناوخی (۱۳۹۷)؛ شکلی از زیرساخت و عوامل زیربنایی در دانشگاه را در فرهنگ کارآفرینی دانشگاهی مفید قلمداد کردند و به نوعی به این نکته اشاره داشتند که تا زیرساخت فراهم نشود، تدوین الگو نیز عملیاتی نخواهد شد. در تبیین این فرضیه می‌توان عنوان داشت، در هر کاری قبل از شروع، زیرساخت‌های مختلف بسیار دارای اهمیت است به ویژه آن که این زیرساختها در صورت نبود باعث رکود در کار و همچنین بی‌انگیزگی کارآفرینان خواهد شد. دانشگاه کارآفرینی و توسعه دانشگاه آزاد بر این اساس نیز نیازمند زیرساخت‌های مختلف به ویژه در بخش فناوری و زیرساخت‌های اجتماعی است.

عوامل مالی و اقتصادی: همچنین مطابق با نتایج تحقیق به دلیل معناداری ضرایب مرتبط و معیارهای مربوطه در بخش مدل‌سازی معادلات ساختاری؛ عوامل مالی و اقتصادی بر ایجاد دانشگاه کارآفرین در راستای سند تحول و تعالی دانشگاه آزاد اسلامی مورد تأیید قرار می‌گیرد. نتایج حاصل، همسو با نتایج مطالعات میرجوانی زنگنه و همکاران (۱۴۰۱) است که به صورت مستقیم و یا غیرمستقیم بر نقش مؤثر عوامل مالی و اقتصادی مختلف بر ایجاد دانشگاه کارآفرین تأکید داشته‌اند. در همین باره به طور مثال، نوروزی و همکاران (۱۳۹۳) نشان دادند استقلال، ترکیب، حرفه‌ای، پیچیدگی، تمرکز

و رسمیت. از مهم‌ترین اولویت‌های مؤثر در شکل‌گیر ابعاد مؤلفه‌های ساختاری در ایجاد دانشگاه کارآفرین بود. میرجویانی زنگنه و همکاران (۱۴۰۱) نشان دادند ابعاد و عوامل مؤثر بر دانشگاه آزاد اسلامی کارآفرین در ۶ طبقه شامل پدیده محوری، دانشگاه کارآفرین با زیرمؤلفه‌های نظام آموزشی، نظام پژوهشی، خلاقیت و نوآوری و منابع درآمدی، بعد شرایط علی با زیرمؤلفه‌های رهبری و مدیریت دانشگاهی، بین‌المللی شدن و فرهنگ سازمانی، بعد شرایط زمینه‌ای با زیرمؤلفه‌های چارچوب‌های قانونی، ارتباط با صنعت، تعامل با محیط پیرامونی و مسائل اقتصادی، بعد عوامل مداخله‌گر با زیرمؤلفه‌های سیستم پاداش و موقعیت و جایگاه دانشگاه، بعد راهبردها با زیرمؤلفه‌های مدیریت منابع انسانی، زیرساخت‌های نوآوری و تأمین مالی و بعد پیامدها و نتایج با زیرمؤلفه‌های پویایی و سازگاری با محیط، بهبود عملکرد، سرمایه انسانی و توسعه اجتماعی و اقتصادی شناسایی گردید. در نتیجه کلیه عوامل تاثیرگذار، برخی از اندیشمندان و پژوهشگران مانند نعمتی (۱۴۰۰)، مرتضایی (۱۳۹۷) و نیاز آذری (۱۳۹۶) نیز بر نقش مهم و اثرگذار پیشران‌های مالی و اقتصادی به عنوان موانع تبدیل دانشگاه‌ها به مراکز توسعه کارآفرینی در قالب دانشگاه کارآفرین، برده برداری کردند. در تبیین این فرضیه می‌توان عنوان داشت، داشتن ردیف بودجه و همچنین حل مشکلات احتمالی مالی در فرایند تاسیس و توسعه دانشگاه کارآفرین در دانشگاه آزاد اسلامی از اهم وظایف است و شرکت‌کنندگان با شناخت به این مسئله بر این باور بودند که این عامل مهم‌ترین عامل از میان سایر عوامل است به طوری که نبود این عامل سایر عوامل را نیز خنثی و بی‌اثر خواهد کرد.

بر اساس نتایج پژوهش که مشخص شد عوامل خلاقانه و فناورانه، عوامل سازمانی، عوامل زیرساختی و اجتماعی و عوامل مالی و اقتصادی در ایجاد دانشگاه آفرین بر اساس سند تحول و تعالی دانشگاه آزاد اسلامی مؤثر می‌باشد، پیشنهاد می‌شود استراتژی انتقال فناوری از کشورهای صاحب صنعت و فناوری انجام گیرد و از سرمایه‌های فکری استفاده و به زیرساخت‌های منابع درآمدی و نوسانات نرخ ارز، تورم و... توجه گردد و بررسی اثرات و پیامدهای وجود دانشگاه کارآفرین بر کسب و کارها و استفاده از سایر روش‌های کیفی در پژوهش‌های آتی مورد توجه قرار گیرد.

منابع

- امین‌بیدختی، علی‌اکبر. محمدی، رضا. رحیمی، محسن. (۱۳۹۷). طراحی الگوی تضمین کیفیت دانشگاه کارآفرین در نظام دانشگاهی ایران، **مطالعات اندازه‌گیری و ارزشیابی آموزشی**، ۲۲(۸): ۲۲۷-۲۶۳.
- پیرایش، رضا. کمالی، تقی. مطلبی، محمدقادر. (۱۳۹۴). تبیین مدلی در راستای توسعه خلاقیت و کارآفرینی در مراکز دانشگاهی، **مطالعات کمی در مدیریت**، ۲۰(۱۵): ۱۴۳-۱۲۹.
- تقی زاده، هوشنگ. محمدپورشاطری، مهرداد. (۱۳۸۷). شناسایی وظایف و ماموریت های دانشگاه کارآفرین، **آموزش و ارزیابی**، ۲(۱۱): ۶۸-۴۱.
- خسروی‌پور، بهمن. زنگنه، مریم. (۱۳۹۷). دانشگاه کارآفرین (مفهوم، ضرورت و چالش‌ها)، **مطالعات کاربردی در علوم مدیریت و توسعه**، ۱۴(۳): ۶۱-۷۴.
- سند تحول و تعالی دانشگاه آزاد اسلامی. (۱۴۰۰). **برنامه پنج‌ساله راهبردی عملیاتی** (۱۴۰۰-۱۴۰۵).
- شعاع‌اردیلی، فرزانه. رحمانی، جعفر. ویسی، غلامرضا. (۱۳۹۸). طراحی و پیشنهاد چارچوب مفهومی و مدل دانشگاه کارآفرین براساس نظریه داده‌بنیاد سیستماتیک، **پژوهش در نظام های آموزشی**، ۴۷(۱۳): ۱۱۵-۱۳۲.
- صفریان‌ناوخی، معصومه. زاهدی‌بلان، عادل. معینی‌کیا، مهدی. رضایی‌شریف، علی. (۱۳۹۸). مطالعه کیفی: شناسایی مولفه های دانشگاه کارآفرین، **توسعه آموزش جندی شاپور اهواز**، ۲۹(۱۰): ۱۵۴-۱۶۱.
- حقیقی، مرتضی. تقوایی، مریم. صفاریان‌همدانی، سعید. (۱۴۰۰). کارآفرینی و اشتغال‌زایی در حوزه کسب و کارهای دانش‌بنیان مبتنی بر ظرفیت موفقات؛ ارائه مدل با استفاده از تکنیک دیمتل و مدل‌یابی معادلات ساختاری، **پژوهشنامه خراسان بزرگ**، ۱۱(۴۲): ۱۰۶-۸۵.
- فرید، داریوش. (۱۳۸۸). بررسی رابطه بین خلاقیت و کارآفرینی در بین مردان و زنان ورزشکار و غیرورزشکار (مطالعه موردی: دانشجویان دانشگاه یزد)، **نشریه مدیریت ورزشی**، ۱(۲): ۹۷-۲۱۲.
- محمدپور، سمانه. سالارزهی، حبیب‌ا... وظیفه، زهرا. یعقوبی، نورمحمد. کمالیان، امین‌رضا. (۱۳۹۸). طراحی و تدوین الگوی جامع دانشگاه کارآفرین با رویکرد فرا ترکیب، **مدیریت در دانشگاه اسلامی**، ۸(۱۸): ۳۶۹-۳۸۶.
- میرجوانی زنگنه. کاترین، سلیمانی. نادر و شفیع زاده، حمید. (۱۴۰۱). الگوی دانشگاه کارآفرین با تاکید بر دانشگاه آزاد اسلامی با استفاده از نظریه داده‌بنیاد، **دوماهنامه علمی- پژوهشی رهیافتی نو در مدیریت آموزشی**، ۱۲(۱): ۸۸-۶۹.

ناصری، احمد. هنری، رضا. (۱۳۹۱). بررسی رابطه‌ی خلاقیت و کارآفرینی، **مطالعات کمی در مدیریت**، ۸(۸): ۷۱-۸۹.

نعمتی، محمدحسین. احمدی، مسعود. غفاری، رحمان. دولتی، حسن. (۱۴۰۰). طراحی الگوی پذیرندگی برند دانشگاه کارآفرین (نسل سوم) در دانشگاه‌های نیروهای مسلح، **مدیریت نوآوری در سازمان های دفاعی**، ۱۱(۴): ۱-۲۴.

نوروزی، خلیل. باقری کنی، مصباح‌الهدی. محمدی، حمیدرضا. پاینده، رضا. نوروزی، محمد. (۱۳۹۳). استخراج ابعاد و شبکه‌بندی مؤلفه‌های ساختاری دانشگاه کارآفرین: **رویکردی میان‌رشته‌ای، مدیریت در دانشگاه اسلامی**، ۳(۸): ۱۵۵-۱۷۲.

نعمتی، محمدحسین. احمدی، مسعود. غفاری، رحمان. دولتی، حسن. (۱۴۰۰). طراحی الگوی پذیرندگی برند دانشگاه کارآفرین (نسل سوم) در دانشگاه‌های نیروهای مسلح، **مدیریت نوآوری در سازمان های دفاعی**، ۱۱(۴): ۱-۲۴.

Chen, J. Zhu, Z. Yuan Xie, H. (2012). Measuring intellectual capital: a new model and empirical study, **Journal of Intellectual capital**, 5(1): 195-212.

Hair Jr, J. F. Hult, G. T. M. Ringle, C. Sarstedt, M. (2016). **A primer on partial least squares structural equation modeling (PLS-SEM)**: Sage publications.

Juliana, N. O. Hui, H. J. Clement, M. Solomon, E. N. Elvis, O. K. (2021). The impact of creativity and innovation on entrepreneurship development, **evidence from Nigeria**, 9(4): 1743-1770.

Lincoln, Y. S. Guba, E. G. (1985). **Naturalistic inquiry** (vol. 75), In: Sage Thousand Oaks, CA.

Najeh, H. Morched, S. J. (2022). The Ambitious Entrepreneur and His Role in Stimulating Creativity, **The Case of Tunisian Entrepreneurs**, 10(1): 61-73.

Peris-Ortiz, M. Alonso Gomez, J. Merigo-Lindahl, J. Rueda Armengot, C. (2017). **Entrepreneurial Universities, Innovation, Technology, and Knowledge Management**, Springer, number 978-3-319-47949-1, April.

Tantawy, M. Herbert, K. McNally, J. J. Mengel, T. Piperopoulos, P. Foord, D. J. (2021). Bringing creativity back to entrepreneurship education: Creative self-efficacy, creative process engagement, and entrepreneurial intentions, **Journal of Business Venturing Insights**, 15: e00239.

Wang, C. Mundorf, N. Salzarulo-McGuigan, A. J. (2021). Psychological Well-Being Sustainable during Entrepreneurial Process—The Moderating Role of Entrepreneurial Creativity, **The International Journal of Management Education**, 13: 10732.

Weng, X. Chiu, T. K. F. Tsang, C. C. (2022). Promoting student creativity and entrepreneurship through real-world problem-based maker education, **Thinking Skills and Creativity**, 45, (1-2): 101046.

Analysis of the strategies of creating an entrepreneurial university in Abadeh city: using a mixed approach

*Quarterly Journal of Educational Leadership
& Administration
Islamic Azad University Garmsar Branch
Vol.17, No 4, winter 2023, No.66*

Analysis of the strategies of creating an entrepreneurial university in Abadeh city: using a mixed approach

Somaye Aghashiri¹, Marzieh Heydari²

Abstract:

Purpose: This research was conducted with the aim of analyzing the strategies of creating an entrepreneurial university in line with the transformation and excellence document of Islamic Azad University.

Method: The research method was a mixed method (qualitative and quantitative) which was used in the qualitative part of Meta-analysis and in the quantitative part of the descriptive method of correlation. The statistical population of the qualitative section included numerous domestic and foreign studies, which included 20 studies in the form of targeted sampling after screening the above studies. Also, in the quantitative part, the statistical population includes all active professors and experts in the field of entrepreneurship from the Islamic Azad University of Shiraz branch and its subsidiary units in the province in the number of 111 people who were selected through the entire population. Validity was done in a qualitative way using the triangulation method and in a quantitative way through a formal content method (with the approval of several professors of the university), which were approved after the desired reforms. In order to analyze the findings of this study in the qualitative part of document mining, due to the use of a Meta-analysis approach in the form of extracting concepts and conceptual codes and converting them into the dimensions of the desired model.

Findings: The results showed that creative-technological factors, organizational factors, infrastructural-social factors and financial-economic factors were recognized as strategies for creating an entrepreneurial university in line with the transformation and excellence document of Islamic Azad University.

Conclusion: Therefore, in order to develop the path of entrepreneurship in entrepreneurial university and in accordance with the transformation and excellence document of Azad University.

Keywords: Entrepreneur University, document of transformation and excellence of Islamic Azad University, mixed approach.

¹- Master of Educational Administration, Department of Educational Sciences, Abadeh Branch, Islamic Azad University, Abadeh, Iran. somayeaghashiri@yahoo.com

²- Assistant Professor, Department of Educational Sciences, Abadeh Branch, Islamic Azad University, Abadeh, Iran (Corresponding author) mhidary@iaubadeh.ac.ir