

شناسایی عوامل مؤثر بر انگیزش تحصیلی دانشجویان رشته مدیریت

محمد امین علی زاده^{۱*}، حمیدرضا پروازی^۲، محمد حسین رحمتی^۳

(۱) کارشناس ارشد مدیریت دولتی - گرایش مدیریت تحول. پردیس فارابی دانشگاه تهران

(۲) دانشجوی دکتری مدیریت بازرگانی - گرایش مدیریت استراتژیک - پردیس فارابی - دانشگاه تهران

(۳) استادیار پردیس فارابی دانشگاه تهران

*نویسنده مسوول: ma.alizadeh1987@ut.ac.ir

تاریخ دریافت مقاله ۹۴/۸/۳۰ تاریخ آغاز بررسی مقاله ۹۴/۹/۲۰ تاریخ پذیرش مقاله ۹۴/۱۰/۱۵

چکیده

بررسی عوامل مؤثر بر سطح انگیزه تحصیل علم در دانشجویان از مباحثی است که بسیار مورد توجه می باشد. از این رو در این تحقیق به بررسی عوامل مؤثر بر انگیزه تحصیلی دانشجویان مقاطع مختلف رشته مدیریت پرداخته شده است. جهت بررسی فرضیه‌ها، تعداد ۱۳۶ نفر از دانشجویان رشته مدیریت با گرایش‌ها و مقاطع مختلف تحصیلی در شش دانشگاه کشور، به صورت تصادفی به عنوان نمونه انتخاب شدند و در میان آنها پرسشنامه توزیع گردید. جهت آزمون فرضیه‌های تحقیق علاوه بر آمار توصیفی از مدلسازی معادلات ساختاری در نرم افزار آموس استفاده شد. با توجه به یافته‌های تحقیق، از میان پنج عامل نظام آموزشی و دانشگاهی، عوامل اجتماعی، اقدامات و فعالیت‌های دانشجویی، عوامل انسانی پیرامون دانشجو و عوامل فیزیولوژیکی - روانشناختی که مورد بررسی قرار گرفتند، تأثیر عامل فیزیولوژیکی - روانشناختی مورد تایید قرار گرفت. مشخص شد که بین سطح انگیزه تحصیل و جنسیت و بین گرایش تحصیلی و انگیزه تحصیل ارتباط معناداری وجود نداشته؛ از سوی دیگر میان این انگیزه و مقطع تحصیلی، ارتباط همبستگی مستقیم و معناداری وجود دارد.

کلید واژگان: الگوی رشته مدیریت، پیشرفت تحصیلی، سطح انگیزه، تحصیل علم

مقدمه

انگیزه^۱، نیرویی قدرتمند برای هدایت رفتار بشری است و تنوع انگیزه‌ها در انسان منجر به تنوع نیازها در او شده و وی را وادار به تلاش برای رفع این نیاز کرده‌است و این امر به حدی در حیات و سعادت انسان دخیل است که انسان را موجودی با مجموعه‌ای از نیازها تعریف کرده‌اند. انگیزه، کلیه جنبه‌های رفتاری فرد را تحت تاثیر قرار داده و بر نحوه ادراکات، تصورات، یادگیری و استعدادهای انسان اثر می‌گذارد (بخشی جهرمی و شهیدی زندی، ۱۳۸۸، صص ۸۹-۹۹) و مجموعه‌ای از نیروها که باعث می‌شود فرد به روش‌های خاص عمل کند، انگیزه نامیده می‌شود. انگیزه اشاره به تلاش افراد برای ارضای نیازها و خواسته‌ها یا اهداف دارد. انگیزه درونی ریشه در مجموعه

زندگی امروزه بشر نیازمند سازمان‌هایی توانمند و اثربخش است که این امر محقق نخواهد شد مگر آنکه سازمان‌ها مجهز به نیروی توانمند و کارا باشند. مزیت و برتری هر سازمانی به نیروی انسانی آن است که این نیروی انسانی نیاز به تعالیم تخصصی دارد و مراکز آموزشی و دانشگاه‌ها عهده‌دار این وظیفه مهم هستند. اشخاصی که این آموزش - ها را می‌بینند یا در حال گذراندن مهارت‌های تخصصی هستند، نیاز به یک موتور محرک دارند که باعث پیشرفت و تعالی آنان در امور می‌شود. این نیروی محرکه را می‌توان انگیزه تعریف کرد (رضاخانی، ۱۳۸۶، صص ۸۵-۱۰۶).

آیا سه مولفه جنسیت، مقطع تحصیلی و گرایش تحصیلی، بر انگیزه تحصیل علم دانشجویان رشته مدیریت تأثیر دارد؟

مروری بر مبانی نظری

جهت پاسخگویی به سوالات تحقیق لازم است، برخی از مفاهیم و مبانی نظری مورد مطالعه و بررسی قرار گیرد. از جمله این مفاهیم، انگیزش می باشد. انگیزش، موضوعی گسترده و پیچیده است که نظریه‌های بسیاری در مورد آن مطرح شده است. نظریه‌های گوناگون با دیدگاه‌های متفاوت به مسایل مربوط به انگیزش می‌نگرد. علاقه‌مند ساختن و برانگیزاندن فراگیران به فعالیت های تحصیلی از جمله مطالعه و پژوهش مستلزم شناخت صحیح مبانی نظری حوزه انگیزش و به کارگیری دستورالعمل‌ها و کاربردهای عملی نظریه‌های گوناگون انگیزشی است (رضایی و همکاران، ۱۳۸۷، صص ۱۵۱-۱۸۴). انگیزه را می‌توان از جنبه های مختلف دسته بندی کرد. یکی از دسته بندی‌ها، انگیزه را به انگیزه درونی و انگیزه بیرونی تقسیم می‌کند.

انگیزه درونی و بیرونی ۱: وقتی صرف انجام یک فعالیت به دور از نتایج آن مدنظر باشد، انگیزه درونی؛ و زمانی که فرد فعالیتی را برای دریافت پاداش، بازخورد مثبت و اجتناب از تنبیه انجام می‌دهد، انگیزه بیرونی مطرح است. وقتی فرد از انگیزه پیشرفت بالایی برخوردار باشد، برای یادگیری، سبب احساس توانمندی بیشتر و افزایش علاقه به موضوع یادگیری می‌شود. زمانی فعالیت‌ها به چالش متوسطی نیاز دارند و فرد احساس می‌کند که از عهده آن بر می‌آید و از انجام آن لذت می‌برد انگیزه درونی بروز می‌کند. این انگیزه با ایجاد فرصت‌هایی برای خود - رهبری و بازخورد مثبت تقویت می‌شود ولی با تنبیه، تحمیل و تعیین اهداف، تعیین ضرب الاجل، کاهش می‌یابد (رضاخانی، ۱۳۸۶، صص ۸۵-۱۰۶).

کوچکی از نیازهای روان‌شناختی مثل موفقیت و خودشکوفایی دارد که در غیاب منابع انگیزه بیرونی مسئول بروز رفتار و فعالیت‌های فرد می‌باشد (دلیر و همکاران، ۱۳۹۰، صص ۴۴-۵۱).

در امر پرورش، انگیزش هم هدف است هم وسیله؛ به عنوان هدف از فراگیر خواسته می‌شود تا علاقه خود را در خصوص موضوعات علمی مختلف نشان دهد و به عنوان وسیله، انگیزه نوعی آمادگی ذهنی یا رفتار ورودی یک پیش نیاز یادگیری به شمار می‌آید و تأثیر آن بر یادگیری بدیهی است. دانستن اینکه چه عواملی به افزایش یا کاهش انگیزش منجر می‌شوند، باعث می‌شود تا حدود زیادی رفتار انسان‌ها پیش‌بینی و در خصوص افزایش انگیزه اقدامات لازم انجام شود (طالب زاده و پور شافعی، ۱۳۹۰، صص ۸۱-۹۸).

از آنجا که انگیزه تحصیلی مستقیماً با میزان یادگیری و پیشرفت تحصیلی یادگیرندگان در ارتباط است، لازم است برای ایجاد یک نظام آموزشی موفق و پویا به این امر توجه بیشتری شود (رمضانی و همکاران، ۱۳۸۹، صص ۱۱-۱۹).

بیان مسأله تحقیق

با توجه به آنچه در مقدمه ذکر شد می‌توان هدف اصلی این تحقیق را بررسی عوامل مؤثر بر انگیزه تحصیل علم دانشجویان رشته مدیریت، عنوان کرد. همچنین در کنار پاسخ به این سوال، به بررسی اینکه آیا عواملی مانند جنسیت، گرایش و مقطع تحصیلی بر میزان انگیزه تحصیلی در این دانشجویان مؤثر بوده است یا خیر، پرداخته می‌شود. به عبارت دیگر درصدد پاسخگویی به دو سوال مهم زیر می‌باشد:

چه عواملی بر انگیزه تحصیل علم دانشجویان رشته مدیریت در سه مقطع کارشناسی، کارشناسی ارشد و دکتری موثر است؟

میزان می‌تواند در کلاس از کارایی بیشتری برخوردار گردد. یافته‌های پژوهشی بیانگر این مطلب است که استادانی که دارای انگیزه بالاتری هستند، فراگیران آنها از پیشرفت تحصیلی بالاتری برخوردار می‌شوند (اکرمی، ۱۳۷۱). ژاله رضایی (۱۳۷۲) به تعامل بین استاد و فراگیر در ارتباط با پیشرفت تحصیل پرداخته و روابط خوب و صمیمی بین آنها بسیار مهم می‌داند (طباطبایی و قدیمی مقدم، ۱۳۸۶، صص ۱۱۹-۱۴۷).

انگیزه پیشرفت

به نظر هوسن^۳ (۱۹۹۴) پیشرفت تحصیلی یادگیرنده به انگیزش درونی وی مربوط می‌شود. افراد دارای انگیزش درونی خود را با کفایت، شایسته و دارای مهارت خود کنترل تلقی می‌کنند (رضاخانی، ۱۳۸۶، صفحه ۸۵-۱۰۶). انگیزه پیشرفت یکی از نیازهای اساسی و تعیین کننده رفتار آدمی است. یکی از سازه‌های روانشناختی که در دهه های اخیر بیشتر مورد توجه روان شناسان قرار گرفته است، سازه انگیزه پیشرفت است. این سازه توسط اتکینسون^۴ (سید محمدی، ۱۳۸۸) معرفی شده است. از نظر اتکینسون انگیزه پیشرفت شامل چهار مولفه رفتار پیشرفت، انگیزه موفقیت، احتمال ذهنی موفقیت و ارزش تشویقی موفقیت می‌باشد (همایی و همکاران، ۱۳۸۹، صص ۴۹-۶۳). دانشجویان، بر حسب موقعیت، نیازها، شایستگی های فردی و شخصیتی، اهداف متفاوتی از پیشرفت تحصیلی دارند که بوسیله واسطه‌هایی مثل الگوی شناختی، عاطفی و رفتاری شناخته می‌شوند. عوامل فردی، خانوادگی، اجتماعی، اقتصادی و آموزشی در عملکرد تحصیلی موثر است. از سوی دیگر، رفتن به دانشگاه، اتفاق مهمی در زندگی محسوب می‌شود زیرا فرد با چالش‌های مختلفی از قبیل ایجاد روابط اجتماعی جدید و مواجهه با انتظارات تحصیلی روبرو است. البته ابعاد شخصیتی نیز نقش مهمی در این زمینه دارند (کشاورزی‌ارشدی، ۱۳۸۸، صص ۴۳-۵۶).

انگیزه عمومی و انگیزه کار ۱: همچنین علاوه بر تفکیک فوق، مک کله لند تقسیم‌بندی دیگری نیز از این مفهوم ارائه می‌دهد، او انگیزه را به دو بخش انگیزه عمومی و انگیزه کار تقسیم می‌نماید.

انگیزه ضمنی و انگیزه صریح ۲: همچنین انگیزه (چه مربوط به کار و چه انگیزه عمومی) می‌تواند به دو بخش سیستم‌های محرک ضمنی و صریح تقسیم شود. محرک-های صریح، محرک‌هایی هستند که یک شخص یقیناً به رفتار خود باور دارد و بر تصمیمات، قضاوت‌ها و اعتقادات مؤثر می‌باشد. محرک‌های صریح به شدت تحت تاثیر تقاضاهای اجتماعی و فشارهای مقرراتی و قانونی می‌باشند. محرک‌های ضمنی متناوباً، محرک‌هایی هستند که با واکنش‌های موثر زیربنایی و وضعیت‌های رفتاری ضمنی مرتبط‌اند، که به صورت ناخودآگاه برانگیخته می‌شوند و منجر به اولویت‌های مؤثر می‌شوند. انگیزه‌های رفتاری ضمنی با یادگیری ضمنی، پاسخ‌های فیزیولوژیکی و رفتار غیرکلامی در ارتباط هستند. به سادگی، محرک‌های صریح به رفتار تحت تاثیر شناختی مربوط می‌شود، در حالیکه محرک‌های ضمنی به پاسخ‌های نیمه خودآگاه مرتبط با اثر مربوط هستند. به روشنی، یک مزیت برای شناخت و تشخیص محرک‌های ضمنی و صریح وجود دارد زیرا هر کدام یک نقش در تعیین سطح انگیزش در محل کار دارند (ساندرا و جردن، ۲۰۰۹، صص ۱۰۳-۱۲۰).

انگیزه تحصیلی

با توجه موضوع و سوالات تحقیق لازم است در مورد انگیزه تحصیل بحث شود. انگیزه تحصیلی یکی از ملزومات یادگیری به حساب می‌آید و چیزی است که به رفتار شدت و جهت می‌بخشد و در حفظ تداوم آن به یادگیرنده کمک می‌کند. در واقع انگیزه آن چیزی است که به یادگیرنده انرژی می‌دهد و فعالیت‌های او را هدایت می‌کند (رمضانی و همکاران، ۱۳۸۹، صص ۱۱-۱۹). هر قدر استادی از انگیزه کاری بالاتری برخوردار باشد به همان

• در تحقیقی مشابه سید جوادین در بین دانشجویان مقطع کارشناسی دانشگاه تهران در بین پانزده رشته انتخابی و به حجم ۳۵۹ دانشجو انجام داده‌اند، انگیزش یادگیری دانشجویان را سنجیده و به عوامل مرتبط با آن از طریق متغیرهای مستقل مانند انگیزش، یادگیری، شرایط محیطی، محتوای آموزشی، رقابت تحصیلی، مفید بودن مطالب درسی و توانایی علمی و مهارتی می‌باشد، انجام گردیده- است (سید جوادین، ۱۳۸۱: ص ۲۲۱-۲۵۶).

• تحقیقی که در دانشگاه گازی ترکیه انجام شد، مشخص می‌کند که تفاوت معنی داری بین انگیزه تحصیلی دانش‌آموزان در درس زیست شناسی متناسب با نوع جنسیت آنها وجود دارد. همچنین در این تحقیق مشخص شد که تاثیر جنسیت معلمان بر این انگیزه متوسط می‌باشد. ویژگی‌هایی مانند هوش، پتانسیل علمی و انگیزه، ویژگی‌های شخصی می‌باشند که نقش مهمی در موفقیت علمی دانشجویان دارند (اکیسی، ۲۱۳۷، ۳، ۲۰۱۰-۲۱۴۲).

• در پژوهشی که در ارتباط با مقایسه انگیزه یادگیری زبان انگلیسی دختران و پسران در بین دانش‌آموزان ایرانی انجام شد این نتیجه حاصل شد که دختران در یادگیری زبان به طور کلی با انگیزه‌تر از پسران می‌باشند، این در حالیست که پسران به جهت استفاده ابزاری از زبان، با انگیزه‌تر از دختران می‌باشند (قزوینی و خواجه پور، ۲۰۱۱، ۱۲۰۹-۱۲۱۳).

• در تحقیقی در مالزی بیان شده‌است که در پژوهش‌های خارجی این موضوع به اثبات رسیده‌است که ارتباط بهتر و نزدیکی بیشتر معلمان و دانشجویان باعث ایجاد انگیزه بیشتر در دانشجویان می‌شود (یونوس و عثمان و ایشاک، ۲۰۱۱، ۲۶۳۷-۲۶۴۱).

• تحقیقی دیگر در مالزی بیان می‌کند که روش‌های افزایش انگیزه در دانشجویان مطالعات اسلامی، ارتقای فاکتورهای مشخصی مانند رشد شخصیت دانشجویان، سخنرانی‌های آگاهی‌بخشی، انتخاب همسر، ارتباطات

بازده یادگیری و پیشرفت تحصیلی به خود فراگیر، میزان انگیزه‌ی او برای یادگیری، تناسب روش‌های خانواده با شرایط و ویژگی‌های آنان و ارزش‌های موجود در جامعه بستگی دارد. افراد پیشرفت‌گرا برای آنکه پیشرفت به سوی اهداف را همچنان ادامه دهند، دوست دارند درباره چگونگی پیشرفت خود بازخورد منظم و واقعی دریافت کنند (مدد، ۱۳۷۷). این بازخوردها و عوامل زمینه‌ساز انگیزه پیشرفت و پیشرفت تحصیلی است که یکی از نخستین انگیزه‌های آدمی برای دستیابی به هدف یا تسلط بر اشیا، امور یا افراد و اندیشه‌ها یا یک معیار متعالی از خود ابراز می‌دارد (ویلدر، ۱۹۸۹) (طباطبایی و قدیمی مقدم، ۱۳۸۶، صص ۱۱۹-۱۴۷).

عوامل موثر بر پیشرفت تحصیلی:

بسیاری از افراد داشتن هوش و استعداد را عامل اصلی پیشرفت در تحصیل علم و کسب دانش می‌دانند. ولی این تعریف کامل و جامع نیست، زیرا عدم موفقیت تحصیلی و علمی افراد باهوش بی‌شماری، این مدعی را باطل می‌کند. در دنیای واقع تحقیقات و پژوهش‌های گوناگونی در ارتباط با انگیزه تحصیل علم دانشجویان و دانش‌آموزان با مقایسه پارامترهای مختلف موثر در آن، انجام شده‌است که به تعدادی از نتایج آنها در زیر اشاره می‌شود:

• تحقیقی بر روی تفاوت انگیزه زبان آموزان زبان انگلیسی در ترکیه نشان می‌دهد که بین انگیزه دانشجویان دانشگاه‌های خصوصی و عمومی، تفاوت معنی داری وجود دارد (چتینکایا و اوروچ، ۲۰۱۰، ۶۶۲-۶۶۶).

• در تحقیقی دیگر مشخص شده‌است که چگونه فضای علمی در دانشگاه‌ها باعث افزایش انگیزه دانشجویان می‌شود و همچنین در این پژوهش اثبات شده- است که دانشجویان دانشگاه دارای انگیزه‌ی بیشتری نسبت به دانش‌آموزان دبیرستان می‌باشند (تویسوز و ییلدیران و دمیرچی، ۲۰۱۰، ۱۵۴۳-۱۵۴۸).

- بلوم (۱۳۶۳) می‌گوید: اگر شیوه‌های آموزشی، برنامه درسی و روش نمره‌گذاری بر تجربیات موفق دانشجویان تاکید بیشتری داشته باشد، باعث خواهد شد ویژگی‌های ورودی عاطفی مثبت (از جمله انگیزه پیشرفت) برای تکالیف جدید افزایش یابد (سیف ۱۳۸۳). (طباطبایی و قدیمی مقدم، ۱۳۸۶، صص ۱۱۹-۱۴۷).
 - پژوهش اسپنس (۱۹۸۳) نشان داد فراگیری که تحصیل را وسیله‌ای برای کسب موفقیت اجتماعی بهتر، اشتغال مناسب تر و درآمد بالاتر می‌دانند، نسبت به تحصیل نگرش مثبت‌تر داشته و نمره‌های بالاتر کسب می‌کنند (طباطبایی و قدیمی مقدم، ۱۳۸۶، صص ۱۱۹-۱۴۷).
 - منظور نهایی از آموزش و تدریس، رسیدن به یادگیری بهتر است و این هدف زمانی تحقق خواهد یافت که فرایند اساسی و اصولی، در انتخاب و ارائه محتوای درسی برای دانش‌جویان داشته باشیم. (جویس و همکاران، ۱۹۹۷).
 - انتخاب طرح‌های مناسب و سازنده، موجب رشد یادگیری شده و مطلوبیت آن را نیز به همراه می‌آورد. افت یادگیری، ریزش فراگیران در دوره‌های تحصیلی، عدم انتخاب درست رشته‌های تحصیلی، تکرار پایه، نرسیدن به عرصه تولید علم و نهایت عقب ماندگی اساسی انسانی، همه از مشکلات جانبی نبود طرح مناسب در آموزش است (مهدوی و امیر تیموری، ۱۳۹۰، صص ۱۴۱-۱۵۲).
- عوامل مؤثر بر انگیزه تحصیلی**
- پژوهشگران معمولاً برای توجیه رفتارها از دو دسته عوامل انگیزشی بهره می‌گیرند. دسته نخست انگیزه‌های مبتنی بر نیازهای کمبودی است که ناشی از نوعی نیاز فیزیولوژیک از جمله نیاز به آب، غذا، دارو و خواب، نیاز جنسی و غیره می‌باشد. انگیزه بسیاری از رفتارهای انسان بدست آوردن این گونه امکانات اولیه برای ادامه زندگی از راه یافتن شغل و کسب درآمد است. دومین دسته از عوامل انگیزشی تعریف شده انگیزه‌های مبتنی بر نیازهای رشدی است. در
- معنوی دانشجویان با خدا، تشویق‌های خانوادگی، کمک-های مالی دانشجویان و امکانات آموزشی دانشگاه می‌باشد (هامجاه و همکاران ۱، ۲۰۱۱، ۱۳۸-۱۴۷).
- در تحقیقی دیگر جلالی فراهانی در سال (۱۳۸۹) در مورد بررسی دلایل و انگیزه‌های حضور فارغ التحصیلان رشته‌های غیر تربیت بدنی در مقطع کارشناسی ارشد تربیت بدنی در بین دانشگاه‌های تهران، تربیت مدرس، تربیت معلم، علامه طباطبایی و شهید بهشتی انجام داده‌است. دلایل و انگیزه‌های ذکر شده در این تحقیق نیز مشابه تحقیق حاضر عوامل علاقه دانشجویان به این رشته، نیاز جامعه این رشته، بازار کار آینده آن و جذاب بودن مد نظر آن‌ها می‌باشد که تعداد نمونه آنان ۱۳۶ دانشجو بوده- است (جلالی فراهانی و همکاران، ۱۳۸۹: صص ۱۴۵-۱۶۲).
 - در تحقیقی که در هلسنکی فنلاند در مورد عناصر انگیزه دانشجویان در آموزش‌های فنی انجام شد مشخص شد که نمونه‌های کار عملی که در طی درس‌های مدرسه باید ساخته می‌شد و آزادی انتخاب، بیشترین تاثیر را بر روی انگیزه دارند. اجزای خاص دیگر انگیزه برای مثال: استاد، استعداد، علاقه، نیاز، سرگرمی‌ها، برنامه-های آموزشی و والدین هستند که دارای برخی تاثیرات بر روی انگیزه شرکت کنندگان بودند (اوتیو، ۲۰۱۱، ۱۱۶۱-۱۱۶۸).
 - علاوه بر هوش که اصل لازم بر موفقیت تحصیلی است، عوامل دیگری نیز در تحصیل علم و دانش دخالت دارد. مانند عوامل اقتصادی، وضع بدنی و جسمانی، موقعیت مناسب، غیره (احدی و بنی جمالی ۱۳۸۳) (همایی و همکاران، ۱۳۸۹، صص ۴۹-۶۳).
 - میدگلی، کاپلان و اندرسون (۱۹۹۸) نتیجه گرفتند، اگر دوستان نوجوان افرادی باشند که برای تحصیل و آموزش ارزش قایل باشند، نوجوانان هم با تبعیت از آنان علائق و اشتیاق لازم را مبذول می‌دارند (طباطبایی و قدیمی مقدم، ۱۳۸۶، صص ۱۱۹-۱۴۷).

خصوصیات جامعه آماری، متفاوت می‌باشد (زارعی متین و همکاران، ۱۳۸۵، صص ۳۱-۶۳).

جامعه آماری تحقیق حاضر از دانشجویان سه مقطع کارشناسی، کارشناسی ارشد و دکترای کلیه رشته‌های مدیریت تشکیل می‌شود که شامل دانشجویان دانشکده‌های مدیریت پردیس فارابی دانشگاه تهران، دانشگاه تهران، دانشگاه شهید بهشتی، دانشگاه سمنان، دانشگاه علامه طباطبائی و دانشگاه تربیت مدرس هستند که این دانشکده‌ها به صورت خوشه‌ای انتخاب شده است. از ۱۴۵ پرسشنامه توزیع شده در کل جامعه آماری، ۱۳۶ مورد آنها جمع آوری شد که به‌طور میانگین از هر دانشکده مدیریت دانشگاه‌های انتخاب شده، ۲۲ نفر به عنوان نمونه انتخاب شده اند که انتخاب آن‌ها کاملاً به صورت تصادفی صورت گرفته است. همچنین برای شناسایی گویه‌های پرسشنامه و عوامل، از مطالعه ادبیات و مصاحبه با دانشجویان و اساتید دانشگاهی استفاده شده است.

نمونه آماری این پژوهش به روش طبقه‌ای مشخص شده، سپس از روش تصادفی انتخاب نمونه انجام گرفت. همانطور که اشاره شد فراوانی (مطلق و نسبی) اعضای نمونه آماری ۱۳۶ نفره تحت بررسی در این تحقیق، از نظر جنسیت، مقطع تحصیلی و گرایش تحصیلی در جدول جدول شماره ۱ دسته بندی شده است:

این سطح حرکت به سوی رشد و تعالی روانی-اجتماعی برای انجام برخی رفتارها برانگیخته می‌شود. کنجکاوی، برتری علمی، پیشرفت شغلی و شان و احترام بیشتر نمونه-ای از انگیزه‌های روانی-اجتماعی است (عسکری، ۱۳۸۴، صص ۴۵۵).

به طور کلی، هر یک از رویکردهای اساسی، فرایند انگیزش را از دیدگاه خودشان مورد مطالعه قرار داده و صرفاً به مسائل خاصی از آن تاکید داشته‌اند. متخصصان و پژوهشگران وابسته به هر رویکرد نیز برای ایجاد علاقه و انگیزه دانش آموزان به فعالیت‌های تحصیلی، رهنمودها و دستورالعمل‌هایی خاص را پیشنهاد داده‌اند. با وجود این، بدیهی است که برانگیزاندن و علاقه‌مند ساختن دانشجویان و فراگیران به مطالعه و پژوهش فرایندی جامع و گسترده است که صرفاً با تمرکز بر یک رویکرد یا نظریه خاص و به کارگیری عملکردهای انگیزشی حاصل از آن محقق نمی‌شود، بلکه این مهم به طور دقیق و نظام‌مند نتیجه طراحی الگو و برنامه‌هایی جامع است که در آن همه ابعاد و عناصر انگیزش آن هم بر اساس همه رویکردها و نظریه‌های انگیزشی مورد توجه و بررسی قرار گیرد (رضایی و همکاران، ۱۳۸۷، صص ۱۵۱-۱۸۴).

جامعه و نمونه آماری تحقیق:

برای جمع آوری اطلاعات، علاوه بر اینکه از منابع متعددی می‌توان استفاده نمود، روش‌های مختلفی نیز وجود دارد که با توجه به نوع و هدف تحقیق، موضوع مورد تحقیق و

جدول ۱. نمونه آماری به تفکیک جنسیت، مقطع تحصیلی و گرایش تحصیلی

جنسیت	تعداد	درصد فراوانی نسبی	درصد فراوانی تجمعی
دانشجوی پسر	۷۸	۵۷,۳	۵۷,۳
دانشجوی دختر	۵۸	۴۲,۷	۱۰۰
مقطع تحصیلی	تعداد	درصد فراوانی نسبی	درصد فراوانی تجمعی
کارشناسی	۴۸	۳۵,۳	۳۵,۳
کارشناسی ارشد	۷۲	۵۳	۸۸,۳
دکتری	۱۶	۱۱,۷	۱۰۰
گرایش تحصیلی	تعداد	درصد فراوانی نسبی	درصد فراوانی تجمعی
مدیریت دولتی	۵۱	۳۷,۵	۳۷,۵
مدیریت بازرگانی	۳۸	۲۸	۶۵,۵
مدیریت صنعتی	۹	۶,۶	۷۲,۱
مدیریت اجرایی و MBA	۱۰	۷,۳	۷۹,۴
سایر گرایش‌ها	۲۸	۲۰,۶	۱۰۰

جدول ۲. بررسی آلفای سطوح مختلف تحقیق برای تعیین پایایی

سطح عوامل	آلفای کرونباخ
کل	۰,۹۲۴
سطح انگیزه دانشجویان برای تحصیل علم	۰,۷۳۲
عوامل فیزیولوژیکی و روانشناختی	۰,۸۴۸
عوامل انسانی پیرامون دانشجو	۰,۸۹۰
عوامل اجتماعی	۰,۷۸۵
اقدامات و فعالیتهای دانشجو	۰,۸۲۴
عوامل مربوط به نظام آموزشی و دانشگاهی	۰,۹۱۵

گردآوری داده‌ها

گردآوری داده‌ها از طریق مصاحبه با دانشجویان و استادان، رجوع به اسناد و مدارک و پرسشنامه می‌باشد. جمع‌آوری اطلاعات به صورت کتابخانه‌ای و میدانی می‌باشد که در روش کتابخانه‌ای، مراجعه به اسناد و کتب و مقالات فارسی و لاتین صورت گرفته است و با استفاده از روش میدانی، پرسشنامه مربوطه تهیه و در بین دانشجویان توزیع شده است.

روایی: بدلیل پیدا نکردن پرسشنامه‌ی جامع و کاملی که بتوان از آن برای مشخص کردن عوامل مؤثر بر انگیزه تحصیلی دانشجویان استفاده کرد یافت نشد، بعد از جمع‌آوری اطلاعاتی که حاصل مطالعات نظری و مصاحبه‌ها در این زمینه بود، آن‌ها را دسته‌بندی کرده و پرسشنامه ابتدایی در اختیار سیزده نفر از خبرگان و استادان دانشگاهی قرار داده شد تا نظرات آنان احصاء شود. بعد از جمع‌آوری نظرات خبرگان این موارد اصلاح شدند. بعضی از گویه‌های تکراری حذف شدند، بعضی از گویه‌هایی که دارای مضمون مشابه بودند باهم ادغام شدند و بعضی دیگر از گویه‌ها جابجا شدند. بعد از این تغییرات و حذف گویه‌های مورد نظر خبرگان، تعداد گویه‌ها و سوالات از ۶۰ سوال به ۴۶ سوال تقلیل پیدا کرد. توزیع سوالات بدین گونه است که سوالات مربوط به بررسی سطح انگیزه

دانشجویان برای تحصیل علم (۶ سوال)، بررسی عوامل فیزیولوژیکی و روانشناختی (۱۰ سوال)، بررسی عوامل انسانی پیرامون دانشجو (۶ سوال)، بررسی عوامل اجتماعی (۸ سوال)، بررسی اقدامات و فعالیتهای دانشجو (۳ سوال)، بررسی عوامل مربوط به نظام آموزشی و دانشگاهی (۱۳ سوال) می‌باشد.

روایی سنجی نیز توسط نرم افزار آموس انجام گرفته است که در یافته‌ها ارائه خواهد شد.

پایایی: برای تعیین پایایی پرسشنامه طراحی شده قبل از توزیع بین نمونه آماری، سی پرسشنامه به صورت آزمایشی (پیلوت) بین دانشجویان رشته مدیریت در سه مقطع کارشناسی، کارشناسی ارشد و دکتری توزیع شد که با استفاده از فرمول محاسبه آلفای کرونباخ برای پایایی کل پرسشنامه ضریب ۰/۹۲۴ بدست آمد. همچنین آلفای هر کدام از سطوح انگیزه دانشجویان برای ادامه تحصیل علم، عوامل فیزیولوژیکی و روانشناختی، عوامل انسانی پیرامون دانشجو و... محاسبه شده است که در جدول شماره (۲) نشان داده شده است. لازم به ذکر است که ضریب آلفای بالا در هر دسته از عوامل، نشان دهنده پایایی بالای گویه‌های تعیین شده می‌باشد.



شکل ۱. مدل مفهومی: عوامل مؤثر بر انگیزه تحصیل علم دانشجویان مدیریت

متغیرهای تحقیق

در تحقیق حاضر متغیر وابسته، سطح انگیزه دانشجویان برای تحصیل علم می باشد و عوامل فیزیولوژیکی و روانشناختی، عوامل انسانی پیرامون دانشجو، عوامل اجتماعی، اقدامات و فعالیت های دانشجو و عوامل مربوط به نظام آموزشی و دانشگاهی نقش متغیرهای مستقل را ایفا می کنند. نکته قابل توجه اینکه متغیرهای مستقل به دو دسته عوامل فردی (درونی) و محیطی (بیرونی) دسته بندی شده اند که عوامل فیزیولوژیکی و روانشناختی و اقدامات و فعالیت های دانشجو جزء متغیرهای فردی (درونی) و متغیرهای عوامل انسانی پیرامون دانشجو، عوامل اجتماعی و عوامل مربوط به نظام آموزشی و دانشگاهی جزء دسته

محیطی (بیرونی) می باشد. چارچوبی که از تحقیقات پیشین استخراج شده و به عنوان چارچوب مفهومی تحقیق استفاده می شود در شکل شماره (۱) نشان داده شده است.

فرضیات تحقیق

با توجه به سوال یک تحقیق فرض H_0 و H_1 را برای بررسی تأثیر هر کدام از سطوح متغیرهای مستقل می توان اینگونه تعریف کرد که:

برای عوامل انسانی پیرامون دانشجو:

H_0 : عوامل انسانی پیرامون دانشجو بر سطح انگیزه تحصیل علم در دانشجویان رشته مدیریت در سه مقطع کارشناسی، کارشناسی ارشد و دکتری مؤثر نمی باشد.

H1: عوامل انسانی پیرامون دانشجو بر سطح انگیزه تحصیل علم در دانشجویان رشته مدیریت در سه مقطع کارشناسی، کارشناسی ارشد و دکتری مؤثر می‌باشد.

برای عوامل مربوط به نظام آموزشی و دانشگاهی:

H0: عوامل مربوط به نظام آموزشی و دانشگاهی بر سطح انگیزه تحصیل علم در دانشجویان رشته مدیریت در سه مقطع کارشناسی، کارشناسی ارشد و دکتری مؤثر نمی‌باشد.
H1: عوامل مربوط به نظام آموزشی و دانشگاهی بر سطح انگیزه تحصیل علم در دانشجویان رشته مدیریت در سه مقطع کارشناسی، کارشناسی ارشد و دکتری مؤثر می‌باشد.

برای اقدامات و فعالیت های دانشجو:

H0: اقدامات و فعالیت های دانشجو بر سطح انگیزه تحصیل علم در دانشجویان رشته مدیریت در سه مقطع کارشناسی، کارشناسی ارشد و دکتری مؤثر نمی‌باشد.
H1: اقدامات و فعالیت های دانشجو بر سطح انگیزه تحصیل علم در دانشجویان رشته مدیریت در سه مقطع کارشناسی، کارشناسی ارشد و دکتری مؤثر می‌باشد.

برای عوامل فیزیولوژیکی و روانشناختی:

H0: عوامل فیزیولوژیکی و روانشناختی بر سطح انگیزه تحصیل علم در دانشجویان رشته مدیریت در سه مقطع کارشناسی، کارشناسی ارشد و دکتری مؤثر نمی‌باشد.
H1: عوامل فیزیولوژیکی و روانشناختی بر سطح انگیزه تحصیل علم در دانشجویان رشته مدیریت در سه مقطع کارشناسی، کارشناسی ارشد و دکتری مؤثر می‌باشد.

- عوامل انسانی پیرامون دانشجو

برای عوامل اجتماعی:

H0: عوامل اجتماعی بر سطح انگیزه تحصیل علم در دانشجویان رشته مدیریت در سه مقطع کارشناسی، کارشناسی ارشد و دکتری مؤثر نمی‌باشد.

H1: عوامل اجتماعی بر سطح انگیزه تحصیل علم در دانشجویان رشته مدیریت در سه مقطع کارشناسی، کارشناسی ارشد و دکتری مؤثر می‌باشد.

تحلیل داده های تحقیق:

حال در این گام به مدل سازی معادلات ساختاری داده‌های این تحقیق با استفاده از نرم افزار آموس پرداخته می‌شود:

مرحله اول: تحلیل عاملی تاییدی

بارهای عاملی که در روی خط‌های متصل به سوالات قرار می‌گیرند باید بالاتر از ۰,۵ باشند که سوال نگه داشته شود و اگر کمتر از ۰,۵ بود باید از مدل حذف گردد. در قدم بعد باید مناسب بودن مدل (Model Fit) را نیز مورد بررسی قرار داد. این مهم از طریق بررسی فاکتورهای مانند P-value, RMSEA, GFI, RMR, CMIN/DF, AGFI, NFI, RFI, JFI, TLI, CFI و شاخص RMSEA می‌باشد که مقدار مناسب برای هر کدام از عوامل بالا در جدول زیر ارائه گردیده است. همچنین قابل ذکر است که هر مدل اگر دارای چهار عامل از عوامل ارائه شده باشد که به حد نصاب خود رسیده باشند، نشان دهنده مناسب بودن مدل است و مدل قابل تایید است.

جدول ۳. مقادیر استاندارد برای مناسب بودن عوامل

RMSEA	TLI	CFI	IFI	RFI	NFI	AGFI	GFI	RMR	CMIN/DF	P-value
کمتر از ۰,۰۸	بیشتر از ۰,۹	بیشتر از ۰,۹	بیشتر از ۰,۹	بیشتر از ۰,۹	بیشتر از ۰,۹	بیشتر از ۰,۹	بیشتر از ۰,۹	کمتر از ۰,۰۸	کمتر از ۵	بیشتر از ۰,۰۵

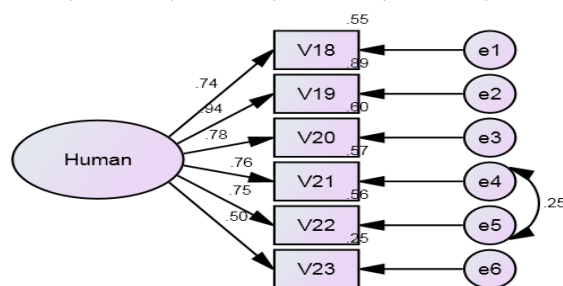

شکل ۲. بارهای عاملی بعد عوامل انسانی

در این مدل بارهای عاملی همگی بالای ۰,۵ می باشند و مورد تایید هستند. عواملی که فیت بودن مدل را نیز نشان می دهند عبارت اند از:

جدول ۴. فاکتورهای تاییدکننده مناسب بودن عامل انسانی

RMSEA	TLI	CFI	IFI	RFI	NFI	AGFI	GFI	RMR	CMIN/DF	P-value
۰,۰۶	۰,۹۸۴	۰,۹۹۱	۰,۹۹۱	۰,۹۵۱	۰,۹۷۴	۰,۹۳۰	۰,۹۷۳	۰,۰۲۶	۱,۴۸	۰,۱۵۸

- عوامل مربوط به نظام آموزشی و دانشگاهی

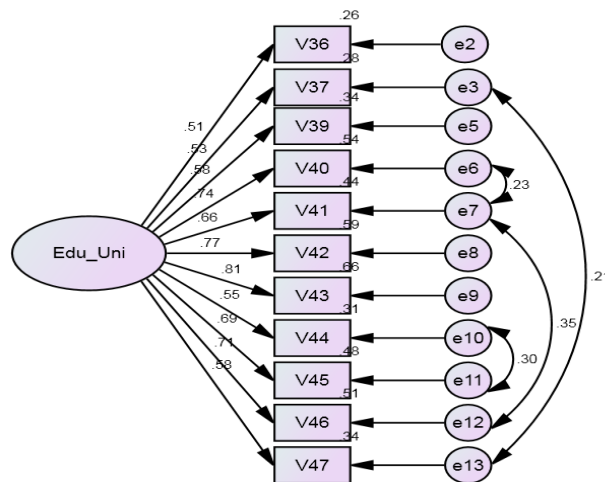

شکل ۳. بارهای عاملی بعد عوامل مربوط به نظام آموزشی و دانشگاهی

در این مدل بارهای عاملی همگی بالای ۰,۵ می باشند و مورد تایید هستند. عواملی که فیت بودن مدل را نیز نشان می دهند عبارت اند از:

جدول ۵. فاکتورهای تاییدکننده مناسب بودن عوامل مربوط به نظام آموزشی و دانشگاهی

RMSEA	TLI	CFI	IFI	GFI	RMR	CMIN/DF
۰,۰۷۶	۰,۹۳۲	۰,۹۵۱	۰,۹۹۱	۰,۹۱۸	۰,۰۴۸	۱,۷۸۳

در این مدل به دلیل پایین بودن بارهای عاملی سوالات ۳۵ و ۳۸، این دو سوال از مدل حذف گردیدند.

- اقدامات و فعالیت های دانشجویی

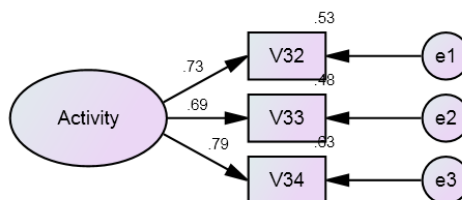

شکل ۴. بارهای عاملی بعد فعالیت های دانشجویی

در این مدل نیز بارهای عاملی بالای ۰,۵ هستند. اما به دلیل تعداد کم سوالات (کمتر از ۴) فیت بودن مدل باید در مدل اندازه گیری که در

ادامه ارائه خواهد شد، بررسی گردد.

- عوامل موثر بر انگیزش تحصیلی دانشجویان

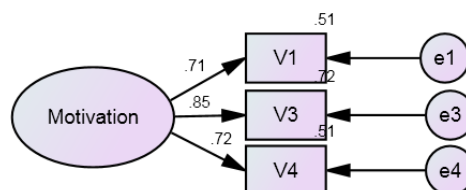

شکل ۵. بارهای عاملی بعد عوامل موثر بر انگیزش تحصیلی دانشجویان

در این مدل نیز بارهای عاملی بالای ۰,۵ هستند. اما به دلیل تعداد کم سوالات (کمتر از ۴) فیت بودن مدل باید در مدل اندازه گیری که در ادامه ارائه خواهد شد، بررسی گردد. سوالات ۲، ۵، ۶ و ۷ به دلیل پایین بودن بار عاملی از مدل حذف گردیدند.

- عوامل فیزیولوژیکی و روانشناختی

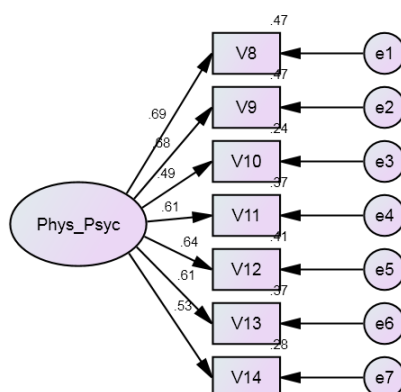

شکل ۶. بارهای عاملی بعد عوامل فیزیولوژیکی و روانشناختی

در این مدل بار عاملی سوال ۱۰ کمتر از ۰,۵ است اما به دلیل اینکه شاخص CR (روایی همسازه) ۰,۸۳۱ می باشد لذا مورد قبول است و عواملی که فیت بودن مدل را نیز نشان می دهند عبارت اند از: سوالات ۱۵، ۱۶ و ۱۷ به دلیل پایین بودن بار عاملی از مدل حذف گردیدند.

جدول ۶. فاکتورهای تاییدکننده مناسب بودن بعد عوامل فیزیولوژیکی و روانشناختی

TLI	CFI	IFI	GFI	RMR	CMIN/DF
۰,۹۰۸	۰,۹۳۸	۰,۹۴	۰,۹۴۷	۰,۰۴۵	۲,۰۰۱

- عوامل اجتماعی

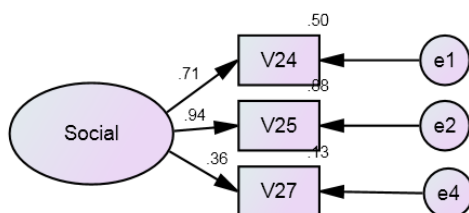

شکل ۷. بارهای عاملی بعد عوامل اجتماعی

بررسی مناسب بودن مدل پردازیم. شرط اول این است که هیچکدام از روابط بین متغیرها که به صورت خطوط هلال مانند در سمت راست شکل مشخص هستند، نباید بیشتر از ۰,۹ باشند. در غیر این صورت آن عوامل به دلیل همبستگی بالا باید با هم ترکیب شوند اما همانطور که مشخص است هیچکدام از روابط ضریب بالای ۰,۹ ندارند. اما شرط دوم همان بارهای عاملی می باشند که باید بالای ۰,۵ باشند. با توجه به اینکه همه بارهای عاملی بالاتر از ۰,۵ نیستند از فرمول روایی همسازه استفاده می-کنیم. برای این مدل $CR=0.985$ بدست آمد و تایید کامل آن را نشان می دهد.

در این مدل بار عاملی سوال ۱۰ کمتر از ۰,۵ است اما به دلیل اینکه شاخص CR (روایی همسازه) ۰,۸۳۱ می باشد لذا مورد قبول است و به دلیل تعداد کم سوالات (کمتر از ۴) فیت بودن مدل باید در مدل اندازه گیری بررسی گردد. سوالات ۲۶، ۲۸، ۲۹، ۳۰ و ۳۱ به دلیل پایین بودن بارها عاملی از مدل حذف گردیدند.

مرحله دوم: ارزیابی مدل اندازه گیری

در این مرحله تمامی عوامل به صورت یکجا از لحاظ مناسب بودن مدل مورد بررسی قرار می گیرند. در مدل اندازه گیری باید دو شرط وجود داشته باشد که بتوانیم به

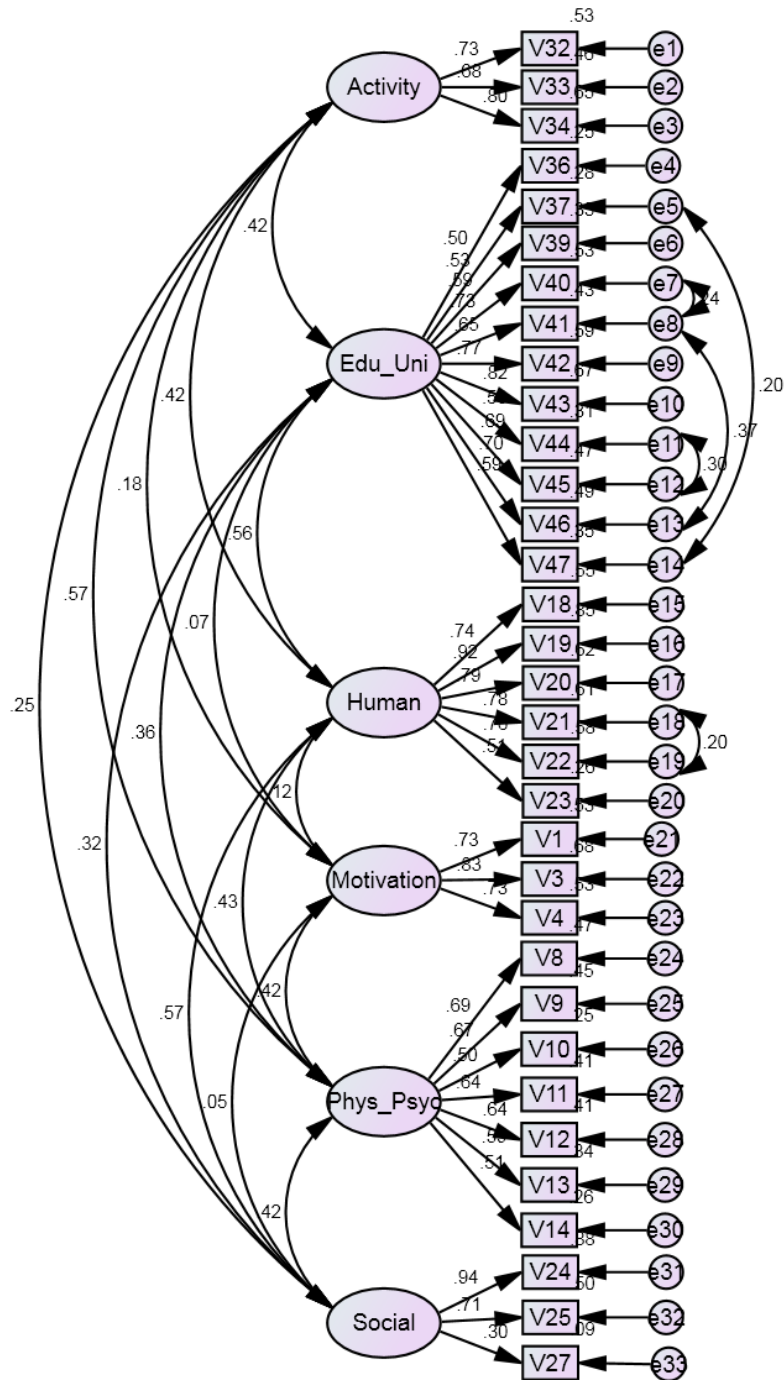

شکل ۸. ارزیابی مدل اندازه گیری

جدول ۷. فاکتورهای تاییدکننده مناسب بودن مدل اندازه گیری

RMSEA	CFI	IFI	RMR	CMIN/DF
۰,۰۵۵	۰,۹۰۰	۰,۹۰۳	۰,۰۷۱	۱,۴۰۴

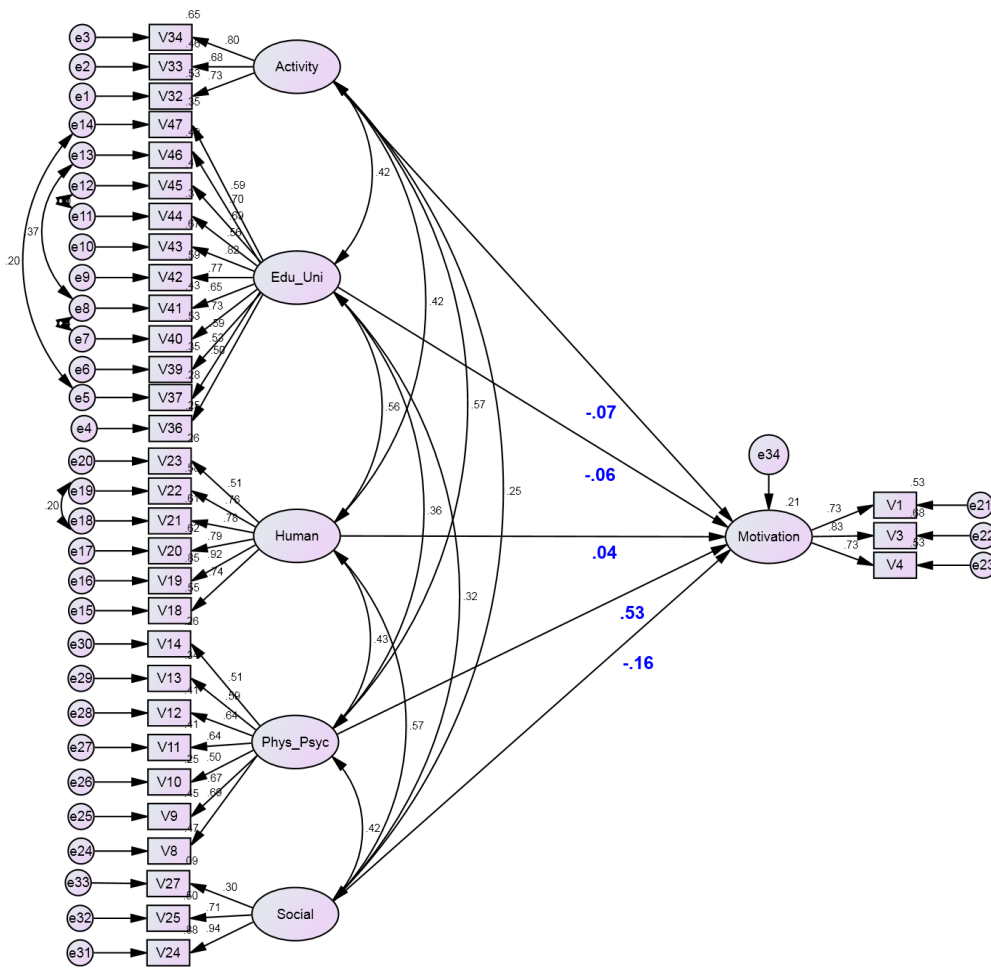

شکل ۹. مدل نهایی اندازه گیری عوامل اثرگذار بر انگیزه

جدول ۸. جدول P-value های بدست آمده برای فرضیات تحقیق

		Estimate	S.E.	P_value
Motivation	<--- Activity	-.077	.151	.610
Motivation	<--- Edu_Uni	-.085	.185	.645
Motivation	<--- Human	.042	.153	.782
Motivation	<--- Phys_Psyc	.624	.188	***
Motivation	<--- Social	-.130	.110	.237

شاخص‌هایی که فیت بودن این مدل را نشان می‌دهند عبارت اند از:

در زیر مقادیر P-value های بدست آمده برای فرضیات تحقیق که از نرم افزار استخراج شده است، ارائه می شود:

بررسی فرضیات تحقیق و نتیجه گیری

هدف از این تحقیق همانطور که بیان شد، شناسایی عوامل مؤثر بر انگیزه تحصیلی دانشجویان رشته مدیریت بوده

تا این مرحله تحلیل عاملی متغیرهای تحقیق به طور کامل انجام شد و تایید گردید.

مرحله سوم: مدل ساختاری

در این مرحله توسط مدل نهایی که ارائه می‌شود، فرضیات مدل مورد آزمون قرار می‌گیرند. در واقع در این مرحله مدل مفهومی تحقیق مورد ارزیابی قرار می‌گیرد. اولین کاری که باید صورت پذیرد این است که مناسب بودن مدل بررسی شود.

مستقیم و معناداری وجود دارد. از آنجا که مقدار ضریب همبستگی بدست آمده ۰,۳۸۱ می‌باشد بنابراین، همبستگی نسبی است. قابل ذکر است که نتایج آزمون ANOVA بر روی داده‌های تحقیق در ارتباط با بررسی تاثیر گرایش-های مختلف دانشجویان بر سطح انگیزش آنها نشان داد میزان sig بیشتر از سطح ۰,۰۵ است (۰,۰۷۲). بنابراین مشخص می‌شود که تفاوت معناداری بین گرایش‌های مختلف دانشجویان رشته مدیریت از لحاظ سطح انگیزه ادامه تحصیل وجود ندارد.

همانگونه که در پیشینه تحقیق عنوان شد، عوامل متعددی که تعدادی از آنها در این پژوهش نیز مورد بررسی قرار گرفت، بر انگیزه تحصیلی مؤثر می‌باشند. عواملی مانند رابطه مناسب و تعاملی بین استاد و دانشجو، عوامل اقتصادی، وضع بدنی و جسمانی، موقعیت مناسب، تأثیر اطرافیان و خانواده‌ها که هر کدامشان در شرایط انجام تحقیقات، تأثیرشان بر روی انگیزش مورد تأیید قرار گرفته اند. اما همانطور که ملاحظه شد در شرایط انجام این پژوهش، تأثیر عامل فیزیولوژیکی و روانشناختی بر انگیزش تحصیلی دانشجویان مورد پذیرش واقع شد. بنابراین با انجام این تحقیق، یافته‌های برخی از پژوهش‌ها که تأثیر این عامل را بر انگیزه تحصیلی تأیید نموده بودند، تقویت و مورد پذیرش مجدد واقع شد.

پیشنهادها:

با توجه به یافته‌های تحقیق می‌توان پیشنهادها را زیر را ارائه نمود:

۱. با عنایت به تایید تاثیر عوامل روانشناسی از قبیل میزان اعتماد به نفس، هوش، قدرت حافظه و سلامت روانی، می‌توان دریافت که نقش این عوامل در انگیزه یافتن دانشجویان رشته مدیریت بسیار حائز اهمیت است. لذا به منظور ترغیب و افزایش انگیزه در این افراد، اقداماتی که منجر به افزایش این عوامل و یا حتی کاهش اضطراب آنها می‌شود باید در دستور کار قرار گیرد.

۲. طبق تحقیقاتی که در زمینه‌ی روانشناسی انجام شده‌است از اقداماتی که منجر به سلامت روان دانشجویان

است. داده‌های گردآوری شده از جامعه هدف اطلاعات مفیدی را در اختیار ما قرار دادند که می‌توان از آنها برای تصمیم‌گیری‌های آتی جهت تمرکز بیشتر بر روی عوامل افزایش سطح انگیزه تحصیل علم و ادامه تحصیل بهره برد. خروجی‌های تحقیق انجام شده حاکی از آن است که در ارتباط با بررسی فرضیات عوامل نظام آموزشی و دانشگاهی، عوامل اجتماعی، اقدامات و فعالیت‌های دانشجو، عوامل انسانی پیرامون دانشجو، باید گفت که به دلیل بالاتر از ۰,۰۵ بودن P-value آنها، تأثیرگذاری این موارد مورد تایید قرار نمی‌گیرند؛ ولی همانطور که از جدول بالا مشخص است تنها عاملی که P-value آن کمتر از ۰,۰۵ است عوامل فیزیولوژیکی و روانشناختی می‌باشد که عدد ۰,۰۰۰ بدست آمده است. میزان تاثیر گذاری آن بر انگیزه دانشجویان نیز طبق مدل ۰,۵۳ می‌باشد. همانگونه که ذکر شد طبق مدل، بقیه عوامل مورد بررسی بر انگیزش دانشجویان برای تحصیل تاثیرگذار نبوده است.

جهت پاسخگویی به سوال دوم مبنی بر ارتباط پسر یا دختر بودن دانشجویان، تفاوت در گرایش‌های تحصیلی آنان و تفاوت در مقطع تحصیلی آنان با انگیزه تحصیل علم دانشجویان رشته مدیریت، می‌توان با استفاده از خروجی-های بدست آمده از نرم افزار به این نتایج دست یافت؛ با توجه به پایین بودن میزان sig از ۰/۰۵ ($\text{sig} = 0/045$)، فرض برابری واریانس‌ها در دو جامعه زنان و مردان رد می‌شود. در ارتباط با بررسی تفاوت سطح انگیزه پسران و دختران، نتایج آزمون نشان می‌دهد که میزان sig بیشتر از سطح ۰/۰۵ بوده ($\text{sig} = 0/579$) و بیانگر این مطلب است که بین سطح انگیزش ادامه تحصیل در جامعه مردان و زنان تفاوت معناداری وجود ندارد. همچنین در زمینه بررسی تاثیر مقطع تحصیلی دانشجویان در سطح انگیزش آنها مشخص شد که با توجه به اینکه میزان sig از ۰,۰۵ کمتر است (۰,۰۰۰) لذا می‌توان چنین بیان کرد که بین سطح انگیزه ادامه تحصیل در جامعه مورد مطالعه و سطح مقطع تحصیلی دانشجویان رشته مدیریت ارتباط همبستگی

- دلیر، زهرا؛ شجاعیان، زهرا؛ خدابنده-لو، زهرا؛ (بهار ۱۳۹۰) بررسی میزان انگیزه دانشجویان پرستاری و مامایی نسبت به انتخاب رشته تحصیلی خود - دانشکده پرستاری و مامایی مشهد - سال ۱۳۸۷؛ پژوهش پرستاری؛ دوره ۶؛ شماره ۲۰

- رضا خانی، سیمین دخت، (بهار ۱۳۸۶) بررسی انگیزه بیرونی و درونی پیشرفت تحصیلی دانشجویان رشته مختلف دانشگاه آزاد اسلامی واحد رودهن؛ فصلنامه تازه در علوم تربیتی؛ سال دوم؛ شماره دوم

- رضایی، اکبر؛ قدم پور، عزت الله؛ شریفی، حسن پاشا؛ (بهار ۱۳۸۷) الگویی برای ایجاد علاقه و انگیزه به مطالعه و پژوهش: بررسی اثربخشی آن در دانش آموزان دوره راهنمایی؛ فصلنامه نوآوری های آموزشی؛ سال هفتم؛ شماره ۲۵

- رضانی، عباسعلی؛ هدایتی، سیدپوریا؛ فرجی، عبدالله؛ خمسای، مریم؛ حیدری مکرر، محسن؛ (زمستان ۱۳۸۹) بررسی میزان انگیزه تحصیلی و عوامل مرتبط با آن در دانشجویان دانشگاه علوم پزشکی زابل در سال ۱۳۸۸؛ فصلنامه علمی پژوهشی رستمینه؛ دانشگاه علوم پزشکی بابل؛ شماره ۳

- زارعی متین، حسن؛ جندقی، غلامرضا؛ توره، ناصر (۱۳۸۵) شناخت عوامل رفتار شهروندی سازمانی و بررسی ارتباط آن با عملکرد سازمانی؛ فرهنگ مدیریت؛ سال چهارم؛ شماره دوازدهم

- سید جوادین، سید رضا، (۱۳۸۱)، بررسی عوامل مرتبط با انگیزه یادگیری دانشجویان دانشگاه تهران، مجله مجتمع آموزش عالی قم، سال چهارم، شماره پانزدهم، ص ۲۲۱-۲۵۶

- طالب زاده شوشتری، لیلا؛ پورشافعی، هادی؛ (۱۳۹۰) اسنادهای استادان موفق در خصوص روش های ارتقای انگیزه تحصیلی دانشجویان دانشگاه بیرجند؛ فصلنامه پژوهش و برنامه ریزی در آموزش عالی؛ شماره ۶۰

- عسکری، جعفر؛ (زمستان ۱۳۸۴) بررسی منابع افت انگیزشی دانشجویان دانشگاه از دیدگاه آنان؛ مجله روانپزشکی و روانشناسی بالینی ایران؛ شماره ۴۳

- کشاورزی ارشدی، فرناز، (پاییز ۱۳۸۸) تاثیر سبک هویتی و هوش هیجانی در پیش بینی انگیزه ی پیشرفت و عملکرد تحصیلی دانشجویان کارشناسی ارشد؛ اندیشه و رفتار؛ دوره چهارم؛ شماره سیزدهم

- مهدوی، محمد رضا؛ امیر تیموری، محمد حسن؛ (بهار ۱۳۹۰) بررسی تاثیر استفاده از الگوی طراحی آموزشی مریل

می شود، داشتن ورزش منظم است که باعث کاهش اضطراب و افسردگی می شود.

۳. از طرفی به منظور گزینش بهتر دانشجویان در این رشته، توصیه می شود در آزمون های ورودی این رشته مسائلی از قبیل قدرت استعداد، حافظه و هوش نیز مورد ارزیابی قرار گیرد که این عوامل نیز خود بر انگیزش دانشجویان مؤثر می باشد.

۴. تبیین ارزش و جایگاه این رشته در جامعه برای دانشجویان و حل معضل اشتغال آنان پس از فراغت از تحصیل، یکی دیگر از عوامل روانشناختی تقویت انگیزش آنان می باشد.

۵. عامل دیگر جهت ایجاد و تقویت انگیزه تحصیلی دانشجویان، تقویت اعتماد به نفس ایشان به دلیل تحصیل در رشته ای مطلوب و کاربردی است؛ که این مهم جز در سایه تقویت رابطه دانشگاه و صنعت و استفاده از دانشجویان در طرح های عملی و کاربردی محقق نخواهد شد.

منابع

- اکرمی، محمود (۱۳۷۱) رابطه موضع کنترل با سبک مدیریت مدیران مراکز دولتی. پایان نامه کارشناسی ارشد. تهران: مرکز آموزش مدیریت دولتی

- بخشی جهرمی، آرمان؛ شهیدی زندی، کاوه؛ (۱۳۸۸) بررسی انگیزه تحصیل دانشجویان رشته های کشاورزی دانشگاه جامع علمی-کاربردی کرمان؛ علوم ترویج و آموزش کشاورزی ایران؛ جلد ۵؛ شماره ۲

- جلالی فراهانی، مجید؛ علی دوست قهفرخی، ابراهیم؛ (۱۳۸۹)، بررسی دلایل و انگیزه های حضور فارغ التحصیلان رشته های غیر تربیت بدنی در مقطع کارشناسی ارشد تربیت بدنی، نشریه مدیریت ورزشی، شماره هفتم، ص ۱۴۵-۱۶۲

- حسینی طباطبایی، فوزیه؛ قدیمی مقدم، ملک محمد؛ (پاییز ۱۳۸۶) بررسی علل پیشرفت تحصیلی دختران در مقایسه با پسران در استان های خراسان رضوی، شمالی و جنوبی؛ دانش و پژوهش در علوم تربیتی؛ شماره پانزدهم

(نظریه نمایش اجزا) بر میزان یادگیری و انگیزه پیشرفت در درس زیست شناسی سال اول دبیرستان؛ دوره ششم؛ شماره دوم - همایی، رضوان؛ حیدری، علیرضا؛ بختیارپور، سعید؛ برنا، محمدرضا؛ (۱۳۸۹) رابطه انگیزه پیشرفت، هوش شناختی، هوش هیجانی، سوابق تحصیلی و متغیرهای جمعیت شناختی با عملکرد تحصیلی دانشجویان؛ یافته های نو در روانشناسی؛

- Abootorabi,R. (2011),” How I could improve academic motivation of my students in an industrial high school?” , *Procedia Social and Behavioral Sciences* 15 ,pp 571–575
- Autio,O. (2011),”Elements in Students Motivation in Technology Education” , *Procedia - Social and Behavioral Sciences* 29 ,pp1161 – 1168
- Bektas-Çetinkaya,Y. Oruç,N (2010),”Turkish students` motivation to learn English at public and private universities” , *Procedia Social and Behavioral Sciences* 2 ,pp.4662–4666
- Ekici,G. (2010),” Factors affecting biology lesseon motivation of high school students” , *Procedia Social and Behavioral Sciences* 2 ,pp2137–2142
- Ghazvini,S,D. Khajehpour,M. (2011),” Attitudes and Motivation in learning English as Second Language in high school students” , *Procedia Social and Behavioral Sciences* 15 ,pp1209–1213
- Hanin Hamjah,S. Ismail,Z. Mohamad Rasit,R. Azziaty Rozali,E. (2011),”Methods of Increasing Learning Motivation among Students” , *Procedia Social and Behavioral Sciences* 18 ,pp138–147
- Lawrence,S. Jordan,P. (2009),”Testing an explicit and implicit measure of motivation” , *International Jornal of Organization Analysis* ,Vol.17 No.2,pp.103-120
- Tüysüz,M. Yildiran,D. Demirci,N. (2010),”What is the motivation difference between university students and high school students?” , *Procedia Social and Behavioral Sciences* 2 , pp1543–1548
- Yunus,M. Wan Osman,W. Mohd Ishak,N. (2011),” Teacher-student relationship factor affecting motivation and academic achievement in ESL classroom” , *Procedia Social and Behavioral Sciences* 15 ,pp2637–2641.

Quarterly Journal of Educational Psychology

Islamic Azad University Tonekabon Branch

Vol. 6, No. 4, winter 2016, No 24



Journal of Educational
Psychology

Identifying the factors that affect management student's motivation

Mohammad Amin Alizadeh^{1*}, Hamid Reza Parvazi², Mohammad Hosien Rahmati³

- 1) Master of Public Administration - trends change management. University of Tehran
Farabi Campus
- 2) Master of Management MBA - Financial trends. Semnan University
- 3) Assistance Professor of Farabi University

*Corresponding author: ma.alizadeh1987@ut.ac.ir

Abstract

The survey of factors that affects students schooling motivation, is the important issue. Hence, this study examines the factors affecting motivation of the students in the field of management. The hypothesis of this study, 136 students from various academic disciplines and trends in the management of a class of six universities were selected and questionnaires were distributed among them. To test the research hypotheses in addition to descriptive statistics, structural equations were used. According to research findings, among 5 examined factors, include educational and academic factors, social factors, measures of student activities, human factors around the student and the physiological and psychological factors, the main approved factor is the physiological and psychological factor. It was also cleared that there was no significant difference in motivation between gender and the level of motivation and between major and this level. On the other hand, there is a significant direct correlation among the motivations of this and degree.

Key words: Academic motivation, field of management, Academic improvement, Level of motivation, schooling of science
