

## رابطه هوش فرهنگی با انزوای تحصیلی در بین دانشجویان غیر بومی دانشگاه آزاد اسلامی ارومیه: نقش واسطه ای سازگاری تحصیلی

نازیلا آهنگری اندریان<sup>۱</sup>  
جواد عبدلی سلطان احمدی<sup>۲</sup>

### چکیده

هدف مطالعه حاضر آزمون مدل رابطه هوش فرهنگی بر انزوای تحصیلی به واسطه سازگاری تحصیلی در بین دانشجویان غیر بومی دانشگاه آزاد ارومیه بود. برای نیل به هدف، تعداد ۲۰۸ نفر از دانشجویان کارشناسی دانشگاه آزاد اسلامی واحد ارومیه بر اساس روش نمونه گیری تصادفی طبقه ای به عنوان گروه نمونه انتخاب و به پرسشنامه های هوش فرهنگی آنگ و همکاران (۲۰۰۴)، سازگاری تحصیلی (تراپ، کلارک و تایگز، ۱۹۵۳)، و انزوای تحصیلی دیلون و گرونت (۱۹۷۶) پاسخ دادند. نتایج آزمون مدل ساختاری نشان داد که بین هوش فرهنگی و سازگاری تحصیلی رابطه مثبت و بین سازگاری تحصیلی با انزوای تحصیلی رابطه منفی برقرار می باشد، همچنین هوش فرهنگی به واسطه سازگاری تحصیلی اثر معنادار غیرمستقیم بر انزوای تحصیلی دارد. نتایج تحقیق حاضر نشان داد که مدل مفهومی با مدل آزمون شده دارای برازش بوده و نیز سازگاری تحصیلی در روابط بین هوش فرهنگی و انزوای تحصیلی نقش واسطه را دارد.

واژه های کلیدی: هوش فرهنگی، سازگاری تحصیلی، انزوای تحصیلی، دانشجویان غیر بومی

۱. گروه علوم تربیتی، واحد ارومیه، دانشگاه آزاد اسلامی، ارومیه، ایران

۲. استادیار گروه علوم تربیتی، واحد ارومیه، دانشگاه آزاد اسلامی، ارومیه، ایران (نویسنده مسئول) Ja\_abdeli@yahoo.com

## مقدمه

ارتقاء سلامت روانی دانشجویان در هر جامعه‌ای موجب توسعه‌ی پایدار جوامع و کشورها شده و زیربنای رشد اقتصادی، علمی و فرهنگی هر جامعه‌ای می‌باشد (ولفسون<sup>۱</sup>، ۲۰۰۴)؛ با این حال، برخی شرایط استرس‌زا می‌تواند سلامت روان افراد هر جامعه‌ای را تهدید کند (ایثلی<sup>۲</sup>، ۲۰۱۱)، یکی از این شرایط استرس‌زا وارد شدن به دانشگاه می‌باشد، دانشجویان به طرق مختلف از دانشگاه اثر می‌پذیرند، برای بعضی از آنها دانشگاه استرس‌آور است، زیرا تغییر ناگهانی از دوره دبیرستان محسوب می‌شود و برای گروه دیگر جدا شدن از خانه منبع استرس است (نال<sup>۳</sup>، ۲۰۰۶)، ورود به دانشگاه مقطع بسیار حساس در زندگی دانشجویان بوده که با توجه به تغییرات در روابط اجتماعی و بین فردی و حضور در شهری با فرهنگ متفاوت همراه با مشکلات فراوان است (دیباج‌نیا<sup>۴</sup>، ۲۰۰۴). چنین مشکلات فرهنگی، عاطفی و روانی خصوصاً در بین دانشجویان غیربومی بیشتر دیده می‌شود، بیشتر دانشجویان به خاطر تحصیل در دانشگاه از خانواده، شهر یا روستای خود جدا شده و در محیط جدیدی که با فرهنگ خودشان در تعارض قرار دارد، قرار گرفته‌اند، چنین جدایی از محیط فرهنگی اولیه و گسست از دوستان و آشنایان، منجر به ایجاد حس تنهایی و انزوا در برخی از دانشجویان غیربومی می‌شود (حیدری و مکتبی، ۱۳۹۰)، در این راستا حسینی و موسوی (۱۳۸۳)، نشان داده‌اند که غالب دانشجویان غیربومی از مشکلات سازگاری، سلامت روان و احساس تنهایی رنج می‌برند؛ لذا مطالعه عوامل موثر بر احساس انزوای تحصیلی و تنهایی دانشجویان غیربومی می‌تواند در ارتقاء سلامت روانی دانشجویان غیربومی موثر واقع شود.

مساله تنهایی و تبعات منفی آن از دیرباز مورد توجه محققان علوم انسانی بوده است (حیدری خواه، ۱۳۹۰)، الهاگین<sup>۵</sup> (۲۰۰۴)، احساس منزوی بودن را به عنوان تجربه‌ای منفور، مضطرب کننده و ناخوشایند می‌داند که باعث می‌شود دانشجویان احساس حقارت کرده و خلق منفی را تجربه کنند، در این راستا برخی تحقیقات (بن<sup>۶</sup>، هاروی<sup>۷</sup>، گیلبرت<sup>۸</sup> و آیرون<sup>۹</sup>، ۲۰۰۵؛ حیدری و مکتبی، ۱۳۹۰)، نشان داده‌اند که دانشجویان غیربومی احساس انزوا و تنهایی بیشتری را نسبت به دانشجویان بومی دارا بوده و معمولاً با مشکلات تحصیلی مواجه می‌شوند، انزوای تحصیلی<sup>۱۰</sup> حالت مفراط احساس تنهایی می‌باشد، که علاوه بر احساس تنهایی و گسست از دیگران، احساس بیگانگی نسبت به تحصیل نیز در فرد رخ می‌دهد (براون و همکاران<sup>۱۱</sup>، ۲۰۰۳)، احساس انزوای تحصیلی، از نظریه از خودبیگانگی مشتق شده و شکلی دیگر از از خودبیگانگی نسبت به مدرسه، دانشگاه و تحصیل می‌باشد، در این راستا، مان<sup>۱۲</sup> (۲۰۰۱) از خودبیگانگی را حالت یا تجربه انزوا<sup>۱۳</sup> از یک گروه یا فعالیتی می‌داند که انتظار می‌رود فرد در حالت عادی با آن گروه

1. Woolfson
2. Easley
3. Neal
4. Dibajnia
5. Elhageen
6. Benn
7. Harvey
8. Gilbert
9. Irons
10. Academic isolation
11. Brown & et al
12. Mann
13. isolation

احساس همبستگی نموده یا با آن فعالیت درگیر شود، در انزوای تحصیلی نیز، فرد از فعالیت‌های مرتبط با تحصیل احساس جدایی کرده و حس همبستگی نسبت به معلم، همکلاسی‌ها و مواد درسی ندارد، از آنجایی که احساس انزوا، در بین دانشجویان غیر بومی (بین‌المللی) و دانشجویان با تفاوت‌های فرهنگی بیشتر دیده می‌شود (رانی<sup>۱</sup>، ۲۰۱۵)، برخی محققان (برای نمونه، محمودی، براون، امانی و داداش‌زاده، ۲۰۱۵) نشان داده‌اند که هوش فرهنگی می‌تواند بر میزان احساس انزوای تحصیلی موثر باشد.

هوش فرهنگی به عنوان قابلیت یادگیری الگوهای جدید در تعاملات فرهنگی و ارائه پاسخ‌های رفتاری صحیح به این الگوها تعریف شده است (ارلی و آنگ، ۲۰۰۳). آنها معتقدند که فرد با هوش فرهنگی بالا این توانایی را دارد که در هنگام رویارویی با فرهنگ‌های نوین که متفاوت از زمینه‌ی فرهنگی خود فرد است، سازگار شده و خود را با آن فرهنگ انطباق دهد، بدون آنکه هویت فرهنگی خود را کنار بگذارد. ارلی و آنگ (۲۰۰۳)، چهار بعد را برای هوش فرهنگی در نظر می‌گیرند، بعد اول یا انگیزش هوش فرهنگی: بیانگر علاقه فرد به آزمودن فرهنگ‌های دیگر و تعامل با افرادی از فرهنگ‌های مختلف است. بعد دوم، دانش یا شناخت هوش فرهنگی: این دانش بیانگر درک فرد از تشابهات و تفاوت‌های فرهنگی می‌باشد بعد سوم، استراتژی (فراشناخت) هوش فرهنگی: بدین معناست که فرد چگونه تجربیات میان فرهنگی را درک می‌کند. بعد چهارم، یا رفتار هوش فرهنگی: این رفتار قابلیت فرد برای سازگاری با آن دسته از رفتارهای کلامی و غیرکلامی را در بر می‌گیرد که برای برخورد با فرهنگ‌های مختلف مناسب هستند (آنگ و ون دینه<sup>۲</sup>، ۲۰۰۸). در زمینه تاثیر هوش فرهنگی بر انزوای تحصیلی، هارینسون و بورور<sup>۳</sup> (۲۰۱۱)، نشان دادند که دانشجویان خارجی با هوش فرهنگی بالا، توانایی سازگاری بهتر و لذا استرس دوری از خانه‌ی کمتری را دارا هستند، همچنین، استوک<sup>۴</sup> (۲۰۱۳)، نیز نشان داد که دانشجویانی که دارای هوش فرهنگی بالاتری هستند، فرسودگی ناشی از فشار تحصیلی کمتری را دارند، نتایج تحقیق ابورمضان<sup>۵</sup> (۲۰۱۵)، نیز نشان داد که دانشجویانی که دارای هوش فرهنگی بالایی هستند، استرس فرهنگ‌پذیری کمتری را در دانشگاه‌های خارجی دارند، با این حال تحقیقات ذکر شده نشان داده‌اند، که رابطه‌ی هوش فرهنگی با انزوای تحصیلی به صورت غیرمستقیم به وابسته متغیرهایی چون سازگاری اجتماعی، سازگاری فرهنگی و یا انعطاف فرهنگی می‌باشد.

سازگاری تحصیلی ناظر به توانمندی فراگیران در انطباق با شرایط و الزامات تحصیل و نقش‌هایی است که مدرسه به عنوان هاد اجتماعی فراروی فرد قرار می‌دهد (پیتوس<sup>۶</sup>، ۲۰۰۶)، همچنین (انجلبرگ و اسجورگ<sup>۷</sup>، ۲۰۰۴) سازگاری تحصیلی را جنبه‌ای سازگاری اجتماعی می‌دانند که در آن تاکید بر مهارت‌های بین فرهنگی، بین فردی و مهارت‌های ارتباطی می‌باشد، به طوری که انتظار می‌رود فرد دارای سازگاری تحصیلی بالا، دارای رابطه مناسب با همکلاسی‌ها، اساتید و معلمان و نیز افراد موجود در محیط‌های یادگیری باشد، در این زمینه (هاریسون و بورور، ۲۰۱۱) بیان می‌کند، دانشجویانی که دارای سازگاری تحصیلی بالایی هستند، احساس تنهایی و انزوای تحصیلی را کمتری را متحمل می‌شوند، و در محیط‌های فرهنگی مختلف سازگاری بهتری دارند، بر این اساس می‌توان بیان داشت سازگاری تحصیلی در

1. Rani
2. Ang & Van Dyne
3. Harrison, & Brower
4. Stokes
5. Abraruzzaman
6. Pettus
7. Engelberg & Sjoberg

روابط بین هوش فرهنگی و انزوای تحصیلی و انزوای تحصیلی می‌تواند نقش میانجی داشته باشد، که در تحقیقات گذشته در مورد دانشجویان غیربومی به آن پرداخته نشده است. لذا تحقیق حاضر در نظر دارد تا به بررسی روابط بین هوش فرهنگی با انزوای تحصیلی پرداخته و نقش میانجی سازگاری تحصیلی را در روابط بین این دو متغیر مورد آزمون قرار دهد، که مدل مفهومی تحقیق حاضر در شکل یک نشان داده شده است.

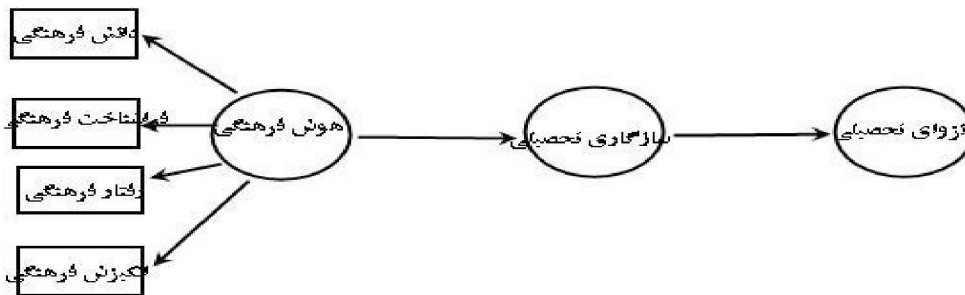

شکل یک: مدل مفهومی تحقیق

### روش پژوهش

روش اجرای پژوهش حاضر توصیفی (غیر آزمایشی) و طرح پژوهشی همبستگی از نوع الگویابی معادلات ساختاری است. جامعه آماری پژوهش حاضر را دانشجویان دوره کارشناسی غیر بومی دانشگاه آزاد اسلامی واحد ارومیه تشکیل می‌دهند، چرا که در دوره کارشناسی دانشجویان به دلیل تجربه کم دوری از خانواده می‌توانند انزوای تحصیلی بیشتری را تجربه کنند، که تعداد کل دانشجویان غیر بومی ۴۶۰ نفر بودند، و بر اساس روش نمونه‌گیری تصادفی طبقه‌ای و با استفاده از جدول مورگان تعداد ۲۰۸ به عنوان نمونه انتخاب شدند (۱۰۹ نفر پسر و ۹۹ نفر دختر). برای اندازه‌گیری متغیرها نیز از سه پرسشنامه استفاده شد که در ادامه آمده است.

**الف) پرسشنامه هوش فرهنگی:** این پرسشنامه دارای ۲۰ گویه می‌باشد که توسط آنگ و همکاران در سال ۲۰۰۴ برای سنجش هوش فرهنگی طراحی شده است، این ابزار دارای چهار مولفه ی راهبرد یا فراشناخت (شامل سوالات ۱ تا ۵)، دانش یا شناخت (شامل سوالات ۶ تا ۱۰)، انگیزش فرهنگی (شامل سوالات ۷ تا ۱۵) و رفتار فرهنگی (شامل سوالات ۱۶ تا ۲۰) می‌باشد، که در قالب طیف لیکرت پنج درجه‌ای نمره‌گذاری می‌شود، آنگ در مطالعه اولیه خود مقادیر آلفای کرونباخ را برای برای فراشناخت (۰/۷۶)، برای شناخت (۰/۸۴)، برای انگیزش (۰/۷۶) و برای رفتار فرهنگی (۰/۸۳) گزارش نمود (آنگ و دانیه، ۲۰۰۸)، که نشانگر برخوردای ابزار از پایایی مناسب می‌باشد، در ایران نیز روایی و پایایی این ابزار مورد تأیید قرار گرفته است (عسگری و روشنی، ۱۳۹۱)، در پژوهش حاضر نیز برای بررسی پایایی ابزار از آزمون آلفای کرونباخ استفاده شد و به ترتیب مقادیر ۰/۷۸، ۰/۸۰، ۰/۸۳ و ۰/۷۹ برای ابعاد فراشناخت، شناخت، انگیزش و رفتار به دست آمد.

**ب) پرسشنامه سازگاری تحصیلی:** برای سنجش سازگاری تحصیلی از زیر مقیاس سازگاری تحصیلی "آزمون شخصیتی کالیفرنیا" (تراپ، کلارک و تایگز، ۱۹۵۳) استفاده شد، این پرسشنامه ۹۰ سوال دارد و شامل شش بعد می‌باشد، که در تحقیق حاضر از بعد سازگاری تحصیلی با ۱۵ سوال استفاده شد، اعتبار و روایی این آزمون در تحقیقات بسیاری (برای نمونه، تراپ و همکاران، ۱۹۵۳، تجلی و اردلان، ۱۳۸۹) تأیید شده است، پایایی آن در تحقیق تجلی و اردلان (۱۳۸۹) ۰/۸۳ گزارش شده بود و در تحقیق حاضر مقدار

پایایی بر اساس آزمون آلفای کرونباخ ۰/۸۱ به دست آمد.

ج) **انزوای تحصیلی:** برای سنجش انزوای تحصیلی از پرسشنامه از خودبیبگانگی تحصیلی دیلون و گرون (۱۹۷۶) استفاده شد، این ابزار شامل ۱۷ سوال و سه بعد می باشد که به ترتیب شامل بی معنایی، ناتوانی و احساس انزوای تحصیلی می باشد، که در تحقیق حاضر از سوالات مرتبط با انزوای تحصیلی شامل ۵ سوال استفاده شد، این ابزار به صورت طیف لیکرت پنج درجه از کاملاً مخالفم تا کاملاً موافقم نمره گذاری شده است، دیلون و گرون (۱۹۷۶) در تحقیق خود روایی و پایایی این ابزار را مورد تأیید قرار دادند، مقدار پایایی را نیز برای انزوای تحصیلی ۰/۸۴ گزارش کردند (نقل از رانی، ۲۰۱۵)، در تحقیق حاضر نیز مقدار آلفای کرونباخ ۰/۸۲ به دست آمد.

### یافته‌ها

قبل از پرداختن به آزمون الگوی ساختاری، شاخص‌های توصیفی متغیرها جهت بررسی پراکندگی مناسب و نرمال بودن توزیع داده‌ها ارائه می‌شوند. در جدول ۱ این شاخص‌ها ارائه شده‌اند که مقادیر آماره‌های میانگین و انحراف استاندارد نشانگر پراکندگی مناسب داده‌ها و مقادیر چولگی و کشیدگی نشانگر نرمال بودن توزیع داده‌ها می‌باشند.

جدول ۱: شاخص‌های توصیفی متغیرهای پژوهش

متغیر	میانگین	انحراف معیار	چولگی	کشیدگی
شناخت فرهنگی	۳۱/۵۴	۹/۰۱	-۰/۴۳	-۰/۱۱۸
فرانشناخت فرهنگی	۳۴/۸۷	۱۰/۴۸	-۰/۵۷	-۰/۷۲
رفتار فرهنگی	۳۰/۶۶	۹/۵۹	-۰/۰۲	۰/۷۷
انگیزش فرهنگی	۲۸/۴۹	۱۰/۰۶	-۰/۰۶	۰/۵۷
سازگاری تحصیلی	۳۷/۹۲	۱۱/۰۸	-۱/۲۰	۰/۲۸
انزوای تحصیلی	۱۰/۶۷	۴/۴۲	-۰/۶۶	-۰/۳۲

در جدول ۲ نیز ماتریس همبستگی متغیرها ارائه شده که با توجه به این ماتریس تمامی متغیرها در سطح  $p > 0.01$  رابطه معنی داری با یکدیگر دارند.

جدول ۲: ماتریس همبستگی متغیرهای پژوهش

شماره	متغیر	۱	۲	۳	۴	۵	۶
۱	شناخت فرهنگی	۱					
۲	فرانشناخت فرهنگی	۰/۵۴**	۱				
۳	رفتار فرهنگی	۰/۳۴**	۰/۴۳**	۱			
۴	انگیزش فرهنگی	۰/۵۰**	۰/۲۵**	۰/۵۱**	۱		
۵	سازگاری تحصیلی	۰/۵۲**	۰/۶۶**	۰/۴۰**	۰/۱۷**	۱	
۶	انزوای تحصیلی	-۰/۳۲**	-۰/۴۴**	-۰/۳۴**	-۰/۲۱**	-۰/۳۶**	۱

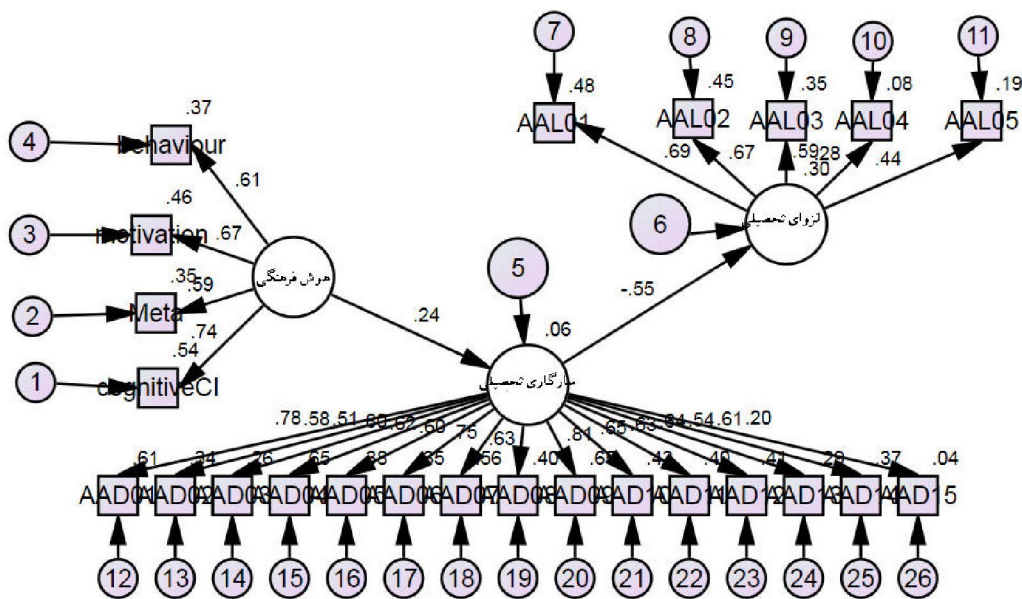

شکل ۲: مدل آزمون شده ی پژوهش حاضر

با توجه به جدول ۲، رابطه بین انزوای تحصیلی با ابعاد هوش فرهنگی و سازگاری تحصیلی به صورت منفی و در سطح ۰/۰۱ معنی دار می باشد، رابطه دو به دو ابعاد هوش فرهنگی با سازگاری تحصیلی نیز در سطح ۰/۰۱ معنی دار می باشد، معنی داری ماتریس همبستگی نشان دهنده قابلیت کاربرد روش مدل یابی معادلات ساختاری در تحقیق حاضر می باشد، برای این منظور از روش بیشینه احتمال برای آزمون الگوی نظری پژوهش و برازش آن با داده های گردآوری شده استفاده شد. لازم به ذکر است که از نرم افزار لیزرل ایموس ۲۰ برای تجزیه تحلیل داده ها استفاده شد. در شکل ۲ الگوی آزمون شده پژوهش حاضر ارائه شده است.

با توجه به شکل ۲ اثر مستقیم هوش فرهنگی (۰/۲۴) بر سازگاری تحصیلی و اثر مستقیم سازگاری تحصیلی (-۰/۵۵) بر انزوای تحصیلی در سطح ۰/۰۱ معنی می باشد. هوش فرهنگی قادر به پیش بینی ۶ درصد از تغییرات سازگاری تحصیلی بوده و سازگاری تحصیلی نیز می تواند ۳۰ درصد از تغییرات انزوای تحصیلی را پیش بینی کند، در جدول ۳ اثرات مستقیم، غیرمستقیم، کل و میزان واریانس تبیین شده متغیرها ارائه شده اند.

جدول ۳: اثرات مستقیم، غیرمستقیم، کل و میزان واریانس تبیین شده متغیرها

منبع اثر	اثرات مستقیم	اثرات غیرمستقیم	اثرات کل	واریانس تبیین شده
به روی سازگاری تحصیلی از هوش فرهنگی	۰/۲۴**	-	۰/۲۴**	۰/۰۶
به روی انزوای تحصیلی از سازگاری تحصیلی	-۰/۵۵**	-	-۰/۵۵**	۰/۳۰
هوش فرهنگی	-	-۰/۱۳**	-۰/۱۳**	-

\*\* p < ۰,۰۱

با توجه به جدول ۳ اثر غیر مستقیم هوش فرهنگی (۰/۱۳-) بر انزوای تحصیلی نیز در سطح ۰/۰۱ معنی‌دار می‌باشد، چون این اثر به واسطه سازگاری تحصیلی برآورده می‌شود، بر این اساس نقش میانجی سازگاری تحصیلی در روابط بین هوش فرهنگی و انزوای تحصیلی تأیید می‌شود.

در جدول ۴ شاخص‌های برازش الگوی آزمون شده گزارش شده‌اند که با توجه به شاخص‌هایی که گیفن، استراب و بودرتو<sup>۱</sup> (۲۰۰۰) مطرح نموده‌اند، الگوی آزمون شده برازش مناسبی با داده‌های گردآوری شده دارد. این شاخص‌ها شامل موارد زیر هستند.  $d.f/X^2$  که مقادیر کمتر از ۳ قابل پذیرش هستند، شاخص نیکویی برازش (GFI)، شاخص برازش تطبیقی (CFI) که مقادیر بیشتر از ۰/۹ نشانگر برازش مناسب الگوی هستند، شاخص نیکویی برازش تعدیل یافته (AGFI) که مقادیر بیشتر از ۰/۸ قابل قبول هستند، شاخص برازش ایجاز (PNFI) که مقادیر بیشتر از ۰/۶ نشانگر برازش مناسب الگوی هستند و مجذور میانگین مربعات خطای تقریب (RMSEA) که مقادیر کمتر از ۰/۰۸ نشانگر برازش مناسب الگوی هستند.

جدول ۴: شاخص‌های برازش الگوی آزمون شده پژوهش

RMSEA	PNFI	AGFI	CFI	GFI	d.f/X <sup>2</sup>
۰/۰۴	۰/۷۵	۰/۸۵	۰/۹۵	۰/۹۵	۲/۴۴

### بحث و نتیجه‌گیری

هدف مطالعه حاضر آزمون مدل ساختاری روابط بین هوش فرهنگی با انزوای تحصیلی به واسطه سازگاری تحصیلی در میان دانشجویان غیربومی دانشگاه آزاد اورمیه بود، نتایج آزمون مدل ساختاری نشان داد که داده‌های جمع‌آوری شده با مدل مفهومی برازش مناسبی داشته و نقش میانجی سازگاری تحصیلی در روابط بین هوش فرهنگی و انزوای تحصیلی تأیید شد، همچنین نتایج آزمون مدل مفهومی نشان داد که بین هوش فرهنگی با سازگاری تحصیلی رابطه مثبت و بین سازگاری تحصیلی با انزوای تحصیلی رابطه منفی برقرار است.

رابطه بین هوش فرهنگی با سازگاری تحصیلی در تحقیقات (حیدری و مکتبی، ۱۳۹۰؛ انگ و دیان، ۲۰۰۸؛ هاریسون و بروور، ۲۰۱۱؛ ابواریزمان، ۲۰۱۵) مورد تأیید قرار گرفته است که یافته‌ی پژوهش حاضر مبنی بر رابطه مثبت بین هوش فرهنگی با سازگاری تحصیلی با نتایج تحقیقات ذکر شده همسو می‌باشد، برای نمونه حیدری و مکتبی (۱۳۹۰)، در تحقیق خود که با هدف بررسی مقایسه هوش فرهنگی و پیامدهای تحصیلی دانشجویان دختر بومی و غیربومی انجام داد به این نتیجه رسید که دانشجویانی که دارای هوش فرهنگی بالایی بودند سازگاری تحصیلی بهتری را در محیط دانشگاه داشتند، همچنین هاریسون و بروور (۲۰۱۱)، نیز در مطالعه خود نشان دادند که بین هوش فرهنگی و سازگاری تحصیلی رابطه معنی‌داری وجود دارد و دانشجویانی که دارای هوش فرهنگی بالایی بودند بهتر و با استرس کمتری می‌توانستند با شرایط زندگی در فرهنگ و محیط بیگانه سازگار شده و سازگاری و عملکرد تحصیلی بهتری داشتند.

در تبیین رابطه بین هوش فرهنگی با سازگاری تحصیلی می‌توان به مبانی نظری هوش فرهنگی آنگ و وان دینه (۲۰۰۸) اشاره نمود، این صاحب‌نظران هوش فرهنگی را توانایی و ظرفیت سازگاری با فرهنگ‌های متفاوت و جدید تعریف می‌کنند، و بر حسب نظریه هوش فرهنگی، افراد با هوش فرهنگی بالا زمانی که

در یک محیط متفاوت از فرهنگ خودی قرار می‌گیرند، می‌توانند با فرهنگ، زبان و آداب و رسوم فرهنگ جدید با احترام برخورد کرده و بدون استرس و به خطر افتادن فرهنگ خودی، با فرهنگ و شرایط جدید سازگار می‌شوند (ارلی و آنگ، ۲۰۰۳)، در مورد دانشجویان غیربومی نیز وضع مشابهی صدق می‌کند، وقتی دانشجویان غیربومی در دانشگاه غیربومی پذیرفته می‌شوند در واقع وارد فرهنگ، زبان و باورهای متفاوتی خواهند شد، و در صورتی که نتوانند با شرایط فرهنگی جدید سازگار شوند، با مشکلات عمده تحصیلی روبرو خواهند شد، در حالی که دانشجویانی که از هوش فرهنگی بالایی برخوردار هستند، می‌توانند با شرایط جدید سازگار شده و تعامل مناسبی با فرهنگ و ویژگی‌های بومی آن منطقه یا دانشگاه داشته باشند، بر این اساس برخورداری از هوش فرهنگی بالا، می‌تواند بر سازگاری تحصیلی بهتر تاثیر مثبتی داشته باشد.

یکی دیگر از یافته‌های تحقیق حاضر رابطه منفی بین سازگاری تحصیلی با انزوای تحصیلی بود، رابطه بین سازگاری تحصیلی با انزوای تحصیلی کمتر مورد توجه محققان قرار گرفته است، برخی از محققان رابطه بین سازگاری تحصیلی و احساس تنهایی (حیدری و مکتبی، ۱۳۹۰؛ حیدری خواه، ۱۳۹۰؛ کوئان و همکاران<sup>۱</sup>، ۲۰۱۴) را مورد مطالعه قرار داده‌اند، محققان دیگر نیز رابطه بین احساس تنهایی با سازگاری اجتماعی (برای نمونه، حشمتیان، ۱۳۹۳) را مورد مطالعه قرار داده‌اند، که یافته مطالعه حاضر مبنی بر رابطه منفی بین سازگاری تحصیلی با انزوای تحصیلی از جهات مختلفی با این تحقیقات همسو می‌باشد، برای نمونه، کوئان و همکاران (۲۰۱۴) در مطالعه خود نشان دادند که دانشجویان با سازگاری بالا، احساس تنهایی کمتری داشته و در محیط دانشگاه کمتر دچار انزوا و تنهایی می‌شوند، با این حال خواستگاه مفهوم انزوای تحصیلی نظریه از خودبیگانگی می‌باشد، در این زمینه برگین و پاکهام (۲۰۱۴)، در تحقیق خود نشان دادند که دانشجویان با ظرفیت سازگاری بالا، احساس انزوای اجتماعی و تحصیلی کمتری را در محیط‌های تحصیلی دارند، احساس انزوای تحصیلی که بیشتر در میان دانشجویان غیربومی و بین‌المللی مطرح می‌باشد، اشاره به گسست دانش آموز با محیط یادگیری، همکلاسی‌ها و عوامل مرتبط با تحصیل دارد، که می‌تواند تاثیر منفی بر عملکرد تحصیلی و سلامت روانی فرد داشته باشد، با این حال بر حسب تحقیقات ذکر شده، زمانی که دانش آموزان غیربومی از ظرفیت سازگاری تحصیلی بالایی برخوردار باشند، می‌توانند با محیط متفاوت تحصیلی تعامل داشته و احساس انزوای کمتری را متحمل شوند.

از دیگر یافته‌های تحقیق حاضر، نقش میانجی سازگاری تحصیلی در روابط بین هوش فرهنگی و انزوای تحصیلی بود، برای تبیین این یافته ابتدا باید به دیدگاه‌هایی اشاره نمود که رابطه‌ی بین هوش فرهنگی با انزوای تحصیلی را به واسطه‌ی متغیرهای روانشناختی شرح می‌دهند، در این راستا ابواریزمان (۲۰۱۵) اشاره می‌کند که هوش فرهنگی به واسطه برخی متغیرهای روان‌شناختی از جمله سازگاری اجتماعی و تحصیلی بر کاهش احساس تنهایی و میزان مشارکت دانشجویان بین‌المللی در محیط‌هایی با فرهنگ متفاوت از فرهنگ خود دانشجو موثر می‌باشد، به عبارت می‌توان گفت که اثربخشی هوش فرهنگی بر انزوای تحصیلی به صورت مستقیم نمی‌باشد، بلکه هوش فرهنگی با اثربخشی بر افزایش سازگاری تحصیلی، موجب کاهش انزوای تحصیلی می‌شود، همچنین هوریسون و بروور (۲۰۱۱)، نیز در تحقق خود نشان دادند که دانشجویان بین‌المللی با هوش فرهنگی بالا، به واسطه دارا بودن سازگاری فرهنگی و سرسختی روانشناختی بالا، احساس تنهایی، انزوا و دلتنگی کمتری را نسبت به سایر دانشجویان داشتند. در نهایت تحقیق حاضر نیز همچون سایر مطالعات مبتنی بر پرسشنامه با مشکل خودگزارش دهی و عدم قابلیت اعتماد ابزار سنجش همراه بود، همچنین محدود بودن نمونه مطالعه به دانشجویان کارشناسی



غیربومی دانشگاه آزاد اورمیه از دیگر محدودیت‌های تحقیق حاضر بود که می‌بایست در تعمیم نتایج جانب احتیاط را رعایت نمود، با این حال بر اساس مناسب بودن مدل مفهومی در تحقیق حاضر، پیشنهاد می‌شود مراکز آموزشی که درگیر دانشجویان یا دانش‌آموزان غیر بومی هستند، دوره‌های آموزش هوش فرهنگی را برای این گروه فراهم نمایند تا این عده در طول مدت تحصیل دچار احساس تنهایی و انزوا نشوند، همچنین محققان آتی می‌توانند نقش تعدیل‌کننده جنسیت را در روابط مدل مفهومی حاضر بررسی نمایند و یا متغیرهای دیگری چون سازگاری بین فرهنگی، سرسختی روان‌شناختی، کمک‌طلبی تحصیلی و یا تقلب تحصیلی را به عنوان متغیرهای اثرپذیر از هوش فرهنگی مورد مطالعه قرار دهند.

### منابع

- تجلی، فاطمه و اردلان، الهام. (۱۳۸۹). رابطه ابعاد الگوهای ارتباطی خانواده با خودکارآمدی و سازگاری تحصیلی، *مجله روان‌شناسی*، ۵۳(۱۴)، ۶۲-۷۸.
- حسینی، حمزه و موسوی، میرحسین. (۱۳۸۳). مقایسه وضعیت سلامت روانی دانشجویان کارآموز پزشکی و پیراپزشکی، *مجله علمی دانشگاه علوم پزشکی گرگان*، ۶(۱۳)، ۱۰۷-۱۰۱.
- حشمتیان، عرفان. (۱۳۹۳). بررسی رابطه استفاده مفرط از تلفن همراه، احساس تنهایی و سازگاری اجتماعی با انگیزش تحصیلی در دانشجویان، پایان‌نامه کارشناسی ارشد دانشگاه آزاد واحد کرمانشاه.
- حیدری خواه، رضیه. (۱۳۹۰). مقایسه دانش‌آموزان دبیرستانی دختر دارای مادران با سبک‌های فرزند پروری متفاوت از لحاظ دلبستگی به مادر، خودکارآمدی، احساس تنهایی و عملکرد تحصیلی در شهرستان خرم‌آباد، پایان‌نامه کارشناسی ارشد شهید چمران اهواز.
- حیدری، سکینه، مکتبی، علامحسن. (۱۳۹۰). مقایسه هوش فرهنگی، احساس تنهایی، فرسودگی تحصیلی و سلامت روان در دانشجویان دختر کارشناسی ارشد بومی و غیربومی، فصلنامه پژوهشی زن و فرهنگ، ۳(۹)، ۴۵-۵۷.

- Abbruzzaman, KH. (2015). Predicting effect of cultural intelligence on acculturative stress, *Journal of Ravishankar University, Part A*, 19-20, 23-29.
- Ang, S., and Van Dyne, L. (2008). *Hand book of Cultural Intelligence: Theory, Measurement, and Applications*. New York: M.E. Shape.
- Benn, L., Harvey. J. E., Gilbert. P., & Irons. C. (2005). Social rank, interpersonal trust and recall of parental rearing in relation to homesickness. *Personality and individual differences*, 8(38), 1813-1822.
- Bergin, A., Pakenham, K. (2014). Law student stress: relationships between academic demands, social isolation, career pressure, study/life imbalance and adjustment outcomes in law students, *Psychiatry, Psychology and Law*, 22(3), 388-399.
- Brown, M. R., Higgins, K., Pierce, T., Hong, E., & Thoma, C. (2003). Secondary Students' Perceptions of School Life with Regard to Alienation: The Effects of Disability, Gender and Race. *Learning Disability Quarterly*, 26(4), 227-238. doi: 10.2307/1593636
- Earley P. C., & Ang S. (2003). *Cultural intelligence: individual interactions across cultures*. Stanford, CA. Stanford Business Books.
- Elhageen, A. M. (2004). Effect of interaction between parental treatment styles and peer relation in classroom on the feeling of loneliness among deaf children in Egyptian schools. Unpublished M.D Dissertation, Eberhard-Karls- University.
- Engelberg, E. & Sjoberg, L. (2004). Emotional intelligence, affect intensity, and social adjustment. *Personality and Individual Differences*, 37, 533-542
- Gefen D, Straub DW, Boudreau MC. (2000). Structural equation modeling and regression: Guidelines

- for research and practice. *Commun of the Assoc for Inform Sys*, 3(1): 1-79.
- Harrison, J. K., & Brower, H. H. (2011). The impact of cultural intelligence and psychological hardiness on homesickness among study abroad students. *Frontiers: The Interdisciplinary Journal of Study Abroad*, 21, 41-62.
- Mahmoudi, H., Brown, M. R., Amani, S. J., & Dadashzadeh, S. (2015). The Role of School Culture and Basic Psychological Needs on Iranian Adolescents' Academic Alienation: A Multi-Level Examination. *Youth & Society*, 1-21. doi: 10.1177/0044118X15593668
- Mann, S. J. (2001). Alternative perspective on the student experience: Alienation and engagement. *Studies in Higher Education*. 26. 7-13.
- Pettus, K. R. (2006). The relationship of parental monitoring to community college student adjustment and achievement: differences by gender, ethnicity, parental education level, and student residence. Unpublished Ph.D. Thesise, Carolina University.
- Quan, L., Zhen, R., Yao, B., & Zhou, X. (2014). The effects of loneliness and coping style on academic adjustment among college freshmen, *Social Behavior and Personality*, 42(6), 23-31
- Rani, A. (2015). A Study of the Problem of Alienation among Adolescents of Sirsa District of Haryanan. *golden reaserch thoughts*, 4(7), 1-9.
- Rani, A. (2015). A study of the problem of alienation among adolescents of Sirsa district of Haryanan. *golden reaserch thoughts*, 4(7), 1-9.
- Stokes, M. (2013). Exploring the relationship between cultural intelligence, transformational leadership, and burnout in doctorate of education students, A Dissertation Presented in Partial Fulfillment Of the Requirements for the Degree Doctor of Education, Liberty University, Lynchburg, VA.
- Thrope, L., Clark, W., & Tieges, E. (1953). *California of Personality*. California Test Bureau.