

مدیریت زیست محیطی اکوتوریسم پایدار پارک شهر تهران با استفاده از روش SWOT

شیوا پیروی لطیف^۱

اکرم الملوک لاهیجانیان^{۲*}

lahijanian@hotmail.com

تاریخ پذیرش: ۱۳۹۰/۰۸/۳۰

تاریخ دریافت: ۱۳۹۰/۰۶/۰۵

چکیده

زمینه و هدف: پارک‌های تاریخی به عنوان میراث ملی و سندی با ارزش از هویت تاریخی و فرهنگی بیانگر رابطه تنگاتنگ میان تمدن و طبیعت هستند. این پارک‌ها به عنوان یکی از دارایی‌های فرهنگی و آثار کالبدی به جا مانده از سالیان دراز هستند و به دلیل ارزش ذاتی و فایده آنها برای جامعه مورد توجه قرار می‌گیرند.

روش بررسی: با استفاده از روش SWOT فرصت‌ها، تهدیدها، نقاط قوت و ضعف پارک شهر سنگلج شهر تهران مورد بررسی قرار گرفت. جهت جمع‌آوری داده‌های لازم به شیوه میدانی کارشناسان و شهروندانی که از پارک استفاده می‌نمودند مورد پرسش قرار گرفته و از طریق پرسش نامه به ۱۷۵ نفر از بازدید کنندگان پارک شهر سنگلج بطور تصادفی پرسش نامه توزیع شد. داده‌های حاصل از نظر-سنجی با استفاده از نرم افزار SPSS و آزمون کای اسکور مورد تجزیه و تحلیل قرار گرفت

یافته‌ها: یافته‌ها نشان می‌دهد برنامه‌ریزی برای توسعه گردشگری در گرو بررسی دقیق و شناخت از منطقه و مستلزم دسترسی به مدل-های مناسب جهت برنامه‌ریزی است. ۷۴ درصد پاسخ‌دهندگان راهکارهای مدیریت پارک شهر را مناسب و کاملاً مناسب و ۲۴ درصد نیز آن را نسبتاً مناسب دانسته‌اند و صرفاً ۴ درصد آن را نا مناسب برآورد کرده‌اند. تأثیر مدیریت اکوتوریسم در اشتغال‌زایی منطقه را بسیار مناسب ذکر نموده و درصد کمی آن را نامناسب ارزیابی نموده، طرح و برنامه‌ریزی را در برنامه‌های فضای سبز و تفریحی جهت گردشگران پیشنهاد داده‌اند.

۱- دانشجوی کارشناسی ارشد منابع طبیعی محیط زیست- زیستگاه‌ها و تنوع زیستی، دانشکده محیط زیست و انرژی، دانشگاه آزاد اسلامی، واحد علوم و تحقیقات تهران، تهران، ایران.

۲* - (مسوول مکاتبات): دانشیار دانشکده محیط زیست و انرژی، گروه مدیریت محیط زیست، دانشگاه آزاد اسلامی، واحد علوم و تحقیقات تهران، تهران، ایران.

بحث و نتیجه گیری: اتخاذ راهبرد مناسب در تصمیمات راهبردی مستلزم داشتن اطلاعات و شناخت محیط داخلی و خارجی سازمان و نظام است. چگونگی تعامل در طول زمان، اطلاعات لازم در مورد ساختارها و رفتارهای نظام و محیط از عناصر و شاخص‌هایی است که ضرورت دارد در برنامه‌ها مد نظر قرار گیرد

نتایج نشان می‌دهد از مهم‌ترین فرصت‌ها در پارک مورد مطالعه: حضور در پارک به منظور تفریح و سرگرمی، گذراندن وقت، آسایش روحی و روانی برای بازدیدکننده‌ها بوده است و از مهم‌ترین تهدیدها ی پارک: آلودگی‌های هوا، صوتی و بصری می‌باشد. مهم‌ترین نقاط قوت مورد نظر از دیدگاه بازدیدکنندگان عبارت از این که باغ پرندگان این پارک بیش‌ترین استقبال مردم را به خود اختصاص داده و امنیت این پارک به دلیل محصور بودن و دارا بودن ۶ درب ورودی است، و از مهم‌ترین نقاط ضعف نبود پارکینگ و بی‌استفاده ماندن دریاچه واقع در این پارک می‌باشد.

واژه‌های کلیدی: اکوتوریسم، مدیریت، پارک شهر، SWOT.

Environmental Mmanagement, Sustainable Ecotourism Park in Tehran Using SWOT

Shiva peiravi Latif ¹

Akramolmolok Lahijanian ^{2*}

lahijanian@hotmail.com

Abstract

Background and Objectives: Historic parks as national heritage and identity document of historical and cultural value indicates a close relationship between civilization and nature.

Methods: The study population consisted of all such cases in the spot visit the park in 3 days busy was intended to 170 the number of samples that have been set Park city. Data obtained from surveys with the use of analytic software spss chi-square analysis was used. Using SWOT opportunities, threats, strengths and weaknesses Sanglaj City Park in Tehran were studied. Use of analytic software spss chi-square analysis was used.

Findings: It is observed that 30 percent of respondents ages 30 to 40 years age group are the most respondents as well. 35 percent of respondents were high school graduates with the highest share of educational groups, respectively. It is also found 41 percent of respondent's employee / free that have the highest percentage of respondents, respectively. After that housewives have the highest share with 19%.

Conclusion: The results suggest planning for tourism development requires careful consideration and recognition of the region and requires access to appropriate models for planning. And a small percentage inappropriate it evaluates, designs and planning in green space and recreational programs are offered to tourists. The results show that the most important opportunity for the park for recreation, spending time and psychological comfort of the most important threats.

Key Words: Ecotourism, Management, Park City, SWOT.

1- Graduate student Habitats and Biodiversity, Natural Resources, the Environment, Faculty of Environment and Energy, Science and Research Branch, Islamic Azad University Tehran, Tehran, Iran.

2- Associate Professor, School of Environment and Energy, Science and Research Branch , Islamic Azad University, Tehran, Tehran, Iran. * (*Corresponding Author*)

مقدمه

اکوتوریسم در ایران از مزیت نسبی افزون تری نسبت به دیگر شاخه‌های توریسم برخوردار است. تحلیل نقاط قوت و ضعف پارک‌ها و فضای سبز ایران به عنوان یک مقصد اکوتوریسم و فرصت‌های شناخته شده و ناشناخته فراوان موجود در آن به منظور گسترش گردشگری و تهدیدهایی که ممکن است وجود داشته باشد. گام اساسی در تعیین سیاست‌ها و راهبردهای اصولی و مناسب جهت توسعه این صنعت به شمار می‌رود (۱). لزوم توجه جدی به مقوله سیر و سیاحت و گردشگری، به عنوان پدیده‌ای جدید در زندگی ماشینی قرن بیست و یکم بسیار احساس می‌شود و اهمیت آن روز به روز در دنیا افزایش می‌یابد (۲). نگاه‌داری ساختار، شکل و کالبد هر یک از این فضاها، وسیله‌ای برای بیان ارزش‌های موجود در یک شهر است. امروزه به موازات رشد و توسعه شهر و افزایش انواع آلودگی‌های محیط‌زیستی و بصری، فضاهای شهری نقش فعال خود را از دست داده‌اند. فضای سبز شهری یکی از عناصر ساختار شهری است که جزء فضاها یا باز شهری به شمار می‌رود و دارای پوشش گیاهی است (۳).

از این فضاها می‌توان به عنوان لایه‌های تنفسی سیستم شهری نام برد که دارای عملکردهای مختلفی مانند زیباسازی شهر، تعدیل کننده شرایط محیطی و محل گذران اوقات فراغت می‌باشد (۴).

این فضاها در درجه اول از نظر مسائل زیست محیطی و در درجه دوم از نظر گذران ساعات فراغت به عنوان مراکز تفریحی و فرهنگی حایز اهمیت است (۵).

جامعه آماری مورد نظر در این تحقیق کلیه بازدیدکنندگان پارک در ۳ روز (پس رفت و آمد) مدنظر قرار گرفته و تعداد نمونه مورد نظر ۱۷۵ نفر از این مجموعه بوده است.

اهداف این پژوهش: ۱- ارزیابی توانمندی‌های پارک شهر سنگلج با استفاده از روش SWOT ۲- ارائه تصویری از موقعیت کنونی شرایط اکوتوریسمی پارک شهر سنگلج استان

تهران ۳-ارایه راهکارهای مدیریتی قابل اجرا جهت تامین نیازهای تفریحی گردشگران و توسعه گردشگری پایدار در منطقه است.

روش بررسی

شناخت و بررسی موضوعی تحقیق از طریق کتابخانه، روش میدانی با استفاده از تجربیات کارشناسان محیط زیست، منابع آماری، سازمان میراث فرهنگی و گردشگری و اینترنت انجام شد سپس با استفاده از روش SWOT شناسایی نقاط قوت و ضعف، فرصت‌ها و تهدیدهای پارک تعیین گردید. در گام بعد توزیع پرسش‌نامه جهت نظرسنجی و تعیین نیازهای شهروندان انجام گردید. تهیه نقشه‌های مرتبط با موضوع از طریق نرم افزار (Google Earth) انجام شد. در روش میدانی منطقه پارک شهر تهران با توجه به وضعیت موجود و شناسایی منطقه در خصوص پارک پرندگان مصاحبه با کارشناسان منطقه و بازدید از محل، مصاحبه با مراجعین پارک انجام شد. با جمع‌آوری اطلاعات شناسایی لازم به دست آمد. جامعه آماری مورد مطالعه در این تحقیق شامل کلیه بازدیدکنندگان پارک در سه روز (پس رفت و آمد هفته) و مصاحبه با کارشناسان از طریق چک لیست و نظرسنجی بوده است. پس از جمع‌آوری پرسش‌نامه‌ها و همچنین مصاحبه حضوری با کارشناسان پرسش‌نامه‌ها به طور جداگانه و به کمک نرم افزار spss مورد تجزیه و تحلیل و با استفاده از آزمون آماری کای اسکوئر (chi-square) مورد تجزیه و تحلیل قرار گرفت که منجر به تایید فرضیه‌ها شد.

تجزیه و تحلیل راهبردی SWOT

تجزیه و تحلیل راهبردی مرحله بسیار مهمی در فرآیند برنامه‌ریزی استراتژیک محسوب می‌شود. در این مرحله موقعیت سازمان بر حسب قوت‌ها و ضعف‌هایی که در محیط درونی خود دارد و فرصت‌ها و تهدیدهایی که در محیط بیرونی با آن مواجه است مورد ارزیابی قرار می‌گیرد.

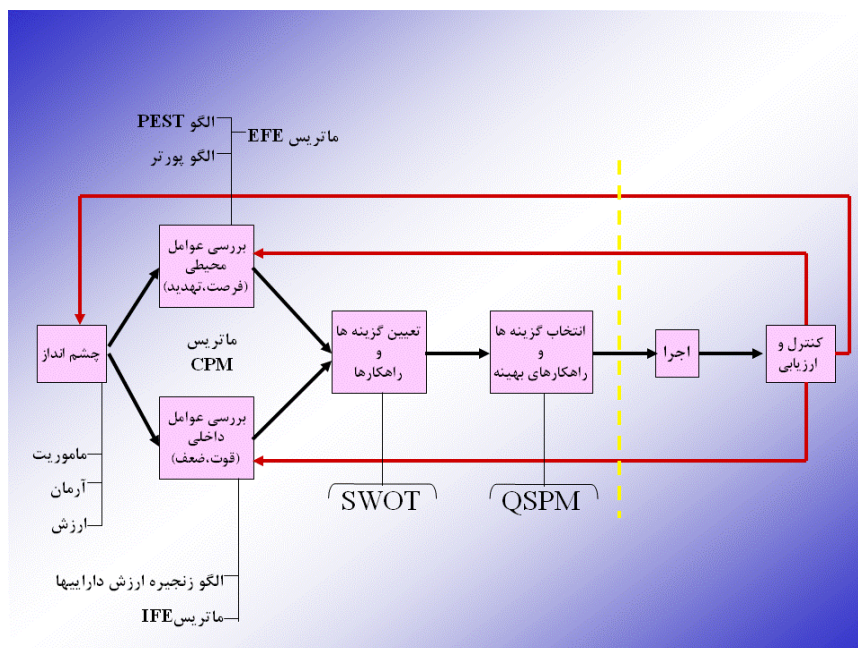

نمودار ۱- فرآیند برنامه ریزی استراتژیک

Chart 1- Strategic Planning process

بهره‌برداری حداکثری از فرصت‌های مغتنم محیطی را بیان می‌دارد (۶).

ب. راهبردهای قوت - تهدید (ST)

در این حالت، سازمان هر چند از قوت‌ها و توانایی‌های قابل اتکایی برخوردار است ولی، در محیط تعاملی و زمینه‌های خود نیز با چالش‌ها و تهدیدهای متعدد و جدی روبرو می‌باشد. بنابراین، این دسته از راهبردها چگونگی بهره‌گیری از حداکثر توان موجود برای مقابله بهینه با فشارها، چالش‌ها و تهدیدهای محیطی را ترسیم می‌کند.

ج. راهبردهای ضعف - فرصت (WO)

در این حالت، هر چند فرصت‌های متعدد و گران‌بهایی برای سازمان در محیط فراهم است، ولی از سوی دیگر ضعف‌ها و ناتوانی‌ها و آسیب‌پذیری‌های جدی نیز آن در بر گرفته است. بنابراین، با استفاده از راهبردهای (WO) باید نهایت تلاش خود را برای جبران ضعف‌ها و ناتوانی‌های خود با استفاده از فرصت‌های محیطی به کار بندد.

د. راهبردهای ضعف - تهدید (WT)

این حالت، بدترین، دشوارترین و مخاطره‌آمیزترین شرایط را برای فعالیت سازمان ترسیم می‌کند. زیرا علی‌رغم آن

برای پاسخ به پرسش‌های تحقیق سه گام اساسی زیر برداشته شد:

۱. ارزیابی عوامل کلیدی تأثیرگذار بر انجام رسالت و تحقق چشم‌انداز سازمان که در درون سیستم قابل شناسایی هستند (ضعف‌ها - قوت‌ها)

۲. ارزیابی عوامل کلیدی و تأثیرگذار بر تحقق رسالت و چشم‌انداز سازمان که در محیط بیرونی آن وجود دارد (فرصت‌ها - تهدیدها).

۳. ارزیابی موقعیت و اقدام راهبردی با استفاده از ماتریس (SWOT)، چهار نوع یا چهار گروه از راهبردهای ممکن به دست می‌آید:

الف. راهبردهای قوت - فرصت (SO)

این حالت، مطلوب‌ترین و مناسب‌ترین حالت برای سازمان است و بدین معنی است که سازمان ضمن آن‌که از توانایی‌ها و نقاط قوت در خور و قابل اتکایی برخوردار است، در محیط تعاملی و زمینه‌های خود نیز با فرصت‌های مناسب و گران‌بهایی مواجه است. بنابراین، این دسته از راهبردها چگونگی به کارگیری توان موجود سازمان در جهت

پذیری‌های خود را از ناحیه تهدیدهای محیطی کمینه نموده، به حداقل ممکن برساند و یا در صورت امکان، خود را از گزند این آسیب‌ها و تهدیدها مصون و به دور نگه دارد. به‌طور خلاصه می‌توان تحلیل SWOT را به‌صورت سه شکل ذیل بیان نمود:

که با ضعف‌ها و ناتوانی‌های متعدد و قابل توجهی مواجه است، در محیط‌های تعاملی با زمینه‌ای خود نیز با فشارها، چالش‌ها و تهدیدهای گوناگونی باید مقابله نماید. از این رو، با استفاده از راهبردهای (WT) سعی می‌کند نقاط ضعف خود را به نوعی پوشش دهد یا آسیب-

مراحل پیاده سازی آنالیز SWOT

- ۱) عوامل فرصت را از جدول ETOP یا EFE در سلول مربوط به فرصت‌ها وارد می‌کنیم.
- ۲) عوامل تهدید را از جدول ETOP یا EFE در سلول مربوط به تهدیدها وارد می‌کنیم.
- ۳) عوامل قوت را از جدول SAP یا IFE در سلول مربوط به قوت‌ها وارد می‌کنیم.
- ۴) عوامل ضعف را از جدول SAP یا IFE در سلول مربوط به ضعف‌ها وارد می‌کنیم.
- ۵) استراتژیهای SO را می‌نویسیم.
- ۶) استراتژیهای WO را می‌نویسیم.
- ۷) استراتژیهای ST را می‌نویسیم.
- ۸) استراتژیهای WT را می‌نویسیم.

شکل ۱- مراحل پیاده سازی تحلیل SWOT

Figure 1- Levels of implementation SWOT analysis

استراتژیهای مطرح در مدل SWOT

- ۱) حداکثر استفاده از فرصت‌های با استفاده از نقاط قوت سازمان (ناحیه ۱) (استراتژیهای SO)
- ۲) استفاده از نقاط قوت سازمان برای جلوگیری از تهدیدها (ناحیه ۲) (استراتژیهای ST)
- ۳) استفاده از مزیت‌هایی که در فرصت‌ها نهفته است برای جبران نقاط ضعف موجود سازمان (ناحیه ۳) (استراتژیهای WO)
- ۴) به حداقل رساندن زیان‌های ناشی از تهدیدها و نقاط ضعف (ناحیه ۴) (استراتژیهای WT)

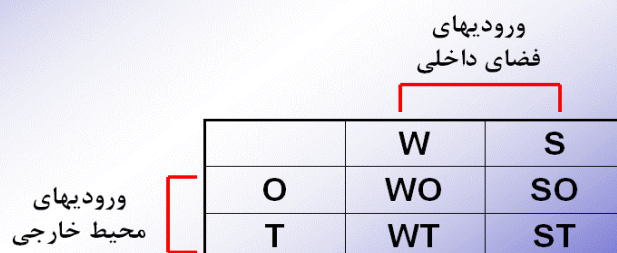

شکل ۲- تجزیه و تحلیل SWOT

Figure 2- SWOT analysis

تجزیه و تحلیل SWOT برای پارک شهر تهران

راهبردهای قوت و فرصت (SO)، قوت و تهدید (ST)، ضعف و فرصت (WO) و ضعف و تهدید (WT) پرداخته شد:

در این بخش به تجزیه و تحلیل SWOT پارک شهر تهران پرداخته شد. ابتدا ماتریس قوت و ضعف‌ها و سپس ماتریس فرصت‌ها و تهدیدها را بدست آورده، بعد به تحلیل SWOT و

راهبردی به وسیله مدل SWOT راهبردهای مناسب برای توسعه توریسم در منطقه مورد مطالعه ارائه گردیده است.

الف - نقاط قوت و ضعف

در جدول شماره ۱ نقاط قوتها و ضعفها (عوامل درونی) پارک-شهر را به شرح ذیل شناسایی و معرفی می گردد.

۱- تهیه فهرستی از فرصتها، تهدیدها، نقاط قوت و ضعف در قالب جداول

۲- تشریح و تفسیر هر یک از فرصتها، تهدیدها، نقاط قوت و

ضعف در قالب تحلیل برنامه‌ریزی به روش SWOT

با توجه به تجزیه و تحلیل‌های آماری اطلاعات

جمع‌آوری شده از پرسش‌نامه‌ها و برنامه‌ریزی

جدول ۱- شناسایی نقاط قوت و ضعف پارک شهر تهران

Table1- Identify SWOT in City Park in Tehran

عوامل	قوت / ضعف
باغ پرندگان / فضای بازی / آب نما / آکواریوم به ترتیب بیشترین استقبال مردم را به خود اختصاص دادند	قوت‌ها
امنیت پارک که این امر به علت محصور بودن این پارک و دارابودن ۶ درب ورودی با نظارت نگهبانان می‌باشد	
طراحی مناسب پارک، دارای سبک طراحی پویا و زنده می‌باشد	
تعداد کم مخازن زباله و آرایش نامناسب به لحاظ چیدمان	ضعف‌ها
فقدان پارکینگ	
بی استفاده ماندن دریاچه در حال حاضر	
مستهلك بودن وسایل بازی برقی و بی استفاده بودن آنها	

ب- نقاط فرصت و تهدید

در جدول شماره ۳ نقاط فرصتها و تهدیدها (عوامل بیرونی) پارک شهر را شناسایی و معرفی می گردد.

جدول ۲- شناسایی نقاط فرصت و تهدید پارک شهر تهران

Table 2- Identifying Treats & opportunities point in city park of Tehran

عوامل	فرصتها / تهدیدها
حضور اقشار مختلف به عنوان بازدید کننده	فرصتها
حضور در پارک به منظور تفریح و سرگرمی، گذراندن وقت و آسایش روحی و روانی برای بازدیدکننده‌ها	
محیط تجاری اطراف پارک	
منطقه گردشگر پذیر تاریخی اطراف	
آلودگی هوا	تهدیدها
آلودگی صدا و بصری	
افزایش زباله و مواد زائد	

یافته ها

با استفاده از روش SWOT نقاط قوت، ضعف، فرصت‌ها و تهدیدهای پارک مورد مطالعه به دست آمده است که در قالب جداول ۳ و ۴ ارائه می‌گردد.

الف. ماتریس قوت - فرصت (SO)

برنامه‌ریزی برای توسعه گردشگری در گرو بررسی دقیق و شناخت از منطقه مورد مطالعه و مستلزم دسترسی به روش مناسب جهت تحلیل برنامه‌ها و برنامه‌ریزی مناسب است (۱). مدل SWOT (نقاط قوت، ضعف، فرصت‌ها و تهدیدها) بهترین راهبرد برای فرایند برنامه‌ریزی استراتژیک است (۱).

جدول ۳- ماتریس قوت - فرصت (SO)

Table 3- Oportunity & Strong (SO) Matrix

فرصت‌ها (O)				قوت‌ها (S)
منطقه گردشگری پذیر	محیط تجاری اطراف پارک	منظور از رفتن به پارک	حضور اقشار مختلف	
(۱۹)	(۱۳)	(۷)	(۱)	باغ پرندگان
(۲۰)	(۱۴)	(۸)	(۲)	آب نما و آکواریوم
(۲۱)	(۱۵)	(۹)	(۳)	اماکن ورزشی
(۲۲)	(۱۶)	(۱۰)	(۴)	امنیت پارک
(۲۳)	(۱۷)	(۱۱)	(۵)	طراحی پارک
(۲۴)	(۱۸)	(۱۲)	(۶)	فضای بازی

ب. ماتریس قوت - تهدیدها (ST)

جدول ۴- ماتریس قوت - تهدیدها (ST)

Table 4- Strong & Treats (ST) Matrix

تهدیدها (T)				قوت‌ها (S)
افزایش آلودگی و زباله		آلودگی هوا صدا و بصری		
(۱۹)	(۱۳)	(۷)	(۱)	باغ پرندگان
(۲۰)	(۱۴)	(۸)	(۲)	آب نما و آکواریوم
(۲۱)	(۱۵)	(۹)	(۳)	اماکن ورزشی
(۲۲)	(۱۶)	(۱۰)	(۴)	امنیت پارک
(۲۳)	(۱۷)	(۱۱)	(۵)	طراحی پارک
(۲۴)	(۱۸)	(۱۲)	(۶)	فضای بازی

ج. ماتریس ضعف - فرصت (WO)

جدول ۵- ماتریس ضعف - فرصت (WO)

Table 5-Weakness-Opportunity (WO) Matrix

فرصت‌ها (O)				ضعفها (W)
منطقه گردشگرپذیر	محیط تجاری اطراف پارک	منظور از رفتن به پارک	حضور اقشار مختلف	
(۱۶)	(۱۱)	(۶)	(۱)	تعداد کم مخازن زباله و آرایش نامناسب به لحاظ چیدمان
(۱۷)	(۱۲)	(۷)	(۲)	فقدان پارکینگ
(۱۸)	(۱۳)	(۸)	(۳)	بی استفاده ماندن دریاچه در حال حاضر
(۱۹)	(۱۴)	(۹)	(۴)	مستهلك بودن وسایل بازی برقی و بی استفاده بودن آنها
(۲۰)	(۱۵)	(۱۰)	(۵)	نیمکت‌ها و استراحتگاه‌های پارک

د. ماتریس ضعف - تهدید (WT)

جدول ۶- ماتریس ضعف - تهدید (WT)

Table 6- Weakness-Opportunity (WT) Matrix

تهدیدها (T)				ضعفها (W)
افزایش آلودگی و زباله		آلودگی هوا، صدا و بصری		
(۱۶)	(۱۱)	(۶)	(۱)	تعداد کم مخازن زباله و آرایش نامناسب به لحاظ چیدمان
(۱۷)	(۱۲)	(۷)	(۲)	فقدان پارکینگ
(۱۸)	(۱۳)	(۸)	(۳)	بی استفاده ماندن دریاچه در حال حاضر
(۱۹)	(۱۴)	(۹)	(۴)	مستهلك بودن وسایل بازی برقی و بی استفاده بودن آنها
(۲۰)	(۱۵)	(۱۰)	(۵)	نیمکت‌ها و استراحتگاه‌های پارک

بررسی فرضیه‌ها

فرضیه اول: راهکارهای مدیریتی در توسعه اکوتوریسم

منطقه تأثیر به سزایی دارد

براساس نتایج بدست آمده ۷۲ درصد پاسخ دهندگان راهکارهای

مدیریت پارک شهر را مناسب و کاملاً مناسب و ۲۴ درصد نیز

آن را نسبتاً مناسب دانسته‌اند و صرفاً ۴ درصد آن را نامناسب

برآورد کرده‌اند. برای تعمیم آن به کل جامعه با استفاده از

آزمون دو جمله‌ای به آزمون این نسبت در جامعه پرداخته شد.

فرض مورد آزمون در این مرحله به شرح ذیل است.

نسبت مدیریت نامناسب حداکثر ۹ درصد است: H0

نسبت مدیریت نامناسب حداکثر ۹ درصد نیست: H1

است. شدت رابطه بین آنها بر اساس این آماره به ترتیب ۰/۴۶۶، ۰/۳۲۱، ۰/۴۴۶، ۰/۴۴۶ است. یعنی این که در تمامی گروه‌های سنی، شغل و تحصیلی پاسخ‌ها مشابه نمی باشد. و تنها بین جنسیت و پاسخ فرضیه دوم رابطه وجود ندارد (۰/۱۷۰) یعنی نظر مردان و زنان یکسان بوده و سهم بالایی از هر دو گروه نظر داشته اند که اعمال مدیریت محیط زیستی پارک در اشتغال زایی منطقه مناسب بوده است.

فرضیه سوم: مدیریت صحیح با جذب گردشگران داخلی و خارجی رابطه دارد

در این فرضیه ملاحظه شد ۳۴ درصد مدیریت صحیح پارک شهر در گردشگران داخلی و خارجی مناسب و ۶۲ درصد نسبتاً مناسب دانسته‌اند و ۴ درصد آن را نا مناسب برآورد کرده‌اند. اما بر عکس دو فرضیه قبل نسبت بسیاری آن را نسبتاً مناسب ارزیابی کرده‌اند. یعنی مدیریت پارک با اجرای برنامه‌ها و راهکارهای مناسب می تواند گردشگران بیش‌تری را جلب نماید. برای تعمیم آن به کل جامعه با استفاده از آزمون دو جمله ای به آزمون این نسبت در جامعه پرداخته شد. فرض مورد آزمون در این مرحله به شرح ذیل است.

نسبت مدیریت نا مناسب حداکثر ۹ درصد است: H_0

نسبت مدیریت نا مناسب حداکثر ۹ درصد نیست: H_1

نسبت مدیریت پارک در جذب گردشگر مناسب و نسبتاً مناسب با ۹۱ درصد آزمون شد سپس با استفاده از نتیجه آن فرض فوق مورد آزمون قرار گرفت. مشاهده شد با اطمینان ۹۵ درصد، حداقل نسبت مدیریت نسبتاً مناسب و مناسب ۹۱ درصد می‌باشد. در نتیجه حداکثر ۹ درصد عملکرد مدیریت پارک شهر در جذب گردشگر را نا مناسب دانسته‌اند. همچنین بین پاسخ فرضیه سوم و مشخصات جنسیت، تحصیلی، سنی و شغل اساس آزمون کای اسکوئر (Chi-Square Tests) رابطه ندارد یعنی این که در تمامی گروه‌های سن، شغل، تحصیل و جنسیت پاسخ‌ها مشابه نمی باشد. شدت رابطه بین آن ها بر اساس این آماره به ترتیب برابر با ۰/۴۴۵، ۰/۴۲۲، ۰/۴۲۵، ۰/۹۴ است.

در این آزمون، نسبت مدیریت حداقل مناسب با ۹۱ درصد آزمون شد سپس با استفاده از نتیجه آن فرض فوق مورد آزمون قرار گرفت. با استفاده از نتیجه حاصل مشاهده شد با اطمینان ۹۵ درصد، حداقل نسبت مدیریت نسبتاً مناسب و مناسب ۹۱ درصد می‌باشد. در نتیجه حداکثر ۹ درصد از عملکرد مدیریت پارک شهر در توسعه اکوتوریسم منطقه را نامناسب دانسته‌اند. همچنین بین پاسخ فرضیه اول و مشخصات تحصیلی، سنی، جنسیت، شغل و تحصیلی بر اساس آزمون کای اسکوئر (Chi-Square Tests) رابطه معنی داری وجود دارد، شدت رابطه بین آن‌ها بر اساس این آماره به ترتیب برابر با ۰/۳۹۵، ۰/۴۱۹، ۰/۰۵۴۰، ۰/۰۳۶۴ است یعنی این که در تمامی گروه‌ها سنی، جنسیت، شغل و تحصیلی پاسخ‌ها مشابه نیست.

فرضیه دوم: اعمال مدیریت محیط زیستی اکوتوریسم در اشتغال زایی تأثیر مثبت داشته است

بر اساس نتایج بدست آمده ۷۳ درصد اعمال مدیریت محیط زیستی را در اشتغال زایی مناسب و ۲۲ درصد آن را نسبتاً مناسب دانسته و صرفاً ۵ درصد نامناسب ارزیابی نموده‌اند. که مشاهده می‌گردد تأثیر مدیریت اکوتوریسم در اشتغال زایی منطقه بسیار مناسب بوده و درصد کمی آن را نا مناسب ارزیابی نموده‌اند. برای تعمیم آن به کل جامعه با استفاده از آزمون دو جمله ای به نسبت این آزمون در جامعه پرداخته شد. فرض مورد آزمون در این مرحله:

نسبت مدیریت نا مناسب حداکثر ۸ درصد است: H_0

نسبت مدیریت نا مناسب حداکثر ۸ درصد نیست: H_1

در آزمون ارایه شده نسبت مدیریت محیط زیستی مناسب در اشتغال زایی نسبتاً مناسب و مناسب با ۹۲ درصد آزمون بدست آمد. سپس با استفاده از نتیجه آن فرض فوق مورد آزمون قرار گرفت، مشاهده شد: با اطمینان ۹۵ درصد، حداقل نسبت مدیریت نسبتاً مناسب و مناسب ۹۲ درصد است. در نتیجه حداکثر ۸ درصد عملکرد مدیریت محیط زیستی پارک شهر در اشتغال زایی را نا مناسب دانسته‌اند. همچنین بین پاسخ فرضیه دوم و مشخصات تحصیلی، سنی و شغل بر اساس آزمون کای اسکوئر (Chi-Square Tests) رابطه معنی داری وجود داشته

اساس آزمون کای اسکوئر (Chi-Square Tests) رابطه ندارد یعنی این که در جنسیت پاسخ‌ها مشابه می‌باشد (۰/۱۰۸). پاسخ فرضیه چهارم با مشاغل مختلف و تحصیلی، سنی و رابطه دارد یعنی این که در مشاغل مختلف، سنی و تحصیلی پاسخ‌های متفاوتی وجود دارد. شدت رابطه بین آنها بر اساس این آماره به ترتیب برابر با ۰/۳۷۶، ۰/۴۲۸، ۰/۳۹۴ است.

بحث و نتیجه گیری

اتخاذ راهبرد مناسب در تصمیمات راهبردی مستلزم داشتن اطلاعات و شناخت راهبردی از محیط داخلی و خارجی سازمان یا نظام است. شناخت راهبردی شناختی است که با معرفی علل و عوامل اصلی داخلی و محیطی (قوت‌ها، ضعف‌ها، تهدید-ها و فرصت‌ها) و چگونگی تعامل آن‌ها در طول زمان، اطلاعات لازم در مورد ساختارها و رفتارهای نظام و محیط مؤثر بر آن اطلاعات را ارائه نماید (۶). با توجه به تجزیه و تحلیل‌های آماری اطلاعات جمع‌آوری شده از پرسش‌نامه‌ها و برنامه‌ریزی راهبردی به وسیله مدل SWOT راهبردهای مناسب برای توسعه اکوتوریسم در منطقه مورد مطالعه ارائه گردیده است (۷). هر چهار بخش راهبردهای قوت و فرصت (SO)، قوت و تهدید (ST)، ضعف و فرصت (WO) و ضعف و تهدید (WT) به دست آمد.

فرضیه چهارم: بین فضای سبز شهری و تفریحی با جذب گردشگران رابطه وجود دارد.

ملاحظه شد ۵۱ درصد فضای سبز و تفریحی پارک در جذب گردشگران را مناسب و ۳۳ درصد نسبتاً مناسب دانسته‌اند و ۱۶ درصد آن را نامناسب برآورد کرده‌اند. اما بر عکس سه فرضیه قبل نسبت بیش تری آن را نامناسب ارزیابی کرده‌اند. یعنی فضای سبز و تفریحی بهتر می‌تواند گردشگران بیش تری را جلب نماید. برای تعمیم آن به کل جامعه با استفاده از آزمون دو جمله‌ای به آزمون این نسبت در جامعه پرداخته شد فرض مورد آزمون در این مرحله:

نسبت فضای نامناسب حداکثر ۲۳ درصد است: H_0

نسبت فضای نامناسب حداکثر ۲۳ درصد نیست: H_1

در آزمون ارائه شده، نسبت فضای سبز مناسب و نسبتاً مناسب در جذب گردشگر با ۷۷ درصد آزمون شد سپس با استفاده از نتیجه آن، فرض فوق مورد آزمون قرار گرفت. با حدود اطمینان ۹۵ درصد مشاهده گردید، حداقل نسبت فضای سبز نسبتاً مناسب و مناسب ۷۷ درصد است. در نتیجه حداکثر ۲۳ درصد افراد فضای سبز و تفریحی پارک شهر در جذب گردشگر را نامناسب دانسته‌اند. سپس به بررسی رابطه پاسخ فرضیه چهارم با مشخصات تحصیلی، سنی، جنسیت و شغل پاسخ دهندگان پرداخته شد، ملاحظه شد بین پاسخ فرضیه چهارم و جنسیت

جدول ۷- راهبردهایی برای ساختار و نظام فضایی اکوتوریسم برای پارک شهر تهران

Table 7- Strategies for Structure & Ecotourism System in Tehran City Park

موضوع تحلیل	راهبرد
راهبرد قوت-فرصت (SO)	<ul style="list-style-type: none"> - ارائه راهکارهای مدیریتی مناسب به منظور جذب گردشگر، سلامت روحی و روانی بازدیدکنندگان - توسعه اماکن ورزشی با استانداردهای مناسب به منظور جلب نظر گردشگران - افزایش امنیت پارک از قبیل استفاده از تکنولوژی‌های جدید به منظور احساس امنیت بیش تر گردشگران - نظیر افزایش روشنایی پارک، استفاده از دوربین‌های امنیتی، آموزش نیروهای حراستی - توسعه اماکن گردشگری نظیر آکواریوم، فضای بازی و آب نما به منظور جلب نظر گردشگران - تبلیغات مناسب در خصوص امکانات مختلف پارک به شهروندان و توریست‌ها - رونق و توسعه دریاچه پارک به منظور جذب گردشگران از قبیل قایقرانی - ایجاد فضاهای مناسب استراحت نظیر کافی شاپ و ... برای کسبه و بازدیدکنندگان مناطق تجاری اطراف پارک - استفاده از فضای موجود در فرهنگ سرای سنگلج به منظور افزایش جلب نظر گردشگر نظیر برنامه‌های متنوع و شاد فرهنگی

<p>- ارایه راهکارهای مدیریتی محیط زیستی مناسب به منظور اشتغال‌زایی و همچنین کاهش آلودگی</p> <p>- توسعه اماکن ورزشی با استانداردهای مناسب به منظور درآمد زایی پارک و اشتغال‌زایی</p> <p>- افزایش تنوع پوشش گیاهی به منظور کاهش آلودگی هوا و بصری</p> <p>- افزایش فضای سبز مفید پارک به منظور کاهش آلودگی هوا</p> <p>- طراحی و توسعه فضاهای مختلف باغ پرندگان، آب نما، آکواریوم و... به منظور کاهش آلودگی بصری و اشتغال‌زایی در منطقه</p> <p>- راه اندازی و توسعه فعالیت‌های دریاچه از قبیل قایق رانی و ... به منظور اشتغال‌زایی</p> <p>- ارایه کلاس‌ها و سمینارهای آموزشی برای ساکنین منطقه به منظور افزایش سطح آگاهی ساکنین و همچنین درآمدزایی پارک و اشتغال‌زایی در منطقه</p> <p>- استفاده از تکنولوژی‌های جدید به منظور کاهش هزینه‌ها و مصرف انرژی پارک نظیر لامپ‌های LED، لامپ‌های خورشیدی</p>	<p>راهبرد قوت-تهدید (ST)</p>
---	-------------------------------------

جدول ۸- راهبردهایی برای ساختار و نظام فضایی اکوتوریسم برای پارک شهر تهران

Table 8- Strategies for Structure & Ecotourism System in Tehran City Park

موضوع تحلیل	راهبرد
<p>راهبرد ضعف-فرصت (WO)</p> <p>- افزایش سطح فضای سبز و همچنین تنوع گونه‌های گیاهی به منظور جلب نظر بازدیدکنندگان و گردشگران و ساکنین منطقه</p> <p>- بهبود وضعیت مدیریت زباله‌ها و مخزن‌های آنان به دلیل افزایش سطح رضایت گردشگران</p> <p>- توسعه و بهبود نیمکت‌ها و مناطق استراحت گردشگران نظیر آلاچیق و ...</p> <p>- ایجاد پارکینگ طبقاتی به منظور افزایش و جلب نظر گردشگران و اطمینان خاطر آنان از حضور در پارک</p>	<p>راهبرد</p>
<p>راهبرد ضعف-تهدید (WT)</p> <p>- بهبود وضعیت مدیریت زباله‌ها و مخزن‌های آنان و استفاده از تکنولوژی روز دنیا به منظور کاهش آلودگی محیط</p> <p>- افزایش سطح فضای سبز و همچنین تنوع گونه‌های گیاهی به منظور کاهش آلودگی‌های بصری و هوا</p> <p>- استفاده از تکنولوژی روز در جمع‌آوری زباله‌ها و ... به منظور کاهش مصرف انرژی</p> <p>- ایجاد پارکینگ طبقاتی به منظور اشتغال‌زایی و کاهش آلودگی‌های صوتی و هوا و بصری منطقه</p> <p>- توسعه و بهبود نیمکت‌ها و مناطق استراحت گردشگران نظیر آلاچیق و... به منظور زیبایی پارک و کاهش آلودگی بصری</p>	<p>راهبرد</p>

منابع

- ۱- محمدی ده چشمه، م. زنگی آبادی، ع. "امکان سنجی توانمندی‌های اکوتوریسم استان چهارمحال و بختیاری به روش SWOT". ۱۳۸۷، مجله محیط‌شناسی، سال سی و چهارم، شماره ۴۷.
- ۲- شهیدی، م. ش. اردستانی، ز. گودرزی سروش، م. "بررسی تأثیر توریسم در برنامه ریزی نواحی روستائی"، ۱۳۸۸، پژوهش‌های جغرافیای انسانی، شماره ۶۷.
- ۳- ابراهیمی، م. ص، کلانتری، خ، اسدی، ع، موحد محمدی، ح. صالح، ا. "بررسی زیستگاه‌های گیاهی"، ۱۳۸۹، مجله تحقیقات اقتصاد و توسعه کشاورزی ایران، دوره ۲-۴۱ شماره ۳.
- ۴- امینی، م. ت. خباز باویل، "تدوین استراتژی به روش چارچوب جامع تدوین استراتژی مطالعه موردی: شرکت سهند خودرو تبریز"، ۱۳۸۸، نشریه مدیریت بازرگانی، دوره ۱، شماره ۲.

- ۵- فروتنی، ز. عابدی جعفری، ح. تسلیمی، م. س.،،
درانی "مدیریت نوین"، ۱۳۸۸، فصلنامه دانش
مدیریت، شماره ۷۶.
- ۶- "طرح تدوین سند ملی توسعه و مدیریت طبیعت
گردی در کشور"، گزارش تحلیل وضعیت موجود،
۱۳۸۰، شرکت جهاد تحقیقات آب و انرژی.
- ۷- الزی فریمن، "آشنایی با روشهای آماری"، ۱۳۶۷،
ترجمه عباس بازرگان، مرکز نشر دانشگاهی.
- ۸- بست جان، "روشهای تحقیق در علوم انسانی"،
۱۳۶۶، ترجمه پاشا شریفی، انتشارات رشد.
- ۹- لقایی، ح.، "برنامه ریزی و طراحی فضای سبز
شهری"، ۱۳۷۴، فصلنامه علمی فضای سبز، شماره
۶.و۵.
- ۱۰- موره، ژان پیر و دیگران، اجرا و مدیریت "فصلنامه
شهری- ۱۳۹۱، اداره کل روابط عمومی و بین الملل
شهرداری تهران.
- ۱۱- لدرمان، آ. فضای بازی و تفرج"، ترجمه مهندسان
مشاور زاد بوم، ۱۳۷۴، "شرکت توسعه فضاهای
فرهنگی، تهران.