



Investigating factors affecting the fight against corruption based on comparative studies: Denmark, Finland and New Zealand (Study case: Sports and Youth Department of Central Province)

- Sadaf Naghsh Javaheri** | PhD student in public administration, Sciences and Research Branch, Islamic Azad University, Tehran, Iran
- Ali Asghar Pourezzat *** | Professor, Department of Public Administration, Faculty of Management and Governance, University of Tehran, Tehran, Iran
- Abol Hassan Fagihi** | Professor, Department of Public Administration, Faculty of Management and Economics, Science and Research Branch, Islamic Azad University, Tehran, Iran
- Amir Babak Marjani** | Professor, Department of Public Administration, Faculty of Management and Economics, Central Tehran Branch, Islamic Azad University, Tehran, Iran

Abstract

Purpose: The present research was conducted with the aim of investigating the factors affecting the fight against corruption in the Sports and Youth Department of Central Province based on studies conducted in Denmark, Finland and New Zealand.

Method: The current research was applied in terms of purpose and descriptive-survey in nature. The statistical population of the present study was all the employees of the Sports and Youth Department of the Central Province and its sub-committees, totaling 890 people. According to Cochran's limited formula, the sample size was equal to 268 people. And the random sampling method was simple. Field method and questionnaire tool were used for data analysis. From the standard questionnaire of Sorek and Helgren (2002) for the variable of job security, from the questionnaire of Javadi Yeganeh et al. (2009) for the variable of strengthening the rule of law, from the standard questionnaire of Sawyer (1992) for the variable of organizational transparency, from the standard questionnaire of Bowens (2005) for the variable Organizational accountability and Abdulahi's questionnaire (2013) was used for the variable of fight against corruption. The reliability of the questionnaire was confirmed by Cronbach's alpha method and its validity was confirmed by content validity method and obtaining opinions from university professors. SPSS and Lisrel software were used for data analysis.

Findings: The results of the research showed that job security, strengthening the rule of law, transparency and accountability were effective factors in fighting corruption in the Sports and Youth Department of Central Province based on studies conducted in Denmark, Finland and New Zealand.

Results: The countries of Denmark, Finland and New Zealand were able to fight corruption by using job security, strengthening the rule of law, transparency and accountability. Sports and Youth Department of the central province and sub-committees.

Key words: corruption, comparative studies, Denmark, Finland, New Zealand.

* Corresponding Author: E-mail: pourezzat@ut.ac.ir

How to Cite: Naghsh Javaheri S, Pourezzat A. A, Fagihi A. H, Marjani A. B. Investigating factors affecting the fight against corruption based on comparative studies: Denmark, Finland and New Zealand (Study case: Sports and Youth Department of Central Province), Journal of Innovation in Sports Management, 2025; 4(1):65-76.



بررسی عوامل موثر بر مبارزه با فساد بر اساس مطالعات تطبیقی: کشورهای دانمارک، فنلاند و نیوزلند (مورد مطالعه: اداره ورزش و جوانان استان مرکزی)

صدف نقش جواهری | دانشجوی دکتری مدیریت دولتی، دانشگاه آزاد اسلامی واحد علوم و تحقیقات، تهران، ایران

علی اصغر پورعزت* | استاد گروه مدیریت دولتی، دانشکده مدیریت و دانشکده حکمرانی، دانشگاه تهران، تهران، ایران

ابوالحسن فقیهی | استاد گروه مدیریت دولتی، دانشکده مدیریت و اقتصاد، واحد علوم و تحقیقات، دانشگاه آزاد اسلامی، تهران، ایران

امیربابک مرجانی | استاد گروه مدیریت دولتی، دانشکده مدیریت و اقتصاد، واحد تهران مرکزی، دانشگاه آزاد اسلامی، تهران، ایران

چکیده

پژوهش حاضر با هدف بررسی عوامل موثر بر مبارزه با فساد در اداره ورزش و جوانان استان مرکزی بر اساس مطالعات صورت گرفته در کشورهای دانمارک، فنلاند و نیوزلند انجام شد. پژوهش حاضر از نظر هدف کاربردی و از نظر ماهیت توصیفی-پیمایشی بود. جامعه آماری پژوهش حاضر کلیه کارکنان اداره ورزش و جوانان استان مرکزی و هیئت‌های زیر مجموعه به تعداد ۸۹۰ نفر بود. حجم نمونه طبق فرمول محدود کوکران برابر با ۲۶۸ نفر بود. و روش نمونه‌گیری از نوع تصادفی ساده بوده است. از روش میدانی و ابزار پرسشنامه جهت تجزیه و تحلیل داده‌ها استفاده شد. از پرسشنامه استاندارد سورک و هلگرن (۲۰۰۲) برای متغیر امنیت شغلی، از پرسشنامه جوادی یگانه و همکاران (۱۳۸۹) برای متغیر تقویت حاکمیت قانون، از پرسشنامه استاندارد ساویر (۱۹۹۲) برای متغیر شفافیت سازمانی، از پرسشنامه استاندارد بوونس (۲۰۰۵) برای متغیر پاسخگویی سازمانی و از پرسشنامه عبدالهی (۱۳۹۲) برای متغیر مبارزه با فساد استفاده شده است. پایایی پرسشنامه به روش آلفای کرونباخ و روایی آن به روش روایی محتوا و کسب نظر از اساتید دانشگاهی مورد تایید قرار گرفته است. برای تجزیه و تحلیل داده‌ها از نرم افزارهای SPSS و لیزرل استفاده شد. نتایج تحقیق نشان داد که امنیت شغلی، تقویت حاکمیت قانون، شفافیت و پاسخگویی از عوامل موثر بر مبارزه با فساد در اداره ورزش و جوانان استان مرکزی بر اساس مطالعات صورت گرفته در کشورهای دانمارک، فنلاند و نیوزلند بوده است. کشورهای دانمارک، فنلاند و نیوزلند با استفاده از امنیت شغلی، تقویت حاکمیت قانون، شفافیت و پاسخگویی توانستند با فساد مبارزه کند که با بررسی‌های صورت گرفته در این تحقیق امنیت شغلی، تقویت حاکمیت قانون، شفافیت و پاسخگویی موثر در مبارزه با فساد اداره ورزش و جوانان استان مرکزی و هیئت‌های زیر مجموعه بوده است.

واژه‌های کلیدی: فساد، مطالعات تطبیقی، دانمارک، فنلاند، نیوزلند.

* نویسنده مسئول: E-mail: pourezzat@ut.ac.ir

نقش جواهری صدف، پورعزت علی اصغر، فقیهی ابوالحسن، مرجانی امیربابک، بررسی عوامل موثر بر مبارزه با فساد بر اساس مطالعات تطبیقی: کشورهای دانمارک، فنلاند و نیوزلند (مورد مطالعه: اداره ورزش و جوانان استان مرکزی)، فصلنامه نوآوری در مدیریت ورزشی، بهار ۱۴۰۴، ۱(۴): ۶۵-

مقدمه

سال ۲۰۲۱ ایران با نمره ۲۵ و جزء ۱۵ کشور پایین رتبه بندی قرار دارد. (ذکی و نصیری، ۱۴۰۱)

ورزش از زمان‌های قدیم یکی از محبوب‌ترین فعالیت‌های بشر بوده است. این شامل کار سخت، مشارکت، وفاداری، احترام به دیگران، رقابت منصفانه، دوستی و ارتباطات است و بر ارزش‌های انسانی و اجتماعی، اخلاق و درستکاری استوار است که آن را به عنوان یک عمل اخلاقی ارزشمند انسانی تثبیت می‌کند. همه این ویژگی‌ها ورزش را به یک پدیده جهانی و جهانی تبدیل کرده است که در سطح نخبگان، حمایت قابل توجهی از صنعت را به خود جلب می‌کند. بنابراین ورزش به یک فعالیت مهم تبدیل می‌شود که هم با سرمایه‌گذاری‌های مالی و هم با خطرات نقض یکپارچگی همراه است. (انصاری و همکاران، ۱۴۰۱)

سه بعد مهم ورزش وجود دارد نقش اجتماعی، بعد اقتصادی و چارچوب سازمانی. اینها همه تابع قوانین و مقررات، از جمله موارد مربوط به حوزه‌های حساس مانند فساد هستند. گزارش جهانی فساد در ورزش که برای اولین بار نگاهی واقعاً جامع به فساد در ورزش ارائه می‌دهد، مقیاس، تجلی و پیچیدگی حیرت آور فساد و شبکه‌های جنایی در ورزش را در سطوح بین‌المللی و ملی نشان می‌دهد. (دهقان بنادکی و همکاران، ۱۳۹۸)

تعریف فساد در ورزش مشکل ساز است. این امر ناشی از دشواری تعریف فساد در وهله اول است. تعاریف رایج فساد معمولاً توسط دیدگاه تعریف کننده محدود می‌شود. برای مثال، دیدگاه کلاسیک اکنون برای دانشمندان علوم سیاسی، فساد را این گونه تعریف می‌کند: «رفتاری که از وظایف رسمی یک نقش عمومی به دلیل منافع خصوصی (شخصی، خانوادگی نزدیک، دسته خصوصی) مالی یا موقعیتی منحرف می‌شود. یا قوانینی را در برابر اعمال انواع خاصی از نفوذ خصوصی نقض می‌کند.» این تعریف از دیدگاه دانشمندان علوم سیاسی که به توسعه می‌اندیشد، می‌آید. در حالی که تعریف استاندارد رایج و پذیرفته شده از فساد که توسط بانک جهانی ایجاد شده و اکنون توسط شفافیت بین‌الملل استفاده می‌شود - سوء استفاده از قدرت واگذار شده برای منافع خصوصی - از دیدگاه اقتصاددانان نشأت می‌گیرد. (کوهزادی و همکاران، ۱۴۰۱)

اداره کل ورزش و جوانان استان مرکزی در سال ۱۳۸۹ و پس از ادغام سازمان تربیت بدنی و سازمان ملی جوانان تشکیل شد. وظایف و اختیارات آن شامل توسعه و تعمیم ورزش همگانی، توسعه و ارتقای ورزش قهرمانی، حمایت و تقویت ورزشی تربیتی، توسعه و تقویت ورزش بانوان، ساماندهی و گسترش ورزش حرفه‌ای، تحکیم و تقویت معنویت و ارزش‌های اخلاقی، و منش پهلوانی در ورزش مبتنی بر فرهنگ اسلامی - ایرانی، ارتقا و ترویج شایستگی‌های فنی - حرفه‌ای در جامعه ورزش، ارتقای هویت دینی، انقلابی و ملی جوانان، ارتقاء و تقویت سرمایه اجتماعی، مسئولیت‌پذیری، هویت و مشارکت همه جانبه جوانان، بهبود و اصلاح سبک زندگی جوانان منطبق بر ارزش‌های اسلامی - ایرانی، توسعه مشارکت داوطلبانه مردمی در امور جوانان در سطح استان است. (محمدی و همکاران، ۱۴۰۱)

فساد از دیرباز چالشی بوده است که مانع توسعه می‌شود، اعتماد به دولت را از بین می‌برد و امنیت ملی را تهدید می‌کند. اقتدارگراها از فساد برای دستکاری و تضعیف دموکراسی‌ها در سراسر جهان استفاده می‌کنند. فساد مانع از دریافت خدمات ضروری از سلامت تا آموزش توسط شهروندان می‌شود و در عین حال مانع از سرمایه‌گذاری خصوصی با کیفیت بالا می‌شود. (لیتین و همکاران^۱، ۲۰۲۱)

شاخص ادراک فساد شاخصی است که رتبه فساد در بخش عمومی یک کشور را در میان سایر کشورهای جهان نشان می‌دهد. سازمان شفافیت بین‌الملل، با استفاده از شاخص ادراک فساد، کشورها را برحسب میزان فساد موجود در میان مقامات دولتی و سیاستمداران‌شان رتبه‌بندی می‌کند. این شاخص که هر ساله منتشر می‌شود، به وسیله معیارهای تعیین‌شده سازمان جهانی شفافیت بین‌الملل و دانشگاه پاسو در آلمان محاسبه می‌شود. وضعیت شاخص فساد جهانی در سال ۲۰۲۱ دانمارک، فنلاند و نیوزیلند با نمره ۸۸ از ۱۰۰ و سپس سنگاپور و سوئد با نمره ۸۵ از ۱۰۰ بهترین عملکرد در مبارزه با فساد را به خود اختصاص داده‌اند. بر اساس آمار منتشر شده

¹ Lytvyn et al

به گزارش خبرگزاری فارس از اراک در سال ۱۳۹۸، به نقل از دادگستری استان مرکزی عباس قاسمی با اشاره به بازداشت ۳ نفر از کارکنان و مسوولان اداره کل ورزش و جوانان استان اظهار کرد: این افراد به دلیل دریافت رشوه از برخی پیمانکاران ذریبط شناسایی و دستگیر شدند. علاوه بر این پارتی بازی و باندبازی برای پست‌های کلیدی در این سازمان دیده می‌شود. (ملایری و همکاران، ۱۴۰۲)

فساد بخشی از مجموعه مسائلی است که همه سازمانها از جمله سازمانهای ورزشی در دوره عمر خود به ناگزیر آن را تجربه میکنند. فساد در ورزش، مانعی بزرگ سد راه کارایی و اثربخشی سازمان‌های ورزشی است و این خود دلیلی است که مدیران و تصمیم‌گیرندگان این سازمانها را بر آن میدارد تا با این معضل مبارزه کنند. کنترل و مبارزه با فساد در ورزش به شرط اینکه درک روشنی از اشکال، حیطه‌ها و عوامل مؤثر بر آن وجود داشته باشد، امکان پذیر خواهد بود. اخیراً دیده شده است فسادهایی که در اداره ورزش و جوانان استان مرکزی اتفاق می‌افتد، توسط افراد مختلفی مانند ورزشکاران، مربیان، داوران، مدیران باشگاه‌ها، رؤسای فدراسیونها و انجمنهای ورزشی، اعضای کمیته‌ها و سازمانهای ورزشی و... صورت گرفته است. اداره ورزش و جوانان استان مرکزی، با توجه به نقش و مسئولیت مهمی که در زمینه توسعه ورزش و تأمین سلامت مردم استان دارد، ضرر و زیان ناشی از فساد میتواند تأثیر عمیقی بر آنها داشته باشد. فساد در اداره ورزش و جوانان استان مرکزی می‌تواند کارایی سازمان را در جامعه تحت شعاع قرار دهد و از این رو مبارزه با فساد یکی از دغدغه‌ها و مسائل آن شده است. لازم به ذکر است با گزارش رسیده از کارگزینی اداره کل ورزش و جوانان استان مرکزی و واحدهای زیر مجموعه تعداد کارکنان رسمی ۲۶۰ نفر، کارکنان پیمانی ۲۸۰ نفر و کارکنان قراردادی ۳۵۰ نفر است. لذا هدف تحقیق بررسی عوامل مؤثر بر مبارزه با فساد اداره ورزش و جوانان استان مرکزی است.

بررسی ادبیات و فرضیات تحقیق

تعریف متغیرهای تحقیق

فساد

در حالی که فساد در ورزش پدیده جدیدی نیست - فعالیت‌های متقلبانه در اداره موسسات و مسابقات ورزشی از زمان بازی‌های المپیک باستان ثبت شده است - در دو دهه گذشته شاهد افزایش قابل توجهی در فعالیت‌های مجرمانه در این حوزه بوده ایم. در واقع، مجموعه‌ای از عوامل آن را برای دستکاری آماده کرده است، با طوفان کامل جهانی شدن، هجوم عظیم پول، رشد سریع شرط بندی‌های ورزشی قانونی و غیرقانونی، و پیشرفت‌های تکنولوژیکی که شیوه بازی و مصرف ورزش را تغییر داده و در حال ساخت آن هستند. جذابیت فزاینده فرصت‌های قابل توجهی را برای شبکه‌های جنایی که به دنبال بهره برداری از ورزش برای سود غیرقانونی و غیرقانونی برای سرمایه گذاری هستند، ارائه کرد. در مقابل این پس‌زمینه، گزارش جهانی طیف گسترده‌ای از موضوعات را تجزیه و تحلیل می‌کند و نقش شرط‌بندی غیرقانونی، دستکاری رقابت، سوء استفاده در ورزش، و حساسیت رویدادهای ورزشی بزرگ به فساد، و دخالت جنایات سازمان‌یافته را تحلیل می‌کند. همچنین چشم انداز در حال تغییر ورزش و ارتباط آن با شیوه‌های فاسد، ابتکارات موجود برای مقابله با مشکل، مسائل مربوط به کشف و گزارش تخلفات، و همچنین چگونگی اعمال چارچوب‌های قانونی موجود برای رسیدگی به فساد در این حوزه را برجسته می‌کند. (باغبادرانی و همکاران، ۱۴۰۰)

فساد ورزشی (در همه اشکال و درجات آن) یک پدیده جهانی است که یکپارچگی صنعت ورزش را تهدید کرده و همچنان ادامه دارد و چالش بزرگی را برای مدیران ورزشی به وجود آورده است. در طول دهه گذشته، صنعت ورزش انواع مختلفی از فساد (مانند تقلب، رشوه، و نهادی) را تجربه کرده است که در دامنه (مثلاً فردی تا سیستماتیک)، در زمینه‌های مختلف (غیر انتفاعی، انتفاعی، ورزشی، ورزشی) رخ داده است. رویدادهای حاکمیت، و شرط‌بندی بین‌المللی و آنلاین) و پیامدهای متعددی (تحریم‌ها، هزینه‌های مالی، کاهش شهرت، جابجایی کارمندان و افزایش نظارت) را به دنبال داشت. (ماینینگ^۱، ۲۰۰۵)

¹ Maennig

پاسخگویی

پاسخگویی تضمینی است مبنی بر اینکه یک فرد یا سازمان بر اساس عملکرد یا رفتار مربوط به چیزی که مسئول آن است ارزیابی می‌شود. (ویان،^۴ ۲۰۲۰)

توسعه فرضیات تحقیق

اولینیکی (۲۰۲۱) نشان داد که امنیت شغلی و تقویت حاکمیت قانون از استراتژی مبارزه با فساد در فنلاند می‌باشد. ویان (۲۰۲۰) نشان داد که شفافیت و پاسخگویی در سلامت اداری نیوزلند موثر است. شهج و لدجون (۲۰۲۱) تاثیر شفافیت در مبارزه با فساد در فنلاند را اثبات کرد. اناس^۵ (۲۰۲۱) شفافیت اداری و تأثیر آن بر مبارزه با فساد در مشاغل عمومی در دانمارک اثبات کرده است. تیلپدسک^۶ (۲۰۱۸) نشان داد که شفافیت بر مبارزه با فساد در دانمارک تاثیر دارد. کریجوری و زیرکر^۷ (۲۰۱۷) شفافیت را عاملی موثر بر مبارزه با فساد در نیوزلند را اثبات کرد. لذا با توجه به مطالعات انجام شده در دانمارک، فنلاند و نیوزلند مدل مفهومی و فرضیات زیر مطرح شده است.

لذا با توجه به مطالب بیان شده فرضیات تحقیق به صورت زیر بیان می‌شود:

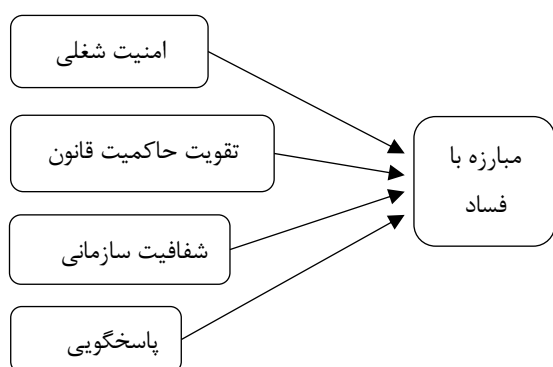

مدل مفهومی پژوهش (اولینیکی، ۲۰۲۰) (ویان، ۲۰۲۰)

فرضیه اول: امنیت شغلی بر مبارزه با فساد در اداره ورزش و جوانان استان مرکزی تاثیر مثبت دارد.

فساد اخیراً موضوع نظریه پردازی و تحقیقات تجربی قابل توجهی بوده است و این امر مجموعه ای گنج کننده از رویکردها، توضیحات، گونه شناسی‌ها و راه‌حل‌های جایگزین را ایجاد کرده است. فساد به معنای همه چیز است، از پرداخت رشوه به کارمندان دولتی، تا طیف گسترده ای از اقدامات مشکوک اقتصادی و سیاسی که در آن تجار، سیاستمداران و بوروکرات‌ها خود را غنی می‌کنند. موضوع فساد یک موضوع قدیمی است که با توجه به علاقه جدید به نقش دولت در کشورهای در حال توسعه و با این فرض که دولت ابزاری ضروری برای توسعه اقتصادی است، دوباره وارد بحث سیاسی و اقتصادی کنونی شده است. (لیتین و همکاران، ۲۰۲۱)

فساد به عنوان استفاده از مناصب دولتی برای منافع شخصی، یا به عبارت دیگر، استفاده از موقعیت، رتبه یا موقعیت رسمی توسط صاحب منصب برای منافع شخصی خود تعریف شده است. (ما و همکاران^۱، ۲۰۲۲)

امنیت شغلی

امنیت شغلی به اطمینانی که یک کارمند در حفظ شغل خود در طول زمان دارد اشاره می‌کند. (اولینیکی^۲، ۲۰۲۱)

شفافیت

شفافیت تلاش هایی آگاهانه برای در دسترس قرار داد اطلاعاتی خواه مثبت و خواه منفی است که از لحاظ قانونی قابل افشاسازی هستند. اطلاعاتی که دقیق، به‌هنگام، متوازن و خالی از ابهام هستند و با هدف حفظ و ارتقای قابلیت پاسخ‌گویی منطقی سازمان‌ها در قبال اعمال، خط‌مشی‌ها و فعالیت‌هایشان، در دسترس عموم قرار می‌گیرند. (شهج و لدجون^۳، ۲۰۲۱)

حاکمیت قانون

حاکمیت قانون یعنی اینکه انجام هر عملی مطابق قانون باشد. (اولینیکی، ۲۰۲۱)

⁴ Vian

⁵ Enas and Riyadh

⁶ tihelpdesk

⁷ Gregory and Zirker

¹ Ma et al

² Oilinki

³ Shehaj and Ledjon

فرضیه دوم: تقویت حاکمیت قانون بر مبارزه با فساد در اداره ورزش و جوانان استان مرکزی تاثیر مثبت دارد.
فرضیه سوم: شفافیت بر مبارزه با فساد در اداره ورزش و جوانان استان مرکزی تاثیر مثبت دارد.
فرضیه چهارم: پاسخگویی بر مبارزه با فساد در اداره ورزش و جوانان استان مرکزی تاثیر مثبت دارد.

پیشینه تحقیقات

جامعی و جباری ثانی (۱۴۰۱) مدل مفهومی شیوه‌های نوین پیشگیری و مبارزه با فساد در جمهوری اسلامی ایران و دانمارک پرداختند. یافته‌های پژوهش پیرامون تجربیات دانمارک از جمله؛ جرم‌انگاری در بخش خصوصی، برابری همه افراد در برابر قانون، شفافیت، امنیت شغلی می‌باشد که در مبارزه با فساد موثر است. انصاری و همکاران (۱۴۰۱) به طراحی الگوی عوامل مؤثر بر فساد اداری- مالی در سازمانهای ورزشی پرداختند. یافته‌های این نویسندگان نشان داد که عوامل در چهار سطح قرار گرفته‌اند، به طوری که عوامل کنترل و نظارت، مدیریتی و مزایای مالی در سطح زمینه‌ای و عوامل شفافیت و قانونگرایی در سازمان در رأس مدل قرار گرفته‌اند که بر مبارزه بر فساد موثر است. قربانی و همکاران (۱۳۹۸) به تدوین الگوی مدیریت فساد در ورزش ایران پرداختند. نتایج نشان داد که عوامل موثر در بروز فساد ورزشی شامل عوامل سیاسی، ساختاری، اجتماعی- فرهنگی و اقتصادی بودند. راهکارهای مقابله ای با فساد ورزشی شامل راهکارهای قانونی، توسعه فناوری اطلاعات، توسعه دانش و آگاهی و توسعه مسیولیت اجتماعی بود. اولینیکی^۱ (۲۰۲۱) به قطعنامه دولت در مورد استراتژی ملی مبارزه با فساد و برنامه اقدام ۲۰۲۱-۲۰۲۳ در برنامه مبارزه با فساد ۲۰۲۱-۲۰۲۳ در فنلاند پرداختند. نتایج تحقیق نشان داد که امنیت شغلی و تقویت حاکمیت قانون از استراتژی مبارزه با فساد می‌باشد. ویان^۲ (۲۰۲۰) به مبارزه با فساد، شفافیت و پاسخگویی در سلامت: مفاهیم، چارچوب‌ها و رویکردها در نیوزلند پرداختند. نتایج تحقیق نشان داد که شفافیت و پاسخگویی در سلامت اداری موثر

است. شه‌اج و لدجون^۳ (۲۰۲۱) به تأثیر شفافیت در مبارزه با فساد در فنلاند پرداختند و تأثیر شفافیت در مبارزه با فساد اثبات شد. اناس^۴ (۲۰۲۱) به شفافیت اداری و تأثیر آن بر مبارزه با فساد در مشاغل عمومی در دانمارک پرداختند. نتایج تحقیق نشان داد که شفافیت اداری بر مبارزه با فساد موثر است. تیلیدسک^۵ (۲۰۱۸) به بررسی اجمالی فساد و مبارزه با فساد در دانمارک پرداختند. نتایج نشان داد که شفافیت بر مبارزه با فساد تأثیر دارد. کریجوری و زیرکر^۶ (۲۰۱۷) به فساد در نیوزلند پرداختند و شفافیت را عامل موثر بر مبارزه با فساد اثبات کردند.

روش‌شناسی

پژوهش حاضر از نظر هدف کاربردی، از نظر ماهیت و روش توصیفی-پیمایشی است. جامعه آماری پژوهش حاضر کلیه کارکنان اداره ورزش و جوانان استان مرکزی و واحدهای زیر مجموعه به تعداد ۸۹۰ نفر می‌باشد. حجم نمونه طبق فرمول محدود کوکران برابر با ۲۶۸ نفر خواهد بود. روش نمونه‌گیری نیز نمونه‌گیری تصادفی ساده است. از روش میدانی و ابزار پرسشنامه جهت تجزیه و تحلیل داده‌ها استفاده شده است. از پرسشنامه استاندارد سورک و هلگرن (۲۰۰۲) برای متغیر امنیت شغلی، از پرسشنامه جوادی یگانه و همکاران (۱۳۸۹) برای متغیر تقویت حاکمیت قانون، از پرسشنامه استاندارد ساویر (۱۹۹۲) برای متغیر شفافیت سازمانی، از پرسشنامه استاندارد بوونس (۲۰۰۵) برای متغیر پاسخگویی سازمانی و از پرسشنامه عبدالهی (۱۳۹۲) برای متغیر مبارزه با فساد استفاده شده است. پایایی پرسشنامه به روش آلفای کرونباخ و روایی آن به روش روایی محتوا و کسب نظر از اساتید دانشگاهی تایید شده است.

جدول ۱- پایایی و روایی متغیرهای پژوهش

متغیر	الفای کرونباخ
امنیت شغلی	۰/۷۹
تقویت حاکمیت قانون	۰/۷۳

³ Shehaj and Ledjon

⁴ Enas and Riyadh

⁵ tihelpdesk

⁶ Gregory and Zirker

¹ Oilinki

² Vian

با توجه به مقادیر جدول ۲، کلیه متغیرها دارای توزیع نرمال هستند؛ بنابراین برای سنجش روابط بین متغیرها میتوان از آزمون‌های پارامتریک استفاده کرد.

آمار توصیفی متغیرهای جمعیت شناختی

سن پاسخ دهندگان

بر اساس جدول فراوانی و نمودار مربوطه، وضعیت پاسخگویان براساس سن مورد بررسی قرار گرفته و نتیجه حاصل شده در جدول ۳ ارائه شده است. بیشترین فراوانی سنی مربوط به افراد ۳۱ تا ۴۰ سال است.

جدول ۳ - جدول فراوانی وضعیت پاسخ دهندگان بر اساس سن

درصد	فراوانی	سن
۲۷/۹۸	۷۵	زیر ۳۰ سال
۳۷/۶۹	۱۰۱	۳۱ تا ۴۰ سال
۲۳/۸۸	۶۴	۴۱ تا ۵۰ سال
۱۰/۴۵	۲۸	بیشتر از ۵۱ سال
۱۰۰	۲۶۸	جمع

جنس پاسخ دهندگان

براساس جدول فراوانی و نمودار مربوطه، وضعیت جنسی پاسخ دهندگان مورد بررسی قرار گرفته و نتیجه حاصل شده در جدول و نمودار ۴ ارائه شده است. بیشتر افراد نمونه را زنان تشکیل می‌دهند.

جدول ۴ - جدول فراوانی وضعیت پاسخ دهندگان بر اساس جنس

درصد	فراوانی	جنس کارکنان
۴۶/۶۴	۱۲۵	مرد
۵۳/۳۶	۱۴۳	زن
۱۰۰	۲۶۸	جمع

تحصیلات پاسخ دهندگان

بر اساس جدول فراوانی و نمودار مربوطه، وضعیت پاسخگویان براساس تحصیلات پاسخ گویان مورد بررسی قرار گرفته و نتیجه حاصل شده در جدول و نمودار ۵ ارائه شده است. بیشترین درصد پاسخگویان دارای مدرک لیسانس هستند.

متغیر	الفای کرونباخ
شفافیت سازمانی	۰/۸۵
پاسخگویی	۰/۷۷
مبارزه با فساد	۰/۷۳

با توجه به جدول ۱، پایایی کلیه متغیرها بیشتر از مقدار ۰/۷ بوده و به این معنا است که سؤال‌های پرسشنامه از پایایی مطلوب برخوردار هستند؛ همچنین پایایی کل سؤال‌های پرسشنامه ۰/۷۶ برآورد شد.

تحلیل داده ها و یافته ها

بررسی نرمال بودن متغیرهای پژوهش

در این قسمت از آزمون کلموگروف - اسمیرنوف برای تعیین نرمال بودن توزیع داده ها استفاده میشود. فرضیه آماری این آزمون به شرح زیر است:

H0: متغیر موردبررسی از توزیع نرمال برخوردار است.

H1: متغیر موردبررسی دارای توزیع نرمال نیست .

اگر سطح معناداری آزمون کمتر از ۰/۰۵ باشد، فرض صفر رد می‌شود و با اطمینان ۹۵ درصد می‌توان گفت که توزیع متغیرها نرمال نیست. در صورتیکه سطح معناداری آزمون بیشتر از ۰/۰۵ باشد، فرض صفر پذیرفته می‌شود و با اطمینان ۹۵ درصد می‌توان گفت که توزیع متغیرها نرمال است.

جدول ۲ - مقدار توزیع داده ها

متغیر	مقدار آماره z	سطح معناداری *(sig)	نتیجه
امنیت شغلی	۱/۳۴۹	۰/۰۵۸	نرمال است.
تقویت حاکمیت قانون	۱/۲۹۰	۰/۰۸۱	نرمال است.
شفافیت سازمانی	۱/۳۰۲	۰/۰۷۵	نرمال است.
پاسخگویی سازمانی	۱/۴۵۶	۰/۱۱۲	نرمال است.
مبارزه با فساد	۱/۲۷۹	۰/۰۷۰	نرمال است.

* سطح معناداری کمتر از ۰/۰۵ است. (P>۰/۰۵)

آزمون فرضیه‌های تحقیق

بررسی فرضیه اول: امنیت شغلی بر مبارزه با فساد در اداره ورزش و جوانان استان مرکزی تاثیر مثبت دارد. در این فرضیه مقدار ضریب مسیر مثبت بوده و

همچنین مقدار آماره t به دست آمده برای فرضیه بزرگ‌تر از ۱/۹۶ است لذا این فرضیه تایید می‌شود، باتوجه به مقدار آماره t فرضیه اول تحقیق تایید می‌شود. نتایج در جدول ۶ قابل مشاهده است.

جدول ۵ - جدول فراوانی وضعیت پاسخ دهندگان بر اساس تحصیلات

تحصیلات کارکنان	فراوانی	درصد
فوق دیپلم و کمتر	۵۱	۱۹/۰۳
لیسانس	۱۰۱	۳۷/۶۹
فوق لیسانس	۹۹	۳۶/۹۴
دکتری	۱۷	۶/۳۴
جمع	۲۶۸	۱۰۰

جدول ۶ - نتایج فرضیه اول

متغیر مستقل	متغیر وابسته	ضریب مسیر	آماره t	مقایسه با آماره استاندارد	نتیجه
امنیت شغلی	مبارزه با فساد	۰/۲۱	۴/۷۹	۴/۷۹ > ۱/۹۶	تایید

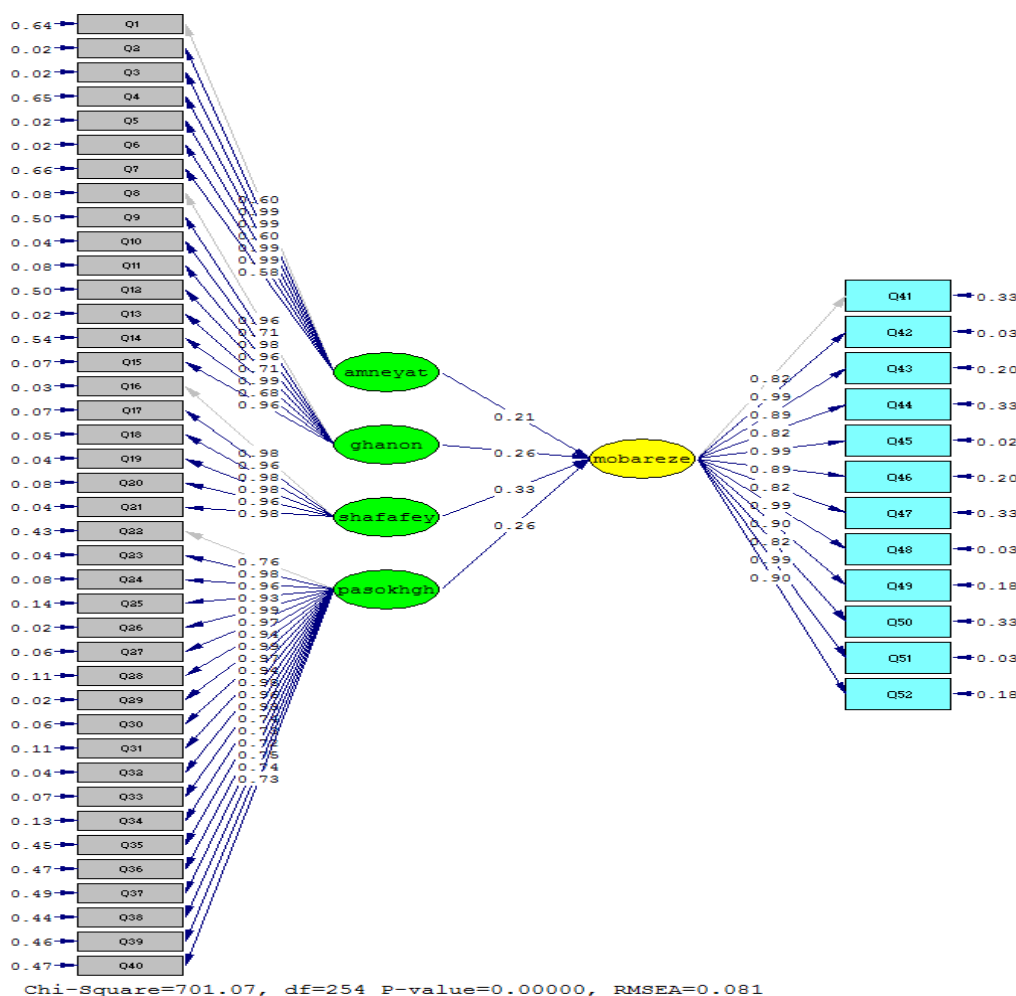

نمودار ۱- معادلات ساختاری بر اساس مقادیر استاندارد

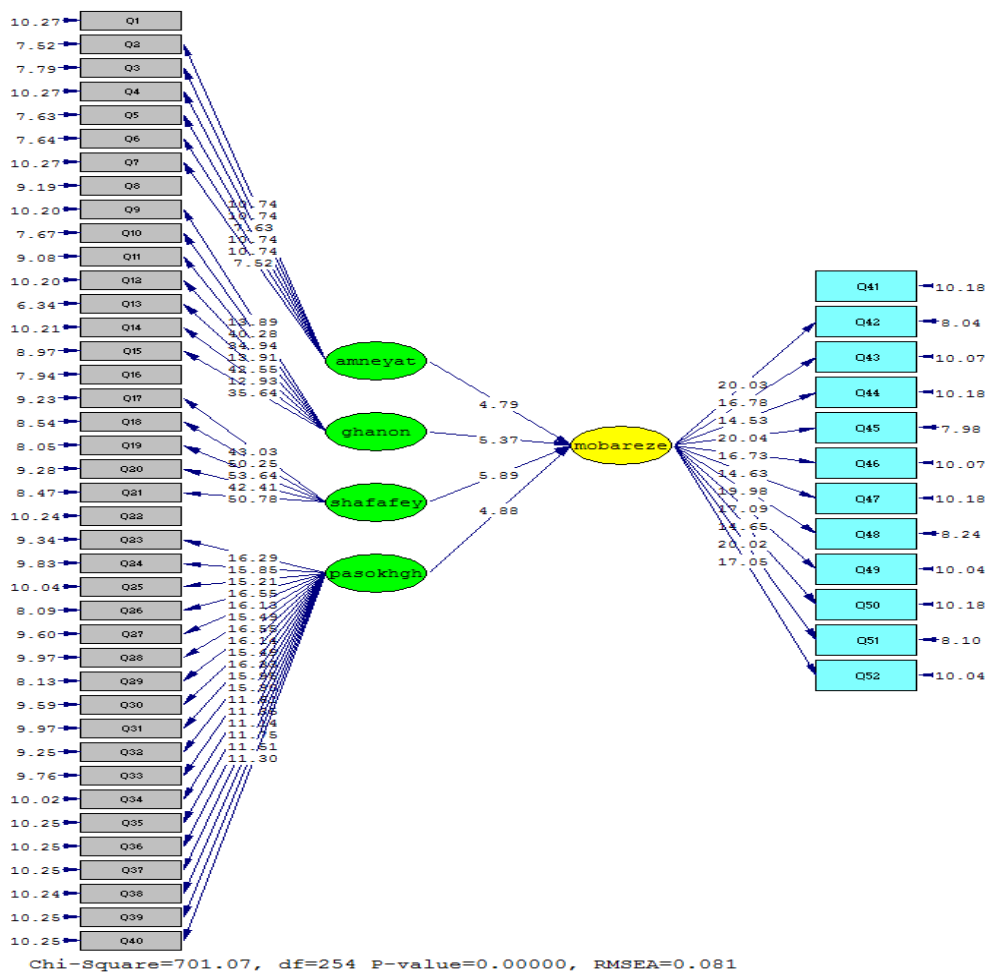

نمودار ۲- محاسبات آماره تی

بررسی فرضیه سوم: شفافیت بر مبارزه با فساد در اداره ورزش و جوانان استان مرکزی تاثیر مثبت دارد. در این فرضیه مقدار ضریب مسیر مثبت بوده و همچنین مقدار آماره t به دست آمده برای فرضیه بزرگتر از ۱/۹۶ است لذا این فرضیه تایید می‌شود، باتوجه به مقدار آماره t فرضیه سوم تحقیق تایید می‌شود. نتایج در جدول ۸ قابل مشاهده است.

جدول ۸- نتایج فرضیه سوم

نتیجه	مقایسه با آماره استاندارد	آماره t	ضریب مسیر	متغیر وابسته	متغیر مستقل
تایید	>۱/۹۶ ۵/۸۹	۵/۸۹	۰/۳۳	مبارزه با فساد	شفافیت سازمانی

بررسی فرضیه دوم: تقویت حاکمیت قانون بر مبارزه با فساد در اداره ورزش و جوانان استان مرکزی تاثیر مثبت دارد. در این فرضیه مقدار ضریب مسیر مثبت بوده و همچنین مقدار آماره t به دست آمده برای فرضیه بزرگتر از ۱/۹۶ است لذا این فرضیه تایید می‌شود، باتوجه به مقدار آماره t فرضیه دوم تحقیق تایید می‌شود. نتایج در جدول ۷ قابل مشاهده است.

جدول ۷- نتایج فرضیه دوم

نتیجه	مقایسه با آماره استاندارد	آماره t	ضریب مسیر	متغیر وابسته	متغیر مستقل
تایید	>۱/۹۶ ۵/۳۷	۵/۳۷	۰/۲۶	مبارزه با فساد	تقویت حاکمیت قانون

بررسی فرضیه چهارم: پاسخگویی بر مبارزه با فساد در اداره ورزش و جوانان استان مرکزی تاثیر مثبت دارد. در این فرضیه مقدار ضریب مسیر مثبت بوده و همچنین مقدار آماره t به دست آمده برای فرضیه بزرگتر از $1/96$ است لذا این فرضیه تایید می‌شود، باتوجه به مقدار آماره t فرضیه چهارم تحقیق تایید می‌شود. نتایج در جدول ۹ قابل مشاهده است.

جدول ۹- نتایج فرضیه چهارم

نتیجه	مقایسه با آماره استاندارد	آماره t	ضریب مسیر	متغیر وابسته	متغیر مستقل
تایید	$>1/96$ ۴/۸۸	۴/۸۸	۰/۲۶	مبارزه با فساد	پاسخگویی

جدول ۱۰- مهمترین شاخص‌های برازش مدل پژوهش

AGFI	GFI	RFI	IFI	CFI	NFI	RMSEA	X2/df
۰/۹۲	۰/۹۱	۰/۹۰	۰/۹۷	۰/۹۱	۰/۹۴	۰/۰۸۱	۲/۷۶

X2/df (نسبت کای دو به درجه آزادی) کوچک‌تر از ۳ است که نشان دهنده میزان قابل قبول این شاخص است. و مقادیر NFI, CFI, IFI, RFI, GFI, AGFI همگی بالاتر از ۰/۹ است. لذا داده‌های تحقیق از برازش مطلوبی برخوردار است.

بحث و نتیجه گیری

فرضیه اول: امنیت شغلی بر مبارزه با فساد در اداره ورزش و جوانان استان مرکزی تاثیر مثبت دارد.

لازم به ذکر است با گزارش رسیده از کارگزینی اداره کل ورزش و جوانان استان مرکزی و واحدهای زیر مجموعه تعداد کارکنان رسمی ۲۶۰ نفر، کارکنان پیمانی ۲۸۰ نفر و کارکنان قراردادی ۳۵۰ نفر است. که طبق نمونه آماری جمع آوری شده ۸۳ نفر از کارکنان رسمی، ۷۵ نفر از کارکنان پیمانی و ۱۱۰ از کارکنان قرار دادی به پرسشنامه‌ها پاسخ دادند.

نتایج آماری تحقیق نشان می‌دهد که امنیت شغلی بر مبارزه با فساد در اداره ورزش و جوانان استان مرکزی مثبت دارد. نتایج این فرضیه با تحقیقات جامعی و جباری ثانی (۱۴۰۱)، اولینیکی (۲۰۲۱) همراستا است. نتایج

تحقیق نشان می‌دهد که زمانی که کارکنان در شغل خود احساس امنیت داشته باشند کمتر دست به فساد در سازمان خواهند زد. با امنیت شغلی کارکنان مطمئن هستند که برای آینده‌ای قابل پیش‌بینی کار دارند. در حقیقت، از این رو کمتر به گرفتن رشوه، خویشاوندگاری، پارتی بازی و تعارض منافع روی می‌آورند. کارکنان اگر امنیت شغلی پایینی داشتند به دلیل آنکه می‌دانستند در سازمان دائمی نخواهند بود به هر طریقی در دوره زمانی که در شغل خود مشغول به کار بودند برای کسب منافع مالی فردی هر چه بیشتر تلاش می‌کردند. در این راستا پیشنهاد می‌شود اهداف بلند مدت و کوتاه مدت اداره ورزش و جوانان استان مرکزی را به صورت جدولی در آورده و به کارمندان خود در این سازمان ارائه دهند تا آنها چشم انداز روشنی از آینده‌ی سازمان و نیاز سازمان به افراد برای آینده روشن باشد و کارمندان احساس امنیت شغلی داشته باشند تا فساد اداری کاهش یابد.

فرضیه دوم: تقویت حاکمیت قانون بر مبارزه با فساد در اداره ورزش و جوانان استان مرکزی تاثیر مثبت دارد. نتایج آماری تحقیق نشان می‌دهد که تقویت حاکمیت قانون بر مبارزه با فساد در اداره ورزش و جوانان استان مرکزی تاثیر مثبت دارد. نتایج این فرضیه با تحقیقات جامعی و جباری ثانی (۱۴۰۱)، انصاری و همکاران (۱۴۰۱)، قربانی و همکاران (۱۳۹۸)، اولینیکی (۲۰۲۱) همراستا است. نتایج تحقیق نشان می‌دهد زمانی که قانون در سازمان تقویت شود کارکنان می‌بایست بر اساس قوانین و مقررات وظایف شغلی خود را در اداره ورزش و جوانان استان مرکزی انجام دهند از این رو کمتر می‌توانند دست به فساد بزنند. در این راستا پیشنهاد می‌شود قوانینی در اداره ورزش و جوانان استان مرکزی وضع شود که تمام جنبه‌های شغلی و سازمانی را در برگیرد و به واسطه برگزاری سمینارها و کلاس‌های آموزشی قوانین مرتبط با شغل برای کارکنان تشریح گردد.

فرضیه سوم: شفافیت بر مبارزه با فساد در اداره ورزش و جوانان استان مرکزی تاثیر مثبت دارد. نتایج آماری تحقیق نشان می‌دهد که شفافیت بر مبارزه با فساد در اداره ورزش و جوانان استان مرکزی تاثیر مثبت دارد. نتایج این فرضیه با تحقیق جامعی و جباری ثانی (۱۴۰۱)، انصاری و همکاران (۱۴۰۱)، ویان (۲۰۲۰)،

منابع

- Ansari, Ali Naghi, Amir Hosseini, Seyed Ahsan, Hamidi, Mehrzad, (2022), Designing a model of factors affecting administrative-financial corruption in sports organizations, Scientific Quarterly of Sports and Youth Strategic Studies, Volume 21, Number 5612:04 AM, Page 199-212 [in Persian].
- Baghbadrani, Masoumeh, Yaqoubipour, Ali, Fathizadeh, Alireza, (2021), designing a participatory governance model in the direction of reducing administrative corruption with a mixed approach (case study: Ahvaz city governorate), Scientific Quarterly of Strategy, Volume 30, Number 4 - Serial number 101, page 829-863 [in Persian].
- Coccia, Mario, Benati, Igor, (2018), Comparative Studies, Global Encyclopedia of Public Administration, Public Policy and Governance, Journal of Public Administration and Governance, Vol 20, Issue 2, PP 1-7
- Dehghan Benadaki, Mohammad, Khabehri, Mohammad, Hosseini, Mirabrahim, (2018), the relationship between political relations and administrative corruption with the outsourcing of sports facilities in Tehran municipality, studies on management of organizational behavior in sports, volume 6, number 21, pages 65-74
- Enas, Al-Zahrani, (2021), Administrative Transparency and Its Impact on Combating Corruption in Public Jobs In Singapore, Multi-Knowledge Electronic Comprehensive Journal For Education And Science Publications (MECSJ), Vol 26, Issue 28, PP 1-16
- Galiari, Bahman, (2021), new strategies for preventing and dealing with administrative corruption, the first international conference on humanities, law, social studies and psychology [in Persian].
- Ghorbani, Mohammad Hossein, Mohammadi, Ahsan, Zareian, Hossein, (2018), Development of corruption management model in Iranian sports, New Approaches in Sports Management, Volume 7, Number 26, Pages 121-138 [in Persian].
- Gregory, Robert, Zirker, Daniel, (2017), Corruption in New Zealand, The Changing Face of Corruption in the Asia Pacific, Vol 18, Issue 6, pp.149-166
- Jamei, Mojtabi, Jabari Thani, Abbas Ali, (2022), Conceptual model of new ways of preventing and fighting corruption in the Islamic Republic of Iran and Denmark, Scientific Quarterly of Interdisciplinary Studies of Strategic Knowledge, Volume 12, Number 48, Serial Number 3, Page 140 -117
- شهاج و لدجون (۲۰۲۱)، تیلپدسک (۲۰۱۸)، کریجوری و زیرکر (۲۰۱۷) همراستا است. نتایج تحقیق نشان می‌دهد هر چقدر در اداره ورزش و جوانان استان مرکزی اطلاعات در دسترس افراد قرار گیرد و رفتار کارکنان در ارتباط با مراجعین شفاف باشد می‌تواند تقویت کننده مبارزه با فساد باشد. در اداره ورزش و جوانان استان مرکزی هر چقدر اطلاعات شفاف باشد می‌تواند مبارزه با فساد را بهبود ببخشد. در این راستا پیشنهاد می‌شود جهت مبارزه با فساد در اداره ورزش و جوانان استان مرکزی در اسرع وقت، به سؤالات و دغدغه‌های کارمندان خود پاسخ داده شود. وقتی کارمندان در مورد روند کار در محل کار مشکلی دارند یا با سؤالی در مورد اهداف سازمانی به مدیران مراجعه می‌کنند، باید به طور مناسب و به موقع به آن‌ها پاسخ داده شود؛ هم‌چنین، باید تا جایی که ممکن است در پاسخ‌هایی که داده می‌شود دقیق بود. با حذف اطلاعات مهم، شفافیت فدا نگردهد.
- فرضیه چهارم: پاسخگویی بر مبارزه با فساد در اداره ورزش و جوانان استان مرکزی تاثیر مثبت دارد.
- نتایج آماری تحقیق نشان می‌دهد که پاسخگویی بر مبارزه با فساد در اداره ورزش و جوانان استان مرکزی تاثیر مثبت دارد. نتایج این فرضیه با تحقیق ویان (۲۰۲۰) همراستا است. نتایج تحقیق نشان می‌دهد که مفهوم پاسخگویی در جوامع به فرایندهایی گفته می‌شود که شهروندان حاکمان را برای رفتار و عملکردشان مسئول می‌دانند. پاسخگویی در اداره ورزش و جوانان استان مرکزی می‌تواند تصویری از عدالت، انصاف، برابری را به ذهن متبادر سازد و می‌تواند برای بهبود شرایط و اثربخشی امور مورد استفاده قرار گیرد که از این رو می‌تواند مبارزه با فساد را بهبود بخشد. در این راستا پیشنهاد می‌شود جهت مبارزه با فساد در اداره ورزش و جوانان استان مرکزی مدیران برای بهبود و ارتقای فرهنگ پاسخگویی پیش از پیش اهتمام ورزند.

تشکر و قدردانی

از کلیه افراد و کارکنان اداره ورزش و جوانان استان مرکزی که در انجام پژوهش همکاری داشته اند تشکر و قدردانی می‌گردد.

- Kohzadi, Fouad, Iqbalyar, Adib, Lanjani, Payman, (2022), Designing a model for improving administrative health in improving organizational performance, 9th International Conference on Management, Accounting and Economic Development [in Persian].
- Lytvyn, Nataliia., Artemenko, Olena, Kovalova, Svitlana., Kobets, Maryna, (2021), "Administrative and legal mechanisms for combating corruption", *Journal of Financial Crime*, Vol. 30 No. 1, pp. 154-166.
- Maennig, Wolfgang, (2005), Corruption in International sports and sport management: Forms, tendencies, extent and countermeasures". *European Sports Management Quarterly*, Vol. 5, No.2, pp187-205.
- Ma, Jiazheng ,Guo, Bin , Yu, Yanghang,(2022), Perception of Official Corruption, Satisfaction With Government Performance, and Subjective Wellbeing—An Empirical Study From China, *Front. Psychol*, Vol 13, PP1-16
- Malairi, Hossein, Tavakoli, Mehdi, Farahani, Mohammad, (2023), Investigating the impact of organizational culture on administrative corruption through job motivation in the Sports and Youth Department of Central Province, Master's Thesis
- Miri, Seyed Mojtaba, Shahrokh, Zohreh,(2019), A Short Introduction to Comparative Research, https://www.researchgate.net/publication/336278925_A_Short_Introduction_to_Comparative_Research
- Mohammadi, Ahmadi, Sadeghi Makki, Seyed Mohammad Taqi, Rajabi, Ali, (2022), Investigating the effect of good governance on administrative corruption through job satisfaction in the Department of Valor and Youth of Central Province, Master's Thesis
- Oilinki, Juuso ,(2021), Government Resolution on the National Anti-Corruption Strategy and Action Plan 2021–2023, <http://urn.fi/URN:ISBN:978-952-383-678-5>
- Shehaj, Ardita, Ledjon, Shahini ,(2021), The Impact of Transparency in the Fight Against Corruption In Finland, *Mediterranean Journal of Social Sciences*, Vol 10 ,No 5,pp 47-53
- Tihelpdesk,Irpq,(2018), Overview of corruption and anti-corruption, Transparency International Anti-Corruption Helpdesk Answer, <https://knowledgehub.transparency.org/assets/uploads/helpdesk/Country-profile-Denmark-2018-PR>.
- Torgler, Benno, (2015), Tax morale and tax evasion: evidence from the United States, *Journal of World Business*, Volume 55, Issue 3,pp89-106
- Vian, Taryn,(2020), Anti-corruption, transparency and accountability in health: concepts, frameworks, and approaches In New Zealand, *Glob Health Action*, vol 13, pp 49-53
- Zaki, Mehboob, Nasiri, Mohammad, (2022), meta-analysis of studies on factors affecting the occurrence of corruption in sports organizations in Iran, *Sports Management Studies*, Volume 14, Number 71, Series 71, Pages 47-84 [in Persian].