

Research Paper

An analysis of the How and reasons for the residence of the rural migrants arrived at the beginning of the arrival in city and their residential mobility on after primary stages (Case study: Bojnourd)

Maryam Najafi ¹, Yaghoob Zanganeh ², Mohammad Salmani Moghaddam ³

1, MA .Student ,Geography and Urban Planning Department, Hakim Sabzevari University

2, Associate Professor, Geography and Urban and Rural Planning , Hakim Sabzevari University

3, Assistant Professor, Geography and Urban and Rural Planning , Hakim Sabzevari University

Received: 2019/08/03

Accepted: 2020/01/13

PP: 109- 122

Use your device to scan and read the article online



Keywords:

Migration, Residential Mobility, intra -urban Migration, Bojnourd.

Abstract

Today, the issue of residential mobility in different parts of the city has been considered due to the inevitable cause and effect relationship between urban migration and the socio-spatial structure of the city, especially in the analysis of the social ecology of cities. The aim of current research is An analysis of the How and reasons for the residence of the rural migrants arrived at the beginning of the arrival in Bojnourd and their Residential Mobility in the later stages of initial stay. The type of research method is a descriptive- analytical method where the required data are collected through a survey (questionnaire). The samples are chosen by a categorized probabilistic sampling method. The sample size is 384 people that were determined by the Cochran Test. The research unit was household, so samples were selected from household heads. The collected data were analyzed using descriptive statistics and inferential statistical tests such as chi-square test and SPSS software. The research findings show that in terms of primary residence, 67.5 percent of these people are settled in outer texture of entering, 37.8 percent in the northeast, and 29.6 percent in the southwest of city of residence. Regarding the reason for settling on arrival, the majority of entered immigrants, i.e. 43.8 percent of respondents, mentioned that the cheaper prices or rental housing is the main reason to choose these areas for their residence. Residential mobility in the after of primary residence is mainly carried out within similar income areas.

Citation: Maryam Najafi , Yaghoob Zanganeh , Mohammad Salmani Moghaddam (2021):An analysis of the How and reasons for the residence of the rural migrants arrived at the beginning of the arrival in city and their residential mobility on after primary stages (Case study: Bojnourd), Journal Research and Urban Planning, Vol 12, No 44, PP 109- 122.

DOI: 10.30495/jupm.2021.3951

* **Corresponding author:** Yaghoob Zanganeh

Address: Associate Professor, Geography and Urban and Rural Planning, Hakim Sabzevari University

Tell: 09127236891

Email: y.zangane@hsu.ac.ir

Extended Abstract

Introduction

Today, the issue of both migration and residential mobility has been paid more attention in different parts of the city due to the inevitable cause and effect relationship between urban migration and the socio-spatial structure of the city, especially in the analysis of urban social ecology. In this matter, the arrival of rural immigrants along with their initial residence on the outskirts of the city, and their post-residence mobility have a significant impact to form some aspects such as the suburban areas, the transformation of the social areas, and the social ecology of the city. The selection of out-of-town areas by immigrants often determines some irregular expansion of the city due to a lack of sufficient financial resources to looking for inexpensive housing and land. The immigrants who initially reside in the suburbs of the city without first having legal facilities and permits to build, after a while, they attempt to obtain some facilities as a citizen within the city's legal limits.

In this regard, Bojnourd city, especially after the formation of North Khorasan province in 2004 and its promotion to the center of the province, has become a popular attraction in the region, in which the migration process from the villages and other cities of the province have noticeably intensified. The initial residence of most of these immigrants in the suburbs has caused to form informal residences around the city. Therefore, the current research is conducted to explore the effective causes and motivations to choose a residence upon arrival in the city, as well as their relocation to the next stages of residence in the mentioned city.

Methodology

The research method is performed in a descriptive-analytical way, where the required data is gathered through a survey (questionnaire). To do so, the stratified random sampling method was employed. As such, Bojnourd is first divided into three physical regions (including central, middle and outer contexts). Moreover, the city has also been divided into four main directions of northeast, northwest, southeast and southwest in another subdivision to determine the geographical directions of the residences of the immigrants. Then, the number and

percentage of immigrants entering each of these areas were specified and then the obtained results were analyzed by some descriptive and inferential statistical methods using SPSS software. Here, Cochran's formula 384 calculates the minimum sample size. To be sure, the sample size has been increased to 408 individuals. It should be noted that as the sample was household survey, the samples were chosen from the heads of household.

Results and Discussion

The results of this study indicated that about 67.5% of those immigrants who arrived at the first arrival chose the exterior texture for their initial place of residence, out of the three available (central, middle and outer) textures. In terms of geographic location, 37.8 percent of immigrants reside at the northwest, whereas 29.6 percent at the southwest, so that two geographies generally contain 67.4 percent. Among the factors of the residential mobility after initial residence, 31% of households mentioned the reason for their relocation in order to improve their financial status. After this, the factor in getting closer to relatives was 20.7% of the major contributors to migration. It should be mentioned that among the initial residence selection factors upon arrival, this mentioned factor also had a relatively significant percentage (27.8%). In addition to two factors mentioned above, other factors such as: deterioration of home and previous residence, the lack of utilities and services, the lack of social, economic and cultural inequality, as well as the reduced income levels, have been effective to relocate the families. Ultimately, in some cases, however, partial relocation of households from the higher income areas to the lower income areas has also occurred, which could be interpreted due to a decline in household income, job losses, and employment in lower-income jobs. This implies to 2.24 percent of households relocation from northwestern middle-income to lower-income northwest.

Conclusion

The initial residence of immigrants in the suburbs is a well-known issue. This issue can be described due to the fact that the rural migrants are often employed in informal jobs at the time of migration while they do not have sufficient financial resources. As land and

rent-prices in suburban areas are often lower than in other areas, immigrants are more probably to live in these mentioned areas. Moreover, they more prefer to settle near their relatives and acquaintances, due to the lack of awareness of the living conditions in the city and the need for help and guidance from other people, which will gradually bring to aggregate the immigrants together from rural along outskirts of the cities.

Often, immigrants are often better off and more stable in terms of working and income conditions after residing in the chosen city. This increases their ability to live better in the residential neighborhoods and homes. Of course, the results of this paper on the relocation of immigrants between the income areas show that most of the immigrants have

relocated within the same income area. In other words, the financial situation of most rural immigrants has not improved enough to relocate them from their initial residence to higher-income areas. The results of the study confirmed that a large proportion of rural immigrants settled in Bojnourd on the outskirts and slums of the northwest and southeast of the city. This reflects the fact that these areas have the potential for indiscriminate physical development as well as the formation of informal residences. As a result, it is suggested that urban management bodies, especially the municipality, should prevent the formation and expansion of such residences in two mentioned areas using urban land use monitoring implementations.

تحلیلی بر چگونگی و دلایل اقامت مهاجرین روستایی وارد شده به شهر در بدو ورود و تحرک سکونتی آنها در مراحل بعد از سکونت اولیه (مطالعه موردی: شهر بجنورد)

مریم نجفی^۱، یعقوب زنگنه^۲، محمد سلمانی مقدم^۳

- ۱- کارشناسی ارشد جغرافیا و برنامه‌ریزی شهری، دانشگاه حکیم سبزواری، سبزوار، ایران
- ۲- دانشیار گروه جغرافیا و برنامه‌ریزی شهری دانشگاه حکیم سبزواری، سبزوار، ایران
- ۳- استادیار گروه جغرافیا و برنامه‌ریزی شهری دانشگاه حکیم سبزواری، سبزوار، ایران

چکیده

امروزه موضوع مهاجرت و تحرک سکونتی در نواحی مختلف شهر به دلیل رابطه‌ی اجتناب‌ناپذیر علت و معلولی بین مهاجرت‌های درون شهری و ساختار اجتماعی - فضایی شهر، به ویژه در تحلیل اکولوژی اجتماعی شهرها مورد توجه قرار گرفته است. پژوهش حاضر با هدف تحلیل چگونگی و دلایل اقامت مهاجرین روستایی در بدو ورود به شهر بجنورد و تحرک سکونتی آنها در مراحل بعد از سکونت اولیه انجام شده است. روش تحقیق توصیفی - تحلیلی و داده‌های مورد نیاز از طریق پیمایشی (پرسشنامه) گردآوری شده است. نمونه‌ها به روش نمونه‌گیری احتمالی طبقه بندی شده انتخاب شده اند. حجم نمونه از طریق فرمول کوکران ۳۸۴ نفر تعیین شده است. واحد تحقیق خانوار می باشد، از این رو نمونه‌ها از بین سرپرستان خانوارها انتخاب شده اند. داده‌های گردآوری شده با استفاده از روشهای آماری توصیفی و آزمون‌های آمار استنباطی از جمله آزمون کای اسکوتر و با کمک نرم افزار SPSS مورد تجزیه و تحلیل قرار گرفته است. یافته‌های تحقیق نشان می‌دهد که از نظر سکونت اولیه، ۶۷٫۵ درصد از این افراد در بدو ورود در بافت بیرونی و از لحاظ جهات جغرافیایی ۳۷٫۸ درصد در شمال شرق و ۲۹٫۶ درصد در قسمت جنوب غرب شهر سکونت اختیار کرده اند. در رابطه با علت سکونت در بدو ورود، اکثر مهاجران وارد شده یعنی ۴۳٫۸ درصد پاسخگویان ارزان بودن قیمت یا اجاره مسکن را بعنوان علت اصلی انتخاب این مناطق برای سکونت خود ذکر کرده اند. تحرک سکونتی مهاجرین در مراحل بعد از سکونت اولیه عمدتاً در داخل مناطق درآمدی مشابه انجام شده است. یعنی بهبود وضعیت مالی اکثر مهاجرین روستایی در حدی نبوده است که باعث تحرک سکونتی آنها از محله سکونت اولیه به مناطق با درآمد بالاتر صورت گرفته باشد.

تاریخ دریافت: ۱۳۹۸/۰۵/۱۲

تاریخ پذیرش: ۱۳۹۸/۱۰/۲۳

شماره صفحات: ۱۲۲-۱۰۹

از دستگاه خود برای اسکن و خواندن مقاله به صورت آنلاین استفاده کنید



واژه‌های کلیدی:

اقامت روستایی، مهاجرت، روستا، شهر بجنورد.

استناد: نجفی، مریم، زنگنه، یعقوب، سلمانی مقدم، محمد (۱۴۰۰): تحلیلی بر چگونگی و دلایل اقامت مهاجرین روستایی وارد شده به شهر در بدو ورود و تحرک سکونتی آنها در مراحل بعد از سکونت اولیه (مطالعه موردی: شهر بجنورد)، فصلنامه پژوهش و برنامه ریزی شهری، سال ۱۲، شماره ۴۴، مردادشت، صص ۱۲۲-۱۰۹.

DOI: 10.30495/jupm.2021.3951

[□] نویسنده مسئول: یعقوب زنگنه

نشانی: دانشیار گروه جغرافیا و برنامه ریزی شهری، دانشگاه حکیم سبزواری، سبزوار، ایران

تلفن: ۰۹۱۵۵۷۱۲۴۸۳

پست الکترونیکی: y.zangane@hsu.ac.ir

مقدمه:

است (Claud, 1993: 66). از این رو مطالعه این پدیده در پژوهش های شهری از ضرورت و اهمیت خاصی برخوردار است.

شهر بجنورد بویژه پس از تشکیل استان خراسان شمالی در سال ۱۳۸۳ و ارتقاء جایگاه آن به مرکز این استان به یک قطب جاذب جمعیت در منطقه تبدیل شده و روند مهاجرت از روستاها و سایر شهرهای استان به این شهر شدت گرفته است. نرخ رشد سالیانه این شهر در دوره ۱۳۸۵ تا ۱۳۹۵ موید این مطلب است. به طوری که این شهر در مقطع زمانی یاد شده از نرخ رشد سالیانه ای معادل ۱/۹۱ درصد برخوردار بوده است، در حالی که در همین دوره نرخ رشد جمعیت کل استان خراسان شمالی ۰/۶۲ درصد و نرخ رشد سالیانه جمعیت کشور رقمی برابر ۱/۲۶ درصد را نشان می دهد (Iran Statistical Center, 2006). بر اساس اطلاعات سرشماری نفوس و مسکن سال ۱۳۸۵ از مجموع مهاجران وارد شده به این شهر، ۳۳/۶ درصد از روستاهای شهرستان بجنورد و ۱۷/۵ درصد از سایر شهرهای این شهرستان به این شهر نقل مکان کرده اند (Azizi & Yarmohammadi, 2014: 109). اسکان اولیه اکثر این مهاجرین در اراضی حاشیه ای باعث شکل گیری سکونتگاههای غیر رسمی در پیرامون این شهر شده است. بر این اساس این تحقیق با هدف تحلیل چگونگی و علل و انگیزه های موثر برانتخاب محل سکونت در بدو ورود به شهر و همچنین چگونگی جابجایی ها آنها در مراحل بعدی سکونت در این شهر انجام شده است. سوالات اساسی این پژوهش عبارتند از:

- ۱- مهاجرین روستایی در بدو ورود در چه مناطقی از شهر اسکان یافته اند؟
- ۲- دلایل و انگیزه های انتخاب محل برای سکونت اولیه چه بوده است؟
- ۳- تحرک سکونتی مهاجران در مراحل بعد از سکونت اولیه چگونه و به چه دلایلی صورت گرفته است؟

پاسخگویی به خدمات مورد نیاز این جمعیت اضافی می باشد، از این رو مهاجرت بی رویه روستاییان به شهرها باعث بروز و یا تشدید مشکلات اقتصادی، اجتماعی، فرهنگی، امنیتی، زیست محیطی و کالبدی - فضایی در شهرها می گردد (Loffi & Amiri, 2008: 2). ورود مهاجرین روستایی وارد شده به شهر، اقامت اولیه و تحرک سکونتی آنها در مراحل بعدی و فرایند سازگاری آنها با جامعه مقصد، میزان و جهت جابجایی های

از دیرباز یکی از واکنش های معمولی انسان به شرایط زندگی و راه های تلاش برای بهبود شرایط زندگی، جابجایی محل سکونت و مهاجرت بوده است. مهاجرت در حقیقت واکنش و تصمیم فرد یا خانواده برای تغییر شرایط است که غالباً یکی از بزرگترین تجارب و تصمیم گیری های زندگی است (Iran dust et al, 2014: 106). امروزه مهاجرت بی رویه به شهرها به صورت معضلی گریبان گیر کشورهای در حال توسعه شده است. کشور ما ایران نیز برکنار از جریان ها و تحولات جمعیتی و تکنولوژیکی دنیا نبوده و در بسیاری از مسایل اقتصادی و اجتماعی از جمله مهاجرت های روستایی، ویژگی های مشترکی را با اکثر کشورهای در حال توسعه دنیا داشته است (Amanpour & Amiri, 2016: 260). مسئله مهاجرت بی رویه به شهرها باعث افزایش سریع جمعیت شهرنشین و به تبع آن گسترش و توسعه فیزیکی بی نظم در شهرها می شود (Safaeipour et al, 2011: 146). انتخاب مناطق خارج از محدوده شهری توسط مهاجرین که به دلیل فقدان امکانات مالی کافی به دنبال زمین و مسکن ارزان قیمت می باشند، غالباً تعیین کننده گسترش سمت و سوی شهر به صورت بی قاعده و نامنظم می باشد. این مهاجرین که ابتدا بدون داشتن امکانات و مجوزهای قانونی برای ساخت و ساز، عمدتاً در مناطق حاشیه ای شهر سکونت اختیار می کنند، پس از مدتی به عنوان یک شهروند طالب امکاناتی نظیر سایر نقاط داخل محدوده قانونی شهر می شوند (Lotfi & Amiri, 2008: 2). بدون شک ورود مهاجران روستایی و اسکان اولیه آنها در حواشی شهرها و تحرک سکونتی آنها در مراحل بعد از سکونت اولیه تاثیر قابل ملاحظه ای در شکل گیری مناطق حاشیه نشین، تحول در حوزه های اجتماعی و اکولوژی اجتماعی شهر بر جای می گذارد. امروزه موضوع تحرک سکونتی در نواحی مختلف شهر به دلیل رابطه ای اجتنابناپذیر علت و معلولی بین مهاجرت های درون شهری و ساختار اجتماعی - فضایی آن، به ویژه در تحلیل جغرافیای اجتماعی شهرها مورد توجه قرار گرفته

مبانی نظری:

مهاجرت شکلی از تحرک جغرافیایی یا تحرک مکانی انسان هاست که بین دو واحد جغرافیایی صورت می گیرد. این جابجایی می تواند به صورت دائمی یا موقتی باشد (Baik Mokhtari Malekabadi & Mohammadi, 2003:22). یکی از انواع شناخته شده و رایج مهاجرت، مهاجرت های روستا به شهر است. حجم جابجایی جمعیت از روستا به شهر معمولاً بیش از حد نیاز اقتصاد شهرها به نیروی کار و همچنین توان

جمعیت شناسی مانند ازدواج ، تولد یک کودک از مهمترین عوامل فشار است، زیرا تغییرات در نیازهای مسکن را بدنبال دارد (Vorel et al, 2015:33). عوامل برانگیزاننده خانواده‌ها تابعی از وضعیت خانوادگی، درآمد، شیوهی زندگی و وضعیت مسکن این خانواده‌ها می‌باشد (Robson, 1975: 33). بدون شک عامل بسیار مهم در تصمیم گیری به هنگام انتخاب مسکن، میزان درآمد می باشد. روشن است که در داخل شهرها خانواده هایی از تحرک بیشتری برخوردارند که از درآمد و پایگاه اجتماعی پردوامی بهره مندند. خانواده های سنتی و خانواده هایی که ابعاد محدودتری دارند کمتر به جابجایی علاقه نشان می دهند. بر عکس خانواده های جوان بیشتر تن به انتقال محل سکونت می دهند (Shakuyi, 2010:44). همچنین تحرک سکونتی ممکن است تحت تأثیر عواملی چون نزدیکی به محل کار، مدت سکونت، وضعیت اشتغال، سن، جنس باشد (Weiping, 2006: 747). تحرک سکونتی می‌تواند اختیاری یا غیراختیاری باشد. دلایل عمده‌ی جابه‌جایی درون شهری خانواده‌ها را می‌توان به صورت زیر نشان داد (Pacione, 2005:203):

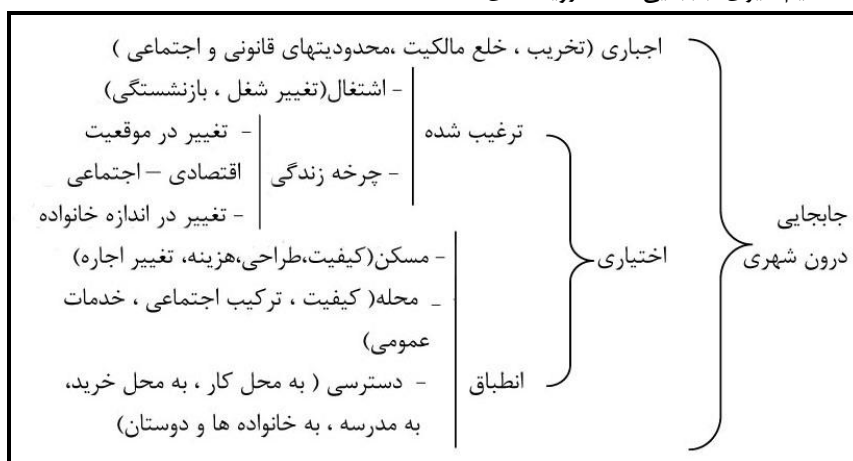

شکل ۱- انواع و دلایل جابجایی درون شهری خانواده ها

پیشینه تحقیق:

مطالعات متعددی در باره چگونگی و عوامل و انگیزه های تحرک سکونتی و جابجایی درون شهری خانواده ها توسط پژوهشگران خارجی انجام شده است، اما در ایران علیرغم انجام مطالعات قابل توجه در رابطه با مهاجرت های روستا - شهری، مطالعات اندکی در مورد جابجایی های درون شهری صورت گرفته است. برخی از مهم ترین پژوهشهای صورت گرفته مرتبط با موضوع تحرک سکونتی در جدول زیر خلاصه شده است:

درون شهری را تا حد زیادی تحت تاثیر قرار می دهد. تحرک سکونتی عبارت است از حرکت ساکنان یک شهر از یک واحد مسکونی به واحد دیگر یا از یک محله به محله‌ی دیگر آن شهر. بدیهی است یکی از عملکردهای طبقاتی شهرنشینی که درآمدشان از حد معینی تجاوز می‌کند، آزادی انتخاب محل زندگی است (Claud, 1993: 66). البته شرایط سیاسی و فرهنگی، این انتخاب‌ها را محدود می‌کند، چون واکنش‌های شهرنشینان نسبت به محیط زندگی را تحت تاثیر قرار می‌دهد، هر چند در این واکنش‌ها، فرهنگ نیز اصلاح می‌گردد (Gagler, 2005: 287).

مهاجرت‌های درون شهری به عنوان یک پدیده رفتاری به طور معمول در دو مرحله مورد تجزیه و تحلیل و مدل سازی قرار می گیرد: ۱) تصمیم به جابجایی محل سکونت و ۲) انتخاب محل سکونت جدید. هر کدام از این مراحل می تواند تحت تاثیر مجموعه ای از عوامل مختلف باشد (Bogue, 1973:21). سطح فشار ناشی از عدم انطباق بین نیازهای مسکن ، آرزوها و انتظارات از یک طرف و شرایط مسکن واقعی از طرف دیگر ، عوامل اصلی فشار بر تصمیم گیری جابجایی است. رویدادهای

ویژگی سکونتی یک شهر یا یک محله‌ی شهری عموماً توسط رفتار مکان‌یابی یا تصمیمات فردی یا خانوادگی شکل می‌گیرد (Gbakeji and Rilwani, 2009: 45). هر چند مهاجرت، ساختار اجتماعی و جمعیتی واحدهای همسایگی را شکل داده و تغییر می‌دهد، خود نیز توسط ساختار اجتماعی - فضایی موجود شهر مشروط می‌گردد (Knox, 1982: 171). تحرک سکونتی به طور قابل ملاحظه ای بر همه فرایندهای شهری از جمله بازار املاک و مستغلات ، محل فعالیت های اقتصادی و خدمات عمومی بویژه الگوهای سفر و تقاضا برای حمل و نقل تاثیر می گذارد (Vorel, et al:2015:34).

جدول ۱- پیشینه تحقیق

نویسنده / نویسندگان	عنوان پژوهش	یافته ها
Brazil & Clark ۲۰۱۲	قومیت ، نابرابری فرهنگی و تحرک سکونتی: تحلیل تجربی از هنگ کنگ	مهاجران به بیشتر شدن تحرک مسکونی هنگ کنگ کمک می کنند. علاوه بر این، شرایط اقتصادی مردم، ویژگی های جمعیت شناختی، اجتماعی و همچنین سیاست های دولت نقش مهمی در الگوهای رفتاری حرکت ساکنان هنگ کنگ دارد.
Samwel Alananga Sanga ۲۰۱۵	تحرک سکونتی درون شهری و انتخاب محل کار مستاجران در شهرداری کینوندونی	مستاجرین به جابجایی به محلی دور از محل کارشان و سکونت در بخشی بین حومه شهر و CBD تمایل دارند. عده ای از مستاجرین به بخش های از حومه جابجا شده اند.
Ding, Hwang & Divringi ۲۰۱۶	اصالت بخشی و تحرک سکونتی در فیلادلفیا	ساکنان آسیب پذیر(کم درآمد)در محله هایی که هنوز در فرایند احیا و بازسازی قرار نگرفته اند، تحرک سکونتی بیشتری نداشته اند، با این حال احتمال بیشتری وجود دارد که به محلات کم درآمد حرکت کنند
Brazil & Clark ۲۰۱۷	تحرک سکونتی و پویایی تغییر همسایگی در خلال گذار به بزرگسالی	حوادث دوران زندگی در ارتباط با سرمایه انسانی، درآمد و تشکیل خانواده از عوامل مهم تاثیرگذار بر حرکات رو به بالا یا رو به پایین خانواده ها در محله هایی با سطح متفاوت درآمد می باشد
Aliue ۲۰۱۹	پویایی تحرک سکونتی درون شهری در شهرهای نیجریه	تعدادی از عوامل مرتبط با دوره های زندگی و زمینه های خانوادگی پیش بینی کننده های معنی داری در تحرک سکونتی در شهر لاگوس بوده اند.
Saghapour & Moridpour ۲۰۱۹	نقش دسترسی پیاده بر تحرک سکونتی در ملیورن	دسترسی پیاده اثر قابل ملاحظه ای روی تعداد سالهای ماندگاری خانواده ها در یک محله داشته است
Zanganeh & Samieipour ۲۰۱۲	مهاجرت، تحرک سکونتی و ساخت اجتماعی - فضایی شهر سبزوار	مهاجرین وارد شده به شهر سبزوار در ابتدای ورود عمدتاً در مناطق حاشیه ای و بافت قدیم و از نظر سطح درآمدی، در مناطق کم درآمد شهر اقامت گزیده اند. در مراحل بعد از اقامت اولیه، عمدتاً در داخل مناطق درآمدی متوسط و کم درآمد و از نظر کالبدی در حاشیه شهر جابجا شده اند.
Sadr Mousavi, Pournohammadi, Mozaffar ۲۰۱۶	بررسی و تحلیل نقش مهاجرتهای روستایی در ایجاد بخش غیررسمی(مطالعه موردی: کلان شهر تبریز)	مهاجرتهای روستا- شهری نقش بسزایی در گسترش مشاغل غیررسمی در تبریز داشته اند. محل سکونت اکثر شاغلان در در مناطق حاشیه نشین و فقیرنشین شهر بوده است.
Miralayi, Mohammadi, Sameti ۲۰۱۹	انتخاب مسکن با تاکید بر ویژگیهای جمعیت شناسی خانوار مالک نشین با استفاده از روش آزمون گسسته انتخاب تجربی در شهر اصفهان	متغیر های جمعیت شناسی شامل: داشتن فرزند ۱۸ سال و بالاتر، تعداد دفعات خرید منزل، سطح روابط اجتماعی فرد و اعضای خانواده اش و ویژگیهای اقتصادی- اجتماعی خانوار مالک نشین تاثیرگذارترین عوامل بر انتخاب مسکن بوده اند.

روش تحقیق:

روش تحقیق توصیفی - تحلیلی و داده های مورد نیاز از طریق پیمایشی (پرسشنامه) گردآوری شده است. روش نمونه گیری تصادفی طبقه بندی شده بوده و حداقل حجم نمونه بر اساس فرمول کوکران ۳۸۴ بدست آمده است. برای اطمینان بیشتر تعداد نمونه به ۴۰۸ نفر افزایش یافته است. واحد تحقیق خانوار بوده، از این رو نمونه ها از بین سرپرستان خانوارها انتخاب شده اند. داده های گردآوری شده با استفاده از روشهای آماری توصیفی و استنباطی و با کمک نرم افزار SPSS، مورد تجزیه و تحلیل قرار گرفته است. شهر بجنورد مرکز استان خراسان شمالی است که در سال ۱۳۸۳ از استان خراسان بزرگ تفکیک گردید. از نظر جغرافیایی این شهر در دره ای وسیع قرار گرفته است که در جهتی غربی - شرقی کشیده شده است و از شمال به ارتفاعات کپه داغ - هزار مسجد و از سمت جنوب به ارتفاعات آلاداغ- بینالود محدود می گردد. این استان دارای ۸۶۳۰۹۲ نفر جمعیت است که ۵۶/۱۱ درصد

آن در شهرها و ۴۳/۷۴ درصد در روستاها زندگی می کنند. ارتقاء سطح تقسیمات کشوری شهرستان بجنورد به استان با مرکزیت شهر بجنورد در سال ۱۳۸۳، باعث رونق فعالیتهای اقتصادی و مشاغل خدماتی در این شهر شده و آن را به کانون مهم جاذب جریانهای جمعیتی تبدیل کرده است. جمعیت این شهر بر اساس آخرین سرشماری انجام شده در سال ۱۳۹۵ معادل ۲۲۸۹۳۱ نفر بوده است.

یافته های پژوهش:

اقامت اولیه در بدو ورود به شهر: برای پاسخ به این سوال که روستاییان مهاجرت کرده به بجنورد در بدو ورود در چه مناطقی از شهر اسکان یافته اند؟، ابتدا شهر بجنورد به سه منطقه کالبدی (بخش مرکزی، بافت میانی و بافت بیرونی) تقسیم بندی شده است. همچنین به منظور مشخص کردن جهات جغرافیایی اسکان مهاجران، در یک تقسیم بندی دیگر شهر به چهار جهت اصلی شمال شرق، شمال غرب، جنوب شرق و جنوب غرب تفکیک شده است. سپس تعداد و درصد

مهاجرین وارد شده در بدو ورود به هریک از این قسمت ها مشخص و نتایج در جدول زیر خلاصه شده است.

جدول ۲- تعداد و درصد مهاجرین وارد شده و سکونت آن ها در بدو ورود به بجنورد

تقسیمات بر اساس جهات جغرافیایی	تقسیمات کالبدی بر اساس بافت	تعداد	درصد
	مرکزی	۹	۶,۲
شمال شرق	بافت میانی	۲	۱,۳
	بافت بیرونی	۴۴	۳۰,۳
شمال غرب	بافت میانی	۸	۵,۵
	بافت بیرونی	۱۹	۱۳,۱
جنوب شرق	بافت میانی	۱۲	۸,۲
	بافت بیرونی	۸	۵,۵
جنوب غرب	بافت میانی	۱۶	۱۱,۰
	بافت بیرونی	۲۷	۱۸,۶
جمع		۱۴۵	۱۰۰

منبع: یافته های تحقیق، ۱۳۹۷

شرق با ۱۳,۷ درصد با فاصله نسبتاً زیادی نسبت به دو بخش یاد شده در رتبه های بعدی قرار می گیرند. یکی از دلایل اسکان اولیه مهاجرین روستایی در دو جهت شمال شرق و جنوب غرب، بافت روستایی حاشیه شهر در دو جهت یادشده در نتیجه ادغام تدریجی روستاهای پیرامونی بوده است. از جمله این روستاها می توان به روستاهای باقرخان یک و دو، قلعه عزیز، حصار شیرعلی، باغ مطهری، بربر قلعه، ملکش، ناظر آباد، حلقه سنگ اشاره کرد. شکل ۲ درصد مهاجرین روستایی وارد شده در مناطق چهارگانه شهر بجنورد را بر روی تصویر ماهواره ای نشان می دهد.

داده های جدول بالا نشان می دهد که از نظر بافت های کالبدی ۶۷,۵ درصد مهاجرین وارد شده در ابتدای ورود به بافت بیرونی، ۲۶ درصد به بافت میانی و ۶,۲ درصد به بخش مرکزی وارد شده اند. بررسی آمار واردشدگان از نظر جهات جغرافیایی نیز نشان می دهد که بخش شمال شرق با پذیرش ۳۷,۸ درصد مهاجران در بدو ورود در رتبه اول و جنوب غرب با ۲۹,۶ درصد در مرتبه بعد قرار می گیرد. به طوری که این دو قسمت در مجموع ۶۷,۴ درصد از مهاجرین روستایی را در بدو ورود در خود جای داده اند. بخشهای شمال غرب با ۱۸,۶ درصد و جنوب

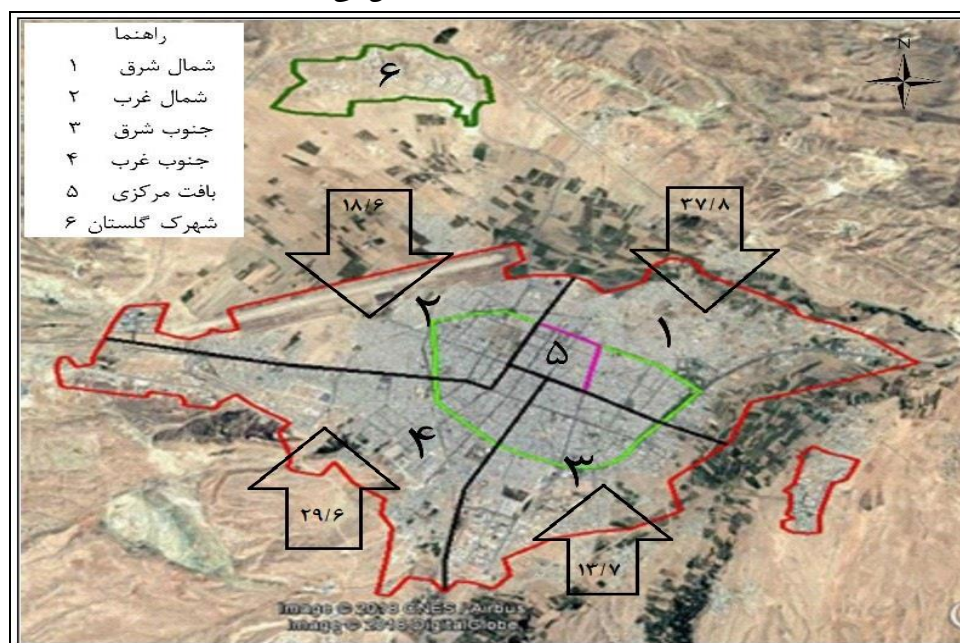

شکل ۲- نقشه درصد مهاجرین روستایی وارد شده در مناطق چهارگانه - منبع: Google Earth

به منظور بررسی پاسخ سوال دوم تحقیق، دلایل و انگیزه های مهاجرین وارد شده در انتخاب محل سکونت در بدو ورود را جویا شدیم. نتایج در جدول زیر خلاصه شده است.

جدول ۳- توزیع فراوانی پاسخگویان بر حسب دلایل انتخاب محل سکونت در بدو ورود به بجنورد

دلایل و انگیزه ها	تعداد	درصد فراوانی نسبی
ارزان بودن قیمت یا اجاره مسکن	۷۴	۴۳٫۸
نزدیکی به خویشاوندان و آشنایان	۴۷	۲۷٫۸
نزدیکی به محل کار	۱۴	۸٫۳
نزدیکی به هم قومیت ها و هم زبانان	۵	۳٫۰
دسترسی بهتر به امکانات شهری	۲۵	۱۴٫۸
نزدیکی به بازار اصلی شهر	۸	۴٫۷
محیط ساکت و آرام	۱۴	۸٫۳
عدم آشنایی با مناطق مختلف شهر بجنورد	۱۰	۶٫۰

منبع: یافته های تحقیق، ۱۳۹۷

چگونگی و دلایل تحرک سکونتی در مراحل بعد از

سکونت اولیه: یکی از سوالات اساسی این پژوهش این بوده است که حرکت مهاجرین در مراحل بعد از سکونت اولیه چگونه بوده است. برای پاسخ به این سوال ابتدا وضعیت درآمدی مناطق (از نظر جهات جغرافیایی) را مشخص کردیم. به این منظور با توجه به کیفی بودن دو متغیر مناطق درآمدی و مناطق از نظر جهات جغرافیایی، از آزمون کای اسکور استفاده شده است. جداول زیر نتایج آزمون کای را نشان می دهد.

داده های جدول بالا نشان می دهد که بیشتر پاسخگویان یعنی ۴۳٫۸ درصد، ارزان بودن قیمت یا اجاره مسکن را به عنوان علت اصلی انتخاب محل سکونت در بدو ورود ذکر کرده اند. ۲۷٫۸ درصد نزدیکی به خویشاوندان و آشنایان، ۱۴٫۸ درصد نیز دسترسی بهتر به امکانات و خدمات شهری، ۸٫۳ درصد نزدیکی به محل کار و محیط ساکت و آرام، ۶ درصد عدم آشنایی با مناطق مختلف شهر بجنورد، ۴٫۷ درصد نزدیکی به بازار اصلی شهر، ۳ درصد نزدیکی به هم قومیت ها و هم زبانان را دلایل انتخاب محل سکونت خود دانسته اند.

جدول ۴- نتایج آزمون کای اسکور در رابطه بین دو متغیر مناطق درآمدی و مناطق جهات جغرافیایی

شاخص	مقدار آماره	درجه آزادی	سطح معنی داری
کای اسکور پیرسون	۵۲۲٫۱۶۹	۲۰	۰٫۰۰۰
کای اسکور لگاریتمی	۴۱۱٫۴۷۹	۲۰	۰٫۰۰۰
تعداد معتبر	۴۰۲		

ماخذ: محاسبات نگارندگان، ۱۳۹۸.

پس از تعیین سطح درآمدی غالب در بخش های مبتنی بر جهات جغرافیایی و تقسیمات کالبدی، تعداد و درصد خانواده های جابجا شده در بین مناطق یاد شده محاسبه شده است. نتایج نشان می دهد که بیشترین درصد خانواده ها در داخل مناطق منطبق با جهات جغرافیایی جابجا شده اند. به طوری که ۱۱٫۱۹ درصد در داخل منطقه شمال شرقی، و ۹٫۷ درصد در درون منطقه جنوب شرقی جابجا شده اند که از نظر سطح درآمدی همسطح محسوب می شوند. بعد از این جابجایی، بیشترین تحرک سکونتی از جنوب شرقی به جنوب غرب (متوسط درآمد) و از جنوب غربی به شمال غرب (گروه درآمدی متوسط به بالا) با ۷٫۴۶ درصد صورت گرفته است. همچنین ۶٫۷۲ درصد خانواده ها از جنوب غربی به جنوب شرقی حرکت کرده اند که هر دو منطقه در گروه درآمدی متوسط قرار دارند. با توجه به اینکه بخش عمده ای از مهاجرین روستایی در بدو ورود به بخش شمال شرقی و جنوب غربی وارد شده اند، جهت

نتایج آزمون کای اسکور (جدول ۵) نشان می دهد که رابطه معنی داری بین مناطق درآمدی و مناطق جهات جغرافیایی وجود دارد، چون سطح معنی داری آزمون (۰٫۰۰۰) کمتر از ۰/۰۵ است. با بررسی داده های جداول توافقی^۳ و مقایسه فراوانی مشاهده شده و فراوانی مورد انتظار می توان تا حد زیادی وضعیت مناطق جغرافیایی را از نظر درآمدی مشخص نمود. بر اساس داده های جدول یادشده می توان نتیجه گرفت که در بخش شمال شرقی، غلبه با گروه های کم درآمد، بخش شمال غرب غلبه با گروه درآمدی متوسط رو به پایین، جنوب شرقی گروه درآمدی متوسط، جنوب غربی گروه درآمدی متوسط و بخش مرکزی تسلط با گروه درآمدی متوسط رو به بالایی باشد. در شهرک غلبه با گروه درآمدی متوسط رو به پایین است.

۳. به دلیل محدودیت تعداد صفحات مجاز مقاله، از نمایش جدول توافقی پرهیز شده و به تفسیر آن بسنده شده است.

جابجایی آنها عمدتاً در درون مناطق صورت گرفته است که از نظر درآمدی سطح مشابهی داشته اند. این نتایج در شکل (۲) نشان داده شده است.

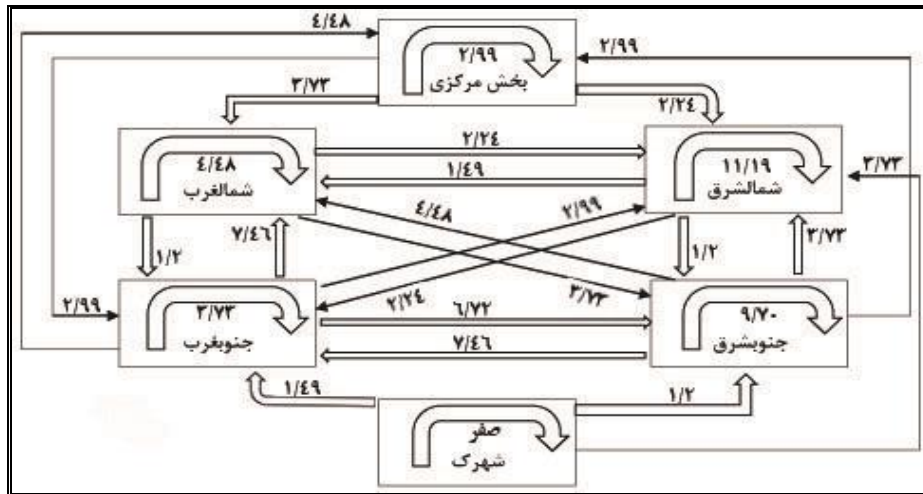

شکل ۲- نمودار درصد و جهت خانواده های جابجا شده بین مناطق ششگانه بر اساس جهات جغرافیایی

مجموع ارقام مربوط به ستون درصد فراوانی نسبی بیش از صد درصد (۱۱۷ درصد) بدست آمده است. جدول زیر تعداد و درصد علل و انگیزه های مختلف خانواده های مهاجر را برای تحرک سکونتی در سطح شهر بجنورد را نشان می دهد.

در سوال دیگری علت تحرک سکونتی خانواده ها را در مراحل بعد از سکونت اولیه جويا شدیم. از آنجا که دلایل جابجایی ممکن بود بیش از یک عامل باشد، پاسخگویان می توانستند به بیش از یک گزینه اشاره کنند. به همین دلیل در جدول زیر

جدول ۶- عوامل موثر بر تحرک سکونتی و جابجایی خانواده ها در شهر بجنورد

شاخص	تعداد	درصد فراوانی
عدم سنخیت قومی	۱۱	۵,۷
نزدیک تر شدن به بستگان	۴۰	۲۰,۷
عدم سنخیت اجتماعی، اقتصادی و فرهنگی	۱۸	۹,۳
بهبود وضع مالی و توان خرید خانه مناسب تر	۶۰	۳۱,۱
تغییر محل کار	۱۷	۸,۸
اصرار فرزندان برای تغییر محل سکونت	۹	۴,۷
عدم امنیت	۱۲	۶,۲
کمبود امکانات و خدمات شهری	۱۸	۹,۳
فرسودگی خانه و محل سکونت قبلی	۲۱	۱۰,۹
کم شدن سطح درآمد	۱۸	۹,۳
اختلاف با همسایگان	۲	۱,۰

منبع: یافته های تحقیق، ۱۳۹۷

قدیمی که دچار فرسودگی واحد های مسکونی هستند، از نظر دسترسی به خدمات نوین شهری نیز دچار کمبود می باشند.

نتیجه گیری:

پژوهش حاضر با هدف چگونگی و دلایل اقامت مهاجرین روستایی وارد شده به شهر بجنورد در بدو ورود و تحرک سکونتی آنها در مراحل بعد از سکونت اولیه انجام شد. نتایج این تحقیقی نشان داد که از نظر محل سکونت اولیه مهاجران در ابتدای ورود به شهر، از میان سه بافت موجود (مرکزی، میانی و بیرونی) ۶۷,۵ درصد از مهاجران وارد شده در بدو ورود، بافت

داده های جدول بالا نشان می دهد که ۳۱,۱ درصد خانوار ها دلیل جابجایی خود را بهبود وضع مالی خانواده و ۹,۳ درصد کم شدن سطح درآمد ذکر کرده اند که بالاترین درصد را نشان می دهد که هر دوی این عوامل به توان مالی خانواده مربوط می شود. بعد از این علت، ۲۰,۷ درصد خانوار ها نزدیک تر شدن به بستگان و خویشاوندان و ۱۰,۹ درصد فرسودگی خانه محل سکونت قبلی و ۹,۳ درصد کمبود امکانات و خدمات شهری را به عنوان انگیزه خود برای جابجایی ذکر کرده اند. این دو مورد آخر می تواند مرتبط با یکدیگر باشد، چرا که معمولاً مناطق

عوامل انتخاب محل سکونت اولیه در بدو ورود نیز درصد نسبتاً قابل توجهی (۲۷/۸ درصد) را به خود اختصاص داده است. این نتیجه یعنی غلبه روابط خویشاوندی در بین روستاییان، بویژه نقش گروه‌های خویشاوندی در سازگار کردن مهاجرین با زندگی در شهر توسط تحقیقات مشابهی در شهرهای خاورمیانه مورد تأیید قرار گرفته است. مطالعه انجام شده در بیروت نشان می‌دهد که گروه‌های خویشاوندی ممکن است مهاجران فقیر تازه وارد به مناطق شهری را کمک کنند تا موقعیت اقتصادی و سیاسی خود را تحکیم بخشند (Castello, 1989:19). علاوه بر دو عامل یادشده عواملی از قبیل: فرسودگی خانه و محل سکونت قبلی، کمبود امکانات و خدمات شهری، عدم سنخیت اجتماعی، اقتصادی و فرهنگی و همچنین کم شدن سطح درآمد در جابجایی خانواده‌ها موثر بوده‌اند. مورد آخر بیانگر این واقعیت است که در مواردی هرچند جزئی جابجایی خانواده‌ها در جهت معکوس، یعنی از مناطق با درآمد بالاتر به مناطق پایین درآمد نیز اتفاق افتاده است که دلیل آن می‌تواند کاهش سطح درآمد خانواده به دلایلی از جمله از دست دادن شغل و یا اشتغال به مشاغل با درآمد کمتر باشد. جابجایی ۲/۲۴ درصد از خانواده‌ها از بخش شمال غرب با درآمد متوسط رو به پایین به شمال شرق با درآمد کم موید این مطلب است. بر اساس نتایج حاصل از این پژوهش دو پیشنهاد زیر ارائه می‌شود:

۲- در زمینه پژوهشی، پیشنهاد می‌گردد پژوهش‌های تکمیلی در رابطه با آثار و پیامدهای مثبت و منفی تحرک سکونت خانوادگی بر ساختار اجتماعی - فضایی و نیز تأثیر آن بر جنبه‌های اقتصادی از جمله قیمت و معاملات زمین و مسکن در مناطق مبدأ و مقصد این جابجایی‌ها انجام شود.

۲- نتایج این تحقیق نشان داد که بخش عمده‌ای از مهاجرین روستایی در بدو ورود به شهر بجز در مناطق حاشیه‌ای شمال غرب و جنوب شرق این شهر اقامت گزیده‌اند. این امر بیانگر این واقعیت است که این مناطق پتانسیل توسعه فیزیکی بی‌رویه و شکل‌گیری سکونتگاه‌های غیررسمی را دارند. بنابراین پیشنهاد می‌گردد نهادهای مدیریت شهری، بویژه شهرداری از طریق اقدامات نظارتی بر کاربری اراضی شهری، از شکل‌گیری و گسترش این سکونتگاه‌ها در دو محدوده یاد شده جلوگیری نمایند.

ملاحظات اخلاقی:

پیروی از اصول اخلاق پژوهش: در مطالعه حاضر فرم‌های رضایت‌نامه آگاهانه توسط تمامی آزمودنی‌ها تکمیل شد.

حامی مالی: هزینه‌های مطالعه حاضر توسط نویسندگان مقاله تأمین شد.

بیرونی را برای سکونت انتخاب کرده‌اند. این نتیجه با نتایج تحقیقات مشابه اشاره شده در پیشینه تحقیق از جمله تحقیق جین سین و مینگ (۲۰۰۷) در مورد مهاجرت روستاییان چینی به شهر، پژوهش انجام شده توسط زنگنه و سمیعی (۱۳۹۱) در رابطه با مهاجرت و تحرک سکونتی در سبزوار و مطالعه صدر موسوی وهمکاران (۱۳۹۵) در مورد سکونت مهاجرین روستایی در مناطق حاشیه نشین و فقیرنشین شهر تبریز منطبق است. از لحاظ جهات جغرافیایی ۳۷٫۸ درصد مهاجرین در ابتدای ورود، در سمت شمال شرق و ۲۹٫۶ درصد در قسمت جنوب غرب سکونت اختیار کرده‌اند؛ به طوری که این دو جهت جغرافیایی روی هم ۶۷٫۴ درصد مهاجران را در خود جای داده‌اند. سکونت اولیه مهاجران در مناطق حاشیه‌ای شهرها موضوع شناخته شده‌ای است. دلیل این امر را می‌توان اینگونه توجیه کرد که معمولاً مهاجران روستایی در زمان مهاجرت غالباً به مشاغل غیررسمی مشغول شده و از توان مالی مطلوبی برخوردار نیستند و از آنجا که غالباً قیمت زمین و اجاره بها در مناطق حاشیه شهرها نسبت به سایر مناطق پایین‌تر است، امکان سکونت مهاجران در این مناطق بیشتر است. علاوه بر این مهاجران به دلیل عدم اطلاع از شرایط زندگی در شهر و احساس نیاز به کمک و راهنمایی افراد دیگر، در بدو ورود ترجیح می‌دهند در نزدیکی خویشاوندان و آشنایان خود سکونت اختیار کنند که این امر بتدریج باعث تجمع مهاجران وارد شده از روستاها در کنار هم و در پیرامون شهرها می‌گردد. ذکر ارزان بودن قیمت زمین یا اجاره مسکن بعنوان علت اصلی انتخاب محل سکونت اولیه با ۴۳٫۸ درصد و نزدیکی به خویشاوندان و آشنایان با ۲۷٫۸ درصد تأیید کننده این واقعیت است.

از بین عوامل تحرک سکونتی بعد از سکونت اولیه، ۳۱ درصد از خانواده‌ها دلیل جابجایی خود را بهبود وضعیت مالی خانواده ذکر کرده‌اند. این نتیجه با نتایج پژوهش برازیل و کلارک (۲۰۱۷) همسو است. غالباً مهاجرین بعد از سکونت در شهر و سازگاری بیشتر با فضای زندگی شهری از نظر شرایط کاری و درآمدی از وضعیت بهتر و پایدارتری برخوردار می‌گردند. این امر توان آنها را در زندگی در محله مسکونی و خانه بهتر افزایش می‌دهد. البته نتایج این تحقیق در رابطه با جابجایی مهاجرین در بین مناطق درآمدی نشان می‌دهد که اکثر مهاجرین در داخل همان منطقه درآمدی جابجا شده‌اند. به عبارت دیگر بهبود وضعیت مالی اکثر مهاجرین روستایی در حدی نبوده است که باعث تحرک سکونتی آنها از محله سکونت اولیه به مناطق با درآمد بالاتر صورت گرفته باشد. بعد از این عامل، عامل نزدیکتر شدن به خویشاوندان با ۲۰/۷ درصد از عوامل عمده جابجایی مهاجرین بوده است. این عامل در بین

- divorced and separated, Demographic Research, Vol 17, pp 623-654, DOI: 10.4054/DemRes.2007.17.21.*
12. Gagler, J., Alan, G. (1996). *Cities, Poverty and Development: Urbanization in the Third World*, translated by Parviz Karimi Naseri, Municipality of Tehran.
 13. Gbakeji and Rilwani (2009); *Resident socioeconomic characteristics and the Residential Mobility in an urban space: the example of warri metropolis delta state, Nigeria; Journal of Human Ecology, 27 (1).*
 14. Iran Statistical Center (2016). *Statistical Yearbook of North Khorasan Province.*
 15. Irandust, K., Buchani, M.H., Tavallayi, R.(2014). *Analysis of Transformational of the Internal Migration Pattern with Emphasis on Intra- urban Migration, Journal of Urban Studies, Issue 6.*
 16. Knox, Poul (1982); *Urban social Geography an introduction; Longman scientific and technical New, Yourk.*
 17. Lotfi, S., Aghamiri, S.R.(2008). *Factors Affecting the Physical Growth of Saqez City (with Emphasis on Role of Rural Migration), First International Conference on Traditional Zagros Settlements.*
 18. Miralayi, M.R., Mohammadi, M., Sameti, M.(2019). *Housing Selection with Emphasis on Demographic Characteristics of Owner-Owned Households Using Experimental Selection Test Method in Isfahan, Journal of Urban Research and Planning, Vol. 10, No. 37, pp. 97- 112.*
- References:**
1. Aliu, R. (2019). *Unpacking the dynamics of intra-urban residential mobility in Nigerian cities: Analysis of low-income families in Ojo Lagos, Cities, Volume 85, February 2019, Pages 63-71,doi.org/10.1016/j.cities.2018.12.005.*
 2. Azizi, M. Mehdi, Sima Yarmohammadi (2014), *The Impact of New Country Divisions on the Urban Sprawl (Case Study: Bojnourd City), Journal of Fine Arts, Architecture and Design, Volume 19, Number 2, pages 116-103.*
 3. Amanpour, S., Amiri Fahliani, M. (2016). *An Analysis of the Conflict Problems of Migrants in Two Rural and Urban Communities: A Case Study of Rural Migrants in Nourabad, Fars, Journal of Local Development (Rural-Urban), Volume 7, Number Two.*
 4. Baik Mohammadi, H., Mokhtari Malekabadi, R.(2003). *A Geographical Analysis on the Process of Migration in Khuzestan Province, Journal of Geography and Development, Vol. 1, No. 2, pp. 14-31.*
 5. Bogue, D. J. (1973). *A Methodological Study of Migration and Labor Mobility in Michigan and Ohio in 1947. Donald.*
 6. Brazil,N.,Clark,W. A.V.(2017). *Residential mobility and dynamic neighborhood change during the transition to adulthood, Advances in Life Course Research, Volume 33, Pages 1-10,doi.org/10.1016/j.alcr.2017.06.001.*
 7. Castello, V.F. (1989). *Urbanization in the Middle East, Translated by Parviz Piran, First Edition, Ney Publishing.*
 8. Claude, Sh. (1993). *Urban Dynamics or the Dynamics of Cities; Translated by Asghar Nazarian, Astan Quds Publications, Mashhad.*
 9. Ding, L.,Hwang,J.Divringi, E.(2016). *Gentrification and residential mobility in Philadelphia, Regional Science and Urban Economics, Vol 61, November 2016, Pages 38-51, doi.org/10.1016/j.regsciurbeco.2016.09.004.*
 10. Eddie Chi Man Huib, Si Ming Lia, Francis Kwan Wah Wongb, Zheng Yia, Ka Hung Yu (2012), *Ethnicity, cultural disparity and residential mobility: Empirical analysis of Hong Kong, Habitat International, No 49, pp 45-55.*
 11. Feijten, P., van Ham, M.(2007). *Residential mobility and migration of the*

