

نشریه پژوهش و برنامه‌ریزی شهری، سال هشتم، شماره بیست و نهم، تابستان ۱۳۹۶

شاپا چاپی: ۵۲۲۹-۲۲۲۸، شاپا الکترونیکی: ۳۸۴۵-۲۴۷۶

دریافت: ۱۳۹۵/۸/۲۴ - پذیرش: ۱۳۹۶/۱۲/۲۳

<http://jupm.miau.ac.ir/>

صص ۱۴۰-۱۱۹

سنجش تأثیرات متغیرهای اجتماعی - اقتصادی بر مصرف‌گرایی

شهروندان (نمونه موردی: شهر کاشان)

یونس غلامی: استادیار گروه جغرافیا و اکوتوریسم، دانشگاه کاشان، کاشان، ایران

نسترن خلجی: دانشجوی کارشناسی ارشد جغرافیا و برنامه‌ریزی شهری دانشگاه کاشان، کاشان، ایران

چکیده

مصرف‌گرایی شهروندان یکی از چالش‌های اصلی برنامه‌ریزی شهری است که در ابعاد مختلفی چون ناپایداری شهرها نمایان شده است و سبک زندگی مردم در کشورهای در حال توسعه با گرایش به مدرنیته مصرف‌گرا شده است و پایداری شهر را به مخاطره انداخته است. بنابراین، پژوهش حاضر با هدف سنجش تأثیرات متغیرهای اجتماعی - اقتصادی بر مصرف‌گرایی شهروندان شهر کاشان پرداخته است. روش پژوهش توصیفی - تحلیلی است و ابزار گردآوری داده‌ها پرسشنامه محقق ساخته می‌باشد جهت تجزیه و تحلیل نتایج حاصل از پرسشنامه از روش‌های مدل‌یابی معادلات ساختاری (SEM) با استفاده از نرم افزار Amos و هم‌چنین برای ارزیابی فراوانی داده‌های پرسشنامه از نرم‌افزار SPSS استفاده شده است. در نهایت، تأثیرات متغیرهای اجتماعی - اقتصادی بر مصرف‌گرایی توسط الگوی معادلات ساختاری (SEM) مورد بررسی و تحلیل قرار گرفت، که نتایج نشان می‌دهد با بالاتر رفتن شاخص اقتصادی درآمد و شاخص اجتماعی تحصیلات مصرف‌گرایی هم‌بالاتر، با بالاتر رفتن بعد خانوار و سن مصرف‌گرایی کاهش می‌یابد.

واژه‌های کلیدی: مصرف‌گرایی، عوامل اجتماعی ساختاری، معادلات ساختاری، کاشان

۱- مقدمه

۱-۱- طرح مسأله

طی صد سال اخیر، شهرها درصد زیادی از جمعیت جهان را به سوی خود جذب کرده‌اند. با اینکه شهرها تنها حدود ۳٪ از سطح زمین را اشغال کرده‌اند، اما بیش از نیمی از جمعیت جهان و بیشترین مصرف منابع را به خود اختصاص داده‌اند (Dhanju, 2008:10). پیش بینی سازمان ملل نشان می‌دهد که جمعیت شهرنشین جهان در سال ۲۰۳۰ به حدود ۵۱۰۰ میلیون نفر خواهد رسید. به عبارت دیگر، در مدت ۳۰ سال حدود ۲۱۰۰ میلیون نفر به جمعیت شهرنشین جهان اضافه خواهد شد. بررسی آمارهای جمعیت شهرنشین ایران نیز در چهار سرشماری پی در پی نشان می‌دهد که جمعیت شهری ایران در سال ۱۳۳۵ برابر ۴/۳۱ درصد و در سال ۱۳۷۵ برابر با ۳/۶۱ درصد کل جمعیت کشور در همان سال‌ها بوده است سازمان ملل پیش بینی می‌کند که ایران در سال ۱۴۰۵ از ۱۲۸ میلیون نفر کل جمعیت، حدود ۹۳ میلیون نفر جمعیت شهرنشین خواهد داشت. متخصصان جمعیتی ایران نیز پیش بینی کرده‌اند که بر اساس کمترین نرخ رشد جمعیت، جمعیت ایران در سال ۱۴۰۵ برابر ۱۰۵ میلیون نفر و جمعیت شهرنشینان ۷۶ میلیون نفر خواهد شد. این ارقام دلالت بر رشد سریع شهرنشینی در جهان و ایران داشته و نمایانگر این واقعیت است که شهرنشینی مسأله‌ای مبهم و پیچیده است و افزایش سریع آن موجب بروز مسائل اقتصادی، اجتماعی، فرهنگی و محیط زیستی می‌شود (عابدین درکوش، ۱۳۸۹). از

سال ۱۹۸۰، مشکلات زیست محیطی در سیاره ما با سرعت گرفتن افزایش جمعیت، صنعتی شدن، شهرنشینی و پیشرفت تکنولوژی رخ داده است. (Borucke, 2011:520) افزایش جمعیت به همراه الگوی مصرف ناپایدار، فشار فزاینده‌ای را بر زمین، آب، انرژی و سایر منابع ضروری زمین وارد می‌کند. (Palmer, 2003:58) ابعاد سکونتگاه‌های شهری روز به روز پیچیده تر و به دنبال آن، ناپایداری در زیست بوم‌های شهری نمایان شده است (زیاری و دیگران، ۱۳۹۱:۲). از سوی دیگر یکی از مهم‌ترین دغدغه‌های ناپایداری فرایند توسعه کنونی، به رشد شتابان شهرنشینی و شیوه‌ی زندگی مترادف آن در جهان بازمی‌گردد. تراکم جمعیت شهری مصرف بیشتر را در پی داشته است. و سبک‌های خاص زندگی شهری همچون نیاز بیشتر به سفر و حمل و نقل که میزان مصرف انرژی را افزایش می‌دهد پایداری شهرها را با مخاطره مواه ساخته است. (فکوهی، ۱۳۸۳:۲۵۳). شواهد تجربی نیز نشانگر این است که تا دهه‌ی نخست قرن بیستم گرایش غالب در کشورهای صنعتی ناظر بر مذموم انگاشتن مصرف‌های غیرضروری و به ویژه گرایش به مصرف کالاهای لوکس و تجملی است. نگاه منفی به مصرف، به رغم اینکه طبیعت انسان همواره از مصرف لذت برده و گرایش به تجمل و اسراف دارد، برگرفته از اخلاق پروتستان است که به تعبیر وبر سرچشمه توسعه اروپا شمرده می‌شود. در جهان بینی پروتستان شرط رستگاری انسان این است که تا سر حد توان بکوشد و به حداقل ضرورت مصرف کند و تا جایی که امکان دارد از مصرف‌های غیرضروری خودداری کند. اما از اوایل قرن بیستم با پدیدار

مخاطره آنها برای آیندگان است. هر چند مقوله‌ی پایداری بسیار ایده آل گرایانه است، جامعیت آن و انواع گوناگونی که در نظر می‌گیرد، قابل طرح در سطوح مختلف شهر از جمله شهرها است. (حبیبی و همکاران، ۱۳۹۳: ۳۹) و افزایش تخریب محیط زیست و که ناشی از وجود فعالیت‌های تولیدی و مصرفی است همزمان با توسعه شهر نشینی است و گروهی که از این مسأله متضرر خواهد شد شهرنشینان و شهروندان هستند. (Ecological Footprint Atlas, 2010) مصرف کالا، انرژی و غذا که با بهره برداری از منابع رابطه مستقیمی داشته و تأثیر بسیاری بر روی پایداری شهر دارد و مصرف‌گرایی همواره توسعه پایدار را با مخاطره مواجه ساخته است.

۳-۱- اهداف

سنجش تأثیر متغیرهای اقتصادی - اجتماعی بر مصرف‌گرایی شهروندان شهر کاشان شناخت متغیرهای اقتصادی و اجتماعی که بر مصرف‌گرایی تأثیر دارند تعیین عناصری که تمایل به خرید آن‌ها مصرف‌گرایی محسوب می‌شود ارائه راهکارها و پیشنهادات برای کاهش مصرف‌گرایی در شهرها

۴-۱- پیشینه پژوهش

فراهانی فرد در پژوهشی تحت عنوان "اصلاح الگوی مصرف و محیط زیست" به دنبال اثبات این فرضیه است که دین اسلام با جهت دادن الگوی مصرفی مسلمانان و تشریح مقرراتی در این جهت، زمینه مصرف بهینه را در بین مسلمانان پدید ساخته که از آثار مثبت آن، حفظ منابع زیست محیطی است و به وسیله

شدن قدرت تولید انبوه، مسایلی مانند: بازاریابی، تبلیغات، فروش اقساطی و علائم تجاری و ترویج اخلاق مدگر موضوعیت پیدا می‌کند (مومنی، ۱۳۸۸). در ایران نیز مصرف‌گرایی و شیوه‌های مخرب سبک زندگی و تمایل به خرید کالاهای لوکس در دو دهه اخیر افزایش پیدا کرده است و روز به روز تشدید می‌گردد که پژوهشگران عرصه جامعه‌شناسی بر این باورند متغیرهای اجتماعی - اقتصادی مهمترین عامل در تمایل به مصرف‌گرایی است و تأثیر بسیار زیادی بر این مسأله دارد. این پژوهش به این پرسش‌ها پاسخ دهد که متغیرها و عوامل اجتماعی اقتصادی تا چه اندازه روی مصرف‌گرایی شهروندان شهر کاشان تأثیر دارد.

۲-۱- اهمیت و ضرورت

با توجه به مصرف‌گرایی و به مخاطره افتادن پایداری شهرها و با بروز ضایعات زیست محیطی در جوامع شهری طی یکی دو دهه گذشته رهیافت توسعه پایدار به عنوان موضوع روز دهه آخر قرن بیستم از سوی سازمان ملل مطرح شد و در سطوح محلی، منطقه‌ای و بین‌المللی مطرح گردید (Roseland, 1997: 1990). بر این اساس، با توجه به پیچیدگی ذاتی شهرها و ابعاد مختلف تأثیرگذاری آنها، شناخت عوامل اصلی برای دستیابی به پایداری شهری ضروری به نظر می‌رسد. (حسین زاده دلیر، ۱۳۸۸: ۲). ناپایداری توسعه‌ی جوامع بشری در دو قرن اخیر (پس از انقلاب صنعتی) و پیامدهای زیان بار آن که تابعی از متغیرهای جمعیت، سرانه و الگوی مصرف است، توجه به اصل پایداری را هرچه بیشتر مورد تأکید قرار می‌دهد. (فریادی و صمدپور، ۱۳۸۹: ۹۸). تلاش تمامی این نگرش‌ها، جلوگیری از اتلاف منابع و عدم

انرژی نشان دهنده و پس از آن رفت و آمد به دانشگاه بیشترین جای پای اکولوژیک را داشته است. حاتمی نژاد و همکاران در سال ۱۳۹۲ در مقاله‌ای تحت عنوان "بررسی وضعیت توسعه‌ی پایدار شهرستان رشت با استفاده از روش جای پای اکولوژیک" به بررسی وضعیت پایدار توسعه شهری رشت به وسیله روش رد پای اکولوژیک می‌پردازند. و در آخر به این نتیجه می‌رسند که با مقایسه‌ی ظرفیت زیستی و جای پای اکولوژیک محاسبه شده برای شهرستان رشت و بالاتر بودن جای پای اکولوژیک از ظرفیت زیستی شهرستان، میتوان گفت که شهرستان رشت دارای ناپایداری اکولوژیک است و در مقایسه با ایران و متوسط جهان، جای پای اکولوژیک کوچکتری دارد، اما در مقایسه با آسیا از جای پای بزرگتری برخوردار است. همچنین ظرفیت زیستی منطقه نیز از ظرفیت زیستی ایران و آسیا پایین تر است.

۱-۵- سوال‌ها و فرضیه‌ها

افزایش سن افراد سبب کاهش مصرف گرایی می‌شود
افزایش بعد خانوار سبب افزایش مصرف گرایی می‌شود

افزایش تحصیلات سبب افزایش مصرف گرایی می‌شود

افزایش درآمد سبب افزایش مصرف گرایی می‌شود

۱-۶- روش تحقیق

روش تحقیق، توصیفی-تحلیلی است و ابزار اصلی گردآوری داده‌ها پرسشنامه محقق ساخته است. برای تعیین حجم نمونه از فرمول کوکران استفاده شده است، تعداد ۱۵۰ پرسشنامه که از دو بخش سؤالات

روش توصیفی و با استخراج احکام اسلام در مورد عنوان پژوهش نتیجه می‌گیرد با اصلاح الگوی مصرف و پای بندی به قوانین اسلام در چنین رفتار مصرفی حفظ محیط زیست خواهد بود.

ترابی و نجف زاده (۱۳۹۰)، در پژوهشی "نقش بهینه سازی مصرف انرژی در حفظ محیط زیست و توسعه پایدار" ضمن تشریح چالش‌های زیست محیطی در دنیا و راه حل‌های مقابله با آنها و نیز بیان ابعاد ترمودینامیکی ارتباط انرژی و محیط زیست، به مفهومی به نام انرژی از علم ترمودینامیک اشاره شده که اذهان را نسبت به تاثیر مخرب از دست رفتن کارایی در استفاده از انرژی روی محیط زیست حساس تر می‌سازد. در ارزیابی پایداری فرآیندها و سیستم‌ها و تلاش برای بهبود پایداری تحلیل انرژی به عنوان یک ابزار ترمودینامیکی بسیار مفید و موثر تلقی می‌شود.

جی و استون ادر پژوهش خود در سال ۲۰۰۸ میزان جای پای اکولوژیک ناشی از ساخت بزرگراه‌ها و مسیرهای شهری را مورد سنجش قرار داده و سعی دارند تا با استفاده از این روش، تأثیرات ساخت مسیرهای جدید را مشخص کنند. ایشان بر این عقیده‌اند که با افزایش تعداد خودروهای دیزلی علاوه بر افزایش آلودگی‌های زیست محیطی، مسیرهای شهری نیز تخریب می‌شوند.

کان وی^۱ و همکاران در سال ۲۰۰۸ به بررسی آثار زیست محیطی مراکز آموزشی و با تاکید بر دانشگاه تورنتو با استفاده از شاخص رد پای اکولوژیک پرداختند و در آخر به این نتیجه رسیدند که مصرف

¹ -chi & Stone

² -Conway

در این پژوهش متغیر مستقل سن، بعد خانوار، تحصیلات و درآمد متغیر مستقل و کالای غیر ضروری غذا و انرژی متغیر وابسته است که تأثیر افزایش متغیر مستقل بر افزایش یا کاهش متغیر وابسته سنجیده می‌شود.

۸-۱- محدوده پژوهش

کاشان با مساحت ۸۵۶۱ هکتار در ناحیه مرکزی ایران و در استان اصفهان واقع است. ارتفاع آن از سطح دریا ۹۴۵ متر و آب و هوای شهر کاشان گرم و خشک و به عبارتی دیگر دو فصلی (زمستانی و تابستانی) است. و جمعیت آن تا سال برابر با ۲۵۱۰۰۰ نفر است (مهدوی، ۱۳۹۲: ۶۰-۳۰).

عمومی و اختصاصی بین ساکنین این محلات توزیع شده است. حجم نمونه شامل سرپرستان خانوار کاشانی است. جهت تجزیه و تحلیل نتایج حاصل از پرسشنامه از روشهای مدل‌یابی معادلات ساختاری با استفاده از نرم افزار Amos و برای تجزیه و تحلیل سوالات عمومی و فراوانی متغیرهای اجتماعی- اقتصادی افراد پاسخگو از نرم افزار SPSS استفاده شده است. در این پژوهش تأثیر عوامل اجتماعی- اقتصادی (سن، بعد خانوار، تحصیلات، درآمد) بر مصرف کالاهای غیر ضروری، غذا و انرژی سنجیده شده است.

۷-۱- متغیرها و شاخص‌ها

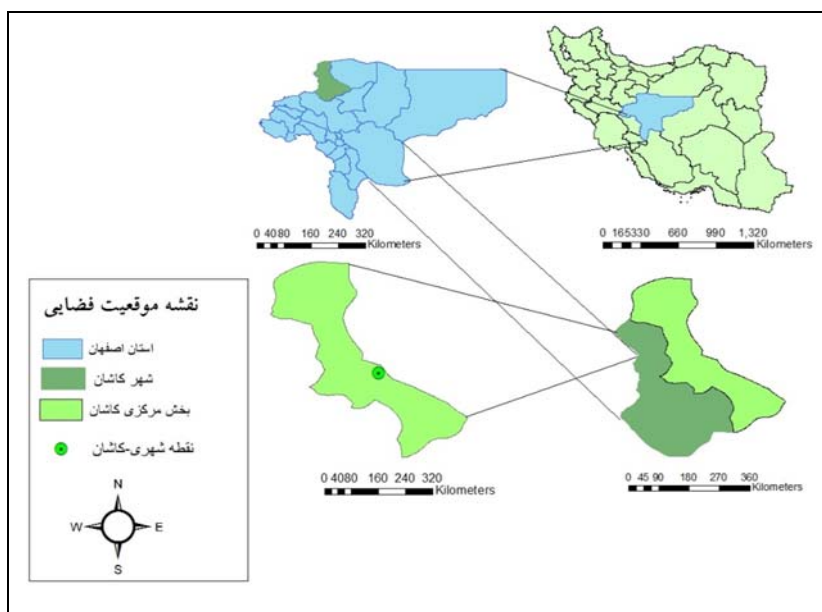

شکل ۱- نقشه موقعیت فضایی محدوده مورد مطالعه

استفاده بیش از مقدار نیاز است. در دانش اقتصاد، مصرف "واپسین مرحله فرایند اقتصادی است و از توزیع و تولید که پیش از آن قرار داشته و حکایت از جمع‌آوری، تقسیم و توزیع ثروت را

۲- مفاهیم، دیدگاه‌ها و مبانی نظری

- مصرف و مصرف‌گرایی

مصرف، عبارت است از استفاده از منابع برای رفع نیاز (کردیچ، ۱۳۸۷: ۴۵). در برابر مصرف زدگی که

دارد تمییز می‌یابد "مصرف (Consumption) در لغت به معنای خرج کردن" (کلانتری، ۱۳۸۸: ۲۳) و در اصطلاح اقتصادی تعریف‌های گوناگونی برای آن ارائه شده است. مصرف عبارت است از "ارزش‌های پولی کالاها و خدماتی که به وسیله افراد خریداری و تهیه می‌شود" (اخوی، ۱۳۸۰: ۱۵۱). "درآمد خالص به دو منظور استفاده می‌شود. بخشی از آن، به انباشتن ثروت و پس‌انداز اختصاص می‌یابد و بخش دیگر، صرف تحصیل لذت می‌شود. آن قسمت از درآمد که صرف به دست آوردن لذت می‌شود، مصرف نامیده می‌شود" (قدیری اصل، ۱۳۷۹: ۲۷۴). در سده بیستم، اقتصاد غرب به مرحله شکوفایی و تولید انبوه رسید و در همین دوران برای یافتن بازار جهت این محصولات، اخلاق اقتصادی به سمت مصرف‌گرایی تغییر جهت داد. پیامد مصرف‌گرایی، تخریب محیط زیست و از بین رفتن منابع زیست محیطی بود. منابعی که نسل‌های بعد نیز در آن سهم داشتند (فراهانی، ۱۳۸۸: ۹۷). اگر براساس دانش اقتصاد، این مصرف‌کننده است که با درآمد و تقاضای خود تعیین می‌کند که عوامل تولید برای تولید چه کالاهایی و به چه میزان، تخصیص یابد، در دوران تولید انبوه، این دیگران هستند که برای وی خلق نیاز میکنند و وی ناخودآگاه کالاهایی را مصرف میکند که برایش با تبلیغات در نظر گرفته‌اند روند مصرف‌گرایی در این قرن که به همراه رشد شتابان و افسارگسیخته اتفاق می‌افتد به بلعیدن منابع زیست محیطی که متعلق به تمام نسل‌ها است می‌انجامد. اما همچنان ولع مصرف‌گرایی وجود دارد و عوامل اجتماعی اقتصادی نیز در مصرف‌گرایی تأثیر

بسزایی دارد؛ اینجا است که مصرف، تصویر زشت خود را از دست داده و به واژه‌های زیبا تبدیل میشود. ویکتور لبو در این باره می‌نویسد: «اقتصاد فوق‌العاده بارور ما چنان می‌طلبد که ما مصرف را به شیوه زندگی خویش بدل سازیم، خرید و فروش کالاها را به صورت آیین درآوریم. می‌طلبد که اقناع خود، اقناع روح خود را در مصرف بجوییم. ما نیازمند آن هستیم که چیزها مصرف شوند، بسوزند، فرسوده و تعویض شوند و با سرعتی رو به تزاید اسقاط شوند» (دورنینگ، ۱۳۷۴: ۵) بدیهی است که در چنین شرایطی مردم در قبال محیط زیست و منابع طبیعی احساس مسئولیت نمی‌کنند، زیرا با از بین رفتن یکی از منابع، نقاط دیگری از جهان وجود دارد که به اشکال دیگر ماده مورد نیاز آنها را تأمین کند. امروزه زندگی مردمان شهری در زیست‌جهان می‌گذرد، به طوری که شهروندان و مسئولان شهری از تأثیر فعالیتهای خود بر محیط زیست آگاه بوده و به سهولت از آن غفلت میکنند از سوی دیگر مطالعات نشان می‌دهند که در سالهای اخیر شهرها از «مکانی برای تولید» به «مکانی برای مصرف» تبدیل شده‌اند. مراکز خرید متعدد در شهرها گویای این امر است (Salgueiro, 2007).

– اصلاح الگوی مصرف

اصلاح الگوی مصرف عبارت است از: نهادینه کردن روش صحیح استفاده از منابع کشور به گونه‌ای که موجب ارتقای شاخص‌های زندگی مردم و کاهش هزینه‌ها شده و زمینه‌ای برای گسترش عدالت عمومی شود. (سبحانی نژاد و همکاران، ۱۳۹۰).

کالبدی، اجتماعی و اقتصادی توسعه می باشد که بتواند از بروز مسایلی همچون نابودی منابع طبیعی، تخریب سامانه‌های زیستی، افزایش بی رویه جمعیت، بی عدالتی و پایین آمدن کیفیت زندگی^۶ انسان‌ها حال و آینده جلوگیری کند. تعریف عمومی که برای توسعه پایدار به کار می رود به این صورت است که، توسعه که در صدد برآوردن کردن نیازهای نسل امروز بدون اینکه تهدیدی برای توانایی‌های نسل آینده در جهت برآورده نمودن نیازهای خود باشند (Isaksson, 2006:640).

نظریه‌ها و رویکردهای متفاوتی در دوره‌های گوناگون درباره مصرف وجود دارد که در هر دوره، رویکرد ویژه آن حاکم بوده است. در دوره مرکانتیلیست‌ها، مصرف مولد رایج بود یعنی مصرف کالاها و خدماتی که خود تولیدکننده آن است. بعد از آن رویکرد اقتصاددانان به مصرف تغییر یافت و به مصرف فردی در دوره مارژنالیست‌ها تبدیل شد. بعد از این دوره که بیشتر با اندیشه‌های کینز همراه است، به مصرف هر چه بیشتر تأکید می شود و مصرف اساس رونق اقتصادی است. در دوره کنونی نیز به مصرف کارکردی توجه می شود. در این رویکرد به عوامل غیراقتصادی و اثر آنها به مصرف توجه می شود. در جدول ذیل این سه دوره با هم مقایسه شده است.

توسعه پایدار در حال حاضر توسعه پایدار یکی از مباحث مهم در عرصه بسیاری از علوم محسوب می شود. رهیافت توسعه پایدار به دلیل بروز ضایعات زیست محیطی و کاهش سطح عمومی زندگی مردم به ویژه در جوامع شهری طی دو دهه گذشته از سوی سازمان ملل مطرح گردیده است (ایافت، ۱۳۸۷:۷). با اوج گرفتن نگرانی از عواقب فعالیت‌های انسانی برای کره زمین بر پایه ی قطعنامه ی مجمع عمومی سازمان ملل، در اواخر سال ۱۹۸۳ کمیسیون جهانی با ریاست خانم برانتلند نخست وزیر وقت نروژ جهت بررسی جامع مسائل زیست محیطی و توسعه ی جهانی تشکیل شد. در پی پژوهش‌ها و گفت و شنودهای وسیع بین المللی، این کمیسیون گزارش نهایی خود را تحت عنوان "آینده مشترکمان"^۳ در نیمه سال ۱۹۸۷ منتشر کرد و از آن پس واژه‌های توسعه ی پایدار که بحث محوری این گزارش را تشکیل میداد، مقبولیت و رواج گسترده ای یافت. توسعه پایدار را کمیسیون توسعه و محیط به شکل زیر تعریف نمود، که به عنوان یک تعریف جامع و یک چارچوب توافق شده جهانی مورد قبول قرار گرفته است. توسعه‌هایی در چارچوب پایداری قرار میگیرند که نیازهای کنونی را بدون آنکه مخاطره ای برای توانایی نسل‌های آینده جهت تأمین نیازهایشان داشته باشند (Topfer, 2000:39) با اوج گرفتن نگرانی از عواقب فعالیت‌های انسانی برای کره زمین، به دنبال نظریه پایداری برای حمایت از محیط شهری، نظریه توسعه پایدار شهری^۴ مطرح گردید. توسعه پایدار^۵ به معنی ارائه راه حل‌هایی در مقابل الگوهای فانی

3 -Our Common Future

4 -Urban Sustainable Development

5- Stainable Development

6 -Quality of Life

عنوان دوره	نظریه غالب	اصول و مبانی
مرکانتیلیست	مصروف مول (مصروف خدمات و کالاهایی که فرد تولیدکننده آن هستند)	۱. ثروت جهان معین و مشخص است؛ ۲. رقابت برای به دست آوردن ثروت، نوعی بازی سرجمع صفر است؛ ۳. سیاست‌های ملی و بین‌المللی در جهت رفاه بیشتر بر پایه به دست آوردن شمشهای طلا استوار است
مارژنالیستها	مصروف فـردی (مصروف هر چه بیشتر، باعث رونق اقتصادی و به حرکت در آمدن چرخه‌های اقتصادی است)	۱. در برابر مرکانتیلیست‌ها قـرار دارند؛ ۲. مصروف، موتور محرکه بازارها است ۳. قیمتهای بازار در بازارهای رقابتی زمانی که منحنی عرضه و تقاضا همدیگر را قطع میکنند به دست می آید (منحنی مارشال) ۴. در طرف عرضه منحنی رفتارهای خریدارانی که به طور عقلانیوسایل معین و محدود را برای به دست آوردن حداکثر هدف‌های نامحدود نمایش میدهند، قرار دارند ۵. مصروف خود هدف است نه وسیله ای برای رسیدن به اهداف دیگر ۶. هدف‌ها فردی هستند ۷. مصروف محرک تولید کالا است
دوره اخیر	مصروف کارکردی	۱. بازار یک کالا ویژگی‌های گوناگونی دارند که تقاضا، قیمت و مقدار مصروف را تعیین میکنند مانند مؤلفه راحتی و امنیت در خرید خودرو ۲. عامل‌های غیر اقتصادی در مصروف دخیل هستند ۳. هدف، به دست آوردن فایده مندی بیشتر از مصروف یک کالا است

منبع: (سیدی نیا، ۱۳۸۸: ۱۵۷)

۳- تحلیل یافته‌ها: در ابتدا فراوانی متغیرهای اجتماعی - اقتصادی پژوهش که به وسیله نرم افزار SPSS به دست آمده است در جدول ۱ مشخص شده است.

جدول ۱- اطلاعات متغیرهای اجتماعی - اقتصادی پژوهش

اطلاعات جمعیت شناختی	فراوانی	درصد	جمع کل	
			فراوانی	درصد
جنسیت	مرد	۱۱۳	۷۵,۳	۱۰۰
	زن	۳۵	۲۴,۷	۱۰۰
تحصیلات	زیردیپلم	۴۹	۳۲,۷	۱۰۰
	دیپلم و فوق دیپلم	۵۵	۳۶,۷	۱۰۰
	کارشناسی	۴۰	۲۶,۷	۱۰۰
	کارشناسی ارشد و	۶	۴	۱۰۰
بعد خانوار	دولتی	۸۵	۲۸/۳۳	۱۰۰
	۴-۱ نفر	۸۱	۵۴	۱۰۰
	۸-۴ نفر	۶۸	۴۵,۳	۱۰۰
	۱۲-۸ نفر	۱	۰,۷	۱۰۰
درآمد	۱- میلیون	۱۱	۷,۳	۱۰۰
	۳-۱ میلیون	۱۰۲	۶۸,۰	۱۰۰
	۳+ میلیون	۳۷	۲۴,۷	۱۰۰

فرضیه الف): با بالا رفتن سن مصروف کالای غیر ضروری، غذا، و انرژی کاهش پیدا می‌کند. همان گونه که در شکل ۱ نشان داده شده است تأثیر سن بر استفاده از خرید کالاهای غیرضروری با مقدار (۰,۱-) گویای غیر مستقیم بودن رابطه و نشانگر این مسأله است که با بالا رفتن سن خرید کالای غیر ضروری افزایش می‌یابد. و اعداد به دست آمده در مورد غذا و انرژی (۰,۲ و ۰,۱۰) نشان دهنده رابطه

در این پژوهش، داده‌ها در نرم افزار AMOS تجزیه و تحلیل شده است و تأثیر عوامل اجتماعی - اقتصادی بر مصروف غذا، انرژی و کالای مصرفی تحلیل می‌شود. بر اساس اهداف پژوهش و مطالعات تجربی چهار فرضیه تدوین گردید که با استفاده از روش‌های تحلیل آماری و مدل‌یابی معادلات ساختاری، به شرح ذیل مورد تجزیه و تحلیل قرار گرفتند:

است زیرشاخصهای اقتصادی و درآمدی که دارای ضریب تأثیرات مثبتی بودند دارای نسبت بحرانی (CR) مناسب (بیشتر از ۱/۹۶) و خطای استاندارد (SE) پایین و در نهایت سطح معنی‌داری (P) کمتر از ۰/۰۵ هستند.

مستقیم بین متغیر سن با این دو متغیر است و نشان می‌دهد با بالا رفتن سن مصرف غذا و انرژی افزایش می‌یابد. در ادامه جدول شماره ۲ و ۳ سطح معنی‌داری، خطای استاندارد و نسبت بحرانی زیرمتغیرهای کالبدی و درآمدی را نشان می‌دهند، که بیانگر این

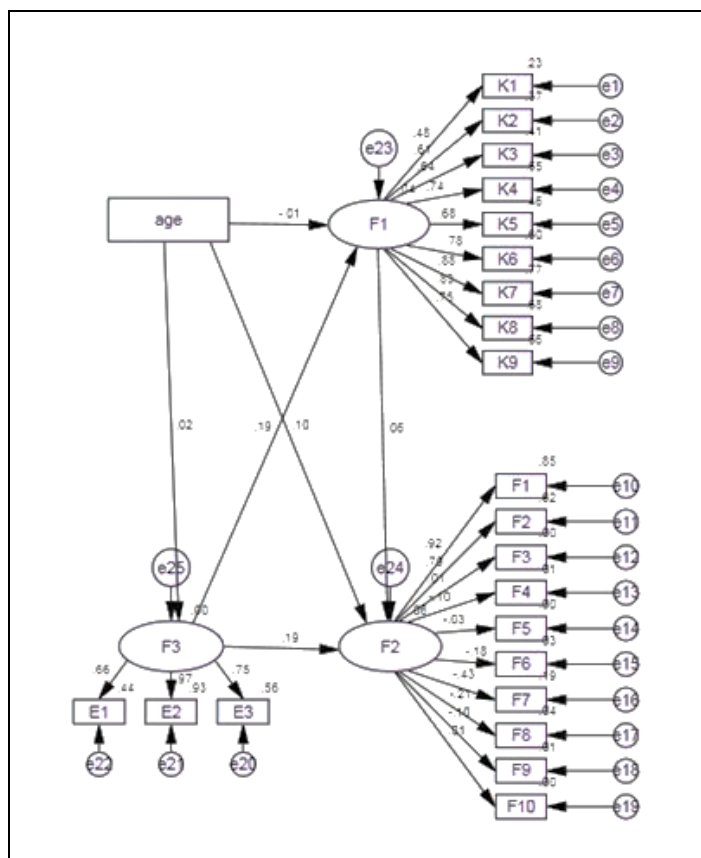

شکل ۱- تأثیر سن بر رد پای اکولوژیک بافت قدیم و جدید شهر کاشان

جدول ۲- رگرسیون وزنی مدل پیش فرض (تأثیر سن بر مصرف گرایی)

شاخص‌ها	جهت تحلیل	متغیرها	تخمین	خطای معیار	نسبت بحرانی	سطح معنی
تأثیر سن بر مصرف گرایی	K1	ماندین ظرفشویی	1.000			***
	K2	ماکروفر	1.500	.288	5.212	***
	K3	هم زن برقی	1.697	.317	5.361	***
	K4	فر برقی (toaster)	2.029	.353	5.751	***
	K5	چای ساز	2.501	.453	5.524	***
	K6	آرام پز	2.016	.344	5.863	***
	K7	سرخ کن	2.456	.400	6.137	***
	K8	ساندویچ ساز	2.322	.386	6.012	***
	K9	بخار پز	2.417	.419	5.766	***
	F1	مصرف گوشت	1.000	.083		
F2	مصرف گوشت	.606		7.295	***	

.918	.103	167	.017	مصرف برنج(هفته)	F3	تأثیر سن بر مصرف گرایبی
.238	-1.181	.088	-.104	مصرف برنج(ماه)	F4	
.720	-.359	.139	-.050	مصرف حبوبات(هفته)	F5	
.040	-2.056	.028	-.050	مصرف حبوبات(ماه)	F6	
***	-4.843	.147	-.713	مصرف گوشت	F7	
.016	-2.412	.038	-.092	مصرف گوشت	F8	
.274	-1.094	.192	-.210	مصرف سبزیجات(ماه)	F9	
.949	.064	.091	.006	مصرف	F10	
	8.212	.115	.942	مصرف گاز	E1	
***	9.010	.148	1.330	مصرف برق	E2	
***			1.000	مصرف آب	E3	

تأثیرات مثبتی بودند دارای نسبت بحرانی (CR) مناسب (بیشتر از ۱/۹۶) و خطای استاندارد (SE) پایین و در نهایت سطح معنی‌داری (P) کمتر از ۰/۰۵ هستند.

در ادامه جدول ۳ و ۲ سطح معنی‌داری، خطای استاندارد و نسبت بحرانی زیرمتغیرهای کالبدی و درآمدی را نشان می‌دهند، که بیانگر این است زیرشاخصهای اقتصادی و درآمدی که دارای ضریب

جدول ۴- شاخص‌های نیکویی برازش (شاخص‌های مطلق و تطبیقی)

مدل			برازش قابل قبول	علائم اختصاری	نام شاخص
مستقل	اشباع	پیش فرض			
23	276	51		NPAR	پارامترهای آزاد
1773.120	.000	757.693	$df^* \leq \chi^2 \leq df$	CMIN	خی دو (کای)
253	0	225		DF	درجه آزادی
.000		.000	$0.05 \leq p \leq 0.1$	P	سطح معنی داری
.417	1.000	.688	$0.90 \leq CFI \leq 0.95$	GFI	شاخص نیکویی
.364		.618	$0.85 \leq AGFI \leq 0.90$	AGFI	شاخص نیکویی
.383		.561	$0.90 \leq NFI \leq 0.95$	NFI	شاخص نرمال شده

جدول ۵- شاخص‌های نیکویی برازش (شاخص‌های مقتصد)

مدل			برازش قابل قبول	علائم اختصاری	نام شاخص
مستقل	اشباع	پیش فرض			
7.008	276	3.368	$\chi^2 / df \leq 2$	CMIN/DF	کای اسکوتر
.000	.000	.509	$0.6 \geq$	PNFI	شاخص برازش
.000	.000	.578	$5.0 \geq$	PCFI	شاخص برازش
.201		.126	$0.05 \leq RMSEA \leq 0.08$	RMSEA	ریشه میانگین مربعات
.000		.000	$0.90 \leq CFI \leq 0.95$	PCLOSE	احتمال نزدیکی

غیرمعنادار (CMIN) برابر با ۷۵۷,۶۳۹ و سطح معنی-داری ۰/۰۰۰ که نتیجه‌ای مطلوب را به نمایش می‌گذارد. با توجه به اینکه درجه آزادی مدل تحقیق از صفر به دور و به درجه آزادی مدل مستقل نزدیک می‌شود باید تلقی مطلوب از مدل فوق داشت. نسبت

باید گفت که تعداد پارامترهای آزاد برای تدوین مدل (NPAR) که مقدار آن برای مدل پیش فرض ۵۱ است، نشان می‌دهد پژوهشگر در تدوین مدل به راحتی به هزینه کردن درجات آزادی نپرداخته و این وضعیت قابل قبول است. شاخص کای اسکوتر

PCFI ۰/۵۷۸ که مقادیر تقریباً نزدیکی نسبت به مقدار قابل قبول نشان می‌دهند. در نهایت این شاخص‌ها را نمی‌توان به تنهایی دلیل برازندگی دانست، بلکه آنها را باید در کنار یکدیگر تفسیر کرد، اگر شاخص‌های CFI، GFI، AGFI، NFI بزرگتر از ۰/۹۰ باشد برازش مدل مناسب و مطلوب تلقی می‌شود، همچنین شاخص‌های RMSEA و احتمال نزدیکی برازندگی PCLOSE نشان می‌دهند که الگودهی شاخص RMSEA ریشه میانگین مجذور خطای تقریب است. زمانی که مقدار این آماره کمتر از ۰/۰۵ باشد نشان می‌دهد که مدل از برازش خوبی برخوردار است. در صورتی که مقدار آن بین ۰/۰۸ تا ۰/۰۵ باشد نشان می‌دهد که مدل از برازش قابل قبول برخوردار و در صورتی که مقدار آن بین ۰/۰۸ تا ۰/۰۱ باشد برازش متوسط و اگر بزرگتر از ۰/۰۱ باشد برازش ضعیف است.

فرضیه ب) هر چه بعد خانوار بالاتر باشد مصرف بیشتر است

کای اسکوئر به درجات آزادی که کای اسکوئر نسبی (CMIN/DF) خوانده می‌شود به جهت قضاوت درباره مدل تدوین شده و حمایت داده‌ها از آن شاخص مناسب‌تری است. این شاخص که مقادیر ۱ تا ۵ برای آن مناسب و مقادیر نزدیک ۲ تا ۳ بسیار خوب تفسیر می‌گردد در این جدول (مقدار ۳/۳۶۸) حاکی از وضعیتی قابل قبول برای مدل است. و مقدار RMSEA ۱/۲۶ است، این شاخص که ریشه دوم میانگین مربعات باقیمانده است حاکی از عدم قابل قبول بودن این آماره است، به دلیل اینکه مقدار استاندارد آن بین ۰/۰۵ تا ۰/۰۸ است، به دلیل بزرگتر بودن مقدار آن از برازش مطلوبی برخوردار نیست. شاخص نیکوئی برازش CFI برابر با ۰/۶۵۸ است که با توجه به نزدیکی به مقدار قابل قبول نسبتاً مطلوب تلقی می‌گردد. شاخص برازش توکر لوئیس NFI برابر با ۰/۵۷۳ است که با توجه به فاصله از مقدار قابل قبول نسبتاً مطلوب تلقی می‌شود. همچنین در جدول فوق مقدار شاخص برازش هنجار شده ی مقتصد PNFی ۰/۵۰۹ است و مقدار شاخص برازش تطبیقی مقتصد

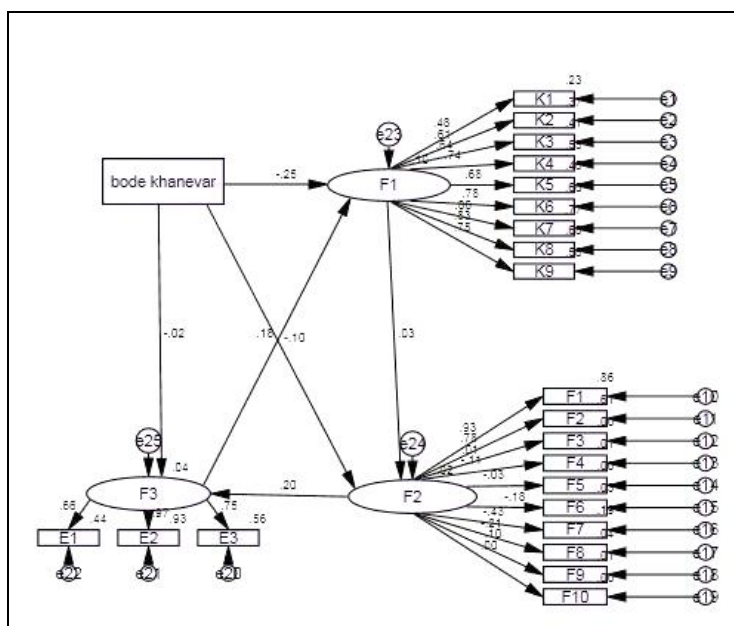

شکل ۲- تأثیر بعد خانوار بر مصرف گرایی

غذا افزایش می‌یابد. در ادامه جدول شماره ۲ و ۳ سطح معنی‌داری، خطای استاندارد و نسبت بحرانی زیرمتغیرهای کالبدی و درآمدی را نشان می‌دهند، که بیانگر این است زیرشاخصهای اقتصادی و درآمدی که دارای ضریب تأثیرات مثبتی بودند دارای نسبت بحرانی (CR) مناسب (بیشتر از ۱/۹۶) و خطای استاندارد (SE) پایین و در نهایت سطح معنی‌داری (P) کمتر از ۰/۰۵ هستند.

همان گونه که در شکل ۲ آمده است تأثیر بعد خانوار بر استفاده از خرید کالاهای غیرضروری و انرژی با مقادیر (۰.۲۵- و ۰.۰۲-) گویای غیر مستقیم بودن رابطه این دو متغیر است و نشان می‌دهد با بالا رفتن تعداد بعد خانوار خرید کالای غیر ضروری و مصرف انرژی کاهش می‌یابد. و اعداد به دست آمده در مورد غذا (۰،۳) نشان دهنده رابطه مستقیم و بی متغیر است و نشانگر این است با بالا رفتن بعد خانوار مصرف

جدول ۶- رگرسیون وزنی مدل پیش فرض (تأثیر بعد خانوار بر مصرف گرایی)

شاخص‌ها	جهت تحلیل	متغیرها	تخمین غیراستاندارد	خطای معیار	نسبت بحرانی	سطح معنی
تأثیر بعد خانوار بر مصرف گرایی	K1	ماشین ظرفشویی	1.000			
	K2	ماکروفر	1.499	.287	5.224	***
	K3	هم زن برقی	1.697	.316	5.376	***
	K4	فر برقی (toaster)	2.027	.352	5.765	***
	K5	چای ساز	2.505	.452	5.543	***
	K6	آرام پز	2.014	.343	5.877	***
	K7	سرخ کن	2.448	.398	6.149	***
	K8	ساندویچ ساز	2.312	.384	6.020	***
	K9	بخار پز	2.412	.417	5.778	***
تأثیر بعد خانوار بر مصرف گرایی	F1	مصرف گوشت	1.000			
	F2	مصرف گوشت	.598	.083	7.237	***
	F3	مصرف برنج (هفته)	.013	.166	.078	.938
	F4	مصرف برنج (ماه)	-.107	.087	-1.228	.220
	F5	مصرف حیوانات (هفته)	-.052	.138	-.380	.704
	F6	مصرف حیوانات (ماه)	-.057	.028	-2.057	.040
	F7	مصرف گوشت	-.707	.147	-4.823	***
	F8	مصرف گوشت	-.090	.038	-2.374	.018
	F9	مصرف سبزیجات (ماه)	-.208	.190	-1.092	.275
	F10	مصرف سبزیجات (هفته)	.004	.091	.047	.962
شاخص‌های نیکوئی بر ارزش (شاخص‌های مطلق و تطبیقی)	E1	مصرف گاز	.942	.115	8.209	***
	E2	مصرف برق	1.330	.148	9.010	***
	E3	مصرف آب	1.000			

جدول ۷- شاخص‌های نیکوئی بر ارزش (شاخص‌های مطلق و تطبیقی)

نام شاخص	علائم اختصاری	بر ارزش قابل قبول	مدل	
			پیش فرض	اشباع
پارامترهای آزاد	NPAR		51	276
خی دو (کای)	CMIN	$df^* \leq \chi^2 \leq df$	764.847	.000
درجه آزادی	DF		225	0
سطح معنی داری	P	$0.05 \leq p \leq 0.01$.000	.000
شاخص نیکوئی	GFI	$0.90 \leq CFI \leq 0.95$.688	1.000

شاخص نیکویی	AGFI	$.85 \leq AGFI \leq .90$.618		.358
شاخص نرمال شده	NFI	$.90 \leq NFI \leq .95$.573	1.000	.000

جدول ۹- شاخص‌های نیکویی برازش (شاخص‌های مقتصد)

نام شاخص	علائم اختصاری	برازش قابل قبول	مدل	
			پیش	اشباع
کای اسکوئر	CMIN/DF	$\chi^2 / df \leq 3$	3.399	7.072
شاخص برازش	PNFI	$.6 >=$.509	.000
شاخص برازش	PCFI	$.5 >=$.577	.000
ریشه میانگین مربعات	RMSEA	$.08 \leq RMSEA \leq .05$.127	.202
احتمال نزدیکی	PCLOSE	$.90 \leq CFI \leq .95$.000	.000

ریشه دوم میانگین مربعات باقیمانده است حاکی از عدم قابل قبول بودن این آماره است، به دلیل اینکه مقدار استاندارد آن بین ۰/۰۵ تا ۰/۰۸ است، به دلیل بزرگتر بودن مقدار آن از برازش مطلوبی برخوردار نیست. شاخص نیکویی برازش CFI برابر با ۰/۶۴۹ است که با توجه به نزدیکی به مقدار قابل قبول نسبتاً مطلوب تلقی می‌گردد. شاخص برازش توکر لوئیس NFI برابر با ۰/۵۴۱ است که با توجه به فاصله از مقدار قابل قبول نسبتاً مطلوب تلقی می‌شود. همچنین در جدول فوق مقدار شاخص برازش هنجار شده ی مقتصد PNFI ۰/۴۸۴ است و مقدار شاخص برازش تطبیقی مقتصد PCFI ۰/۵۷۷ که مقادیر تقریباً نزدیکی نسبت به مقدار قابل قبول نشان می‌دهند. در نهایت این شاخص‌ها را نمی‌توان به تنهایی دلیل برازندگی دانست، بلکه آنها را باید در کنار یکدیگر تفسیر کرد، اگر شاخص‌های، CFI، GFI، AGFI، NFI بزرگتر از ۰/۹۰ باشد برازش مدل مناسب و مطلوب تلقی می‌شود، همچنین شاخص‌های RMSEA و احتمال نزدیکی برازندگی PCLOSE نشان می‌دهند که الگودهی شاخص RMSEA ریشه میانگین مجذور خطای تقریب است. زمانی که مقدار این آماره کمتر از ۰/۰۵ باشد نشان می‌دهد که مدل از برازش خوبی

با توجه به شکل ۲ تأثیر بعد خانوار بر مصرف کالا، غذا و انرژی غیر مستقیم است. یعنی با بیشتر بودن بعد خانوار مصرف انرژی، کالا و غذا کمتر است و با کمتر شدن بعد خانوار مصرف انرژی، کالا و غذا بیشتر است. (باید گفت که تعداد پارامترهای آزاد برای تدوین مدل (NPAR) که مقدار آن برای مدل پیش فرض ۵۱ است، نشان می‌دهد پژوهشگر در تدوین مدل به راحتی به هزینه کردن درجات آزادی نپرداخته و این وضعیت قابل قبول است. شاخص کای اسکوئر غیرمعنادار (CMIN) برابر با ۷۶۴،۶۴۸ و سطح معنی‌داری ۰/۰۰۰ که نتیجه‌ای مطلوب را به نمایش می‌گذارد. با توجه به اینکه درجه آزادی مدل تحقیق از صفر به دور و به درجه آزادی مدل مستقل نزدیک می‌شود باید تلقی مطلوب از مدل فوق داشت. نسبت کای اسکوئر به درجات آزادی که کای اسکوئر نسبی (CMIN/DF) خوانده می‌شود به جهت قضاوت درباره مدل تدوین شده و حمایت داده‌ها از آن شاخص مناسب‌تری است. این شاخص که مقادیر ۲ تا ۳ برای آن مناسب و مقادیر نزدیک ۲ تا ۳ بسیار خوب تفسیر می‌گردد در این جدول (مقدار ۳/۳۹۹) حاکی از وضعیتی قابل قبول برای مدل است. و مقدار RMSEA ۱/۲۷ است، این شاخص که

۰/۰۱ باشد برآزش متوسط و اگر بزرگتر از ۰/۰۱ باشد برآزش ضعیف است.
فرضیه ج) بالا رفتن تحصیلات سبب افزایش مصرف گرایی می‌شود

برخوردار است. در صورتی که مقدار آن بین ۰/۰۸ تا ۰/۰۵ باشد نشان می‌دهد که مدل از برآزش قابل قبول برخوردار و در صورتی که مقدار آن بین ۰/۰۸ تا

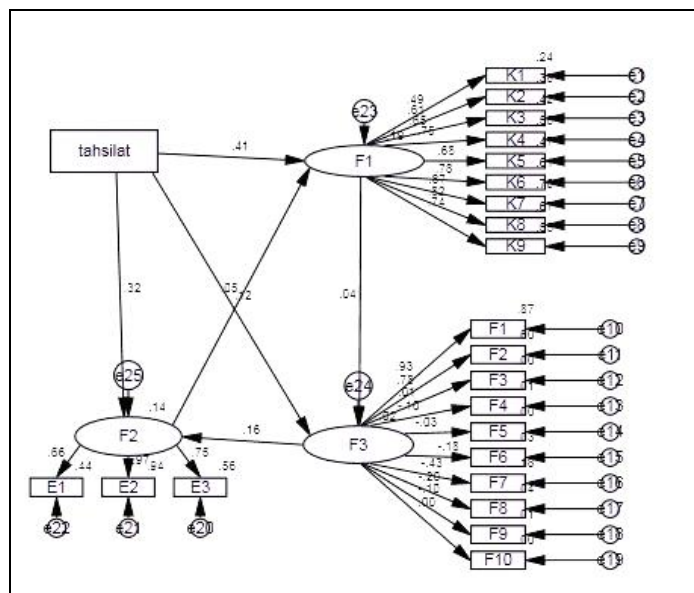

شکل ۳- تأثیر تحصیلات بر رد پای اکولوژیک

زیرمتغیرهای کالبدی و درآمدی را نشان می‌دهند، که بیانگر این است زیرشاخص‌های اقتصادی و درآمدی که دارای ضریب تأثیرات مثبتی بودند دارای نسبت بحرانی (CR) مناسب (بیشتر از ۱/۹۶) و خطای استاندارد (SE) پایین و در نهایت سطح معنی‌داری (P) کمتر از ۰/۰۵ هستند.

همان گونه که در شکل ۳ آمده است تأثیر بعد تحصیلات بر استفاده از خرید کالاهای غیرضروری، غذا و انرژی با مقادیر (۰.۳۲، ۰.۰۴، -۰.۶۱) گویای مستقیم بودن رابطه است و نشان می‌دهد با بالا رفتن تعداد تحصیلات خرید کالای غیر ضروری، غذا و مصرف انرژی افزایش می‌یابد. در ادامه جدول ۳ و ۲ سطح معنی‌داری، خطای استاندارد و نسبت بحرانی

جدول ۹- رگرسیون وزنی مدل پیش فرض (تأثیر تحصیلات بر مصرف گرایی)

شاخص‌ها	جهت تحلیل	متغیرها	تخمین	خطای معیار	نسبت بحرانی	سطح معنی
تأثیر تحصیلات بر مصرف گرایی	K1	ماشین ظرفشویی	1.000			
	K2	ماکروفر	1.500	.283	5.299	***
	K3	هم زن برقی	1.704	.312	5.465	***
	K4	فر برقی (toaster)	2.018	.346	5.841	***
	K5	چای ساز	2.488	.444	5.607	***
	K6	آرام پز	2.003	.336	5.954	***
	K7	سرخ کن	2.406	.388	6.208	***

***	6.069	.374	2.269	ساندویچ ساز	K8	تأثیر تحصیلات بر مصرف گرایی
***	5.828	.408	2.377	بخار پز	K9	
			1.000	مصرف گوشت	F1	
***	7.144	.083	.591	مصرف گوشت	F2	
.920	.100	.164	-.016	مصرف برنج (هفته)	F3	
.230	-1.201	.086	-.103	مصرف برنج (ماه)	F4	
.688	-.402	.137	-.056	مصرف	F5	
.042	-2.038	.027	-.696	مصرف حبوبات (ماه)	F6	
***	-4.766	.146	-.087	مصرف گوشت	F7	
.020	-2.323	.037	-.209	مصرف گوشت	F8	
.266	-1.112	.188	.004	مصرف	F9	
.965	.043	.090	.016	مصرف	F10	
***	8.197	.115	.941	مصرف گاز	E1	
***	9.328	.143	1.333	مصرف برق	E2	
			1.000	مصرف آب	E3	

جدول ۱۰- شاخص‌های نیکویی برازش (شاخص‌های مطلق و تطبیقی)

مدل			برازش قابل قبول	علائم اختصاری	نام شاخص
مستقل	اشباع	پیش فرض			
23	276	51		NPAR	پارامترهای آزاد شده برای
1819.093	.000	764.473	$df^* \leq \chi^2 \leq df$	CMIN	خی دو (کای اسکوئر)
253	0	225		DF	درجه آزادی
.000		.000	$0.05 \leq p \leq 0.1$	P	سطح معنی داری
.400	1.000	.687	$90. \leq CFI \leq 95.$	GFI	شاخص نیکویی برازش
.345		.616	$85. \leq AGFI \leq 90.$	AGFI	شاخص نیکویی برازش
.000	1.000	580	$90. \leq NFI \leq 95.$	NFI	شاخص نرمال شده بنتلر

جدول ۱۱- شاخص‌های نیکویی برازش (شاخص‌های مقتصد)

مدل			برازش قابل قبول	علائم اختصاری	نام شاخص
مستقل	اشباع	پیش فرض			
7.190		3.398	$\chi^2 / df \leq 2 \leq \chi^2$	CMIN/DF	کای اسکوئر
.000	.000	.516	$0.6 > =$	PNFI	شاخص برازش هنجار
.000	.000	.583	$50. > =$	PCFI	شاخص برازش تطبیقی
.204		.127	$0.8 \leq RMSEA \leq 0.5.$	RMSEA	ریشه میانگین مربعات
.000		.000	$90. \leq CFI \leq 95.$	PCLOSE	احتمال نزدیکی

داری ۰/۰۰۰ که نتیجه‌ای مطلوب را به نمایش می‌گذارد. با توجه به اینکه درجه آزادی مدل تحقیق از صفر به دور و به درجه آزادی مدل مستقل نزدیک می‌شود باید تلقی مطلوب از مدل فوق داشت. نسبت کای اسکوئر به درجات آزادی که کای اسکوئر نسبی (CMIN/DF) خوانده می‌شود به جهت قضاوت

باید گفت که تعداد پارامترهای آزاد برای تدوین مدل (NPAR) که مقدار آن برای مدل پیش فرض ۵۱ است، نشان می‌دهد پژوهشگر در تدوین مدل به راحتی به هزینه کردن درجات آزادی نپرداخته و این وضعیت قابل قبول است. شاخص کای اسکوئر غیرمعنادار (CMIN) برابر با ۷۶۴,۴۷۳ و سطح معنی-

قابل قبول نشان می‌دهند. در نهایت این شاخص‌ها را نمی‌توان به تنهایی دلیل برازندگی دانست، بلکه آنها را باید در کنار یکدیگر تفسیر کرد، اگر شاخص‌های CFI، GFI، AGFI، NFI بزرگتر از ۰/۹۰ باشد برازش مدل مناسب و مطلوب تلقی می‌شود، همچنین شاخص‌های RMSEA و احتمال نزدیکی برازندگی PCLOSE نشان می‌دهند که الگودهی شاخص RMSEA ریشه میانگین مجذور خطای تقریب است. زمانی که مقدار این آماره کمتر از ۰/۰۵ باشد نشان می‌دهد که مدل از برازش خوبی برخوردار است. در صورتی که مقدار آن بین ۰/۰۸ تا ۰/۰۵ باشد نشان می‌دهد که مدل از برازش قابل قبول برخوردار و در صورتی که مقدار آن بین ۰/۰۸ تا ۰/۰۱ باشد برازش متوسط و اگر بزرگتر از ۰/۰۱ باشد برازش ضعیف است.

فرضیه د) با بالا رفتن درآمد مصرف‌گرایان نیز بیشتر می‌شود

درباره مدل تدوین شده و حمایت داده‌ها از آن شاخص مناسب‌تری است. این شاخص که مقادیر ۲ تا ۳ بسیار خوب تفسیر می‌گردد در این جدول (مقدار ۳/۳۹۸) حاکی از وضعیتی قابل قبول برای مدل است. مقدار RMSEA ۰/۱۲۷ است، این شاخص که ریشه دوم میانگین مربعات باقیمانده است حاکی از عدم قابل قبول بودن این آماره است، به دلیل اینکه مقدار استاندارد آن بین ۰/۰۵ تا ۰/۰۸ است، به دلیل بزرگتر بودن مقدار آن از برازش مطلوبی برخوردار نیست. شاخص نیکوئی برازش CFI برابر با ۰/۶۵۸ است که با توجه به نزدیکی به مقدار قابل قبول نسبتاً مطلوب تلقی می‌گردد. شاخص برازش توکر لوئیس NFI برابر با ۰/۵۸۰ است که با توجه به فاصله از مقدار قابل قبول نسبتاً مطلوب تلقی می‌شود. همچنین در جدول فوق مقدار شاخص برازش هنجار شده ی مقصد PNFی ۰/۵۱۶ است و مقدار شاخص برازش تطبیقی مقصد PCFI ۰/۵۸۳ که مقادیر تقریباً نزدیکی نسبت به مقدار

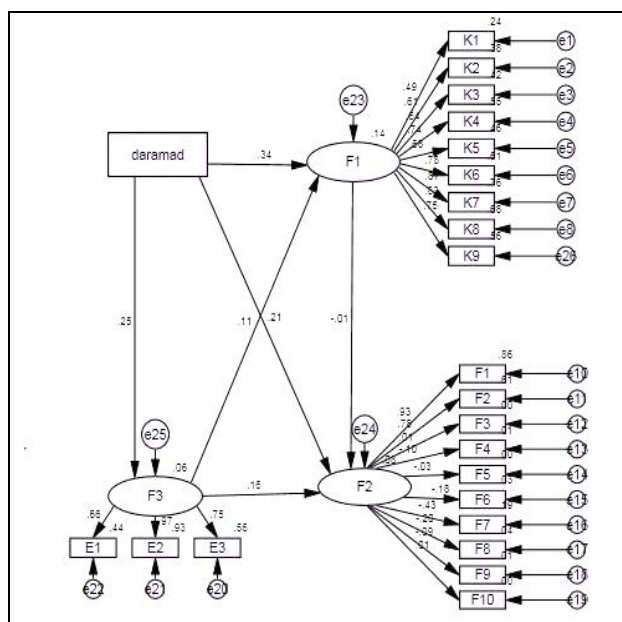

شکل ۴- تأثیر درآمد بر رد پای اکولوژیک

درآمدی را نشان می‌دهند، که بیانگر این است زیرشاخصهای اقتصادی و درآمدی که دارای ضریب تأثیرات مثبتی بودند دارای نسبت بحرانی (CR) مناسب (بیشتر از ۱/۹۶) و خطای استاندارد (SE) پایین و در نهایت سطح معنی‌داری (P) کمتر از ۰/۰۵ هستند.

همان گونه که در شکل ۴ آمده است تأثیر درآمد بر استفاده از خرید کالاهای غیرضروری، غذا و انرژی با مقادیر (۰,۲۵، ۰,۰۱، ۰,۳۴) گویای مستقیم بودن رابطه است و نشان می‌دهد با بالا رفتن درآمد خرید کالای غیر ضروری، غذا و مصرف انرژی افزایش می‌یابد. در ادامه جدول شماره ۲ و ۳ سطح معنی‌داری، خطای استاندارد و نسبت بحرانی زیرمتغیرهای کالبدی و

جدول ۱۲- رگرسیون وزنی مدل پیش فرض (تأثیر درآمد بر مصرف گرایی)

شاخص‌ها	جهت تحلیل	متغیرها	تخمین	خطای معیار	نسبت بحرانی	سطح معنی
تأثیر درآمد بر مصرف گرایی	K1	ماشین ظرفشویی	1.000			
	K2	ماکروفر	1.506	.285	5.276	***
	K3	هم زن برقی	1.700	.314	5.421	***
	K4	فر برقی (toaster)	2.013	.348	5.793	***
	K5	چای ساز	2.491	.447	5.571	***
	K6	آرام پز	2.007	.339	5.916	***
	K7	سرخ کن	2.427	.393	6.181	***
	K8	ساندویچ ساز	2.293	.379	6.049	***
	K9	بخار پز	2.427	.335	6.023	***
	تأثیر درآمد بر مصرف گرایی	F1	مصرف گوشت	1.000		
F2		مصرف گوشت	.014	.080	7.429	***
F3		مصرف برنج (هفته)	-.103	.165	.087	.931
F4		مصرف برنج (ماه)	-.054	.086	-1.195	.232
F5		مصرف	-.054	.137	-.395	.693
F6		مصرف حبوبات (ماه)	-.055	.027	-2.015	.044
F7		مصرف گوشت	-.700	.145	-4.833	***
F8		مصرف گوشت	-.087	.038	-2.325	.020
F9		مصرف	-.201	.189	-1.062	.288
F10		مصرف	.008	.090	.091	.927
شاخص نیکونی برازش	E1	مصرف گاز	.942	.942	5.808	***
	E2	مصرف برق	.942	1.332	8.204	***
	E3	مصرف آب	1.332	1.000	9.120	***

جدول ۱۳- شاخص‌های نیکونی برازش (شاخص‌های مطلق و تطبیقی)

نام شاخص	علائم اختصاری	برازش قابل قبول	مدل	
			پیش فرض	اشباع
پارامترهای آزاد شده برای	NPAR		51	276
خی دو (کای اسکوتر)	CMIN	$df^2 \leq \chi^2$	760.860	.000
درجه آزادی	DF		225	0
سطح معنی داری	P	$.05 \leq p \leq .01$.000	.000
شاخص نیکونی برازش	GFI	$.90 \leq CFI \leq .95$.688	1.000

شاخص نیکوئی برازش	AGFI	.۸۵. ≤ AGFI ≤ ۰.۹۰	.617	.350
شاخص نرمال شده بنتلر	NFI	۰.۹۰ ≤ NFI ≤ ۰.۹۵	.578	.000

جدول ۱۴- شاخص‌های نیکوئی برازش (شاخص‌های مقتصد)

نام شاخص	علائم اختصاری	برازش قابل قبول	مدل	
			پیش فرض	اشباع
کای اسکوتر	CMIN/DF	$\chi^2 / df \leq 2$	3.382	7.134
شاخص برازش هنجار	PNFI	$\geq .6$.514	.000
شاخص برازش	PCFI	$\geq .5$.582	.000
ریشه میانگین مربعات	RMSEA	$.08 \leq RMSEA \leq .10$.126	.203
احتمال نزدیکی	PCLOSE	$.95 \leq CFI \leq 1.0$.000	.000

استاندارد آن بین ۰/۵ تا ۰/۸ است، به دلیل بزرگتر بودن مقدار آن از برازش مطلوبی برخوردار نیست. شاخص نیکوئی برازش CFI برابر با ۰/۶۵۵ است که با توجه به نزدیکی به مقدار قابل قبول نسبتاً مطلوب تلقی می‌گردد. شاخص برازش توکر لوئیس NFI برابر با ۰/۵۷۸ است که با توجه به فاصله از مقدار قابل قبول نسبتاً مطلوب تلقی می‌شود. همچنین در جدول فوق مقدار شاخص برازش هنجار شده ی مقتصد PNFI ۰/۵۱۴ است و مقدار شاخص برازش تطبیقی مقتصد PCFI ۰/۵۸۲ که مقادیر تقریباً نزدیکی نسبت به مقدار قابل قبول نشان می‌دهند. در نهایت این شاخص‌ها را نمی‌توان به تنهایی دلیل برازندگی دانست، بلکه آنها را باید در کنار یکدیگر تفسیر کرد، اگر شاخص‌های CFI، GFI، AGFI، NFI بزرگتر از ۰/۹۰ باشد برازش مدل مناسب و مطلوب تلقی می‌شود، همچنین شاخص‌های RMSEA و احتمال نزدیکی برازندگی PCLOSE نشان می‌دهند که الگودهی شاخص RMSEA ریشه میانگین مجذور خطای تقریب است. زمانی که مقدار این آماره کمتر از ۰/۰۵ باشد نشان می‌دهد که مدل از برازش خوبی

باید گفت که تعداد پارامترهای آزاد برای تدوین مدل (NPAR) که مقدار آن برای مدل پیش فرض ۵۱ است، نشان می‌دهد پژوهشگر در تدوین مدل به راحتی به هزینه کردن درجات آزادی نپرداخته و این وضعیت قابل قبول است. شاخص کای اسکوتر غیرمعنادار (CMIN) برابر با ۷۶۰،۸۶۰ و سطح معنی -داری ۰/۰۰۰ که نتیجه‌ای مطلوب را به نمایش می‌گذارد. با توجه به اینکه درجه آزادی مدل تحقیق از صفر به دور و به درجه آزادی مدل مستقل نزدیک می‌شود باید تلقی مطلوب از مدل فوق داشت. نسبت کای اسکوتر به درجات آزادی که کای اسکوتر نسبی (CMIN/DF) خوانده می‌شود به جهت قضاوت درباره مدل تدوین شده و حمایت داده‌ها از آن شاخص مناسب‌تری است. این شاخص که مقادیر ۱ تا ۵ برای آن مناسب و مقادیر نزدیک ۲ تا ۳ بسیار خوب تفسیر می‌گردد در این جدول (مقدار ۳/۳۸۲) حاکی از وضعیتی قابل قبول برای مدل است. و مقدار RMSEA ۱/۲۶ است، این شاخص که ریشه دوم میانگین مربعات باقیمانده است حاکی از عدم قابل قبول بودن این آماره است، به دلیل اینکه مقدار

تعداد ۱۵۰ پرسشنامه در بین آن‌ها توزیع شده و سپس تجزیه و تحلیل متغیرهای فوق با استفاده تحلیل‌های آماری و مدل‌های ساختاری مانند نرم افزارهای SPSS و Amos تجزیه تحلیل گردید در این راستا بر اساس اهداف پژوهش چهار فرضیه نیز با استفاده از الگوی مدلیابی معادلات ساختاری (SEM) مورد بررسی و تحلیل قرار گرفت که فرضیه نخست تأثیر سن بر مصرف‌گرایی مورد تجزیه و تحلیل قرار گرفت و بر اساس نتایج با بالا رفتن سن مصرف‌گرایی غیر ضروری کاهش اما مصرف غذا و انرژی افزایش می‌یابد. فرضیه دوم تأثیر بعد خانوار بر مصرف‌گرایی بود که نتایج نشان می‌دهد با بالا رفتن بعد خانوار مصرف‌گرایی کاهش می‌یابد. فرضیه سوم تأثیر تحصیلات بر مصرف‌گرایی است که نشان می‌دهد با بالا رفتن تحصیلات مصرف‌گرایی افزایش پیدا می‌کند. فرضیه چهارم تأثیر در آمد بر مصرف‌گرایی است که نتایج نشان می‌دهد با بالاتر رفتن درآمد مصرف‌گرایی نیز افزایش پیدا می‌کند.

۵- پیشنهادها

- فرهنگ سازی صرفه جویی و عدم مصرف‌گرایی در بین ساکنان و شهروندان
- برگزاری کارگاه‌هایی در ارتباط با موضوع مصرف برای شهروندان به ویژه زنان که اکثر آن‌ها مدیریت مصرف منازل را بر عهده دارند
- افزایش حساسیت مدیران و برنامه‌ریزان شهری به مقوله مصرف و اصلاح سبک زندگی آن‌ها در جهت الگوگیری شهروندان

برخوردار است. در صورتی که مقدار آن بین ۰/۰۸ تا ۰/۰۵ باشد نشان می‌دهد که مدل از برازش قابل قبول برخوردار و در صورتی که مقدار آن بین ۰/۰۸ تا ۰/۰۱ باشد برازش متوسط و اگر بزرگتر از ۰/۰۱ باشد برازش ضعیف است.

۴- نتیجه‌گیری

یکی از مسائل بسیار مهم و مورد تأکید در قرن بیست و یکم، مصرف‌گرایی است که در بسیاری از کشورهای جهان از جمله کشور ما به عنوان یک چالش بزرگ مطرح شده است. یکی از بارزها و نمودهای این تجمل‌گرایی، اسراف و افراط در استفاده از مواد غذایی (گوشت، سبزیجات، حبوبات و...)، کالاهای غیر ضروری و انرژی است که در سال‌های اخیر و با وجود مشکلات اقتصادی، تاز جمله تحریم‌های پی در پی که می‌بایست صرفه جویی در مصرف سبک زندگی ایرانیان را تحت تأثیر قرار دهد مصرف‌گرایی افزایش بیشتری پیدا کرده است این امر برداشت از منابع را نیز افزایش داده که در نهایت باعث ناپایداری شهرها و تخریب محیط زیست شده است. عوامل اجتماعی و اقتصادی تأثیر زیادی بر مصرف‌گرایی شهروندان دارد و هدف از این پژوهش ارزیابی این عوامل بر مصرف‌گرایی شهروندان در شهر کاشان است. روش تحقیق مورد استفاده در این پژوهش رویکردی توصیفی-تحلیلی با استفاده از مطالعات کتابخانه‌ای و اسنادی و همچنین بررسی‌های میدانی است. جامعه‌ی آماری مورد مطالعه سرپرستان خانوار شهر کاشان است. در این راستا

اجتماعی - اقتصادی. مطالعه موردی: محله قطارچیان شهر سنندج، مجله آمایش جغرافیایی فضا، سال پنجم، شماره شانزدهم، صص: ۳۹-۵۴. حسین زاده دلیر، کریم و فرزانه، ساسان پور (۱۳۸۵): روش جاپای اکولوژیکی (بوم شناختی) در پایداری کلان شهرها بانگرشی بر کلان شهر تهران، مجله تحقیقات جغرافیایی، شماره ۸۲، صص: ۸۳-۱۰۱.

دورنینگ، آلن، (۱۳۷۴)، چقدر کافیسست؟ جامعه مصرفی و آینده زمین، ترجمه عبدالحسین وهاب زاده، مشهد: جهاد دانشگاهی مشهد، صص: ۱۱۶-۱.

سبحانی نژاد، مهدی و عبدالله افشار (۱۳۹۰)، "تبیین جایگاه، نحوه و چگونگی اصلاح الگوی مصرف اوقات فراغت خانولده‌های ایرانی به منظور ارائه راهکارهای عملیاتی بهره مندی جامع با عنایت به تعالیم دینی اسلام، همایش سراسری نقش خانواده در اصلاح الگوی مصرف، دانشگاه امام حسین.

سیدی نیا، سید اکبر (۱۳۸۸)، "مصرف و مصرف‌گرایی از منظر اسلام و جامعه شناسی اقتصاد"، نشریه اقتصاد اسلامی، ش ۳۴، صص: ۱۷۸-۱۵۱.

فراهانی فرد، سعید، (۱۳۸۸)، "اصلاح الگوی مصرف و محیط زیست"، نشریه اقتصاد اسلامی، ش ۳۴، صص: ۱۲۳-۹۷.

فکوهی، ناصر، (۱۳۸۳)، "انسان‌شناسی شهری"، تهران: نشر نی، صص: ۶۰۸-۱.

- ایجاد واحدهای درسی برای دانشجویان در جهت شناساندن پیامدهای زیان بار مصرف گرایی در جهت آگاهی بیشتر افراد تحصیل کرده

- تصویب دستور العمل و قوانین برای کاستن تبلیغات تلویزیون که صرف مصرف گرایی را آموزش می‌دهند

- افزایش تبلیغ کالاهای ایرانی و جایگزین کردن آن‌ها به جای کالاهای لوکس و گران قیمت خارجی در جهت بالا تر رفتن تحرک و کارایی اقتصاد ملی

- افزایش کیفیت کالاهای ایرانی و جلب رضایت مردم برای خرید این کالاها

منابع

اخوی، احمد، (۱۳۸۰)، اقتصاد کلان، تهران: شرکت چاپ و نشر بازرگانی، پنجم، صص: ۵۱۴-۱.

ایافت، سید امیر (۱۳۸۷). «دستور کار ۲۱ به زبان ساده، انتشارات سازمان حفاظت محیط زیست با همکاری سازمان ملل متحد و کمیته ملی توسعه پایدار». تهران.

حاتمی نژاد، حسین، جمعه پور محمود، شهنواز سارا، (۱۳۹۱)، "بررسی وضعیت توسعه ی پایدار

شهرستان رشت با استفاده از روش جای پای اکولوژیک" نشریه علمی پژوهشی پژوهش‌های جغرافیای انسانی، ش ۳، صص: ۲۰۸-۱۹۱.

حبیبی، کیومرث و رحیمی کاکه جوب، آرمان، (۱۳۹۳)، کاربست شاخص جاپای بومشناختی در سنجش پایداری محلات شهری از منظر عوامل

- Conway, T.M., Dalton, C., Loo, J., and Benakoun, L. 2008. Developing ecological footprint scenarios on university campuses: a case study of the University of Toronto at Mississauga. *International Journal of Sustainability in Higher Education* 9: 4-20
- Dhanju, A., 2008, An Analysis of The Ecological Footprint Mapping by Urban Areas as a Sustainable Development Indicator, a Thesis Submitted to the Faculty of the University of Delaware in Partial Fulfillment of the Requirements for the Degree of Master of Arts with a Major in Urban Affairs and Public Policy.
- Ecological Footprint Atlas, Analyzing the Ecological Footprint at the Institutional Scale: (2010), The Case of an Israeli high school, *Journal of Ecological Indicators* 18.
- Faulstich, Paul (2003). Human Ecology Perspectives on Sustainability, Humanities and Sustainability Workshop at <http://www.fennerschool-associated.anu.edu.au/shp> workshop/Faulstich. Pdf
- Isaksson, R. (2006), "Total quality management for sustainable development Process based system models", *Business Process Management Journal*, Vol. 12 No. 5, pp. 632-645.
- Palmer, J. A., 2003, Environmental Education in the 21st Century, Translation: Ali Mohamed Khorshiddost, Samt Publication, and Tehran. pp:1-444
- Roseland, M. (1997): «Dimension of the eco-city», pp.197-202
- Salgueiro, Terasa Barata (2007). Consumption and City Fragmentation, Portugal: University www.herodot.net/conferences/Ayvalik/papers/geog-02.pdf
- قدیری اصل، باقر، (۱۳۷۹)، کلیات علم اقتصاد، تهران: مرکز نشر سپهر، هفتم، صص: ۷۵۱-۱.
- کردبچه، حمید، (۱۳۸۷)، اقتصادکلان، تهران: مرکز پژوهش‌های اقتصادی بهین.
- کلاتری علی اکبر، (۱۳۸۸)، اسلام والگوی مصرف، قم: موسسه بوستان کتاب پنجم، صص: ۱۵۶-۱.
- مهدوی، شهرام، کانی نجفی، علی اکبر، خواجه شاهکوهی، علیرضا، (۱۳۹۰)، "سنجش شاخص‌های توسعه در مناطق شهری با تأکید بر کیفیت زندگی"، مطالعه موردی: شهر کاشان، مجله آمایش جغرافیایی فضا، گلستان، ش ۳۰، صص ۲۹۶-۲۸۵.
- مومنی، فرشاد، (۱۳۸۸)، چالش‌ها و چشم اندازهای اصلاح الگوی مصرف، سخنرانی در مؤسسه دین و اقتصاد، ۳۰ فروردین.
- نجف زاده، کیان، مهذب ترابی، سعید (۱۳۹۰)، "نقش بهینه سازی مصرف انرژی در حفظ محیط زیست و توسعه پایدار"، بیست و ششمین کنفرانس بین المللی برق، صص: ۱۰-۱.
- Borucke, M., Moore, D., C, Gemma, Gracey, K., Iha, K., Joy, L, (2011), Accounting for Demand and Supply of the Biosphere's Regenerative Capacity: The National Footprint Account's Underlying Methodology and Framework, *Ecological Indicators*.pp:519-533
- Chi, G. And Stone, B. (2005): Sustainable Transport Planning: Estimating the Ecological Footprint of Vehicle Travel in Future Years, *Journal of urban planning and development*, Vol. 131, No. 3.

Topfer, K (2000). "The triple bottom line economic, social natural capital", UN Chronicle Vol. 36 No. 2, pp. 39-40

Ziari, K. et al., 2012, Planning Priority for Making Safe in Obliterated Urban Fabrics of Karaj Metropolis with Use Multi Criteria Evaluation, Human Geography Research Quarterly, Vol. 44, No.79, PP. 1-14.