

فصلنامه برنامه‌ریزی منطقه‌ای، سال ۹، شماره پیاپی ۳۳، بهار ۱۳۹۸

شاپای چاپی: ۶۷۳۵-۲۲۵۱ - شاپای الکترونیکی: ۷۰۵۱-۲۴۲۳

<http://jzpm.miau.ac.ir>

واکاوی تأثیرات رویکرد برنامه‌ریزی در توانمندسازی روستاییان در فراگرد توسعه

پایدار روستایی (مورد مطالعه: شهرستان‌های ری و پاکدشت)^۱

ناصر شفیعی ثابت^۲: استادیار جغرافیا و برنامه‌ریزی روستایی، دانشگاه شهید بهشتی، تهران، ایران

نگین سادات میرواحدی: دانشجوی دکترای جغرافیا و برنامه‌ریزی آمایش محیطی مناطق روستایی، دانشگاه شهید بهشتی، تهران، ایران

پذیرش: ۱۳۹۷/۲/۱۵

صص ۱۰۴-۸۷

دریافت: ۱۳۹۶/۵/۱۵

چکیده

تاکنون دو رویکرد «عقلایی‌گرایی فن محور» و «ارتباطی» در چارچوب و فرآیند برنامه‌ریزی توسعه مطرح بوده است که در نظام برنامه‌ریزی ایران استفاده از رویکرد عقلایی‌گرایی در فرآیند مذکور غلبه داشته است. این پژوهش با هدف واکاوی جایگاه برنامه‌ریزی روستایی و تأثیر آن بر توسعه پایدار سکونتگاه‌های روستایی در ناحیه شهرستان‌های پاکدشت و ری به روش توصیفی-تحلیلی بر روی ۵۴ روستای نمونه از ۱۲۴ روستای ناحیه مورد مطالعه انجام شد. برای تعیین ارتباط بین متغیرها از روش مدل معادلات ساختاری و از نرم‌افزار آموس گرافیک استفاده شد. یافته‌های پژوهش ناکارآمد بودن رویکرد برنامه‌ریزی در ارتقای شاخص‌های توانمندسازی در توسعه پایدار روستایی را نشان می‌دهد؛ و اینکه اقدام مؤثری برای ارتقاء شاخص‌های فرآیند توانمندسازی روستاییان در راستای توسعه پایدار روستایی صورت نگرفته است. همچنین، بر اساس مدل ارتباطی استاندارد رویکرد فعلی برنامه‌ریزی از نظر ارتقاء شاخص‌های توانمندسازی روستاییان به‌منظور مشارکت آن‌ها در فرآیند توسعه پایدار روستایی بر مبنای شاخص نیکویی برآزش حاصل‌شده؛ دارای برآزش نامطلوب است و گیرندگان و بروز دهندگان «توانمندسازی نامولد» هنوز به شکل فزاینده‌ای غلبه دارند. در مجموع یافته‌های پژوهش حاضر زمینه لازم برای درک و فهم مشترکی از برنامه‌ریزی ارتباطی فراهم می‌سازد. از جنبه‌های ادراکی و معرفتی نیز به دنبال آن است تا انسجام لازم در ترسیم خطوط اساسی انگاره نوین توسعه شکل بگیرد و به تعیین چهارچوب الگوی کار رویکرد نوین یاری رساند و بدین ترتیب پشتوانه‌های معرفتی و غنای لازم برای کمک به توسعه روستایی مناسب و پایدار از طریق برنامه‌ریزی و عملیاتی کردن پروژه‌های تولیدی و عمرانی با مشارکت روستاییان فراهم سازد.

واژه‌های کلیدی: توانمندسازی، رویکردهای برنامه‌ریزی، توسعه پایدار، برنامه‌ریزی ارتباطی.

^۱ . این مقاله برگرفته از پایان‌نامه دوره کارشناسی ارشد با عنوان «تبیین الگوی بهینه برنامه‌ریزی توسعه سکونتگاه‌های روستایی پیرامون کلان‌شهر تهران (مطالعه موردی: شهرستان‌های پاکدشت و ری)» به راهنمایی دکتر ناصر شفیعی ثابت در دانشگاه شهید بهشتی می‌باشد.

^۲ . نویسنده مسئول: n_shafiei@sbu.ac.ir ۰۹۱۲۶۷۲۲۴۸۲

مقدمه :

بر اساس واکاوی ادبیات و پیشینه موضوع، تاکنون دو رویکرد «عقلایی گرای فنی محور» و «ارتباطی» در زمینه چارچوب و فرآیند برنامه‌ریزی توسعه مطرح بوده است که در نظام برنامه‌ریزی ایران استفاده از رویکرد عقلایی گرای فنی در فرآیند مذکور غلبه داشته است؛ در واقع، رویکرد ارتباطی که از اواخر قرن بیستم در ادبیات برنامه‌ریزی جهان مورد توجه قرار گرفته، هنوز کاربرد چندانی در کشورهای در حال توسعه پیدا نکرده است. به سخن دیگر، در ایران هنوز مطابق روال قبل از دهه ۱۹۸۰ میلادی رویکرد غالب، برنامه‌ریزی مبتنی بر عقلایی‌گرایی با روش فنی- ابزاری است؛ که به طور عمده با اتکا بر دانش فنی برنامه‌ریزان، ابزار و روش‌های علمی صورت می‌پذیرد. در سال‌های اخیر محتوای برنامه‌ریزی از موضوعات کالبدی و فیزیکی صرف به سوی موضوعات اقتصادی و اجتماعی در حال تغییر و تحول بوده است؛ و از نگرش فنی ابزاری به سمت رویکردهای ارتباطی تغییر جهت داد (Halla, 2005: 140; URT, 1956). در این تغییر و تحول، نیاز به مشارکت و همکاری ساکنان در برنامه‌ریزی و اجرای توسعه مورد نیاز است (Choguill, 1999; Ogu, 2000; Steinberg & Sara, 2000). این تغییر جهت خود را در انواع مختلف برنامه‌ریزی از جمله؛ برنامه‌ریزی از طریق بحث و گفت‌وگو (Healey, 1992)، برنامه‌ریزی ارتباطی (Healey, 1996; Innes, 1992)، برنامه‌ریزی استدلالی (Fischer and Forester, 1993) و برنامه‌ریزی مشورتی (Forester, 1999) آشکار ساخت (Allmendinger & Tewdwr-Jones, 2002).

پیگیری و انجام مراحل برنامه‌ریزی توسعه بر اساس این رویکرد، که در بسیاری از کشورهای در حال توسعه (همچون ایران) رایج است، چالش‌های فراوانی را در فرآیند توسعه کانون‌های روستایی و شهری این‌گونه کشورها به وجود آورده است. شالوده این رویکرد بر انجام کلیه مراحل برنامه‌ریزی با اصالت «برنامه‌ریزان فنی‌گرا» است و به مردم تنها به مثابه مرجع کسب اطلاعات ضروری توجه می‌شود (Healey, 1997:11). از آنجایی‌که الگوی برنامه‌ریزی توسعه، متناسب با ارزش‌ها، هنجارها و ویژگی نظام اجتماعی- اقتصادی و سیاسی هر جامعه‌ای طراحی می‌شود (McDonough et al, 2009: 3). برای جهت‌یابی برنامه‌ریزی توسعه روستایی- شهری به سمت پایداری اجتماعی- اقتصادی و فرآیند توسعه پایدار (Rega, 2014: 2; Swagemakers & García, 2015: 28) توجه به مقوله توانمندسازی ذینفعان محلی در فرآیند انجام و عمل برنامه‌ریزی از مهم‌ترین مقوله‌هایی است که همواره مورد تأکید ویژه صاحب‌نظران توسعه در دهه‌های اخیر بوده است (شمس‌الدینی و همکاران، ۱۳۹۵: ۹۱؛ Amundsen & Martinsen, 2015: 306).

محرک‌های متنوع توانمندسازی روستاییان به دلیل به دلیل رویکرد برنامه‌ریزی از «بالا به پایین» و متمرکز نادیده گرفته شده است و شاخص‌های توانمندسازی دچار چالش جدی است. از این رو ضرورت دارد تا شاخص‌های توانمندسازی در فراگرد توسعه پایدار مورد واکاوی قرار گیرد. با توجه به مباحث مطرح‌شده، این پژوهش در نظر دارد به تبیین دقیق شاخص‌های توانمندسازی روستاییان در برنامه‌ریزی روستایی با رویکرد فعلی حاکم بر آن و ایجاد توسعه پایدار در سکونتگاه‌های روستایی شهرستان‌های ری و پاکدشت بپردازد و با واکاوی ادبیات و پیشینه موضوع پژوهش به این سؤال اساسی پاسخ دهد که رویکرد نظام برنامه‌ریزی روستایی تا چه اندازه در ارتقاء شاخص‌های توانمندسازی روستاییان و توسعه پایدار سکونتگاه‌های روستایی در ناحیه مورد مطالعه اثرگذار است؟

پیشینه و مبانی نظری تحقیق:

رویکرد برنامه‌ریزی و توانمندسازی روستاییان:

عقل‌گرایی در اندیشه غربی از یونان باستان تاکنون همواره نقش محوری داشته است. گسترش و به‌کارگیری عقل‌گرایی در برنامه‌ریزی به شکل برنامه‌ریزی کپی شده از بیرون و از بالا به پایین بوده؛ که فرآیند آن شامل: پیمایش، تحلیل و برنامه‌ریزی کاملاً آسان و از راه برنامه‌ریزی جامع امکان‌پذیر است؛ اما از دهه ۱۹۶۰ فرآیند برنامه‌ریزی عقلایی به صورت پیش‌تاز با

¹ Instrumental Rationalism Approach

² Collaborative

³ Technicalist

رویکرد از «بالا به پایین» و بخشی نگر در نقاط مختلف جهان به دلیل نادیده انگاشتن نیازها، درک و احساس اخلاقی مردم محلی، در ارتقاء سطح زندگی در میان فقیران روستایی توفیق چندانی به دست نیامد (رکن‌الدین‌افتخاری و همکاران، ۱۳۹۰: ۲۹ و ۱۵۱)؛ بر این شالوده، در سال‌های اخیر، به دنبال تغییرات در رویکردهای توسعه و برنامه‌ریزی روستایی؛ رویکرد عقلایی‌گرایی همراه با نگرش‌های از «کل به جز» قبلی، جای خود را به روش‌هایی با مبنای منطقه‌ای و محلی و از «جز به کل» مشارکتی و ارتباطی به‌مثابه پیشروترین شیوه‌های برنامه‌ریزی که در علوم انسانی رواج یافته، داده است.

در چارچوب مقوله توسعه پایدار و رویکرد ارتباطی در برنامه‌ریزی، مفهوم «توانمندسازی» با دو رویکرد بررسی شده است: الف) «رویکرد انگیزشی توانمندسازی»؛ در این رویکرد، هدف تواناسازی و تقویت خودباوری می‌باشد؛ ب) «رویکرد شناختی توانمندسازی»؛ این رویکرد، توانمندسازی را به‌طور وسیع‌تر به‌مثابه یک حالت انگیزش درونی در ارتباط با شغل تعریف می‌کند که شامل پنج احساس درونی شامل: ۱- معنی‌دار بودن؛ ۲- شایستگی؛ ۳- تأثیر؛ ۴- خود تعیینی؛ ۵- اعتماد است (Jose). (Kirkman, 2015: 380-382; Fernandez & Moldogaziev, 2015: 99-100; Mampilly, 2014: 99-100; Namvong & Baconguis, 2010: 109). توانمندسازی به‌عنوان ظرفیتی برای خوداتکایی و اعتمادبه‌نفس در مقابل وابستگی است. این فرایندی است که از طریق آن اشخاص، سازمان‌های غیردولتی و گروه‌های به حاشیه رانده شده از جمله روستاییان می‌توانند سازمان خود را تقویت کنند و خودشان را از تسلط ایجادشده توسط ساختارها یا روابط، آزاد کنند (جلیلیان و سعدی، ۱۳۹۳: ۱۳۰؛ Sharma & Kirkman, 2015: 199).

بر اساس اهمیت مقوله توانمندسازی و به دنبال آن مشارکت ذینفعان محلی در فرآیند برنامه‌ریزی توسعه؛ دانشمندان علوم اجتماعی مکتب انتقادی فرانکفورت، همچون «یورگن هابرماس» با ارائه «نظریه ارتباطی» تصریح کردند که اساس برنامه‌ریزی مؤثر و موفق «شیوه‌های ارتباطی» است و پیش‌نیاز تحقق ارتباط سازنده آن است که عقلانیت ابزاری که به‌عنوان تنها استدلال در برنامه‌ریزی عقل‌گرا مورد استفاده قرار می‌گیرد، کنار گذاشته شود (Healey, 1997: 44)؛ دامنه وسیع‌تری از استدلال‌ها شامل استدلال «فنی- ابزاری»؛ «استدلال اخلاقی» و «استدلال احساسی» که همان تجربه مردم از محیط پیرامون است، مورد توجه قرار می‌گیرد. این تحولات نظری به‌سرعت وارد عرصه برنامه‌ریزی شد و به کمک افرادی چون «جان فورستر» در فرآیند برنامه‌ریزی به‌عنوان نظریه برنامه‌ریزی ارتباطی بسط داده شد (Hummelbrunner, 2000: 12-14).

ریشه‌های نظری برنامه‌ریزی ارتباطی با سه پدیده مهم مرتبط است؛ اول، با نظریه فلسفی ارائه‌شده به‌وسیله هابرماس با عنوان «نظریه ارتباطی جامعه»^۱ که مهم‌ترین منبع فکری و فلسفی نظریه برنامه‌ریزی ارتباطی شناخته می‌شود. دوم، شکست‌های برنامه‌ریزی عقلایی‌گرایی و ایرادات وارد بر آن؛ که این ایرادات در نظریه ارتباطی هابرماس نیز برای برنامه‌ریزی عقلایی‌گرایی مطرح شده است. رویداد سوم را شاید بتوان به تحولات بزرگ سیاسی، اجتماعی و اقتصادی در جهان و قوت گرفتن گروه‌های فشار به دنبال افزایش زمینه‌های مشارکت مردم در امور، پیدایش مشکلات زیست‌محیطی و جز آن که بخشی از رویدادهای جهان از دهه ۱۹۸۰ به بعد است، نسبت داد (رکن‌الدین‌افتخاری و بهزادنسب، ۱۳۸۳: ۹).

¹ Motivational Approach To Empowerment

² Cognitive Approach To Empowerment

³ Meaning

⁴ Competence

⁵ Impact

⁶ Self- Determination

⁷ Confidence

⁸ Jürgen Habermas

⁹ Collaborative Theory

¹ Instrumental – Technical 0

¹ Moral 1

¹ Emotional 2

¹ Forester 3

¹ Theory Of Society Communicative

این رویکرد نگاه تقریباً نوینی به برنامه‌ریزی و مسائل محیط پیرامون آن دارد و نوعی چرخش از دیدگاه سنتی حاکم بر برنامه‌ریزی در طی دهه‌های گذشته را مطرح می‌کند. نظریه برنامه‌ریزی ارتباطی عموماً با ماهیت ارتباط داشته و اصولاً برنامه‌ریزی را شامل فعالیت‌هایی می‌داند که بخش دولتی، خصوصی و عمومی برای بهبود زندگی مردم انجام می‌دهند. بر طبق نظر تعداد زیادی از محققان نظیر الکساندر (۱۹۹۷)، اینز (۱۹۹۵)، ماندل (۱۹۹۶)، اتفاق نظری بر روی برنامه‌ریزی ارتباطی یا تشریک‌مساعی به‌عنوان یک پارادایم جدید در نظریه برنامه‌ریزی وجود دارد (Allmendinger & Tewdwr-jones, 2002: 5).

زمانی که برنامه‌ریزی در مناطق روستایی با تغییر رویکرد از نگاه از بالا به پایین به نگاه از پایین به بالا و در واقع تبدیل نظام مدیریتی متمرکز به نامتمرکز همراه باشد، در این صورت، توانمندسازی روستاییان مورد توجه قرار خواهد گرفت و در پی آن، مشارکت واقعی تمامی ذینفعان را به همراه خواهد داشت. مشارکت واقعی و فعال جوامع محلی می‌تواند تحولات کالبدی سکونتگاه‌های روستایی و توسعه پایدار را موجب شود (Zasada et al, 2017: 4). توانمندسازی بسته به ساختار قدرتی می‌تواند به‌صورت مولد (مشارکت منفعلانه) و یا نامولد (مشارکت فعالانه) بروز نماید، به‌طوری‌که نابرابری در توزیع قدرت، سبب بی‌تعادلی در اظهار نظر و عقاید حوزه‌های دخیل در فرآیند مدیریت و برنامه‌ریزی می‌شود. به‌طوری‌که تغییر در ساختار قدرت به‌منظور توانمندسازی همه‌جانبه اجتماعات محلی، می‌تواند خوداتکایی آن‌ها را برای مدیریت محلی تضمین نماید (Giampiccoli & Mtapuri, 2012: 6) و در نتیجه در رفتار جامعه روستایی در ارتباط با تحولات کالبدی نقاط روستایی اثرگذار باشد. بدین ترتیب، اتخاذ سیاست‌های مناسب برای سرمایه‌گذاری بر روی روش‌های توانمندسازی جامعه محلی از طریق مؤسسات مردم‌نهاد برای آموزش روستاییان و مدیران محلی برای مشارکت در فرآیند مدیریت نقاط روستایی در تحولات کالبدی-زیرساختی نقاط روستایی اثرگذار است (Mackinnon, 2002: 310). در این راستا، مدیریت نوین توسعه روستایی تمرکز بر روش‌های توانمندسازی به‌منظور افزایش تمایل جامعه روستایی برای مشارکت در فرآیند توسعه پایدار است (عناستانی و همکاران، ۱۳۹۰: ۲؛ 344؛ Waligo et al, 2013). این در حالی است که در رویکرد حکومت‌محور، به دلیل کم‌توجهی به سرمایه‌گذاری بر روی تقویت روش‌های توانمندسازی جامعه محلی، ایجاد تحولات کالبدی، تنها به‌صورت تجربه فردی صورت می‌پذیرفت. بر این مبنای، توانمندسازی جامعه محلی، حالت قدرت بر بوده که در آن تسلط از طرف بیرونی‌ها صورت می‌پذیرفت به‌طوری‌که جامعه روستایی تنها برنامه‌های از قبل مشخص‌شده را عملیاتی می‌کردند (Gielen & TasanKok, 2010: 1101). ولی با مطرح‌شدن رویکرد ارتباطی و تعاملی در فرآیند مدیریت توسعه نقاط روستایی از طریق روش‌های تسهیل‌کننده، توانمندسازی به‌صورت مولد، مطرح‌شده که بر مشارکت و خوداتکایی روستاییان تأکید دارد (Ibid: 1102-1100).

در ارتباط با موضوع پژوهش حاضر، مطالعات متعددی در کشورهای مختلف صورت گرفته است، لیکن اکثریت این پژوهش‌ها مقوله‌ی توانمندسازی را در ارتباط با روند توسعه روستاها بررسی کرده‌اند؛ حال آنکه، نقش برنامه‌ریزی در توانمندسازی روستاییان در فراگرد توسعه پایدار سکونتگاه‌های روستایی با تأکید بر رویکرد حاکم بر فرآیند آن، موضوعی است که کمتر بدان پرداخته شده است. بررسی این پژوهش‌ها از یک‌سو، به مسئله‌شناسی، مسئله‌یابی و متدولوژی پژوهش حاضر مدد رسانده؛ و از سوی دیگر، زمینه برای مقایسه نتایج پژوهش‌های پیشین با پژوهش حاضر فراهم ساخته است.

«فورستر» بر این موضوع که اقدامات برنامه‌ریزی فقط فنی - ابزاری نیستند، بلکه، ارتباطی نیز هستند که به شکل‌گیری انتظاراتی می‌انجامد، تأکید می‌کند. این اثرات ارتباطی اغلب ناخواسته هستند؛ اما درعین حال عمل‌گرا و می‌توانند تفاوتی را نسبت به قبل ایجاد کنند و اگر برنامه‌ریزان اثرات ارتباطی را نادیده بگیرند، می‌تواند نتیجه معکوس بدهد. درنهایت تمرکز بر جنبه‌های عملی برنامه‌ریزی ارتباطی است که ریشه در نظریه انتقادی به‌خصوص نوشته‌های یورگن هابرماس دارد (Forester, 2002: 198). بنابراین، فن‌گرا بودن بیش‌ازحد یکی از معضلات نظری و عملی برنامه‌ریزی است و در ابعاد توسعه اثر منفی می‌گذارد. برنامه‌ریزی با رویکرد ارتباطی یک مسیر و جهت مهم برای برنامه‌ریزی است و پتانسیل‌های قابل توجهی برای عمل

¹ Alexander

² Innes

³ Mandel

دارا است (Allmendinger, 2002:1). تجارب بانک جهانی در پروژه‌های مشارکتی نشان می‌دهد، برنامه‌ریزی که با اصالت متخصص انجام می‌شود، غیر مشارکتی است. بدین ترتیب، برای مشارکت جوامع در فرآیند برنامه‌ریزی در پروژه‌های این بانک از مواردی مانند توانمندسازی، ظرفیت‌سازی، اثربخشی، اشتراک‌گذاری هزینه، بهره‌وری که در توسعه مؤثرند، بهره گرفته می‌شود (Paul, 1987:11). بر این شالوده، در فرآیند برنامه‌ریزی رویکرد اتخاذ شده باید به گونه‌ای باشد تا ظرفیت افراد را برای به دست گرفتن و کنترل توسعه فراهم سازد؛ بنابراین، در برنامه‌ریزی توجه به مقوله توانمندسازی و ظرفیت‌سازی ذینفعان محلی برای شناخت نیازهای جامعه هدف و مشارکت آن‌ها در فرآیند توسعه ضروری است. این در حالی است که در اکثر مناطق سیاست‌های عمومی و عمل برنامه‌ریزی این درک از توسعه را ندارند (Kennedy, 1997). بهترین راه مقابله با فرآیند برنامه‌ریزی روستایی متمرکز، توانمندسازی و ظرفیت‌سازی و همچنین آموزش افراد و نهادها و ایجاد کمپین و اجتماعات مردمی، عنوان شده است (Isaac & Harilal, 1997).

همچنین در ارتباط با خلأ جایگاه روش‌های توانمندسازی ذینفعان محلی در فرآیند مدیریت و برنامه‌ریزی روستایی، به عوامل و روش‌های توانمندسازی و مهارتی افراد، دانش، نوع نگرش، آموزش، خود مدیریتی، نهادگرایی، اعتمادبه‌نفس، خودمختاری، خود تعیینی، معنی‌داری، شایستگی، خودسازمان‌دهی و استفاده از یک پارادایم جدید تأکید شده است (Gyamfi-Kumanini, 1996). با توانمندسازی بیشتر ذینفعان محلی و مشارکت آن‌ها در نظام برنامه‌ریزی و مدیریت، می‌توان به رشد جامعه مدنی و همچنین مدیریت اجتماع محور کمک کرد (Kam NG, 2008).

سیاست‌های دولتی در ارتباط با ایجاد بسترهای لازم در جهت دستیابی به توسعه کالبدی- فضایی نقاط روستایی از جمله سرمایه‌گذاری‌های دولتی در بعد تأمین منابع مالی، بعد آموزشی و ایجاد فرصت‌های برابر و مشارکت همه بازیگران در عرصه توسعه در سطوح ملی، ناحیه‌ای و محلی و به‌ویژه مشارکت مستقیم مردم در تولیدات کشاورزی، از دیگر مؤلفه‌های مورد تأکید در ارتباط با توانمندسازی ذینفعان محلی عنوان شده است (Ristic, 2013). در اکثر موارد برنامه‌ریزی توسعه سکونتگاه‌های روستایی توسط برنامه‌ریزان شهری صورت می‌گیرد و برنامه‌ها بر پایه بخشی‌نگری و عدم یکپارچگی در شهر و روستا به چشم می‌خورد مانند آنچه در نپال وجود داشت که عدم توانمندسازی، مشارکت و ظرفیت‌مندی را به همراه داشته است (Dalal-Clayton et al, 2000, Kam NG 2008). برنامه‌ریزی با رویکرد متخصص محور در توانمندسازی و ظرفیت‌سازی و مشارکت افراد اثرگذار می‌باشد (Ondrik, 1999). حرکت از رویکرد برنامه‌ریزی با اصالت متخصص به سمت برنامه‌ریزی ارتباطی عامل مهمی در تقویت مشارکت، توانمندسازی و سایر انگاره‌های نوین در فرآیند توسعه است (Amdam 2007, Bishchof & Dale 1997). بر اساس گزارش سازمان ملل در سال ۲۰۰۵، اولویت دولت‌ها در برنامه‌ریزی و اجرای فعالیت‌های توسعه نگرانی‌های منطقه‌ای، سیاسی و نژادی است و نیازهای جوامع محلی ارزیابی نمی‌شود. از این‌رو، در برنامه‌ریزی‌های توسعه توجه به عملیاتی کردن مقوله توانمندسازی، ظرفیت‌سازی، شفاف‌سازی و پاسخ به نیازهای جوامع محلی باعث می‌شود دولت‌های محلی را به شراکت در یک گفتگوی سازنده با جامعه مدنی ترغیب کند و بهترین راه برای سنجش نیازهای جوامع محلی نیز است. برنامه‌ریزی‌هایی که به صورت متمرکز و با اصالت متخصص صورت می‌گیرد اقدام به پیاده‌سازی، نظارت و ارزیابی این موارد در برنامه‌ریزی‌های توسعه نمی‌کنند. شواهدی از کشورهای فیلیپین، نپال، اندونزی، هند و فیجی نشان می‌دهد که کم‌کم از این نوع برنامه‌ریزی‌ها فاصله گرفته‌اند و اشکال غیرمتمرکز را برای حل تعارضات، توانمندسازی و مشارکت جامعه مدنی به‌عنوان اولویت‌های ملی در نظر گرفته‌اند (United Nations, 2005). به سخن دیگر، مشارکت بین بخش خصوصی، دولتی و داوطلبانه و در سطوح محلی، منطقه‌ای، ملی و بین‌المللی عامل مهمی در ارتقاء شاخص‌های توانمندسازی، مشارکت و سایر انگاره‌های نوین در فرآیند توسعه است (Amdam, 2005:3). زیرا رویکرد مشارکتی در فرآیند برنامه‌ریزی توسعه موجب مشارکت گسترده‌تر و تعامل ذینفعان کلیدی، شفاف‌سازی عمومی و پاسخگویی سازمان‌ها و نهادها می‌شود. روش‌های مشارکتی توسط دولت و برنامه‌ریزان توسعه انجام می‌گیرد و برای دستیابی به توسعه پایدار مستلزم توانمندسازی، ظرفیت‌سازی، مشارکت و به‌کارگیری توان جمعی بازیگران می‌باشد (Ondrik, 1999: 1). علاوه بر موارد مطرح‌شده، ارتقاء مشارکت و مسئولیت‌پذیری در فرآیند برنامه‌ریزی روستایی در بین ذینفعان محلی، موجب بهبود حکومت‌داری محلی دموکراتیک و در نتیجه، منجر به

تحولات مثبت در نقاط روستایی شده است. فرمول حکومت‌داری محلی دموکراتیک، برای اعمال در برنامه‌ریزی و مدیریت، شامل مشارکت و مسئولیت‌پذیری و در کنار آن‌ها توانمندسازی، شفافیت، قانونمندی، ایجاد فرصت‌های برابر، کاهش فقر و پاسخگویی به افکار عمومی است (Blair, 2000). پژوهش‌ها در ایران نیز نشان داد، اتخاذ رویکرد عقلایی‌گرایی در برنامه‌ریزی به دلیل «تخصص محوری» و «خصیصه غیر مشارکتی» با ناکامی‌ها و ضعف‌های زیادی روبه‌رو بوده؛ و در شرایط کنونی اتخاذ رویکرد ارتباطی از ضرورت‌های مهم فرآیند برنامه‌ریزی توسعه روستایی کشور محسوب می‌شود (رکن‌الدین-افتخاری و بهزادنسب، ۱۳۸۳: ۱).

همچنین، درجه مطلوبیت، تناسب و سازگاری برنامه‌ریزی توسعه روستایی، ارتباط نزدیکی با روش حاکم بر چگونگی عمل برنامه‌ریزی دارد. هرچه میزان درک متقابل و همراهی کنشگران اصلی، یعنی مردم محلی، برنامه‌ریزان، سیاست‌گذاران و مدیران اجرایی در مرحله‌ی برنامه‌ریزی بیشتر باشد، تصمیمات برای توسعه روستا از سازگاری، پذیرش و اثربخشی بیشتری برخوردار خواهد شد و این امر بستگی به رویکرد اتخاذشده در روش برنامه‌ریزی دارد (بهزادنسب، ۱۳۸۹: ۵۱)؛ خلاصه این‌که پژوهش حاضر تلاش دارد با یافته‌هایش در کنار سایر پژوهشگران در این زمینه ابعاد نوینی از موضوع مسئله را در سکونتگاه‌های روستایی آشکار سازد و زمینه لازم برای درک و فهم مشترکی از برنامه‌ریزی ارتباطی فراهم سازد. از جنبه‌های ادراکی و معرفتی نیز به دنبال آن است بستری مهیا سازد تا انسجام لازم در ترسیم خطوط اساسی انگاره نوین توسعه شکل بگیرد و به تعیین چهارچوب الگوی کار رویکرد نوین یاری رساند. به‌گونه‌ای که رویکرد نظری حاکم بر این پژوهش پشتوانه‌های معرفتی و غنای لازم برای کمک به توسعه روستایی مناسب و پایدار فراهم سازد. با توجه به پیشینه تحقیق و همچنین واکاوی ادبیات موضوع، شاخص‌های مورد تأکید محققان مختلف در ارتباط با موضوع پژوهش به‌طور خلاصه در قالب جداول (۱ و ۲) آورده شده است:

جدول ۱- شاخص‌های توانمندسازی روستاییان در برنامه‌ریزی روستایی

| شاخص‌های مقوله اثرگذار | (محقق/محققان، سال) |
|-----------------------------------|--|
| آموزش و آگاهی بخشی | (Matovu, 2006); (Dalal-Clayton et al, 2000); (Isaac & Harilal, 1997); (Amoundsen & Martinsen, 2015); (Ristić, 2013); (Gibbness, 2008); (Rossberger & Krause, 2015) |
| دانش و مهارت و توسعه منابع انسانی | (Amdam, 2005); (Dalal-Clayton et al, 2000); (Isaac & Harilal, 1997); (Rossberger & Krause, 2015); (Matovu, 2006) |
| شفاف‌سازی | (Healy, 1992) |
| شایستگی | (Gyamfi-Kumanini, 1996); (Spreitzer, 1995); (Thomas Velthouse, 1990); (Fernandez & Moldogaziev, 2015); (Rist et al, 2007); (O'Bannon, 2003) |
| پاسخگویی | (Blair, 2000) |
| معنی‌داری | (Gyamfi-Kumanini, 1996); (Spreitzer, 1995); (Thomas & Velthouse, 1990); (Fernandez & Moldogaziev, 2015); (Matovu, 2006) |
| خود تعیینی | (Fernandez & Moldogaziev, 2015); (Gyamfi-Kumanini, 1996); (Dab, 2013) |
| اعتماد و اطمینان | (Fernandez & Moldogaziev, 2015) |
| تأثیر و اثربخشی | (Fernandez & Moldogaziev, 2015); (Wellbrock, 2013); (Dab, 2013) |
| نهادگرایی و تشکل‌سازی | (Isaac & Harilal, 1997); (Healy, 1992); (Honadle & Hannah, 1982); (Rossberger & Krause, 2015) |
| مشارکت | (Foley & Lauria, (Kennedy, 1997); (Bischof & Dale, 1997); (Paul, 1987); (Kam Ng, 2008); (Hall, (Matovu, 2006); ۲۰۰۰); (Dalal-Clayton et al, 2000); (Twitchen & Adams, 2011); (Ristić, 2013); ۲۰۱۰); (Bulderberga, 2011); (Wellbrock, 2013) |
| یکپارچگی و سازگاری بین فعالیت‌ها | (Douglass, 1998); (Tacoli, 1998) |

منبع: یافته‌های پژوهش، ۱۳۹۵.

جدول ۲- شاخص‌های توسعه پایدار روستایی

| | | | |
|---|--|--|--------------|
| (UNECA, 2006) (UN, 2001) (OECD, 2001) (World Bank, 2002) | دسترسی به خدمات، بهداشت محیط، مراقبت‌های اجتماعی، کیفیت زندگی، زیرساخت نهادی، مشارکت، فرصت‌های برابر و رفاه اقتصادی، مسکن روستایی، منابع سرزمین | محیطی- اکولوژیک اجتماعی- فرهنگی اقتصادی کالبدی-زیربنایی | توسعه پایدار |
|---|--|--|--------------|

منبع: یافته‌های پژوهش، ۱۳۹۵.

مواد و روش تحقیق:

تحقیق حاضر به لحاظ روش توصیفی- تحلیلی و از بعد گستره موردی می‌باشد. در ارتباط با شیوه گردآوری اطلاعات نیز از دو روش اسنادی و میدانی استفاده شد. جامعه آماری پژوهش حاضر تعداد ۱۲۴ سکونتگاه در شهرستان‌های ری و پاکدشت است. حجم نمونه تصادفی برای تکمیل پرسشنامه روستاییان در سطح سکونتگاه‌های روستایی، از طریق فرمول کوکران (سرایی، ۱۳۸۹: ۱۳۷-۱۳۸)؛ با سطح اطمینان ۹۵٪ و دقت احتمالی ۰/۰۵ و پیش برآورد واریانس $S^2=۰/۲۵$ حجم نمونه برابر $(n= ۴۰۰)$ به دست آمد. سپس در مرحله دوم، روستاهای هر شهرستان بر اساس سه گروه جمعیتی با توجه به برخورداری از اجرای طرح‌ها و پروژه‌ها بر اساس اندازه جمعیتشان به گروه‌های کم جمعیت (۵۰-۹۹ خانوار)، جمعیت متوسط (۱۰۰-۵۰۰ خانوار) و پرجمعیت (بالای ۵۰۰ خانوار)، با روش نسبت به‌اندازه، تعداد نمونه به نسبت روستاها به صورت تصادفی انتخاب شد. در واقع، انتخاب سکونتگاه‌های نمونه با در نظر گرفتن درصد توزیع آن‌ها، با استفاده از نمونه‌گیری ترکیبی تصادفی؛ شامل نمونه‌گیری نسبی یا طبقه‌ای در مرحله اول و سپس تصادفی صورت گرفت (Kotari, 2009: 34). در تجزیه و تحلیل داده‌ها از روش‌های مختلف بهره گرفته شد. به‌منظور تجزیه و تحلیل اطلاعات جمع‌آوری شده در دو سطح روستاییان و کارشناسان از روش‌های آماری توصیفی، استنباطی، تحلیل مسیر و برای تعیین ارتباط علی بین متغیرها از روش مدل معادلات ساختاری، با استفاده از نرم‌افزارهای آموس گرافیک نسخه ۲۳ و SPSS 23 استفاده شد. شاخص‌های مورد استفاده برای توانمندسازی عبارت‌اند از آموزش و آگاهی بخشی از ترکیب ۱۰ گویه، دانش و مهارت و توسعه منابع انسانی از ترکیب ۷ گویه، شفاف‌سازی از ترکیب ۶ گویه، شایستگی از ترکیب ۶ گویه، معنی‌داری از ترکیب ۴ گویه، خودتعیینی از ترکیب ۴ گویه، اعتماد و اطمینان از ترکیب ۷ گویه، همدلی و پاسخگویی از ترکیب ۵ گویه، تأثیر و اثربخشی از ترکیب ۳ گویه، نهادگرایی و تشکل‌سازی از ترکیب ۵ گویه، مشارکت از ترکیب ۱۲ گویه و یکپارچگی فعالیت‌ها و سازگاری بین آن‌ها با ترکیب ۱۵ گویه، تنظیم روابط عناصر قدرت از ترکیب ۲ گویه و همچنین شاخص‌های توسعه پایدار در ابعاد محیطی - اکولوژیک از ترکیب ۹ گویه، اقتصادی از ترکیب ۵ گویه، اجتماعی - فرهنگی از ترکیب ۱۰ گویه و کالبدی از ترکیب ۱۰ گویه می‌باشند.

محدوده مورد مطالعه:

سکونتگاه‌های روستایی محدوده مورد مطالعه در جنوب منطقه کلان‌شهر تهران در شهرستان‌های پاکدشت و ری که بر اساس سالنامه آماری مجموعاً در حدود ۱۲۴ روستای دارای سکنه را دربرمی‌گیرد که از این روستای نمونه بر اساس جدول ۳ انتخاب شده‌اند. مساحت این ناحیه معادل ۲۸۷۴ کیلومتر مربع است و حدود ۱۱/۹۴ درصد مساحت استان تهران را در برمی‌گیرد (مرکز آمار ایران، ۱۳۹۵)؛ این ناحیه از لحاظ موقعیت ریاضی در طول ۵۱ درجه و ۴۰ دقیقه طول و ۳۵ درجه و ۲۸ دقیقه عرض جغرافیایی قرار دارد. (شکل شماره ۱).

¹ Probability Proportional To Size (PPS)² Amos (Analysis Of Moment Structures) Graphic

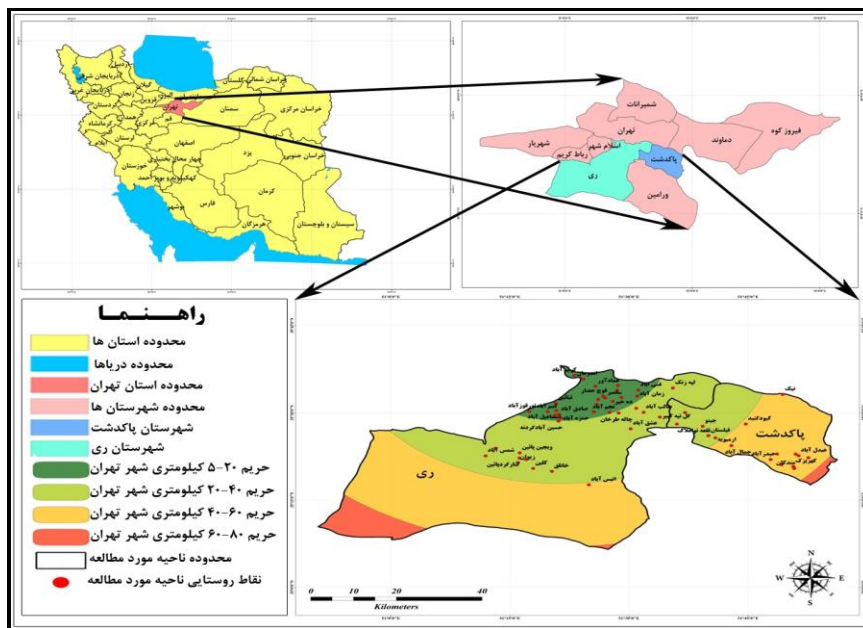

شکل ۱- نقشه محدوده مورد مطالعه پژوهش

جدول ۳- دسته‌بندی گروه‌های جمعیتی روستاهای نمونه

| تعداد خانوار | روستاهای پرجمعیت (بالای ۵۰۰ خانوار) | تعداد خانوار | روستاهای متوسط جمعیت (۵۰ تا ۵۰۰ خانوار) | تعداد خانوار | روستاهای کم جمعیت (۵۰ تا ۱۰۰ خانوار) |
|--------------|-------------------------------------|--------------|---|--------------|--------------------------------------|
| ۵۵۴ | جمال‌آباد | ۲۸۳ | کبود گنبد | ۵۲ | نیک |
| ۶۸۴ | جیتو | ۱۳۴ | عبدل‌آباد | ۷۵ | مندکان |
| ۸۰۱ | قلعه‌نو | ۱۷۸ | قشلاقی فرون‌آباد | ۷۸ | کهریزک |
| ۵۹۴ | ابراهیم‌آباد | ۴۸۱ | ارمیویه | ۵۹ | عباس‌آباد |
| ۶۱۸ | کریم‌آباد | ۲۲۵ | قشلاقی کریم‌آباد | ۵۵ | حصار مهتر |
| ۱۲۵۸ | فیلمستان | ۳۴۲ | قرمز تپه | ۶۷ | حیدرآباد |
| ۷۸۳ | ابراهیم‌آباد | ۱۵۸ | کلین | ۶۶ | ویجین پایین |
| ۸۶۳ | زمان‌آباد | ۱۴۵ | خانلق | ۹۲ | نجم‌آباد |
| ۲۸۰۴ | اسلام‌آباد | ۱۹۵ | چاله طرخان | ۶۸ | اسماعیل‌آباد |
| ۷۸۰ | ترقوزآباد | ۳۳۳ | عشق‌آباد | ۸۷ | اسماعیل‌آباد معین |
| ۷۱۰ | طالب‌آباد | ۲۸۶ | گل کبیر تپه | ۹۵ | عظیم‌آباد |
| ۱۴۷۶ | قلعه‌نو خالصه | ۶۷۰ | ده خیر | ۹۷ | اندرمان |
| ۱۱۵۴ | قوچ حصار | ۲۲۲ | زیوان | ۵۰ | حسین‌آباد گردنه |
| ۷۹۶ | سلمبر | ۲۴۳ | صادق‌آباد | ۸۴ | کبیر آباد |
| ۸۸۴ | انیس‌آباد | ۱۸۸ | عماد آور | ۱۰۰ | حمزه‌آباد |
| ۶۲۸ | شورآباد | ۳۵۸ | تبائین | ۹۹ | قلعه‌نو فشاپویه |
| ۲۴۱۶ | فیروزآباد | ۴۱۸ | غنی‌آباد | ۵۸ | کنار گرد پایین |
| ۹۵۹ | شمس‌آباد | ۲۷۱ | درسون‌آباد | ۱۰۰ | لپه زنک |

منبع: یافته‌های پژوهش، ۱۳۹۵، بر اساس داده‌های مرکز آمار ایران در سال ۱۳۹۰.

بحث و ارائه یافته‌ها:

ویژگی‌های عمومی پاسخگویان:

در این قسمت، با بهره‌گیری از داده‌های جمع‌آوری شده از پرسشنامه، به بیان آمار توصیفی ویژگی‌هایی از قبیل جنسیت، سن، وضعیت تأهل، شغل و وضعیت تحصیلات روستاییان، پرداخته شده است. بر اساس اطلاعات به‌دست‌آمده از ویژگی‌های فردی پاسخگویان، در سکونتگاه‌های روستایی ناحیه مورد مطالعه، از مجموع پرسشنامه‌هایی که توسط روستاییان در روستاهای

نمونه تکمیل شد، میزان ۵۷/۵ درصد از پاسخگویان مرد و حدود ۴۲/۵ درصد زن بودند. بر اساس نتایج به دست آمده از بین ۶ گروه سنی، بیشترین درصد پاسخگویان، افراد متعلق به گروه سنی ۲۵-۳۵ معادل ۲۳/۵ درصد، سپس به ترتیب به گروه‌های سنی ۳۶-۴۶ سال برابر ۳۴/۲۵ درصد و گروه سنی ۴۷-۵۷ سال حدود ۲۱/۵ درصد است. از کل پاسخ‌دهنده در سکونتگاه‌های روستایی مورد بررسی حدود ۳۶/۵ درصد کارمند، در حدود ۲۳ درصد شغل آزاد، حدود ۲۱/۵ درصد کشاورز، ۱۰/۲۵ درصد دامدار و در حدود ۸/۷۵ درصد سایر موارد بوده‌اند (جدول ۴).

جدول ۴- توزیع فراوانی و درصد ویژگی‌های فردی پاسخگویان

| درصد | فراوانی | شرح | | درصد | فراوانی | شرح | | | | | |
|-------|---------|------------------------|--|-------|---------|-------|-----|----------|-----|------|----|
| ۳۶/۷۵ | ۱۴۷ | باسواد | | ۵۷/۵ | ۲۳۰ | مرد | | | | | |
| ۱۶ | ۶۴ | راهنمایی | | | | ۴۲/۵ | ۱۷۰ | زن | | | |
| ۲۸/۷۵ | ۱۱۵ | دبیرستان (دیپلم) | | | | | | ۱۰۰ | ۴۰۰ | جمع | |
| ۱۱/۲۵ | ۴۵ | کاردانی و کارشناسی | | | | | | | | ۲۳/۵ | ۹۴ |
| ۷/۲۵ | ۲۹ | کارشناسی ارشد و بالاتر | | ۳۴/۲۵ | ۱۳۷ | ۴۶-۳۶ | | | | | |
| ۳۶/۵ | ۱۴۶ | کارمند | | | | ۲۱/۵ | ۸۶ | ۵۷-۴۷ | | | |
| ۲۳ | ۹۲ | آزاد | | ۱۴ | ۵۶ | | | ۶۷-۵۷ | | | |
| ۲۱/۵ | ۸۶ | کشاورز | | | | ۶/۷۵ | ۲۷ | بالای ۶۷ | | | |
| ۱۰/۲۵ | ۴۱ | دامدار | | ۱۰۰ | ۴۰۰ | | | جمع | | | |
| ۸/۷۵ | ۳۵ | سایر موارد | | | | | | | | | |

منبع: یافته‌های پژوهش، ۱۳۹۵.

در رابطه با دیدگاه روستاییان در خصوص تأثیرات رویکرد فعلی حاکم بر نظام برنامه‌ریزی توسعه در ارتقاء شاخص‌های اثرگذار بر فرآیند توانمندسازی و توسعه روستایی در روستاهای مورد مطالعه، شاخص شفاف‌سازی، نهادگرایی و شکل‌سازی با میانگین ۲/۱۹ در ضعیف‌ترین وضعیت؛ توجه به دانش و مهارت با میانگین ۲/۵۹ در بهترین شرایط قرار داشته است. در مجموع، میانگین همه شاخص‌های توانمندسازی روستاییان به‌طور نسبی کمتر از ۳ یا متوسط است (جدول ۵).

جدول ۵- میانگین، واریانس و انحراف معیار وضعیت توانمندسازی ذینفعان روستایی متأثر از رویکرد فعلی حاکم بر نظام برنامه‌ریزی

توسعه از دیدگاه پاسخگویان

| روستاییان | | | شاخص |
|--------------|---------|---------|--|
| انحراف معیار | واریانس | میانگین | |
| ۰/۵۶۴ | ۰/۳۱۸ | ۲/۲۸ | آموزش و آگاهی |
| ۰/۶۵۹ | ۰/۴۳۵ | ۲/۵۹ | دانش و مهارت |
| ۰/۵۱۷ | ۰/۲۶۷ | ۲/۱۹ | شفاف‌سازی |
| ۰/۵۹۵ | ۰/۳۵۴ | ۲/۲۰ | شایستگی |
| ۰/۶۰۹ | ۰/۳۷۱ | ۲/۳۱ | معنی‌داری |
| ۰/۷۳۸ | ۰/۵۴۴ | ۲/۳۹ | خود تعیینی |
| ۰/۵۶۷ | ۰/۳۲۱ | ۲/۴۱ | اعتماد و اطمینان |
| ۰/۶۷۷ | ۰/۴۵۹ | ۲/۳۵ | همدلی و پاسخگویی |
| ۰/۶۹۰ | ۰/۴۷۷ | ۲/۳۰ | تأثیر و اثربخشی |
| ۰/۶۴۶ | ۰/۴۱۸ | ۲/۱۹ | نهادگرایی و شکل‌سازی |
| ۰/۵۹۲ | ۰/۳۵۱ | ۲/۳۷ | مشارکت |
| ۰/۴۴۲ | ۰/۱۹۶ | ۲/۲۶ | یکپارچگی فعالیت‌ها و سازگاری بین آن‌ها |
| ۰/۷۴۴ | ۰/۵۵۳ | ۲/۷۸ | تنظیم روابط میان عناصر قدرت |

منبع: یافته‌های پژوهش، ۱۳۹۵.

به‌منظور تحلیل و پیش‌بینی وضعیت تأثیرگذاری شاخص‌های توانمندسازی متأثر از برنامه‌ریزی مجزا و متخصص محور در توسعه پایدار روستایی، از تعداد ۱۳ شاخص مورد مطالعه تعداد ۶ شاخص (آموزش و آگاهی بخشی، دانش و مهارت، شفاف‌سازی، اعتماد و اطمینان، مشارکت، یکپارچگی فعالیت‌ها و سازگاری بین آن‌ها) در ارتباط با مؤلفه توسعه روستاهای مورد مطالعه، رابطه همبستگی معنی‌داری دارند. نتیجه به‌دست‌آمده از سنجه پیوند پیرسون، حکایت از وجود رابطه معنادار (پایین‌تر از آلفا ۰/۰۵) بین مؤلفه‌های آموزش و آگاهی بخشی، دانش و مهارت و توسعه منابع انسانی، شفاف‌سازی، اعتماد و اطمینان، مشارکت و یکپارچگی فعالیت‌ها و سازگاری بین آن‌ها در برنامه‌ریزی با مؤلفه توسعه در بعد محیطی - اکولوژیک، بعد اقتصادی، بعد اجتماعی - فرهنگی و در بعد کالبدی از دارند. در واقع، سنجش رابطه بین شاخص‌های آموزش و آگاهی بخشی، دانش و مهارت و توسعه منابع انسانی، شفاف‌سازی و یکپارچگی فعالیت‌ها و سازگاری بین آن‌ها در برنامه‌ریزی با توسعه پایدار روستاهای ناحیه مورد مطالعه وجود دارد (جدول ۶). نتایج به‌دست‌آمده از سنجه پیوند «پیرسون»، هرچند بیانگر وجود ارتباط معنادار بین برخی شاخص‌های توانمندسازی روستاییان با شاخص‌های توسعه پایدار سکونتگاه‌های روستایی ناحیه مورد مطالعه است؛ لیکن، معنادار بودن ارتباط بین شاخص‌های مقوله اثرگذار با شاخص‌های توسعه پایدار سکونتگاه‌های روستایی، به دلیل پایین بودن میانگین وزنی شاخص‌های مقوله اثرگذار و اثرپذیر از حد متوسط آن می‌باشد. به‌عبارت‌دیگر، چون میزان ارتقاء مؤلفه روش و فرآیند توانمندسازی در شاخص‌های آموزش و آگاهی بخشی، دانش و مهارت، شفاف‌سازی، شایستگی، اعتماد و اطمینان در بین روستاییان، در حد پایین بوده است؛ به‌تناسب آن نیز، احساس توانمندی همچون معنی‌دار بودن، شایستگی، تأثیر، خود تعین و اعتماد و همدلی نیز در بین روستاییان و برنامه‌ریزی روستایی، شکل نگرفته است، در نتیجه میزان ارتقاء شاخص‌های توسعه پایدار در ابعاد مسکن روستایی، خدمات زیربنایی و عمومی، بهداشت محیط، زیرساخت مالی، شبکه معابر، زیرساخت اجتماعی و کاربری اراضی نیز کم بوده است.

بدین ترتیب، با ارتقاء سطح شاخص‌های مذکور در فرآیند برنامه‌ریزی در روستاهای مورد مطالعه، سطح توسعه‌یافتگی و پایداری سکونتگاه‌های روستایی نیز افزایش خواهد یافت. شاخص‌های شایستگی، خود تعین، همدلی و پاسخگویی، تأثیر و اثربخشی، نهادگرایی و تشکل‌سازی، تنظیم روابط میان عناصر قدرت به دلیل اینکه رابطه همبستگی آن‌ها معنی‌دار نشد از مدل رگرسیون حذف گردیدند.

جدول ۶- رابطه بین شاخص‌های اثرگذار با توسعه روستایی در ناحیه مورد مطالعه

| وجود رابطه | Pearson Test از دیدگاه روستاییان | | مؤلفه اثرپذیر | شاخص‌های توانمندسازی |
|------------|-------------------------------------|---------------|----------------------|--|
| | ضریب همبستگی | سطح معنی‌داری | | |
| دارد | ۰/۲۷۶ | ۰/۰۴۴ | توسعه پایدار روستایی | آموزش و آگاهی بخشی |
| دارد | ۰/۲۷۴ | ۰/۰۴۵ | | دانش و مهارت و توسعه منابع انسانی |
| دارد | ۰/۲۸۳ | ۰/۰۳۸ | | شفاف‌سازی |
| ندارد | ۰/۰۵۸ | ۰/۶۷۷ | | شایستگی |
| ندارد | ۰/۱۸۵ | ۰/۱۸۱ | | همدلی و پاسخگویی |
| ندارد | ۰/۰۹۴ | ۰/۴۹۹ | | معنی‌داری |
| ندارد | ۰/۱۷۱ | ۰/۲۱۷ | | خود تعین |
| دارد | ۰/۱۹۰ | ۰/۰۱۶ | | اعتماد و اطمینان |
| ندارد | ۰/۲۴۱ | ۰/۰۸۰ | | تأثیر و اثربخشی |
| ندارد | ۰/۱۶۶ | ۰/۲۳۱ | | نهادگرایی و تشکل‌سازی |
| دارد | ۰/۱۹۹ | ۰/۰۱۴ | | مشارکت |
| دارد | ۰/۳۶۴ | ۰/۰۰۷ | | یکپارچگی فعالیت‌ها و سازگاری بین آن‌ها |
| ندارد | ۰/۱۸۷ | ۰/۱۷۵ | | تنظیم روابط میان عناصر قدرت |

منبع: یافته‌های پژوهش، ۱۳۹۵.

بر اساس نتایج به‌دست‌آمده جدول ۷ میان مقوله توانمندسازی در فرآیند برنامه‌ریزی مجزا و متخصص محور و میزان توسعه‌یافتگی سکونتگاه‌های روستایی مورد مطالعه، به میزان ۰/۴۸۶ همبستگی وجود دارد. همچنین، ضریب تعیین تعدیل‌شده نشان می‌دهد که حدود ۱۳/۹ درصد تغییرات ابعاد توسعه پایدار سکونتگاه‌های روستایی از طریق ترکیب خطی شاخص‌های توانمندسازی تبیین شده است.

جدول ۷- ارتباط بین شاخص‌های توانمندسازی ذینفعان روستایی متأثر از رویکرد فعلی حاکم بر برنامه‌ریزی و ابعاد توسعه پایدار

روستایی در ناحیه مورد مطالعه

| مدل | ضریب همبستگی چندگانه r | ضریب تعیین R^2 | ضریب تعیین تعدیل‌شده Rad | اشتباه معیار |
|-----|--------------------------|------------------|----------------------------|--------------|
| ۱ | ۰/۴۸۶ | ۰/۲۳۶ | ۰/۱۳۹ | ۰/۵۹۰ |

منبع: یافته‌های پژوهش، ۱۳۹۵.

همچنین، بر اساس مقدار محاسبه‌شده برای F و سطح معناداری ۰/۰۴۰ می‌توان گفت که ترکیب خطی شاخص‌های مقوله اثرگذار، قادر به تبیین و پیش‌بینی تغییرات شاخص‌های مقوله اثرپذیر (توسعه پایدار روستایی) هرچند به‌صورت خیلی ضعیف شده است. (جدول ۸).

جدول ۸- معناداری رگرسیون شاخص‌های اثرگذار مقوله توانمندسازی بر توسعه پایدار روستاهای ناحیه مورد مطالعه $ANOVA(b)$

| مدل | مجموع مربعات | درجه آزادی df | میانگین مربعات | F | سطح معناداری sig |
|-----|--------------|-----------------|----------------|-------|--------------------|
| ۱ | اثر رگرسیونی | ۶ | ۰/۸۴۳ | ۲/۴۲۲ | ۰/۰۴۰ |
| | باقیمانده | ۴۷ | ۰/۳۴۸ | | |
| | کل | ۵۳ | | | |

Dependent Variable. a: توسعه پایدار

Predictors. b: مشارکت، شفاف‌سازی، یکپارچگی فعالیت‌ها و سازگاری بین آن‌ها، دانش و مهارت، اعتماد و اطمینان، آموزش و آگاهی بخشی

منبع: یافته‌های پژوهش، ۱۳۹۵.

درنهایت، بر اساس ضریب استاندارد شده تأثیر شاخص‌های مقوله اثرگذار بر شاخص‌های مقوله اثرپذیر، نتایج نشان می‌دهد که شاخص‌های اثرگذار متأثر از رویکرد برنامه‌ریزی حاکم، به‌جز در شاخص یکپارچگی فعالیت‌ها و سازگاری بین آن‌ها در هیچ‌یک از شاخص‌های توانمندسازی معنی‌دار نشد. به سخن دیگر، توسعه پایدار سکونتگاه‌های روستایی ناحیه مورد مطالعه متأثر از سطح پایین ارتقاء شاخص‌های مقوله توانمندسازی است و هیچ‌یک در تبیین توسعه پایدار روستایی جایگاه خود را نیافته است. تنها شاخص معنی‌دار شاخص یکپارچگی فعالیت‌ها و سازگاری بین آن‌ها بوده است. بر این شالوده، رویکرد حاکم بر نظام برنامه‌ریزی توسعه به دلیل عملکرد کاملاً متمرکز و کم‌توجهی به شاخص‌های مقوله توانمندسازی و مشارکت ذینفعان محلی توسعه؛ در هیچ‌یک از شاخص‌های توانمندسازی ذینفعان محلی اقدام اثربخشی انجام نداده است که باعث ارتقاء این شاخص‌ها در فرآیند توسعه روستایی شود. تنها شاخص اثرگذار در این زمینه یکپارچگی فعالیت‌ها و سازگاری بین آن‌ها می‌باشد.

جدول ۹- ضرایب میزان شدت تأثیرات شاخص‌های مؤلفه اثرگذار و اثرپذیر $Coefficients$

| مدل | شرح | ضریب استاندارد | | T | سطح معناداری sig |
|-----|--|----------------|-------|-------|--------------------|
| | | B | Std | | |
| ۱ | یکپارچگی فعالیت‌ها و سازگاری بین آن‌ها | ۳۹۷ | ۰/۱۹۶ | ۲/۰۲۵ | ۰/۰۴۹ |

منبع: یافته‌های پژوهش، ۱۳۹۵.

بر این شالوده با توجه به معنی‌دار نشدن هیچ‌یک از شاخص‌های توانمندسازی ذینفعان روستایی در فراگرد توسعه روستایی، تغییر نگرش در رویکرد برنامه‌ریزی ضرورتی اجتناب‌ناپذیر می‌باشد. درواقع، در روستاهای ناحیه مورد مطالعه اقدامات بسیار محدودی در زمینه ارتقاء شاخص‌های توانمندسازی که شالوده رویکرد ارتباطی بر آن استوار است؛ صورت گرفته است. بدین ترتیب، ذینفعان روستایی این ناحیه مشارکت بسیار کمی در فرآیند برنامه‌ریزی توسعه دارند.

علاوه بر مدل رگرسیون برای سنجش دقیق‌تر تأثیرات رویکرد فعلی برنامه‌ریزی (مجزا و متخصص محور) در ارتقاء شاخص‌های توانمندسازی ذینفعان روستایی و توسعه پایدار سکونتگاه‌های روستایی و برای تعیین دقیق‌تر ارتباط علی بین

متغیرها از روش مدل معادلات ساختاری، با استفاده از نرم‌افزار آموس گرافیک و SPSS، استفاده شد. مدل گرافیکی به صورت نمودار مسیر رسم شده و فهم مدل و روابط بین متغیرها را نشان می‌دهد.

برای سنجش تأثیر متغیر مستقل برنامه‌ریزی مجزا و متخصص محور به لحاظ توانمندسازی ذینفعان محلی توسعه در ناحیه مورد مطالعه و همچنین یکپارچگی فعالیت‌ها و سازگاری بین آن‌ها و تأثیرات کلان‌شهر تهران بر متغیر وابسته بر دو دسته متغیر در غالب (VI و AI) طراحی شده است. برای شناخت میزان همخوانی داده‌های تجربی و مدل نظری از شاخص‌ها و معیارهایی استفاده می‌شود که به آن‌ها شاخص نیکویی برازش می‌گویند. در مدل سازی معادلات ساختاری از شاخص‌های متفاوتی برای حصول اطمینان از نیکویی برازش استفاده می‌شود. در مدل یابی معادلات ساختاری با تأکید بر نرم‌افزار آموس باید برای تعیین برازش مدل از سه شاخص برازش مطلق^۱، تطبیقی^۲ و مقتصد^۳ استفاده شود.

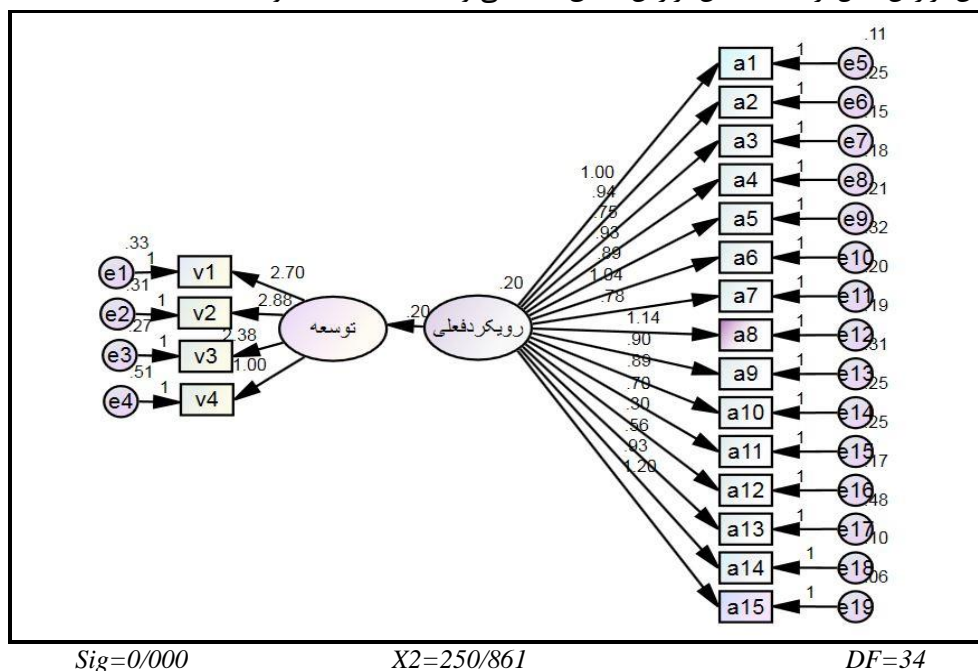

شکل ۲: ارتباط رویکرد فعلی برنامه‌ریزی و سطح توسعه در سکونتگاه‌های روستایی ناحیه مورد مطالعه - منبع: یافته‌های پژوهش، ۱۳۹۵.

به منظور اثرگذاری و ارتباط بین رویکرد فعلی حاکم بر برنامه‌ریزی به لحاظ توانمندسازی در توسعه پایدار سکونتگاه‌های روستایی مدل (۲) طراحی شد. مدل ارتباطی استاندارد (تحلیل مسیر) رویکرد فعلی برنامه‌ریزی به لحاظ توانمندسازی در توسعه سکونتگاه‌های روستایی را نشان می‌دهد. بر اساس نتایج مقدار p -value سطح تحت پوشش کای دو برابر ۰/۰۰۱ با درجه آزادی ۳۴ که این مقدار کمتر از ۰/۰۵ نشان‌دهنده تأیید نشدن مدل است. شاخص نیکویی برازش^۴ ۰/۶۰ است که نشان‌دهنده قابل قبول بودن این میزان برای برازش مطلوب مدل است. مقدار ریشه میانگین مربعات^۵ شاخص دیگر نیکویی برازش است نیز ۰/۱۲۰ که با توجه به این که بیشتر از ۰/۰۵ است، قابل قبول نبوده و نشان‌دهنده تأیید نشدن اثر رویکرد فعلی به لحاظ توانمندی در توسعه می‌باشد. دیگر شاخص‌های نیکویی برازش برای معادلات ساختاری در جدول (۱۰) همگی نشان‌دهنده برازش نامطلوب می‌باشد. بدین ترتیب، بر اساس دیدگاه‌های روستاییان و انعکاس آن در مدل تحلیل مسیر، رویکرد فعلی برنامه‌ریزی به توانمندسازی و مشارکت روستاییان کم توجهی کرده و این مسئله موجب شده تا ارتقاء ابعاد توسعه صورت نگیرد؛

¹ Path Diagram

² Absolute Index

³ Comparative Index

⁴ Parsimonious Index

⁵ Goodness Fit Index

⁶ Root Mean Squared Error Of Approximation (RMSEA)

بنابراین، نیاز به یک تغییر رویکرد در برنامه‌ریزی توسعه به سمت رویکردهای اجتماع‌محور و تقویت سرمایه اجتماعی باهدف توانمندسازی و ظرفیت‌سازی و مشارکت مردم در برنامه‌ریزی و اجرای برنامه‌ها می‌باشد.

جدول ۱۰- شاخص‌های برازش مدل اندازه‌گیری رویکرد فعلی و سطح توسعه سکونتگاه‌های روستایی

| شاخص برازش | نام شاخص | اختصار | میزان | ملاک | تفسیر |
|-----------------------|---------------------------------|-------------------|-------|-------------------|---------------|
| شاخص‌های برازش مطلق | سطح تحت پوشش کای دو | <i>Chi-Square</i> | ۰/۰۰۱ | بیشتر از ۰/۰۵ | برازش نامطلوب |
| | شاخص نیکویی برازش | <i>GFI</i> | ۰/۶۰ | بیشتر از ۰/۹۰ | برازش نامطلوب |
| | شاخص نیکویی برازش تعدیل شده | <i>AGFI</i> | ۰/۴۹۲ | بیشتر از ۰/۹۰ | برازش نامطلوب |
| شاخص‌های برازش تطبیقی | شاخص برازش هنجار شده | <i>NFI</i> | ۰/۳۲ | بیشتر از ۰/۹۰ | برازش نامطلوب |
| | شاخص برازش تطبیقی | <i>CFI</i> | ۰/۵۶ | بیشتر از ۰/۹۰ | برازش نامطلوب |
| | شاخص برازش نسبی | <i>RFI</i> | ۰/۲۳ | بیشتر از ۰/۹۰ | برازش نامطلوب |
| | شاخص برازش فزاینده | <i>IFI</i> | ۱/۴۳ | ۱-۰ | برازش نامطلوب |
| شاخص برازش مقتصد | شاخص برازش مقتصد هنجار شده | <i>PNFI</i> | ۰/۰۲ | بیشتر از ۰/۰۵ | برازش نامطلوب |
| | ریشه میانگین مربعات خطای برآورد | <i>RMSEA</i> | ۰/۱۲۰ | کمتر از ۰/۰۵ | برازش نامطلوب |
| | کای مربع بهنجار شده | <i>CMIN</i> | ۲/۴۵ | مقداری بین ۱ تا ۳ | برازش نامطلوب |

منبع: یافته‌های پژوهش، ۱۳۹۵.

کم‌توجهی به تسهیل‌کننده‌های توانمندسازی روستاییان در فرآیند برنامه‌ریزی روستایی از تصمیم‌گیری تا اجرا و پایش، باعث پایین ماندن شاخص‌های توسعه پایدار سکونتگاه‌های روستایی ناحیه مورد مطالعه بوده است. بر این اساس نتایج به‌دست‌آمده با یافته‌های فورستر (۱۹۸۰)، آلمندینگر (۲۰۰۲)، اوندریک (۱۹۹۹)، افتخاری و بهزاد نسب (۱۳۸۳) در زمینه تغییر رویکرد برنامه‌ریزی به سمت رویکرد ارتباطی برابری می‌کند. همچنین، در زمینه توجه به مقوله‌ی توانمندسازی و ارتقای شاخص‌های آن در فرآیند برنامه‌ریزی توسعه با یافته‌های کندی (۱۹۹۷) و آمدام (۲۰۰۷) مطابقت دارد. به‌نوعی در تمامی پژوهش‌های صورت گرفته به خلأ ارتقاء شاخص‌های توانمندسازی جامعه محلی و در پی آن پایین بودن میزان ارتقا شاخص‌های توسعه پایدار اشاره شده است. از این رو، بر رویکرد برنامه‌ریزی از «پایین به بالا» و «ارتباطی» و توجه به مواردی همچون بهبود و ارتقاء سیستم مدیریتی سازمان‌ها و نهادهای درگیر در امر توسعه روستایی از طریق اجرای روش‌های مشارکتی، عوامل توانمندسازی و مهارتی افراد، مشارکت، مسئولیت‌پذیری، دانش، نوع نگرش، آموزش، شفاف‌سازی، اعتماد، تأثیر و اثربخشی، خود تعینی، معنی‌داری و غیره تأکید شده است. همچنین رویکرد حاکم بر برنامه‌ریزی و عملکرد نامطلوب این فرآیند در جهت توانمندسازی روستاییان و توسعه پایدار در ناحیه مورد مطالعه با نتایج پژوهش‌های ایساک و هاریلال (۱۹۹۷)، بلایر (۲۰۰۰)، کام ان جی (۲۰۰۸)، رسیک (۲۰۱۳) متفاوت است؛ زیرا در این پژوهش‌ها، توسعه اجتماع‌محور و به‌کارگیری توان جمعی بازیگران و اجرای برنامه‌های مبتنی بر توانمندسازی و ظرفیت‌سازی عاملین توسعه و درنهایت مشارکت تمامی ذینفعان آن‌ها در فرآیند برنامه‌ریزی، منجر به پیوند و هم‌افزایی بیشتر دولت و جامعه محلی و در پی آن، توسعه پایدار در نقاط روستایی شده است. نوآوری پژوهش حاضر نیز بدین جهت است که اثرات رویکرد برنامه‌ریزی بر روش توانمندسازی به‌مثابه متغیر واسطه و تأثیر این دو بر ابعاد توسعه پایدار روستایی مورد واکاوی قرار گرفته است.

نتیجه‌گیری و ارائه پیشنهادها:

برای جهت‌یابی برنامه‌ریزی توسعه روستایی به سمت پایداری اجتماعی - اقتصادی و فرآیند توسعه پایدار، توجه به مقوله توانمندسازی ساکنان کانون‌های جمعیتی در فرآیند انجام و عمل برنامه‌ریزی از مهم‌ترین مقوله‌هایی است که در فرآیند برنامه‌ریزی‌های توسعه مورد توجه ویژه قرار گرفته است. در واقع توانمندسازی فرایندی است که طی آن افراد، برای غلبه بر موانع پیشرفت، فعالیت‌هایی را انجام می‌دهند که باعث تسلط آن‌ها در تعیین سرنوشت خود می‌شود. هدف این است که توانمندسازی افراد ساکن در مناطق روستایی را برای مدیریت بهتر امور خود تضمین کنیم بنابراین وابستگی به دخالت دولت کاهش می‌یابد.

بر این شالوده، این مقاله به واکاوی اثرات رویکرد برنامه‌ریزی در ارتقاء شاخص‌های توانمندسازی نظیر افزایش سطح آموزش و آگاهی بخشی، ارتقاء دانش و مهارت، شفاف‌سازی، شایستگی، معنی‌داری و غیره در فراگرد توسعه پایدار کانون‌های روستایی شهرستان‌های ری و پاکدشت پرداخته است. در نهایت یافته‌ها مؤید این است که به‌رغم تأثیر مثبت شاخص‌های توانمندسازی بر ابعاد توسعه پایدار روستایی، رویکرد فعلی برای برنامه‌ریزی روستایی قادر به ارتقای شاخص‌های آن در راستای توسعه پایدار ناحیه مورد مطالعه نبوده است. در واقع با افزایش آموزش و آگاهی بخشی، دانش و مهارت، شفاف‌سازی، نهادگرایی و تشکل‌سازی و مشارکت در فرآیند برنامه‌ریزی روستایی از تصمیم‌گیری تا اجرا و پایش در غالب رویکرد اجتماع‌محور و ارتباطی باعث افزایش مطلوبیت اقتصادی - اجتماعی سکونتگاه‌های روستایی می‌گردد که خود وسیله‌ای برای دولت محلی برای تعادل بخشیدن اجتماعی - اقتصادی سکونتگاه‌های روستایی - شهری در سطوح ناحیه‌ای و منطقه‌ای است. به دلیل اتخاذ رویکرد عقلایی‌گرایی فن محور با اصالت متخصص در فرآیند برنامه‌ریزی روستایی، عوامل تسهیل‌کننده توانمندسازی در فرآیند برنامه‌ریزی روستایی در ناحیه مورد مطالعه، به‌صورت نامولد عمل کرده است. به‌طوری‌که بر اساس یافته‌های پژوهش حاضر، گیرندگان و بروز دهندگان توانمندسازی نامولد هنوز به شکل فزاینده‌ای غلبه دارند. از این‌رو، برنامه‌ریزی روستایی با رویکرد موجود نتوانسته است؛ جامعه محلی را به‌مثابه یکی از عوامل و ارکان قدرت در بین سایر حوزه‌های مداخله‌کننده در فرآیند برنامه‌ریزی روستایی و در فراگرد تصمیم‌سازی، تصمیم‌گیری، اجرا، نظارت و کنترل بر طرح‌ها و پروژه‌های توسعه درآورد. شایان‌ذکر است، اگرچه در رویکرد فعلی برنامه‌ریزی روستایی، به لحاظ تئوریک به شاخص‌های تسهیل‌کننده توانمندسازی همچون آموزش، ارتقاء دانش و مهارت، شایستگی، شفاف‌سازی، همدلی و پاسخگویی، خود تعیینی، اعتماد و اطمینان، تأثیر و اثربخشی، نهادگرایی، تنظیم روابط عناصر قدرت، مشارکت و به عبارتی جایگزینی رویکرد فعلی برنامه‌ریزی روستایی (رویکرد عقلایی فن محور) با رویکرد ارتباطی و تعاملی تأکید شده است؛ لیکن همچنان در عمل، ساختار برنامه‌ریزی غیر منعطف و برخاسته از تفکرات فن محور، مانع از پویایی جامعه محلی به‌مثابه یک رکن اصلی قدرت و گذار آن‌ها به سوی «توانمندسازی مولد» و مشارکت در فراگرد برنامه‌ریزی توسعه سکونتگاه‌های روستایی شده است؛ بنابراین با توجه به نتایج به‌دست‌آمده، در این پژوهش، تغییر و اصلاح رویکرد حاکم بر فرآیند نظام مدیریت روستایی در ایران و ناحیه مورد مطالعه از طریق انتخاب سیاست‌های اجتماعی و اقتصادی مناسب دولت و به‌کارگیری روش‌های مناسب توانمندسازی روستاییان و حوزه‌های مداخله در فرآیند برنامه‌ریزی روستایی مورد تأکید می‌باشد. رویکردی که در آن نگاه قبلی با اصالت متخصص از «بالا به پایین»، جایگزین ابتکارات محلی از «پایین به بالا» گردد و با تفویض اختیار و مسئولیت دهی به مدیریت محلی، استفاده از پتانسیل‌ها و ظرفیت بومی روستاییان و به رسمیت شناختن جوامع محلی در کنار تمامی بازیگران و ذینفعان درگیر در فرآیند مدیریتی از طریق مکانیسم‌های «توانمندسازی مولد»، باعث توسعه پایدار در سکونتگاه‌های روستایی شود.

منابع و مأخذ:

۱. بهزاد نسب، جانعلی (۱۳۸۹)، «تحلیل و تعیین فرآیند مطلوب انجام برنامه‌ریزی توسعه روستایی در کشور بر اساس رویکرد برنامه‌ریزی ارتباطی»، روستا و توسعه، دوره ۱۳ شماره ۴، صص ۷۴-۵۱.
۲. جلیلیان، سارا و سعدی، حشمت‌الله (۱۳۹۳). «نقش توانمندسازی زنان در تصمیم‌گیری‌های اقتصادی خانوارهای روستایی (مطالعه موردی: روستاهای شهرستان اسلام‌آباد غرب)» دوره ۶، شماره ۲۱، صص ۱۴۲-۱۲۹.
۳. رکن‌الدین افتخاری، عبدالرضا؛ بدری، سید علی؛ سجاسی قیداری، حمدالله (۱۳۹۰). بنیان‌های نظریه‌ای برنامه‌ریزی کالبدی مناطق روستایی، انتشارات بنیاد مسکن انقلاب اسلامی، چاپ اول، تهران.
۴. رکن‌الدین افتخاری، عبدالرضا و بهزاد نسب، جانعلی (۱۳۸۳). «برنامه‌ریزی ارتباطی، رویکردی انتقادی به نظریه برنامه‌ریزی (با تأکید بر برنامه‌ریزی توسعه روستایی)»، مدرس علوم انسانی، دوره ۸، شماره ۱، صص ۲۲-۱.
۵. سرایی، حسن (۱۳۸۹). مقدمه‌ای بر نمونه‌گیری در تحقیق، انتشارات سمت، چاپ دوم، تهران.
۶. شمس‌الدینی، علی؛ درخشان، الهام، کریمی، ببرز (۱۳۹۵). ارزیابی اثرات توانمندسازی نیروی انسانی در توسعه‌ی صنعت گردشگری (مطالعه موردی: استان کهگیلویه و بویراحمد)، دوره ۶، شماره ۲۴، ۸۹-۱۰۰.

عناستانی، علی‌اکبر؛ شایان، حمید؛ خسرو بیگی، رضا؛ تقیلو، علی‌اکبر (۱۳۹۰). «نقش ویژگی‌های مکانی - فضایی مشارکت در توانمندسازی اقتصاد روستایی (مورد: دهستان ایجرود بالا - شهرستان ایجرود)» فصلنامه برنامه‌ریزی منطقه‌ای، دوره ۱، شماره ۴، صص ۱-۱۳.

۸. مرکز آمار ایران، (۱۳۹۵)، نتایج تفصیلی سرشماری سال ۱۳۹۰، قابل دسترسی بر روی درگاه ملی آمار به آدرس اینترنتی: www.amar.org.ir

9. Alexander, E. R. (1997). A Mile or a Millimeter? Measuring the 'Planning Theory—Practice Gap'. *Environment and Planning B: Planning and Design*, 24(1), 3-6.
10. Allmendinger, P. (2002). Towards a post-positivist typology of planning theory. *Planning theory*, 1(1), 77-99.
11. Allmendinger, P., & Tewdwr-Jones, M. (2002). *Planning futures: new directions for planning theory*. Psychology Press.
12. Amdam, J. (2005). *Spatial planning in rural areas*. In *Collection of Papers-AESOP 2005 Congress*, Vienna University of Technology, Austria.
13. Amdam, R. (2007). *Empowerment evaluation in regional planning and public health*. Høgskulen i Volda.
14. Amundsen, S., & Martinsen, Ø. L. (2015). Linking empowering leadership to job satisfaction, work effort, and creativity: The role of self-leadership and psychological empowerment. *Journal of Leadership & Organizational Studies*, 22(3), 304-323.
15. Bischof, R. J., & Dale, A. P. (1997). *Regional resource use planning and GIS: Practice trailing theory*. AURSA, 97, 19-21.
16. Blair, H. (2000). *Participation and accountability at the periphery: democratic local governance in six countries*. *World development*, 28(1), 21-39.
17. Bulderberga, Z. (2011). *Rural-urban partnership for regional development*. *Social Research*, 22(1), 14-24.
18. Choguill, C. L. (1999). *Sustainable human settlements: some second thoughts*. *Sustainable cities in the 21st century*, 131-142.
19. Dab, J. K. (2013). *Establishing Good Governance in Local Self-Government Administration in Rural India: Portraying the Priorities*. *Asian Journal of Research in Social Sciences and Humanities*, 3(10), 29-35.
20. Dalal-Clayton, D. B., Dent, D., & Dubois, O. (2000). *Rural Planning in the Developing World with a Special Focus on Natural Resources: Lessons Learned and Potential Contributions to Sustainable Livelihoods: an Overview (No. 20)*. IIED.
21. Douglass, M. (1998). *A regional network strategy for reciprocal rural-urban linkages: an agenda for policy research with reference to Indonesia*. *Third World Planning Review*, 20(1), 1.
22. Fernandez, S., & Moldogaziev, T. (2015). *Employee empowerment and job satisfaction in the US Federal Bureaucracy: A self-determination theory perspective*. *The American review of public administration*, 45(4), 375-401.
23. Fischer, F., & Forester, J. (Eds.). (1993). *The argumentative turn in policy analysis and planning*. Duke University Press.
24. Foley, J., & Lauria, M. (2000). *Plans, planning and tragic choices*. *Planning Theory & Practice*, 1(2), 219-233.
25. Forester, J. (1980). *Critical theory and planning practice*. *Journal of the American Planning Association*, 46(3), 275-286.
26. Forester, J. (1999). *The deliberative practitioner: Encouraging participatory planning processes*. Mit Press.
27. Giampiccoli, A., & Mtapuri, O. (2012). *Community-based tourism: An exploration of the concept (s) from a political perspective*. *Tourism Review International*, 16(1), 29-43.

28. Gibbens, M. (2008). *An exploration of the role of power in intergovernmental communication on meaningful municipal integrated development planning. The Built Environment and Information Technology, University of Pretoria (Doctoral dissertation, Dissertation-MBA).*
29. Gielen, D. M., & Tazan-Kok, T. (2010). *Flexibility in planning and the consequences for public-value capturing in UK, Spain and the Netherlands. European Planning Studies, 18(7), 1097-1131.*
30. Gyamfi-Kumanini, N. (1996). *Development problems in rural Ghana: The case of Wamfie. Walden University Press, Minneapolis.*
31. Hall, K. (2010). *The Roles, Practices and Capacities of Rural Municipalities and Communities to Engage in Community Development Planning. University of Guelph. Department of Environmental Design and Rural Development.*
32. Halla, F. (2005). *Critical elements in sustaining participatory planning: Bagamoyo strategic urban development planning framework in Tanzania. Habitat International, 29(1), 137-161.*
33. Healey, P. (1992). *A planner's day: Knowledge and action in communicative practice. Journal of the American planning association, 58(1), 9-20.*
34. Healey, P. (1996). *The communicative turn in planning theory and its implications for spatial strategy formation. Environment and Planning B: Planning and design, 23(2), 217-234.*
35. Healey, P. (1997). *Collaborative planning: Shaping places in fragmented societies. UBC Press.*
36. Honadle, G. H., & Hannah, J. P. (1982). *Management performance for rural development: packaged training or capacity building. Public Administration and Development, 2(4), 295-307.*
37. Hummelbrunner, R. (2000, October). *A Systems Approach to Evaluation: applications of systems theory and systems thinking in evaluations. In European Evaluation Society Conference, October (pp. 12-14).*
38. Innes, J. E. (1992). *Group processes and the social construction of growth management: Florida, Vermont, and New Jersey. Journal of the American Planning Association, 58(4), 440-453.*
39. Innes, J. E. (1995). *Planning theory's emerging paradigm: Communicative action and interactive practice. Journal of planning education and research, 14(3), 183-189.*
40. Isaac, T. T., & Harilal, K. N. (1997). *Planning for empowerment: People's campaign for decentralised planning in Kerala. Economic and Political Weekly, 53-58.*
41. Jose, G., & Mampilly, S. R. (2014). *Psychological empowerment as a predictor of employee engagement: An empirical attestation. Global Business Review, 15(1), 93-104.*
42. Kam Ng, M. (2008). *From government to governance? Politics of planning in the first decade of the Hong Kong Special Administrative Region. Planning Theory & Practice, 9(2), 165-185.*
43. Kennedy, M. (1996). *Transformative Community Planning: Empowerment through Community Development. Prepared for the 1996 Planners Network Conference.*
44. Kennedy, M. (1997). *Transformative community planning: empowerment through community development. New solutions: a journal of environmental and occupational health policy, 6(4), 93-100.*
45. Kothari, C.R. (2009). *Research methodology, method and techniques (Second Revised Edition), New Age International Publishers. New Delhi: 1-401.*
46. MacKinnon, D. (2002). *Rural governance and local involvement: assessing state—community relations in the Scottish Highlands. Journal of Rural Studies, 18(3), 307-324.*
47. Mandelbaum, S. (1996). *Introduction: The talk of the community. Explorations in planning theory, 3-10.*
48. Matovu, G. (2006). *Capacity building for participatory planning and budgeting in Africa: Initiatives and strategic perspectives. United Nations public administration network (UNPAN).*

49. McDonagh, J., Varley, T., & Shortall, S. (Eds.). (2009). *A living countryside?: the politics of sustainable development in rural Ireland*. Ashgate Publishing, Ltd.
50. Namvong, S., & Baconguis, R. T. (2010). *The farmer-driven approach and its contributions to farmer empowerment in the village extension system of Lao People's Democratic Republic*. *Middle East Journal of Scientific Research*, 6(2), 108-116.
51. O'Bannon, B. R. (2003). *Confronting the development dilemma: Decentralized cooperation, governance and local responses to neoliberal reform in rural Senegal*.
52. Ogu, V. I. (2000). *Stakeholders' partnership approach to infrastructure provision and management in developing world cities: lessons from the sustainable Ibadan project*. *Habitat International*, 24(4), 517-533.
53. Ondrik, R. S. (1999). *Participatory approaches to national development planning. Framework for Mainstreaming Participatory Development Processes into Bank Operations*, ADB.
54. Organisation for Economic Co-operation and Development (OECD) (2001). *The DAC Guidelines Strategies for Sustainable Development Guidance for Development Co-operation*, Available at: <https://www.oecd.org/dac/environment-development/2669958.pdf>
55. Paul, S. (1987). *Community participation in development projects*. Washington, DC: World Bank.
56. Rega, C. (2014). *Introduction: Rural Development and Landscape Planning—Key Concepts and Issues at Stake*. In *Landscape Planning and Rural Development* (pp. 1-12). Springer International Publishing.
57. Rist, S., Chidambaranathan, M., Escobar, C., Wiesmann, U., & Zimmermann, A. (2007). *Moving from sustainable management to sustainable governance of natural resources: The role of social learning processes in rural India, Bolivia and Mali*. *Journal of rural studies*, 23(1), 23-37.
58. Ristić, L. (2013). *Strategic management of sustainable rural development in the Republic of Serbia*. *Ekonomski horizonti*, 15(3), 229-243.
59. Rossberger, R. J., & Krause, D. E. (2015). *Participative and team-oriented leadership styles, countries' education level, and national innovation: the mediating role of economic factors and national cultural practices*. *Cross-Cultural Research*, 49(1), 20-56.
60. Sharma, P. N., & Kirkman, B. L. (2015). *Leveraging leaders: A literature review and future lines of inquiry for empowering leadership research*. *Group & Organization Management*, 40(2), 193-237.
61. Spreitzer, G. M. (1995). *Psychological empowerment in the workplace: Dimensions, measurement, and validation*. *Academy of management Journal*, 38(5), 1442-1465.
62. Steinberg, F., & Sara, L. M. (2000). *The Peru Urban Management Education Programme (PEGUP)—linking capacity building with local realities*. *Habitat International*, 24(4), 417-431.
63. Swagemakers, P., & García, M. D. L. D. (2015). *How to move on? Collective action and environmental protection in the city-region of Vigo, international conference meanings of the rural – between social representations, consumptions and rural development strategies*. Spain.
64. Tacoli, C. (1998). *Bridging the divide: rural urban interactions and livelihood strategies*. International Institute for Environment and Development (IIED).
65. Thomas, K. W., & Velthouse, B. A. (1990). *Cognitive elements of empowerment: An "interpretive" model of intrinsic task motivation*. *Academy of management review*, 15(4), 666-681.
66. Twitchen, C., & Adams, D. (2011). *Increasing levels of public participation in planning using web 2.0 technology*. Birmingham City University, Centre for Environment and Society Research, Faculty of Technology, Engineering and the Environment.
67. United Nations (UN). (2001). *Guidance In Preparing A National Sustainable Development Strategy: Managing Sustainable Development In The New Millenium*. Outcome of the International Forum on National Sustainable Development Strategies Accra, Ghana.

68. United Nations Economic Commission for Africa (UNECA), (2006). *African Regional Implementation Review for the 14th Session of the Commission on Sustainable Development (CSD-14)*. Available at: https://sustainabledevelopment.un.org/content/documents/ecaRIM_bp.pdf.
69. United Nations. (2005), *Decentralization: Poverty Reduction, Empowerment and Participation*, Department of Economic and Social Affairs.
70. URT (1956). *Town and country planning ordinance (Revised in 1961)*. Dar es Salaam: United Republic of Tanzania Government Printer.
71. Waligo, V. M., Clarke, J., & Hawkins, R. (2013). *Implementing sustainable tourism: A multi-stakeholder involvement management framework*. *Tourism management*, 36, 342-353.
72. Wellbrock, W., Roep, D., Mahon, M., Kairyte, E., Nienaber, B., García, M. D. D., & Farrell, M. (2013). *Arranging public support to unfold collaborative modes of governance in rural areas*. *Journal of Rural Studies*, 32, 420-429.
73. World Bank (2002). *Expanding the measure of wealth: indicators of environmentally sustainable development*. Washington, D.C
74. Zasada, I., Häfner, K., Schaller, L., van Zanten, B. T., Lefebvre, M., Malak-Rawlikowska, A., & Zavalloni, M. (2017). *A conceptual model to integrate the regional context in landscape policy, management and contribution to rural development: Literature review and European case study evidence*. *Geoforum*, 82, 1-12