



Sociological explanation of the role of cooperation and collaboration in peace- conciliatory changes in the Selected Olympic Teams

Zohra Kordgari¹, Bahram Gadi^{*2}, Kaveh Khabiri³, Mansour Sharifi⁴, Shahla Hojjat⁵

(Receipt: 2021.11.17- Acceptance: 2023.06.04)

Abstract

The purpose of this study was to explain sociologically the role of cooperation and collaboration in peace-loving changes in the Olympic disciplines. In the present study, the method has been used. The statistical sample could be evaluated in the age group of 15 to 32 years and a total of 204 questionnaires by the total number method and with the knowledge of the ten Olympic disciplines and the introduction of the mentioned from the mentioned sports disciplines. The results of the frequency of athletes' responsiveness in the index of cooperation and collaboration in peace-loving changes showed that the result of dividing the chi-square index by the degree of freedom is equal to 2.70. The root mean square index of estimation error (RMSEA) in this model is equal to 0.029, which is within the allowable RMSEA limit of 0.80. The results of the study showed that the specific situation of the sport, which is team and individual, and violent and non-violent, can be effective on cooperation and joint efforts in changing the peace of friendship and related approaches. It is suggested to conduct more research in this field in the country as well as comparative studies related to other countries.

KeyWords: Peace, Olympic, Sport

1-Ph.D student of Sports Sociology, Science and Research Unit, Islamic Azad University, Tehran, Iran

2-Associate Professor, Department of Sociology, Science and Research Unit, Islamic Azad University, Tehran, Iran (Responsible Author) Dr.b.ghadimi@gmail.com

3-Assistant Professor, Department of Physical Education, Faculty of Humanities, Ashtian Branch, Central Province, Iran

4-Assistant Professor of Demography, Department of Social Sciences, Garmsar Branch, Islamic Azad University, Garmsar, Iran

5-Assistant Professor, Department of Physical Education, Faculty of Physical Education and Sports Sciences, Karaj Branch, Islamic Azad University, Karaj, Iran



10.30495/jsec.2023.1944836.1940



تبیین جامعه شناختی نقش همکاری و تشریک مساعی در تغییرات صلح دوستی در تیم های منتخب المپیک

زهره کردگاری^۱، بهرام قدیمی^۲، کاوه خیبری^۳، منصور شریفی^۴، شهلا حجت^۵

(دریافت: ۱۴۰۰/۰۸/۲۶ - پذیرش نهایی: ۱۴۰۲/۰۳/۱۴)

چکیده

هدف از این تحقیق تبیین جامعه شناختی نقش همکاری و تشریک مساعی در تغییرات صلح دوستی در رشته های المپیک بود. در تحقیق حاضر از روش استفاده شده است. نمونه آماری به روش کل شمار و با اطلاع از فدراسیون های ده رشته المپیک و معرفی نامبردگان از مجموعه رشته های ورزشی یاد شده، در گروه سنی ۱۵ تا ۳۲ سال و در مجموع ۲۰۴ پرسشنامه قابل ارزیابی بود. نتایج فراوانی پاسخگویی ورزشکاران در شاخص همکاری و تشریک مساعی در تغییرات صلح دوستی مشخص نمود که، حاصل تقسیم شاخص مجذور کای بر درجه آزادی برابر با ۲/۷۰ است. شاخص ریشه میانگین مربعات خطای برآورد (RMSEA) در این مدل برابر با ۰/۰۲۹ است که حد مجاز حد مجاز RMSEA، ۰/۸۰ است. نتیجه بررسی نشان داد که وضعیت خاص رشته ورزشی که تیمی و انفرادی، و خشن و غیرخشن است می تواند بر همکاری و تشریک مساعی در تغییرات صلح دوستی و رویکرد های مرتبط به آن موثر باشد. با نگرش به کمبود تحقیقات مرتبط با صلح و همکاری و تشریک مساعی در تغییرات صلح دوستی ورزش اجرای تحقیقات بیشتر در این حوزه در کشور و همچنین مطالعات تطبیقی مرتبط با سایر کشورها پیشنهاد می گردد.

واژه های کلیدی: صلح، المپیک، ورزش

۱. دانشجوی دکتری جامعه شناسی ورزشی، واحد علوم و تحقیقات، دانشگاه آزاد اسلامی، تهران، ایران

۲. دانشیار، گروه جامعه شناسی، واحد علوم و تحقیقات، دانشگاه آزاد اسلامی، تهران، ایران

*نویسنده مسئول: Dr.b.ghadimi@gmail.com

۳. استادیار، گروه تربیت بدنی، دانشکده علوم انسانی، واحد آشتیان استان مرکزی، ایران

۴. استادیار جمعیت شناسی، گروه علوم اجتماعی، واحد گرمسار، دانشگاه آزاد اسلامی، گرمسار، ایران

۵. استادیار گروه تربیت بدنی، دانشکده تربیت بدنی و علوم ورزشی، واحد کرج، دانشگاه آزاد اسلامی، کرج، ایران

مقدمه

واژه‌های صلح، دوستی و آشتی از آغاز تاریخ بشر تا کنون جزء پرکاربردترین واژگان به شمار آمده‌اند (باری‌پور، ۱۴۰۰: ۵). چنان که در کتاب‌های آسمانی مانند قرآن مجید، انجیل، تورات و کتاب‌های عرفانی، فلسفی، حکمی و ادبی نیز به فراوانی از آن یاد شده و در اندیشه‌های عارفان، ادیبان، حکیمان، شاعران و عالمان گوناگون جا گرفته است. برجسته کردن بسیاری از ارزش‌های انسانی نظیر مقاومت، ایثار، صلح، آزادی، ظلم‌ستیزی، عدالت خواهی و... در سایه ادبیات پایداری امکان‌پذیر است در ادبیات عرفانی نیز، عارفان به وصف کردن واژه‌های صلح و آشتی و دوستی اهمیت زیادی داده و در متون عرفانی خود، مکرراً انسان‌ها را به صلح و دوستی دعوت کرده‌اند (جعفری‌کمانگر، ۱۴۰۰: ۲۱). بر کسی پوشیده نیست که نیاز جوامع به صلح و امنیت و آرامش امر بسیار طبیعی می‌باشد و بشر برای آنکه زندگی راحت و بدور از خشونت داشته باشد در پی آن برآمده است تا صلح و امنیت را برقرار کند در این راه از هیچ کوششی فرو گذار نبوده و همیشه به دنبال راه کارها و روش‌هایی بوده است تا به هدف دیرین خود نائل شود (سعیدی، ۱۴۰۰: ۲۱۷). تاسیس سازمان‌هایی چون سازمان ملل متحد نیز در همین راستا بوده است (التیامی، ۱۳۹۴: ۱۴۹). در بررسی دیدگاه‌های مختلف و مطالعات مربوط به صلح برداشت‌های متفاوتی از مفهوم صلح ابراز شده است و در ارائه تعریفی از آن، مترادف دانستن صلح با نبود جنگ گرفته تا وابسته نمودن آن به مجموعه‌ای از شرایط و عواملی از جمله عوامل اقتصادی، سیاسی، اجتماعی، روانی، عدالت، حقوق بشردموکراسی، حکومت قانون، آزادی تجارت و بازرگانی و ایده‌های مذهبی اظهار نظر شده است (طاهریان، ۱۳۹۹: ۱۵۷). تحلیل ورزش نکات زیادی درباره روابط بین الملل یاد می‌دهد؛ از توسعه صلح و جنگ گرفته تا همگرایی قومیت‌ها و ناسیونالیسم و شمارش مدال‌های طلا در المپیک‌ها که دقیقاً بدین علت مهم است (جعفری، ۱۴۰۰: ۲۱). این شمارش به سنجش مشروعیت سیاسی، به سنجش مدرنیزاسیون یا به سنجش عزم راسخ افراد، تبدیل می‌شود. نقش ورزش در روابط بین الملل و توسعه ملی نشان دهنده معنا و اهمیت سیاسی ورزش در بسیاری از جوامع است (رمضانی، ۱۳۹۹: ۴۴۱). از آن جایی که ورزش بر افکار عمومی تأثیر می‌گذارد، از این طریق قادر به تأثیرگذاری بر دیپلماسی عمومی نیز هست. ورزش سمبل صلح و همزیستی، تحمل و یک‌دیگرپذیری، زمینه ساز و سازماندهی کننده‌ی ارتباطات اقوام به سطح جهان، زیر چتر صلح‌پذیری و امنیت است (طاهریان، ۱۳۹۹: ۱۵۹). در حال حاضر نمی‌توان منکر نقش و قدرت پدیده‌های بزرگ ورزشی در عرصه بین‌المللی شد، چراکه توجهات بسیاری از مردم جهان، جدای از فرهنگ و زبان و رنگ و نژاد معطوف این زبان مشترک بین‌المللی است. برای مدت‌های مدیدی تصور می‌شد که فقط جنگ است که

موجب تهدید صلح و امنیت بین المللی می شود اما بعد ها ثابت شد صلح و امنیت بین المللی می تواند در مناقشات کشورها، تکثیر سلاح های کشتار جنگی، تغییرات جهانی آب و هوا و روبرویی کشورها برای تصاحب منابع آبی در کنار رشد جمعیت جهان و افزایش فقر بیکاری به ویژه رشد تروریسم می تواند از تهدیدات جدید صلح و امنیت بین المللی قلمداد شود (آقایی، ۱۴۰۰: ۱۲۷).

ورزش سمبل صلح و مزبستی، تحمل و یک دیگرپذیری، زمینه ساز و سازمان دهی کننده ی ارتباطات اقوام مختلف جهان، زیر چتر صلح پذیری و امنیت است. برجسته ساختن ابعاد مثبت ورزش در سطح بین المللی همان ایجاد روابط دوستانه است و می توان با راهکارهای مناسب و اتخاذ سیاست های مناسب، باعث ایجاد شرایطی شد که ورزش، پاکی خود را حفظ و در حل کشمکش های بین المللی و ایجاد صلح نقش مؤثری را داشته باشد. صلح یک آرمان جهانی و یکی از مهمترین ضرورت های زمانه ما است و بنیاد زندگی انسانی حتی در حوزه های آموزش عالی، تشکیل می دهد (مزروقی، ۱۳۹۶: ۳۸۴). به عبارت دیگر معضل فقر و تروریسم به اندازه خود جنگ ها زبان آور و وحشتناک است اگر کشورها بخواهند صلح و امنیت را همیشه داشته باشند باید مراقب موارد فوق باشند تا ضریب امنیت بین المللی کاهش نیابد (آقایی، ۱۲۸: ۱۴۰۰). پیشرفت جامعه، آرامی و خوشبختی همه برای تحقق پیدا کردن نیاز به صلح دارند. اهداف جنبش المپیک مؤثر بودن در پایان بخشیدن به مناقشات بین المللی و سیاسی و توسعه صلح است (موسوی، ۱۳۹۶: ۴۹). ورزش به رغم افت و خیزهای افراطی و تفریطی به نحو محسوسی می تواند بر فضای فرهنگی و اجتماعی جامعه تاثیرگذار بوده و فضای سالم و توأم با نشاط فراهم کند (طاهریان، ۱۳۹۹: ۱۵۹). شناخت کارکردهای ورزش از آن جهت که واجد قابلیت های مهم و موثر است، ضروریست (صاحب ناسی، ۱۳۹۹: ۶۵).

در تحقیقی تحت عنوان «ترکیب ورزش و سیاست: پوشش رسانه های فوتبال جام جهانی ۱۹۹۸. م فرانسه، «رقابت ایران در برابر آمریکا» به بررسی نقش سیاست در ورزش پرداخت. دلگادو بیان می کند که رسانه های آمریکا در زمان برگزاری مسابقات در فرانسه، تبلیغات زیادی برای برقراری ارتباط بین ایالات متحده ی آمریکا و ایران انجام دادند (دلگادو ۲۰۰۳ : ۲۳۰). در پژوهشی دیگر، تحلیلی از رویدادهای ورزشی بین المللی، مانند المپیک یا جام جهانی فوتبال نشان داده شد و نتیجه گرفته شد که این رویدادها نقش مهمی را در روابط بین الملل ایفا میکنند (ولفگانگ ۲۰۱۸: ۱۲۳).

نلسون ماندلا می گوید: ورزش می تواند دنیا را عوض کند، قدرت الهام خلق کند و انسانها را به گونه ای که تا به حال تصور آن نمیرفته، متحد کند. ورزش میتواند خالق امید و ابزاری برای صلح

1. Delgado

2. Wolfgang

باشد. پریشی که هدف این مقاله قرار گرفته است این می‌باشد که نقش ورزش در فرایند آگاهی از صلح و روش‌های حصول به آن در ورزشکاران رشته‌های کشتی، کاراته و جودو چگونه است؟ بر این اساس مقاله حاضر به این بعد از ابعاد آگاهی از صلح در ورزش می‌پردازد (مور ، ۲۰۱۸: ۲) . برنامه‌هایی که ورزش را برای توسعه و صلح ترویج می‌کنند به منابع و توجه بیشتر از سوی دولت‌ها و سیستم سازمان ملل نیاز دارند. ورزش نیروی چشمگیر اقتصادی است که اشتغال ایجاد می‌کند و در توسعه محلی نقش قابل توجهی دارد و افراد و جوامع را به گردهم می‌آورد و بدینوسیله شکاف‌های قومی و فرهنگی را از بین می‌برد. ورزش ابزاری مقرون به صرفه برای رویارویی با چالش‌های توسعه و صلح ارائه می‌کند و به تحقق اهداف توسعه هزاره کمک می‌کند(فولی ، ۲۰۲۲: ۳۱۱). نیروی بالقوه ورزش بعنوان ابزاری برای توسعه و صلح باید بخوبی درک شود. استفاده از ورزش کماکان در نحوه تفکر آژانس‌های سازمان ملل متحد جایگاه واقعی خود را نیافته است. با اینکه ورزش و بازی کردن همواره بطور مکرر بعنوان حقی بشری مورد تأکید قرار گرفته اند لیکن یک اولویت محسوب نمی‌شوند و حتی "حق فراموش شده" نام گرفته اند. ورزش یکی از محصولات فرعی و نه موتور مولد آن تلقی شده است. دستیابی به صلح و دوستی بین ملت‌ها از طریق ورزش به‌وسیله پیردوکوبرتن، بنیانگذار المپیک نوین در سال ۱۸۹۶ م مطرح شد. از پدیده‌های مهم این بازیها که با سیاست بسیار ارتباط داشته پدیده صلح المپیک است (طاهریان، ۱۳۹۹: ۱۶۱). سازمان المپیک یک موضوع ناب روابط بین المللی است. این سازمان رویدادی تولید می‌کند که از لحاظ اقتصادی، سیاسی و فرهنگی بازتاب جهانی دارد. رابطه ورزش و سیاست یک رابطه دوطرفه است که هر کدام به نوبه خود بر روی دیگری تأثیری خاص می‌گذارد. البته تعامل سیاست و ورزش محدود به عصر جدید نبوده است بلکه به جرأت می‌توان گفت سیاست در اساس شکل‌گیری بازی‌های المپیک مؤثر بوده است به گونه‌ای که از چندین روز پیش از برگزاری بازی‌ها تعاملات نظامی و جنگی بین دولت شهرهای یونان متوقف می‌شد تا بازی‌ها در صلح کامل برگزار شود. با افزایش سریع و رو به گسترش آثار و نوشته‌های که به بررسی جامعه‌شناسی ورزش می‌پردازند، تحلیل علمی تأثیر متقابل ورزش و جامعه^۱ نسبتاً تثبیت شده است و عناوین موجود در مجموعه ورزش در جامعه جهانی گواه این امر است (وحید، ۱۳۹۱: ۱۲۵). این مطالعات نشان می‌دهد که تحلیل ورزش به ما چیزهای زیادی درباره‌ی روابط بین الملل یاد می‌دهد؛ از اقتصاد جهانی نئولیبرال و دیپلماسی و جنگ گرفته تا جهانی سازی فرهنگی، شکل‌گیری هویت ملی و رسانه‌ها. باوجوداین، نمونه‌های

1 . Moore

2 . Fowlie

یادشده از روابط میان ورزش و محیط بین الملل تا حد زیاد در نوشته های کارشناسان تاریخ، حقوق، مطالعات ورزشی و به ویژه جامعه شناسی آمده است و متون بسیار کمی از رشته علمی روابط بین الملل به ورزش اختصاص یافته است. هنگامی که یک بازی برای میلیاردها نفر اهمیت پیدا می کند، دیگر نباید فقط یک بازی تلقی شود. به نقل از بورديو، مردم داوطلبانه وارد سازمان های ورزشی شده اند و از طریق رقابت، خشونت خود را تخلیه می کنند. ایجاد صلح و همکاری، دلیل های عمده ای است که سبب می شود تا ملت ها مشارکت های اقتصادی در رویدادهای ورزشی را کاملاً تشویق و ترغیب کنند. مصداق و نمونه ی عمده ی بعد بین المللی ورزش، پیشگام بودن کمیته بین المللی المپیک در تشدید تجاری کردن ورزش در دهه های اخیر است (آلسیو، ۲۰۲۱). در دهه ی ۶۰ «نوربرت الیاس» در تحلیل و تعبیری شگفت انگیز و جدیدی اعلام کرد؛ «ورزش کلید شناخت جامعه است (صباغیان، ۱۳۹۳: ۱۲۰). به اعتقاد الیاس تمدن ها و جوامع از سده های گذشته تاکنون با درونی کردن تدریجی فشارهای اجتماعی سختگیرانه به صلح آمیز شدن رسوم اخلاقی کمک کردند تا آن جا که در این فرآیند خودکنترلی، بدن در خط مقدم جای گرفته است. (کاظم پور، ۱۳۹۶: ۷۰). از دیدگاه وی عادت های حرکتی در مهار تدریجی رفتارها و تکانه های پرخاشگر نقش مهمی ایفا کرده اند، به گونه ای که بازی ها و ورزش ها وسیله ممتازی به منظور تنظیم خشونت شده اند و تمرین هم ستیزی بدنی را در چارچوب رقابت قاعده مندی روی صحنه آورده و آن را قانونمند و مشروع ساخته است. باینول از اندیشمندان مطرح در حوزه ی ورزش و سیاست است. (مرزوقی، ۱۳۹۶: ۳۰۰). او به مطالعه رابطه بین سیاست بین الملل و ورزش پرداخته است و در یکی از پژوهشهای خود جنبه های مثبت و منفی استفاده از ورزش در سیاست را بررسی و این پرسش را مطرح می کند که چگونه ورزش می تواند برای ایجاد روابط دوستانه و کاهش تنش ها بین کشورها استفاده شود. همچنین مشارکت در ورزش منجر به ساخت منش، توسعه ی اخلاقی، دوستی و صلح، همکاری و تعاون و شهروندی خوب برای جامعه ی داخلی و بین المللی با ویژگی های ارزشمند شخصیتی می شود (موسور، ۱۳۹۶: ۵۰). بازیهای المپیک این عوامل مشارکت را در جامعه ی بین الملل به کشورها می آموزد. المپیک جایی است که در آن می توان اعتراضات خود را نسب به بی عدالتی و خشونت به گوش جهانیان رساند. امروزه ورزش به عنوان یک صنعت بزرگ با پتانسیل بالا حوزه های گسترده تری را شامل: فرهنگ، اقتصاد و سیاست را در خود جای داده که همین امر موجب شده تا توجهات بسیاری را به خود جلب نماید. ورزش سمبل صلح و مزبستی، تحمل و یک دیگرپذیری، زمینه ساز و سازمان دهی کننده ی ارتباطات اقوام مختلف جهان، زیر چتر صلح پذیری و امنیت

است(وحید، ۱۳۹۱: ۱۳۰). برجسته ساختن ابعاد مثبت ورزش در سطح بین المللی همان ایجاد روابط دوستانه است و می توان با راهکارهای مناسب و اتخاذ سیاست های مناسب، باعث ایجاد شرایطی شد که ورزش، پاکی خود را حفظ و در حل کشمکش های بین المللی و ایجاد صلح نقش مؤثری را ایفا کند. مصالح مشترک انسانی و هماهنگی منافع انسانها و کشورها باعث همگرایی کشورها و نوع بشر می شوند. از این رو، در روابط بین الملل باید همگرایی ملتها مورد توجه و تاکید قرار گیرد(واگنر، ۲۰۱۸: ۱۲۵). در اکثر مواقع، ورزش توانسته حتی این کشورها را نیز در مقاطعی خاص و به بهانه های ورزشی، کنار یکدیگر نشانده و صلحی هر چند مقطعی و کوتاه را به تصویر بکشاند(رمضانی، ۱۳۹۹: ۱۹۰). مسئله مهمی که نشان می دهد ورزش در تقویت صلح جهانی و تفاهم بین المللی چه نقش پررنگی ایفا می کند و در حل کشمکش ها و درگیری های سیاسی، به ابزاری مهم تبدیل می شود. به طوری که در بسیاری مواقع می توان گفت که دیپلماسی ورزشی، به مراتب موفق تر از دیپلماسی های سیاسی و اقتصادی و... عمل کرده و باعث آرامش جامعه بین المللی می شود. امروزه بسیاری از ورزشکاران آرزوی شرکت و مدال آوردن در المپیک را دارند(التیامی، ۱۳۹۴: ۱۵۰). لذا اهمیت نقش ورزش در ایجاد صلح در جهان زمانی پررنگ تر می شود که متوجه باشیم یکی از ملزومات جامعه است و از بطن جوامع برمی خیزد و رشد می کند(رمضانی، ۱۳۹۹: ۱۸۱). در واقع به رغم تصویر غلطی که برخی دولت ها از ایران برای عموم مردم جهان کشیده و بازگو کرده اند، این افراد همواره در مراودات ورزشی که با ایران دارند، چهره واقعی ایران را معرفی می کنند؛ چهره ای که با آنچه پیش تر به تصویر کشیده شده بود تفاوت های فاحشی دارد و باعث ایجاد آگاهی مردم در سراسر جهان دارد(صاحب ناسی، ۱۳۹۹: ۴۱). پیشرفت جامعه، آرامی و خوشبختی همه برای تحقق پیدا کردن نیاز به صلح دارند اما، مصادیق تهدید علیه صلح به طرق مختلف در حال افزایش است(آقایی، ۱۴۰۰: ۱۲۸). .

فوتبال یکی از رشته های ورزشی مورد علاقه مردم همه کشورهاست و جام هایی که هر ساله در قاره های مختلف برگزار می شود، عاملی برای نزدیک شدن کشورها و دیپلماسی فوتبالی به وجود آورده است. (مشتاقیان، ۱۳۹۲: ۵۰). سیاست و ورزش حرفه ای بنا به مردمی شدن روزافزون، حدود و ثغور متفاوتی یافته اند و این رخداد، به ایجاد قلمروهای مشاعی برای هر دو انجامیده است (خیبری و همکاران ۱۳۹۸). دیپلماسی در ورزش هم از جمله عوامل موثر بر آگاهی عموم نسبت به صلح می باشد. مهارت ها و ارزش هایی که از طریق ورزش آموخته می شوند بسیاری از همان مهارت ها و ارزش هایی هستند که در آموزش صلح به منظور حل و فصل و پیشگیری مناقشات و ایجاد شرائطی هستند که به صلح اعم از صلح بین افراد تا صلح بین الملل منجر می شوند. بر این اساس هدف اصلی این پژوهش تحلیل و تبیین جامعه شناختی تاثیر نوع فعالیت ورزشی قهرمانی بر آگاهی

به صلح طلبی (صلح دوستی) ورزشکاران است و در فرضیات به دنبال فرایندآگاهی از صلح و روش‌های حصول، همکاری و تشریک مساعی در صلح دوستی، مسئولیت‌پذیری برای اعمال شخصی در صلح دوستی، مهارت در حل مسالمت‌آمیز تعارضات، مهارت در احترام قائل شدن به تمامی اشکال زندگی و حیات و مهارت در احساس همدردی با دیگران در سطوح مختلف مورد ارزیابی قرار گرفته است.

روش

هر پژوهشی از روش‌هایی برای گردآوری اطلاعات و تجزیه و تحلیل داده‌ها استفاده می‌کند. در واقع می‌توان گفت روش تحقیق به موضوع، امکانات و اهداف تحقیق بستگی دارد. روش‌های تحقیق متعدد و متفاوتند و در کتب گوناگون تقسیم‌بندی‌های متفاوتی از آنها ارائه شده است. این پژوهش نیز از این قاعده مستثنی نبوده و روش‌هایی که می‌توانند در این تحقیق کاربرد داشته باشند دارای ابعاد گوناگونی هستند. روش پیمایش عام‌ترین نوع تحقیق در تحقیقات اجتماعی به شمار می‌آید. بعلاوه اینکه پژوهش حاضر در حوزه تحقیقات همبستگی قرار می‌گیرد. زیرا که همبستگی بین متغیرهای مستقل و وابسته را مورد توصیف و تبیین قرار داده است. پرسشنامه تحقیق با استفاده از چارچوب نظری، فرضیات، مدل نظری و ابعاد سنجش هر یک از متغیرها تدوین گردید. پرسشنامه تکنیکی ساختمان و پرکاربردترین تکنیک گردآوری داده‌های پیمایش است. به این دلیل که شیوه کارآمدی برای تشکیل ماتریس متغیر برحسب مورد نمونه‌های بزرگ است. پرسشنامه صلح دارای ۳۵ گویه است. در پرسشنامه مذکور مؤلفه همکاری و تشریک مساعی با گویه‌های شماره‌ی ۱۳، ۱۲، ۱۱، ۱۰، ۹، سنجیده شده است. ابزار جمع‌آوری اطلاعات محقق در این پژوهش، علاوه بر ابزار پرسشنامه، همه اسناد چاپی همانند کتاب، دایره‌المعارف‌ها، فرهنگ‌نامه‌ها، مجلات، روزنامه‌ها، هفته‌نامه‌ها، ماهنامه‌ها، لغت‌نامه‌ها، سالنامه‌ها، مصاحبه‌های چاپ شده، پژوهش‌نامه‌ها، کتاب‌های همایش‌های علمی، متون چاپی نمایه شده در بانک‌های اطلاعاتی و اینترنت و هر منبعی که به صورت چاپی قابل شناسایی باشد در نظر گرفته شده است. همچنین واحدهای تحلیل آن چیزهایی هستند که برای توصیف و تبیین تفاوت‌های میان این واحدها به بررسی و مشاهده آنها می‌پردازیم. تک تک انسان‌ها معمولی‌ترین واحدهای تحلیل برای تحقیق علمی در علوم اجتماعی می‌باشند. لذا جامعه آماری تمامی ورزشکاران در سطح قهرمانی در رشته‌های کشتی - کاراته - جودو - بوکس - تکواندو - ژیمناستیک - والیبال - گلف - تنیس - اسکی هستند و نمونه آماری به روش در دسترس از مجموعه رشته‌های ورزشی یاد شده و در گروه سنی ۱۵ تا ۳۲ ساله انتخاب شدند. و با توجه و

وجود بیماری کوید ۱۹ و همه گیری آن ، نمونه آماری به روش در دسترس و با اطلاع از فدراسیون و معرفی نامبردگان از مجموعه رشته های ورزشی یاد شده و در گروه سنی ۱۵ تا ۳۲ ساله از تمام رشته ها و حداکثر ۳۰ نفر در هر رشته انتخاب که در مجموع ۲۰۴ پرسشنامه قابل ارزیابی بود. در این پژوهش از روش توصیفی - تحلیلی استفاده شد.

یافته ها

یافته های توصیفی

همانگونه که مشخص شده است، بیشترین پاسخگویان را در رشته های ورزشی مورد نظر آقایان و کمترین نمونه ها مربوط خانم ها هستند. با توجه به بررسی ۱۰ رشته ورزشی، کشتی - کاراته - جودو - بوکس، تکواندو، ژیمناستیک - والیبال - گلف - تنیس - اسکی در اینجا مشخصات پاسخ های شرکت کنندگان به تفصیل مورد بررسی قرار گرفته است. البته وجود برخی رشته ها مثل کشتی یا گلف که حضور بانوان بسیار کم رنگ و ناچیز است بر این عامل بی تاثیر نیست. در مجموع ۱۶۹ نفر مرد و ۳۱ نفر زن حضور داشتند (جدول ۱).

جدول (۱) وضعیت شاخص همکاری و تشریک مساعی در تغییرات صلح دوستی در تمامی ورزشکاران

شاخص	جنسیت	تعداد	میانگین	انحراف معیار	میانگین انحراف معیار
همکاری و تشریک مساعی در صلح دوستی	مرد	۱۶۹	۳,۵۹۸۸	۰/۵۳۴۳۰	۰/۰۴۱۱۰
	زن	۳۱	۳,۵۷۴۲	۰/۳۲۱۴۲	۰/۰۵۷۷۳

نمودار زیر توزیع میانگین پاسخگویی را نسبت به توزیع نرمال نشان می دهد:

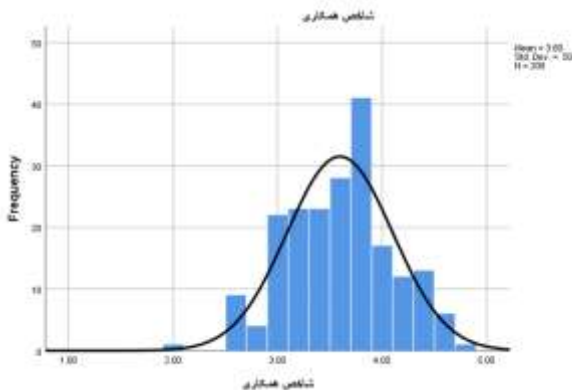

نمودار (۱) شاخص همکاری و تشریک مساعی در صلح دوستی

نمودار (۱) فراوانی شاخص همکاری را در بین ورزشکاران رشته های ده گانه نشان می دهند همانگونه که مشخص می باشد، بیشترین فراوانی به لحاظ میانگین پاسخگویی به سوالات مرتبط با این شاخص به سمت راست منحنی توزیع نرمال متمایل می باشد. بیشترین فراوانی شاخص همکاری در ورزشکاران رشته های کشتی - کاراته - جودو - بوکس - تکواندو ژیمناستیک - والیبال - گلف - تنیس - اسکی مربوط به میانگین شاخص همکاری ۳,۸۰ و کمترین در محدوده ۲,۰ و ۴,۸۰ می باشد و بیشترین فراوانی به لحاظ میانگین پاسخگویی به سوالات مرتبط با این شاخص به سمت راست منحنی توزیع نرمال متمایل است. همچنین بررسی نتایج تحلیل عاملی و بارهای عاملی سوالات مربوط به مؤلفه ها نشان می دهد که شش نشانگر برای مؤلفه همکاری تأیید شده اند. همچنین مقادیر بارعاملی حاکی از مقدار قابل قبول آنها است.

یافته های استنباطی

مؤلفه آگاهی از صلح: این بخش در واقع نتایج تحلیل عاملی تأییدی هستند و تحلیل عاملی تأییدی روشی برای روایی و پایایی ابزار اندازه گیری می باشد. نتایج مندرج در شکل زیر نشان می دهد؛ هفت نشانگر برای مؤلفه آگاهی از صلح تأیید شده اند. همچنین مقادیر بارعاملی حاکی از مقدار قابل قبول آنها است.

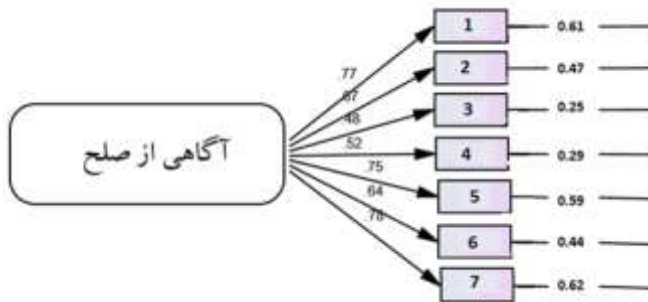

شکل (۱) مدل اندازه گیری آگاهی از صلح با بارهای عاملی استاندارد

جدول (۲) شاخص‌های برازش مدل آگاهی از صلح

وضعیت	مقدار گزارش شده	حد مطلوب	شاخص‌های برازندگی
مطلوب	۰/۹۰۱	بزرگتر از ۰/۹	شاخص برازندگی مطلق (GFI)
مطلوب	۰/۹۰۳	بزرگتر از ۰/۹	شاخص برازندگی مقایسه‌ای (CFI)
مطلوب	۰/۹۰۴	بزرگتر از ۰/۹	شاخص برازندگی فزاینده (IFI)
مطلوب	۰/۹۰۲	بزرگتر از ۰/۹	شاخص نرم نشده (NFI)
مطلوب	۰/۰۵۷	نزدیک به صفر	ریشه میانگین مجذور خطای تقریب (RMSEA)

نتایج مندرج در جدول فوق نشان می‌دهد مدل دارای برازش مطلوب هست. برای مثال بار عاملی سؤال اول ۰/۷۷ می‌باشد. به عبارت دیگر سؤال اول تقریباً ۷۷ درصد از واریانس متغیر شاخص‌های آگاهی از صلح و نועدوستی را تبیین می‌نماید. بار عاملی سؤال دوم ۰/۸۷، سؤال سوم، ۰/۴۸، سؤال چهارم ۰/۵۲، پنجم ۰/۷۵، ششم ۰/۶۴ و هفتم ۰/۷۸ است. به عبارت دیگر سؤال دوم تا هفتم به ترتیب ۸۷، ۴۸، ۵۲، ۷۵، ۶۴ و ۷۸ درصد از واریانس متغیر شاخص‌های آگاهی از صلح و نועدوستی را تبیین می‌نماید.

جدول (۳) معنی‌داری و بار عاملی نشانگرهای آگاهی از صلح

نشانگر	بار عاملی تخمین زده شده	خطای استاندارد	T مدار	سطح معنی‌داری
۱	۰/۷۳	۰/۹۹	۵۹۳/۷	۰/۰۰۰
۲	۰/۸۸	۰/۸۳	۹۰۴/۴	۰/۰۰۰
۳	۰/۵۱	۰/۸۳	۴۸۰/۵	۰/۰۰۰
۴	۰/۵۴	۰/۹۹	۶۸۳/۸	۰/۰۰۰
۵	۰/۶۹	۱۱۴/	۰/۳۵	۰/۰۰۰
۶	۰/۶۸	۰/۹۲	۰/۱۲	۰/۰۰۰
۷	۰/۷۵			۰/۰۰۰

نتایج مندرج در جدول (۳) نیز نشان می‌دهد نشانگرهای بکار رفته در مدل معنی‌دار هستند. در شاخص آگاهی از صلح مولفه‌های آگاهی از حقوق و آزادی‌های فردی، آگاهی از وضعیت صلح و جنگ در جهان معاصر، آگاهی از عدالت اجتماعی و فرصت‌های برابر، آگاهی از مبارزه با جنگ‌طلبی، آگاهی از حقوق بشر و آزادی‌های اساسی، در تحلیل فرضیه اول، آگاهی از روشهای مسالمت‌آمیز مبارزه با تبعیض و آگاهی از استفاده از تصاویر مرتبط با صلح در کتاب‌های درسی است. کمترین آگاهی در بین ورزشکاران کشتی و تکواندو و بیشترین مورد در ورزشکاران رشته‌های گلف

و بسکتیال بود. تحلیل نتایج نشان داد که بارهای عاملی مدل در حالت تخمین استاندارد میزان تأثیر هر کدام از متغیرها و یا گویه ها را در توضیح و تبیین واریانس نمرات متغیر یا عامل اصلی نشان می‌دهد. به عبارت دیگر بار عاملی نشان دهنده میزان همبستگی هر متغیر مشاهده گر (سؤال پرسشنامه) با متغیر مکنون (عامل‌ها) می‌باشد. برای مثال بار عاملی سؤال اول در بعد آگاهی از صلح و روش های حصول به آن مقدار ۰/۷۷ و سؤال دوم در بعد آگاهی از صلح و روش های حصول به آن مقدار ۰/۸۷ می‌باشد. به عبارت دیگر سؤال اول تقریباً ۷۹ درصد از واریانس متغیر شاخص‌های آگاهی از صلح و روش های حصول به آن را تبیین می‌نماید مقدار ۰/۲۱ نیز مقدار خطا می‌باشد (مقدار واریانس که توسط سؤال اول قابل تبیین نیست، واضح است که هر چه مقدار خطا کمتر باشد ضرایب تعیین بالاتر و همبستگی بیشتری بین سؤال و عامل مربوطه وجود دارد). مقدار ضریب تعیین عددی بین ۰ و ۱ است که هر چه به سمت ۱ نزدیک شود مقدار تبیین واریانس بیشتر می‌گردد. همانطور که بارهای عاملی نشان می‌دهد میزان کلیه بارهای عاملی بالاتر از ۰,۵ می‌باشد که بیانگر روایی همگرا است. معناداری ضرایب و پارامترهای بدست آمده مدل اندازه گیری متغیرهای مکنون بعد آگاهی از صلح و روش‌های حصول به آن نشان داد که تمامی ضرایب بدست آمده معنادار شده‌اند. مقادیر آزمون معناداری بزرگ‌تر از ۱,۹۶ یا کوچک‌تر از -۱,۹۶- نشان دهنده معناداری بودن روابط است. مبنای تأیید یا رد شدن فرضیات (معناداری روابط) بررسی مدل در حالت ضرایب معناداری است. در سطح خطای ۰,۰۵ و آزمون دوطرفه (پیش فرض نرمال) مقادیر بحرانی اعداد ۱,۹۶ و -۱,۹۶- می‌باشند. چنانچه ضرایب معناداری بیشتر از ۱,۹۶ و یا کوچک‌تر از -۱,۹۶- باشند فرض صفر رد و فرض یک یعنی وجود ارتباط معناداری تأیید می‌شود. اگرچه شاخص مجذور کای معنادار بود، ولی با توجه به این‌که این شاخص در مواردی که حجم نمونه بالاتر از ۳۰ است معنادار می‌شود، قابل اغماض هست. در عوض به‌جای شاخص مجذور کای به تفسیر شاخص دیگری به نام نسبت مجذور کای بر درجه آزادی (X^2/df) می‌پردازند. حاصل تقسیم شاخص مجذور کای بر درجه آزادی برابر با ۲/۶۰ است که در مقایسه با مقدار بحرانی ۵ شاخص قابل قبولی است. شاخص ریشه میانگین مربعات خطای برآورد (RMSEA) در این مدل برابر با ۰/۰۵۷ است که حد مجاز حد مجاز RMSEA ۰/۸۰ است.

مؤلفه همکاری و تشریک مساعی در صلح دوستی: نتایج مندرج در شکل (۲) نشان می‌دهد؛ شش نشانه‌گر برای مؤلفه همکاری تأیید شده‌اند. همچنین مقادیر بارعاملی حاکی از مقدار قابل قبول آنها است. نتایج مندرج در جدول (۴) نشان می‌دهد مدل دارای برازش مطلوب هست.

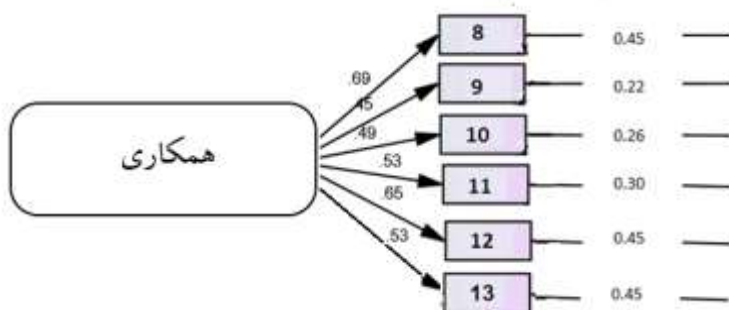

شکل (۲) مدل اندازه‌گیری شاخص همکاری با بارهای عاملی استاندارد

شش نشانگر برای مؤلفه همکاری تأیید شده‌اند. همچنین مقادیر بارعاملی حاکی از مقدار قابل قبول آنها است. تمامی ضرایب بدست آمده معنادار شده‌اند. برای مثال بار عاملی سؤال هشتم $0/69$ می‌باشد. به عبارت دیگر سؤال اول تقریباً 69 درصد از واریانس متغیر شاخص‌های همکاری و تشریک مساعی در تغییرات صلح دوستی را تبیین می‌نماید مقدار $0/31$ نیز مقدار خطا می‌باشد (مقدار واریانس که توسط سؤال اول قابل تبیین نیست، واضح است که هر چه مقدار خطا کمتر باشد ضرایب تعیین بالاتر و همبستگی بیشتری بین سؤال و عامل مربوطه وجود دارد). مقدار ضریب تعیین عددی بین 0 و 1 است که هر چه به سمت 1 نزدیک شود مقدار تبیین واریانس بیشتر می‌گردد. همانطور که بارهای عاملی نشان می‌دهد میزان کلیه بارهای عاملی بالاتر از $0/50$ می‌باشد که بیانگر روایی همگرا است. بار عاملی سؤال نهم $0/45$ ، سؤال دهم $0/49$ ، سؤال یازدهم $0/53$ ، دوازدهم $0/85$ و سیزدهم $0/53$ است. به عبارت دیگر به ترتیب 45 ، 49 ، 53 ، 85 و 53 درصد از واریانس متغیر شاخص‌های همکاری و تشریک مساعی را تبیین می‌نماید. مقادیر آزمون معناداری بزرگ‌تر از $1,96$ یا کوچک‌تر از $-1,96$ نشان دهنده معناداری بودن روابط است. مبنای تأیید یا رد شدن فرضیات (معناداری روابط) بررسی مدل در حالت ضرایب معناداری است. در سطح خطای $0,05$ و آزمون دوطرفه (پیش فرض نرمال) مقادیر بحرانی اعداد $1,96$ و $-1,96$ می‌باشند. نشانگرهای بکار رفته در مدل معنی دار هستند. شاخص‌های برازش مدل همکاری و تشریک مساعی در تغییرات صلح دوستی نیز به شرح زیر است:

جدول (۴) شاخص‌های برازش مدل همکاری و تشریک مساعی در صلح دوستی

شاخص‌های برازندگی	حد مطلوب	مقدار گزارش شده	وضعیت
شاخص برازندگی مطلق (GFI)	بزرگتر از ۰/۹	۰/۹۰۲	مطلوب
شاخص برازندگی مقایسه‌ای (CFI)	بزرگتر از ۰/۹	۰/۹۰۶	مطلوب
شاخص برازندگی فزاینده (IFI)	بزرگتر از ۰/۹	۰/۹۰۵	مطلوب
شاخص نرم نشده (NFI)	بزرگتر از ۰/۹	۰/۹۰۶	مطلوب
ریشه میانگین مجذور خطای تقریب (RMSEA)	نزدیک به صفر	۰/۰۳۹	مطلوب

اگرچه شاخص مجذور کای معنادار بود، ولی با توجه به این که این شاخص در مواردی که حجم نمونه بالاتر از ۳۰ است معنادار می‌شود، قابل اطمینان نیست. در عوض به جای شاخص مجذور کای به تفسیر شاخص دیگری به نام نسبت مجذور کای بر درجه آزادی (X^2/df) می‌پردازند. حاصل تقسیم شاخص مجذور کای بر درجه آزادی برابر با ۲/۷۰ است که مقدار قابل قبولی است. شاخص ریشه میانگین مربعات خطای برآورد (RMSEA) در این مدل برابر با ۰/۰۳۹ است که حد مجاز حد مجاز RMSEA، ۰/۸۰ است.

همچنین یافته‌ها مبین آن است که با توجه به نوع ورزش انجام شده از نظر گروهی و فردی، آزمون نمونه‌های مستقل با تفکیک رشته‌های ورزشی به فردی و گروهی نشان داد که این تقسیم بندی هیچ اختلاف معنی داری را بین ورزش‌های فردی و گروهی آگاهی از صلح و روش‌های حصول آن و همکاری و تشریک مساعی در صلح دوستی، با دیگران نشان نمی‌دهد. نتایج فراوانی پاسخگویی ورزشکاران در شاخص آگاهی از صلح مشخص نمود که، بیشترین فراوانی در ورزشکاران رشته‌های کشتی - کاراته - جودو - بوکس تکواندو ژیمناستیک - والیبال - گلف - تنیس - اسکی مربوط به میانگین ۳,۵ و کمترین در محدوده ۲,۲۵ تا ۲,۵۰ و ۴,۵۰ و ۴,۶۳ می‌باشد. و بیشترین فراوانی به لحاظ میانگین پاسخگویی به سوالات مرتبط با این شاخص به سمت میانگین منحنی توزیع نرمال متمایل است. بیشترین فراوانی به لحاظ میانگین پاسخگویی به سوالات مرتبط با این شاخص به سمت میانگین منحنی توزیع نرمال متمایل می‌باشد.

بحث و نتیجه گیری

فرضیه اول: در این مولفه آگاهی از حقوق و آزادی‌های فردی، آگاهی از وضعیت صلح و جنگ در جهان معاصر، آگاهی از عدالت اجتماعی و فرصت‌های برابر، آگاهی از مبارزه با جنگ طلبی، آگاهی از حقوق بشر و آزادی‌های اساسی، در تحلیل فرضیه اول، آگاهی از روش‌های مسالمت آمیز

مبارزه با تبعیض و آگاهی از استفاده از تصاویر مرتبط با صلح در کتاب‌های درسی است. کمترین آگاهی در بین ورزشکاران کشتی و تکواندو و بیشترین مورد در ورزشکاران رشته‌های گلف و بسکتبال بود. تحلیل نتایج نشان داد که بارهای عاملی مدل در حالت تخمین استاندارد میزان تأثیر هر کدام از متغیرها و یا گویه‌ها را در توضیح و تبیین واریانس نمرات متغیر یا عامل اصلی نشان می‌دهد. بار عاملی سؤال اول در بعد آگاهی از صلح و روش‌های حصول به آن مقدار ۰/۷۷ و سؤال دوم در بعد آگاهی از صلح و روش‌های حصول به آن مقدار ۰/۸۷ می‌باشد. به نظر می‌رسد، بیشتر وجود نارضایتی مبنای عدم توجه به توسعه صلح و دوستی است و رویکردهای نوین ورزش‌های المپیک در ایجاد رضایتمندی موثر است. بر مبنای دیدگاه کارکردگرایان یک نظام اجتماعی خاص هنگامی دچار مشکل خواهد بود ارزش‌ها نتوانند تغییرات محیط را توجیه کنند یا برعکس در هنگامی که تغییر ارزشها به معنی نادرست تلقی شدن خود محیط باشد دلیل آنکه هر نوع مسئله‌ای در مورد ارزش‌ها یا ارتباط آنها با محیط تا این اندازه با اهمیت است آن است که اولاً ارزشها طبق توصیفی که از آنها شد معمولاً دربرگیرنده هنجارها و نقش‌ها می‌باشند و ثانیاً ارزشها علت موجودیت مستمر جمع هستند.

فرضیه دوم: مدل اندازه‌گیری متغیرهای مکنون (همکاری و تشریک مساعی در صلح دوستی) را در حالت تخمین استاندارد نشان می‌دهد. بارهای عاملی مدل مربوط به مولفه همکاری و تشریک مساعی در حالت تخمین استاندارد میزان تأثیر هر کدام از متغیرها و یا گویه‌ها را در توضیح و تبیین واریانس نمرات متغیر یا عامل اصلی نشان می‌دهد. به عبارت دیگر بار عاملی نشان دهنده میزان همبستگی هر متغیر مشاهده‌گر (سؤال پرسشنامه) با متغیر مکنون (عامل‌ها) می‌باشد. لذا می‌توان بارهای عاملی هر یک از سؤالات تحقیق را مشاهده نمود. بار عاملی سؤال اول در بعد همکاری و تشریک مساعی در صلح دوستی مقدار ۰/۶۹ و سؤال دوم در بعد همکاری و تشریک مساعی در صلح دوستی مقدار ۰/۴۵ می‌باشد. به عبارت دیگر سؤال اول تقریباً ۶۹ درصد از واریانس متغیر شاخص‌های همکاری و تشریک مساعی در صلح دوستی را تبیین می‌نماید. چالمرز جانسون در کتاب تحول انقلابی خود نظریه‌ای را تحت عنوان نارضایتی دارد که چگونه تغییر محیط موجب تغییر ارزشها شود. محیط جدید مستلزم مجموعه‌ای از ارزش‌هاست. مرتون نظریه‌ای را مطرح می‌کند بدین صورت که اومعتقد است بهم خوردن رابطه بین اهداف از یک طرف و وسائل مشروع برای دستیابی به این اهداف توجه می‌کند و معتقد است که در جامعه با ثبات بین اهداف و ارزشهای اجتماعی - فرهنگی و راه‌های پذیرفته شده از سوی عامه مردم برای دستیابی به آنها یک تعادل وجود دارد وقتی این رابطه متعادل بهم بخورد نظم اجتماعی از بین می‌رود و آنومی بوجود می‌آید که می‌تواند مغایر با

آگاهی از صلح باشد. براساس نظریه های مرتون تا موقعیکه اهداف جدید بلند پروازانه ای وارد جامعه نشده و ارزشها و نیازهای جدید به مردم تزریق نشده است و مردم با آن مقداری که دارند به اهداف و ارزشهای سنتی خود می رسند و جامعه در حال تعادل خواهد بود.

فرضیه سوم: مدل اندازه گیری متغیرهای مکنون (مسئولیت پذیری برای اعمال شخصی در صلح دوستی) را در حالت تخمین استاندارد نشان می دهد. بارهای عاملی مدل مسئولیت پذیری برای اعمال شخصی در حالت تخمین استاندارد میزان تأثیر هر کدام از متغیرها و یا گویه ها را در توضیح و تبیین واریانس نمرات متغیر یا عامل اصلی نشان می دهد. بار عاملی سؤال اول در بعد مسئولیت پذیری برای اعمال شخصی در صلح دوستی مقدار ۰/۸۲ و سؤال دوم در بعد مسئولیت پذیری مقدار ۰/۸۶ می باشد. به عبارت دیگر سؤال اول تقریباً ۸۶ درصد از واریانس متغیر شاخص های متناظر با مسئولیت پذیری آن را تبیین می نماید. مرتون معتقد است که همه صورتهای فرهنگی و اجتماعی و ساختارها اجتماعی و فرهنگی (عناصر فرهنگی و اجتماعی مثل ارزشها و باورها و آداب و رسوم و هنجارها) می توانند برای اجتماعی کارکرد داشته باشند حال این کارکرد می تواند برای جامعه ای کارکرد مثبت باشد و برای جامعه ای دیگر منفی در نظر گرفته شود.

همچنین گور نظریه ای تحت عنوان احساس محرومیت نسبی و یا احساس بی اعدالتی نسبی مطرح می کند که برپایه فرضیه یا قانون "ناکامی-پرخاشگری" بنا نهاده است این احساس وقتی در یک شخص (مثلاً حسین) بوجود می آید که او مشاهده کند که شخص دیگری مثلاً علی چیزی دارد (مثلاً یک ماشین بنز) که او ندارد و او مایل است که انرا داشته باشد که اگر این احساس در جامعه ۱- شدید یا عمیق و در عین حال ۲- در سطح وسیعی (بین تعداد زیادی) از مردم وجود داشته باشد.

فرضیه چهارم: بارهای عاملی مدل در حالت تخمین استاندارد میزان تأثیر هر کدام از متغیرها و یا گویه ها را در توضیح و تبیین واریانس نمرات متغیر یا عامل اصلی نشان می دهد. و ال اول تقریباً ۶۲ درصد از واریانس متغیر شاخص مهارت در حل مسالمت آمیز تعارضات را تبیین می نماید. هابرماس نیز نظریه پرداز معاصر نظریه ای دارد مبنی بر بحران مشروعیت و عقلانیت ابزاری بدین صورت که نظام سیاسی اداری با قبض کردن یا سرکوب حوزه عمومی بوسیله آگاهی فن سالارانه یا همان ایدئولوژی دروغین یعنی عقلانیت ابزاری طبقه متوسط وضعیف جامعه را به خدمت و استثمار می کند یعنی با عقلانیت ابزاری (آگاهی فن سالارانه یا ایدئولوژی دروغین) یعنی عقل در خدمت تکنولوژی و علم و دانش و تکنولوژی و ابزار جدید که همان رشد و توسعه اقتصادی و اجتماعی و فرهنگی می باشد انسانها را بخدمت می گیرد و استثمار می کند و بر کل جامعه مسلط می شود. در این حوزه که در واقع عقل بعنوان ابزاری در خدمت طبقه حاکم و مسلط جامعه می باشد و در واقع

ناعقلانیتی و عقلانیت ابزاری که توسط علم و ابزار آلات جدید و ایدئولوژی جدید دروغین برکل جامعه حاکم می‌شود.

فرضیه پنجم: بارهای عاملی مدل مهارت در احترام قائل شدن به تمامی اشکال زندگی و حیات در صلح دوستی در حالت تخمین استاندارد میزان تأثیر هر کدام از متغیرها و یا گویه‌ها را در توضیح و تبیین واریانس نمرات متغیر یا عامل اصلی نشان می‌دهد. سؤال اول و دوم تقریباً ۵۳ درصد از واریانس متغیر شاخص‌های عملکرد متغیر مکنون احترام قائل شدن به تمامی اشکال زندگی و حیات را تبیین می‌نماید. پارسونز برداشت روشنی از سطوح واقعیت اجتماعی و نیز روابطشان دارد. تنظیم سلسله مراتبی این واقعیت نیز آشکاراست این سطوح در نظام پارسونز به دوشیوه ترکیب شده اند نخست آن که هریک از سطوح پایتزر، شرایط وانرژی مورد نیاز را برای سطوح بالاتر فراهم می‌کند دوم آنکه سطوح بالاتر سطوح زیرین خود را در این سلسله مراتب تحت نظارت دارند. از جهت محیطهای فعالیت کنش سطح که همان محیط جسمانی وارگانیک است، جنبه غیرنمادین بدن انسان ساختمانی بدنی و اعضایش را شامل می‌شود.

فرضیه ششم: بارهای عاملی مدل در حالت تخمین استاندارد میزان تأثیر هر کدام از متغیرها و یا گویه‌ها را در توضیح و تبیین واریانس نمرات متغیر یا عامل اصلی نشان می‌دهد. سؤال اول تقریباً ۸۲ درصد از واریانس متغیر شاخص‌های عملکرد چهارچوب مدیریتی را تبیین می‌نماید. ورزش در تقویت صلح جهانی و تفاهم بین المللی نقش دارد. زمل تأکید می‌کند که ورزش وقتی شکل مسابقه‌ی ورزشی به خود بگیرد، می‌تواند در حل کشمکش‌ها و درگیریها نقش اساسی ایفا کند. از ورزش برای آگاهی از بی‌عدالتی جهانی و ترویج حس مسئولیت پذیری اجتماعی در سراسر دنیا استفاده شود. المپیک فرصتی برای تبادل فرهنگی و شناختن فرهنگ‌های مختلف جهان و فرصتی برای ایجاد صلح و مسئولیت پذیری اجتماعی است که از طریق مصاحبه با رسانه‌های جمعی می‌تواند ملی‌گرایی و تجاری شدن تحت کنترل خود قرار دهد و از آن در جهت پیشبرد اهداف المپیزم بکار گرفته شود. المپیک فرصتی برای تبادل فرهنگی و شناختن فرهنگ‌های مختلف جهان و فرصتی برای ایجاد صلح و مسئولیت پذیری اجتماعی است که از طریق مصاحبه با رسانه‌های جمعی می‌تواند ملی‌گرایی و تجاری شدن تحت کنترل خود قرار دهد و از آن در جهت پیشبرد اهداف المپیزم بکار گرفته شود. پیشنهاد می‌گردد برنامه‌های متنوع آموزشی در راستای افزایش میزان همکاری و تشریح مساعی در تغییرات صلح دوستی در ورزشکاران رشته‌های مختلف اجرا شود. با توجه به گستردگی متغیرهای تأثیر گذار بر میزان همکاری و تشریح مساعی در تغییرات صلح دوستی و همچنین نتایج حاصل از این بررسی پیشنهاد می‌شود: (۱) توجه به نوع ورزش و تأثیر آن بر میزان

همکاری و تشریک مساعی در تغییرات صلح دوستی در تحقیقات آتی در نظر گرفته شود (۲) از ورزش باید به عنوان وسیله ای برای نیل به هدف های هزاره ی سوم استفاده کرد (۳) ورزش باید تا حد ممکن با برنامه های سازمان های مرتبط و فعال در حوزه صلح بین الملل ترکیب شود (۴) مقایسه اثر شرکت در مسابقات المپیک بر میزان همکاری و تشریک مساعی در تغییرات صلح دوستی در ورزش های ملایم و کم شدت و همچنین پرشدت بررسی شود. با نگرش به کمبود تحقیقات مرتبط با صلح و همکاری و تشریک مساعی در تغییرات صلح دوستی ورزش اجرای تحقیقات بیشتر در این حوزه در کشور و همچنین مطالعات تطبیقی مرتبط با سایر کشورها پیشنهاد می گردد.

منابع:

- التیامی نیا رضا، محمدی عزیزآبادی مهدی(۱۳۹۴)"نقش تبعی و تسریع‌کننده ورزش در فراهم کردن شرایط صلح در بین دولت‌ها"نشریه: تحقیقات سیاسی و بین‌المللی: بهار، دوره ۷، شماره ۲۲، از صفحه ۱۴۹ تا صفحه ۱۷۹ .
- آقایی، س.، و رحیم زاده، ا. (۱۴۰۰). کارکرد صلح و امنیت بین‌المللی در سایه عوامل تهدیدآفرین در عرصه نظام جهانی. فقه و حقوق نوین، ۲(۷)، ۱۵۴-۱۲۷.
- باری پور، م.، و صادقیان، م.، و انصاریان، م. (۱۴۰۰). واکاوی جنگ‌های آبی جهت نیل به صلح پایدار آبی. مجلس و راهبرد، ۲۸(۱۰۷)، ۳۰-۵.
- جعفری کمانگر، ف.، و رضایی، م. (۱۴۰۰). تحلیل جلوه‌های جنگ و صلح در متون پایداری کتب فارسی متوسطه اول. مطالعات ملی، ۲۲(۳) (پیاپی ۸۷)، ۴۱-۲۱.
- خیبری کاوه، فتاحی زاده ابودر(۱۳۹۸)"دیپلماسی ورزشی: ایجاب و تحدید یک مفهوم راهبردی سیاسی" نشریه: مطالعات راهبردی ورزش و جوانان شماره: بهار ۱۳۹۸، دوره ۱۸، شماره ۴۳، از صفحه ۱۸ تا صفحه ۴۰
- رضائی قوام آبادی محمدحسین (۱۳۹۹)"بیماری همه‌گیر کرونا و صلح و امنیت بین‌المللی"نشریه: پژوهش‌های حقوقی شماره: تابستان ۱۳۹۹، دوره ۲۳، شماره ویژه نامه حقوق و کرونا، صفحه ۱۸۱ تا صفحه ۲۰۰
- سعیدی، ک.، و قدیمی، ب.، و خیبری، ک.، و اصلانخانی، م. (۱۴۰۰). تحلیل جامعه‌شناختی رویکردهای نوین ورزش‌های المپیک در توسعه صلح و دوستی بین‌الملل. مطالعات راهبردی ورزش و جوانان، ۲۰(۵۱)، ۲۳۸-۲۱۷.
- صاحب ناسی احمدعلی، مطیع مهدی*، حاجی اسماعیلی حسین آبادی محمدرضا(۱۳۹۹)"بررسی صلح و خشونت در آموزه‌های قرآنی با نگاهی به نظریه خشونت فرهنگی و ساختاری یوهان گالتونگ"نشریه: پژوهش دینی شماره: بهار و تابستان ۱۳۹۹، دوره - شماره ۴۰، صفحه ۳۵ تا صفحه ۶۵
- صباغیان، علی(۱۳۹۳)، "دیپلماسی ورزشی" مجله مطالعات فرهنگ-ارتباطات، سال شانزدهم، شماره سی یکم، ص ۱۳۰-۱۴۰.
- طاهریان میلاد*، هادی تبار اسماعیل(۱۳۹۹)"جرم، در سنجه‌گفتمان صلح مدار"نشریه: پژوهش نامه حقوق کیفری شماره: بهار و تابستان ۱۳۹۹، دوره ۱۱، شماره ۱ (پیاپی ۲۱)؛ صفحه ۱۵۳ تا صفحه ۱۷۶.
- کاظم پور اسماعیل*، باباپورواجاری مریم(۱۳۹۶)"تاثیر آموزش صلح بر مسئولیت‌پذیری دانش‌آموزان"نشریه: رهیافتی نو در مدیریت آموزشی: زمستان ۱۳۹۶، دوره ۸، شماره ۴ (پیاپی ۳۲)، از صفحه ۶۵ تا صفحه ۸۲.
- لورمور، روگر و آدرین بودر(۱۳۹۱)، "ورزش و روابط بین‌الملل"، ترجمه نصرالله سجادی، تهران، نشر علوم ورزشی(حتمی).
- مرزوقی رحمت‌الله، محمدی مهدی، شمشیری بابک، دادگر همایون(۱۳۹۶)"تدوین برنامه درسی صلح در آموزش عالی: یک مطالعه کیفی"نشریه: راهبردهای آموزش (راهبردهای آموزش در علوم پزشکی): آذر و دی، دوره ۱۰، شماره ۵، از صفحه ۳۸۴ تا صفحه ۳۹۶.
- موسوی سیدابراهیم، علی نژادی محسن(۱۳۹۶)"عقد صلح در مقام بیع" نشریه: قانون یار: زمستان ۱۳۹۶، دوره ۴، شماره ۴؛ از صفحه ۴۹ تا صفحه ۶۰.

Alessio Faccia 1,* , Leonardo José Mataruna-Dos-Santos 2 , Hussein Munoz Helù and Daniel Range(2021)"Measuring and Monitoring Sustainability in

- Listed European Football Clubs: A Value-Added Reporting Perspective
"Sustainability Received: 26 October 2020; Accepted: 16 November 2020;
Published: 25 January 2021
- Delgado F (2003), The fusing of sport and politics. *Journal of Sport & Social Issues* 27: 293-270
- Fowlie, F., Pound, R. W., McIssac, S., Moses, P. A., Ramos-Horta, J., Koo, R., ... & Miro, P. (2022). Peace Leadership and Sport. In *Evolution of Peace Leadership and Practical Implications* (pp. 311-328). IGI Global.
- Moore(2018)"Casualties of peace: an analysis of casualties admitted to the intensive care unit during the negotiation of the comprehensive Colombian process of peace"*World J Emerg Surg.* 2018; 13: 2. Published online 2018 Jan 16. doi: 10.1186/s13017-017-0161-2
- Wolfgang Wagner (2018)"Is there a parliamentary peace? Parliamentary veto power and military interventions from Kosovo to Daesh"*Br J Polit Int Relat.* 2018 Feb; 20(1): 121-134. Published online 2018 Jan 22. doi: 10.1177/1369148117745859