



## رابطه بین مدیریت ریسک سازمانی و عملکرد شرکت با نقش مزیت رقابتی و سواد مالی

زهرة عارف منش<sup>۱</sup>

منیژه رامشه<sup>۲</sup>

حامد شکوهی<sup>۳</sup>

تاریخ دریافت: ۱۴۰۱/۰۱/۰۹ تاریخ پذیرش: ۱۴۰۱/۰۳/۱۲

### چکیده

تحولات عمده در محیط کسب‌وکار و سرعت بالای تغییرات فناوری، محیط کسب‌وکار را بسیار پیچیده و نامطمئن ساخته است. مدیریت ریسک یکی از راهکارهای شرکت‌ها برای مقابله با ناطمینانی در محیط کسب‌وکار است که نقش مؤثری در حفظ و ارتقای کارایی و اثربخشی و در نتیجه، بهبود عملکرد شرکت دارد. علاوه بر این، مدیریت ریسک یک عامل مهم در کنترل هزینه‌ها و تنوع محصولات و در نتیجه، کسب مزیت رقابتی است که منجر به بهبود عملکرد شرکت می‌شود. این در حالی است که وجود مدیران دارای تحصیلات مالی (سواد مالی مدیران) در فرآیند مدیریت ریسک، کسب مزیت رقابتی و دستیابی به عملکرد بهتر را تسهیل می‌کند. با چنین رویکردی، تحقیق حاضر با هدف بررسی رابطه بین مدیریت ریسک سازمانی و عملکرد شرکت با نقش میانجی‌گر مزیت رقابتی و تعدیل‌گر سواد مالی در واحدهای تولیدی مستقر در شهرک صنعتی یزد به انجام رسیده است. داده‌ها با استفاده از پرسشنامه جمع‌آوری و با استفاده از روش مدلسازی معادلات ساختاری تحلیل گردیده است. نتایج تحلیل ۲۲۰ پرسشنامه تکمیلی نشان می‌دهد که رابطه مزیت رقابتی با عملکرد شرکت به لحاظ آماری معنی‌دار نیست، اما مدیریت ریسک رابطه مثبت و معنی‌داری با مزیت رقابتی و عملکرد شرکت دارد. همچنین، رابطه سواد مالی با مزیت رقابتی مثبت و معنی‌دار است. نقش میانجی‌گر مزیت رقابتی در رابطه مدیریت ریسک با عملکرد شرکت مورد تأیید قرار نمی‌گیرد، اما نقش تعدیل‌گر سواد مالی در رابطه مدیریت ریسک با مزیت رقابتی پذیرفته می‌شود.

**واژه‌های کلیدی:** مدیریت ریسک، عملکرد شرکت، مزیت رقابتی، سواد مالی، واحدهای تولیدی مستقر در شهرک صنعتی یزد.

۱- گروه حسابداری و مالی، دانشکده اقتصاد، مدیریت و حسابداری، دانشگاه یزد، ایران، نویسنده مسئول. arefmanesh@yazd.ac.ir

۲- گروه حسابداری، دانشگاه قم، قم، ایران. m.ramshe@qom.ac.ir

۳- گروه حسابداری، دانشگاه غیر انتفاعی امام جواد (ع)، یزد، ایران. hamedshokohi@yahoo.com

## ۱- مقدمه

تغییرات مختلف در بازار از جمله آزاد سازی تجارت و سرعت در تغییرات فناوری، باعث افزایش رقابت و دشواری مدیریت در سازمانها شده است. در چنین بازاری، شرکتها نیازمند تصمیمات صحیح مدیران هستند. مدیریت ریسک موثر که بر مبنای اصول مفهومی معتبر قرار دارد بخش مهمی از این فرآیند تصمیمگیری را تشکیل میدهد) قادری و تاری وردی، ۱۳۹۹. (مدیریت ریسک فرآیند ارزیابی ریسک و طراحی استراتژیهای برای شناخت ریسک است) رضایی و همکاران، ۱۳۹۹. (به عبارت دیگر مدیریت ریسک فرآیند شناسایی، ارزیابی و انجام اقدامات کنترلی و اصلاح ریسکهای اتفاقی بالقوه است که مشخصاً پیشامدهای احتمالی آن، خسارت یا عدم تغییر در وضع موجود است) بابایی و وزیرنجانی، ۱۳۸۵. (مدیریت ریسک در بنگاههای تجاری، ریسک را مدیریت می کند تا از دستیابی به اهداف بنگاه تجاری اطمینان حاصل کند. هدف از انجام هر فعالیتی در یک بنگاه تجاری دستیابی به سطح بالاتری از کارایی و اثربخشی است که در اصطلاح عملکرد نامیده می شود. یکی از راهکارهای تحقق این هدف، مدیریت ریسک بنگاه تجاری است) گوردون و همکاران، ۲۰۰۹. (در حقیقت، مدیریت ریسک بر تصمیمات استراتژیک و تصمیمات استراتژیک بر عملکرد بنگاه تأثیر می گذارد) براستبائر، ۲۰۱۶. (همان گونه که پورتر) ۱۹۸۰ (بیان می کند، یک شرکت می تواند با کاهش هزینه های مختلف مواد اولیه، نیروی انسانی، فرآیندهای اجرایی و ...) و همچنین، متنوع سازی کالاها و خدمات نسبت به رقبای خود به مزیت رقابتی مبتنی بر هزینه و مزیت رقابتی مبتنی بر تنوع دست پیدا کند. بنابراین، انتظار می رود که با مدیریت ریسک، کسب مزیت رقابتی تسهیل گردد) زو و حسن، ۲۰۱۷؛ وانگ و همکاران، ۲۰۱۸. (مسیر کسب مزیت رقابتی و عملکرد برتر به واسطه مشارکت مدیران و مسئولان برخوردار از تحصیلات مالی در مدیریت ریسک هموار می گردد) دیانی و تریکی، ۲۰۰۵. (به عبارت دیگر، سواد مالی مدیران و مسئولان بر رابطه مدیریت ریسک با مزیت رقابتی تأثیر می گذارد و این رابطه را تعدیل می کند. در واقع، برخورداری از تحصیلات مالی آگاهی مدیران و مسئولان از اصول، ضوابط و قوانین مربوط به ریسک را افزایش می دهد و منجر به ارتقای عملکرد بنگاه می شود) هومل و کینگ، ۲۰۱۳. (بنابراین، مسئله این تحقیق بررسی رابطه بین مدیریت ریسک سازمانی و عملکرد شرکت با نقش میانجی گر مزیت رقابتی و تعدیل گر سواد مالی است. نتایج تحقیق حاضر می تواند برای طیف وسیعی از سازمان ها، شرکت ها و بنگاه ها در جهت بهبود عملکرد آنها مفید باشد.

## ۲- مبانی نظری و فرضیه ها

### ۲-۱- رابطه مدیریت ریسک و عملکرد بنگاه

موفقیت فعالیت های مدیریت ریسک، بنگاه را قادر می سازد تا ارزش خود را افزایش دهد و ریسک را به روشی مؤثر مدیریت کند. این فعالیت ها با کاهش هزینه های عملیاتی و نهایی و همچنین، کاهش ناطمینانی نسبت به بازدهی بازار سهام، سودآوری بنگاه را افزایش می دهد. بنگاهی که مقید به انجام فعالیت های مدیریت ریسک است، عملکرد عملیاتی بالاتری دارد و نسبت به بنگاه های فاقد فعالیت های مدیریت ریسک، درآمد بیشتری

کسب می‌کند) کالاها و سالیئو، ۲۰۱۷. (در نتیجه، مدیر یک بنگاه اقتصادی ترغیب می‌شود که در جهت افزایش ارزش و بهبود عملکرد بنگاه، نسبت به انجام فعالیت‌های مدیریت ریسک اهتمام جدی داشته باشد. هدف اصلی مدیریت ریسک، حداکثرسازی ارزش برای سهامدار است) هویت و لیبنبرگ، ۲۰۱۱. (اولاً، مدیریت ریسک با فراهم‌سازی یک مبنای مناسب برای تخصیص بهینه منابع شرکت منجر به بهبود کارایی سرمایه می‌شود. در مرحله دوم، مدیریت ریسک با شناسایی حوزه‌های دارای ریسک بالا و پیشنهاد پیشرفت مبتنی بر ریسک از تصمیم‌گیری آگاهانه پشتیبانی می‌کند. سوم مدیریت ریسک با ایجاد فرآیندی که منجر به ثبات نتایج مالی می‌شود و نظارت مناسب شرکت بر ریسک را نشان دهد، به ایجاد اعتماد برای سرمایه‌گذاری کمک می‌کند. مدیریت ریسک می‌تواند نوسانات درآمدی و قیمتی را کاهش و کارایی سرمایه و هم‌افزایی فعالیت‌ها را افزایش دهد و در نتیجه، منجر به بهبود تصمیم‌گیری استراتژیک و اجرایی شود) کوزو، ۲۰۰۴؛ هویت و لیبنبرگ، ۲۰۱۱. (نااطمینانی در محیط کسب‌وکار علاوه بر ریسک‌های ناشناخته، شامل فرصت‌های ناشناخته است و مدیریت ریسک به مدیر این توانایی را می‌دهد تا به صورت مؤثری با نااطمینانی روبه‌رو شود و ظرفیت بنگاه برای ایجاد ارزش را افزایش دهد) کوزو، ۲۰۰۴. (به عبارتی، مدیریت ریسک توانایی تصمیم‌گیری سازگار با ریسک را به شرکت می‌دهد) مولبروک، ۲۰۰۲. (تصمیم‌گیری بهتر به مدیریت اجازه می‌دهد تا اهداف استراتژیک را تعقیب کند، نوسانات درآمدی را کاهش و سودآوری را افزایش دهد. همچنین، مدیریت ریسک برای مقابله با تعارضات انگیزشی و ایجاد فرصت‌های جدید اهمیت دارد) هویت و لیبنبرگ، ۲۰۱۱. (بنابراین، فرضیه اول تحقیق حاضر به صرت زیر خواهد بود:

**فرضیه ۱)** مدیریت ریسک رابطه مثبت و معنی‌داری با عملکرد شرکت دارد.

## ۲-۲- رابطه مدیریت ریسک و مزیت رقابتی

هر سازمانی برای افزایش اعتبار و کاهش ریسک از استراتژی‌های متفاوتی استفاده می‌کند که مدیریت ریسک را ضروری می‌سازد. در واقع، مدیریت ریسک در یک سازمان برای تصمیم‌گیری، برنامه‌ریزی و سیستم کنترل سازمانی ضروری است. به طور خلاصه، یک بنگاه اقدامات متفاوتی را برای دستیابی به مزیت رقابتی پایدار انجام می‌دهد که مبتنی بر فعالیت‌های مدیریت ریسک و کاهش ریسک‌های مختلف است) الاهی، ۲۰۱۳. در پاسخ به این سؤال که "مدیریت ریسک چگونه به کسب مزیت رقابتی کمک می‌کند؟" چند توضیح محتمل وجود دارد. توضیح احتمالی اول مربوط به نظریه منبع‌محور است. این نظریه در راستای افزایش بازدهی شرکت بر پرتفوی منابع، شناسایی منابع و توسعه منابع تأکید می‌کند) فاهی، ۲۰۰۰. (منابع زیادی در یک شرکت وجود دارد، اما همان‌گونه که بارنی) ۱۹۹۱ (اشاره می‌کند، منابعی که می‌توانند برای ایجاد مزیت رقابتی ارزشمند و مفید باشند، محدود هستند. این منابع به عنوان دارایی‌های استراتژیک شناخته می‌شوند. با چنین رویکردی، مدیریت ریسک یکی از دارایی‌های استراتژیک شرکت در جهت کسب مزیت رقابتی به شمار می‌رود. استدلال تحقیق حاضر این است که مدیریت ریسک مزایایی برای شرکت ایجاد می‌کند که سایر شرکت‌ها به

این مزیت‌ها دسترسی ندارند. در مجموع و به طور کلی، شرکت‌ها می‌توانند با استفاده از مدیریت ریسک به عنوان یک دارایی استراتژیک به مزیت رقابتی دست پیدا کنند. بر اساس نظریه منبع‌محور شرکت باید به نحوی از منابع استفاده نماید که به مزیت رقابتی دست پیدا کند) وید و هالند، ۲۰۰۴. (با توجه به اینکه سرمایه منبع اصلی شرکت به شمار می‌رود، تخصیص بهینه سرمایه لازمه موفقیت شرکت است. شرکت با مدیریت ریسک می‌تواند با تخصیص بهینه سرمایه، فرصت‌های سرمایه‌گذاری را افزایش دهد و موقعیت بهتری در بازار کسب کند) کوزو، ۲۰۰۴. (توضیح احتمالی دوم مربوط به ماهیت و عملکرد مدیریت ریسک است. مدیریت ریسک قابلیت مدیریت یکپارچه ریسک‌ها را به شرکت می‌دهد. به این ترتیب، شرکت می‌تواند با مدیریت بهتر ریسک‌ها نسبت به رقبا به مزیت رقابتی دست پیدا کند) کوزو، ۲۰۰۴؛ الاهی، ۲۰۱۳. (همچنین، اگر شرکتی نسبت به رقبا از ریسک‌های صنعتی که در آن فعالیت می‌کنند، آگاه‌تر باشد، بهتر می‌تواند ریسک‌ها را مدیریت کند و علاوه بر ریسک‌ها، به فرصت‌ها توجه خواهد داشت) نوکو و استالز، ۲۰۰۶. (الاهی) ۲۰۱۳ (ثابت کرده است که مدیریت ریسک، مزایای متعددی برای شرکت دارد که این مزایا منجر به کسب مزیت رقابتی می‌شود. این مزایا شامل قابلیت فعالیت در شرایط نامناسب، پویایی کسب‌وکار، برتری در عملکرد و ایجاد یک تصویر انعطاف‌پذیر از شرکت است. بنابراین، فرضیه دوم تحقیق حاضر به صرت زیر خواهد بود:

**فرضیه ۲-** مدیریت ریسک رابطه مثبت و معنی‌داری با مزیت رقابتی شرکت دارد.

### ۲-۳- رابطه مزیت رقابتی و عملکرد بنگاه

به نظر پورتر (۱۹۸۰) (یک بنگاه می‌تواند با کاهش هزینه‌های مختلف مربوط به مواد، اجرایی، بازاریابی و مدیریت به مزیت رقابتی مبتنی بر رهبری هزینه دست پیدا کند. همچنین، یک بنگاه می‌تواند با ایجاد تمایز در محصولات و خدمات خود نسبت به رقبا، مزیت رقابتی مبتنی بر متنوع‌سازی را کسب نماید. در یک بازار رقابتی و مخصوصاً یک بازار در حال ظهور، مزیت رقابتی برای عملکرد بهتر بنگاه ضروری است) انوار، ۲۰۱۸. (استراتژی‌های مزیت رقابتی با عملکرد بنگاه ارتباط دارد، اما همواره منجر به بهبود عملکرد بنگاه نمی‌شود. برای مثال، بنگاه‌های چینی غالباً استراتژی‌های مبتنی بر هزینه را به جای استراتژی‌های مبتنی بر تنوع دنبال می‌کنند که احتمالاً منابع و قابلیت‌های مالی بیشتری را می‌طلبد) پارنل و همکاران، ۲۰۱۵. (به طور کلی، استراتژی‌های رقابتی) استراتژی رقابتی مبتنی بر رهبری هزینه و استراتژی رقابتی مبتنی بر متنوع‌سازی (تأثیر معنی‌داری بر عملکرد مالی و غیرمالی بنگاه‌ها دارد و شواهد تجربی هم این ادعا را تأیید می‌کند) اویثوبی و همکاران، ۲۰۱۸؛ گونزالز-رودریگوئز و همکاران، ۲۰۱۸).

نظریه استراتژی‌محور و نظریه منبع‌محور دو دیدگاهی هستند که عملکرد شرکت را از کانال مزیت رقابتی توضیح می‌دهند. این دو نظریه استدلال می‌کنند که یک شرکت می‌تواند با بکارگیری منابع منحصربفرد و استراتژی‌هایی که معادلی برای جایگزینی ندارد، به مزیت رقابتی و در نهایتاً، عملکرد برتر دست پیدا کنند. هانز و فلستاد (۲۰۰۰) (بعد از مقایسه نظریه‌های استراتژی‌محور و منبع‌محور به این نتیجه رسیده‌اند که این دو نظریه

مکمل یکدیگر هستند. آن‌ها نشان داده‌اند که ترکیب استراتژی‌محور با نظریه منبع‌محور لازمه ایجاد ارزش برای شرکت و دستیابی به عملکرد برتر است. همچنین، آریاواردانا (۲۰۰۱) (به اهمیت ترکیب رویکردهای استراتژی‌محور و منبع‌محور برای بهبود عملکرد شرکت اشاره کرده است. مزیت رقابتی از بعد ارزش و کیفیت همواره مورد توجه محققان بوده است. در این بعد، مزیت رقابتی با سه رویکرد هزینه‌محور، محصول‌محور و خدمات‌محور تفسیر می‌شود. مزیت هزینه‌محور شامل مزیت‌هایی نظیر هزینه‌های تولید کمتر، هزینه‌های بازاریابی و فروش کمتر و ... است که منجر به عملکرد بهتر شرکت نسبت به رقبای می‌شود. همچنین، شرکت‌هایی که دارای مزیت محصول‌محور شامل کیفیت بالاتر محصولات، بسته‌بندی، طراحی و ... هستند، عملکرد بهتری نسبت به رقبای دارند. به علاوه، عملکرد شرکت‌های دارای مزیت خدمات‌محور شامل انعطاف‌پذیری، قابلیت دسترسی، سرعت تحویل، قابلیت اعتماد، پشتیبانی فنی و ... از عملکرد رقبای بهتر است) مورگان و همکاران، ۲۰۰۴. (بنابراین، فرضیه سوم تحقیق حاضر به صرت زیر خواهد بود:

**فرضیه ۳-** مزیت رقابتی رابطه مثبت و معنی‌داری با عملکرد شرکت دارد.

#### ۲-۴- نقش میانجی‌گر مزیت رقابتی در رابطه مدیریت ریسک و عملکرد بنگاه

بنگاه‌ها از رویکردهای فعال یا منفعل مدیریت ریسک استفاده می‌کنند که می‌تواند خروجی آن‌ها را تحت تأثیر قرار دهد. به عبارتی، فعالیت‌های مدیریت ریسک بر تصمیمات استراتژیک بنگاه و در نتیجه، بر عملکرد بنگاه تأثیر می‌گذارد) براستائر، ۲۰۱۶. (از این دیدگاه، چانگ و همکاران) ۲۰۱۵ (ادعا می‌کنند که فعالیت‌های مدیریت ریسک همواره تأثیر مستقیمی بر ارزش بنگاه ندارد، اما برخی از عوامل داخلی همچون حاکمیت شرکتی بر این رابطه تأثیرگذار است. وقتی مدیر یک بنگاه مسئول تأمین مالی بنگاه باشد، از فعالیت‌های مختلفی برای مدیریت مالی استفاده می‌کند. با این وجود، فعالیت‌های ناکارآمد مدیریت ریسک منجر به ضعف در رویکرد کنترل مالی می‌شود که در بلندمدت بر ارزش بنگاه تأثیر می‌گذارد) وانگ و همکاران، ۲۰۱۸. (همانگونه که پورتر) ۱۹۸۰ (مطرح می‌کند، یک بنگاه می‌تواند با کاهش هزینه‌ها به مزیت رقابتی مبتنی بر هزینه یا با ایجاد تمایز در محصولات و خدمات تولیدی، به مزیت رقابتی مبتنی بر تنوع دست یابد. زو و حسن) ۲۰۱۷ (استدلال می‌کند که مزیت رقابتی به وسیله انجام فعالیت‌های اثربخش مدیریت ریسک حاصل می‌شود. برای مثال، یک بنگاه با فعالیت‌های اثربخش مدیریت ریسک می‌تواند با مدیریت هزینه‌ها، مدیریت دارایی‌ها، مدیریت اموال و مدیریت نقدینگی، هزینه‌های مختلف را کاهش دهد و این کاهش هزینه‌ها در بهبود عملکرد بنگاه منعکس می‌شود. با این وجود، مدیریت ریسک تنها به کاهش هزینه‌ها محدود نیست، بلکه با وضعیت‌های استراتژیک مختلف بنگاه ارتباط دارد که به صورت مستقیم یا غیرمستقیم بر خروجی بنگاه تأثیر می‌گذارد) وانگ و همکاران، ۲۰۱۰. (در یک رویکرد نسبتاً مشابه، استدلال می‌شود که مدیریت ریسک میانجی‌گر بین استراتژی رقابتی و عملکرد بنگاه است. در این خصوص، مدیریت ریسک تأثیر معنی‌داری بر رابطه استراتژی هزینه با عملکرد بنگاه

دارد، اما میانجی‌گر رابطه استراتژی تنوع با عملکرد بنگاه نیست) سلطانی‌زاده و همکاران، ۲۰۱۶. (با توجه به مطالب پیش‌گفته، فرضیه چهارم این تحقیق به صرت زیر خواهد بود:

**فرضیه ۴-** مزیت رقابتی در رابطه مدیریت ریسک با عملکرد شرکت میانجی‌گر است.

## ۲-۵- نقش تعدیل‌گر سواد مالی در رابطه مدیریت ریسک و عملکرد بنگاه

مدیرانی که تحصیلات مالی بالایی دارند، ترغیب می‌شوند که در استراتژی‌های مختلف کاهش ریسک از جمله پوشش‌ها و سیاست‌های مالی شرکتی مشارکت داشته باشند. به عبارتی، عملکرد برتر بنگاه‌ها توسط مدیرانی که تحصیلات مالی بالایی دارند و ریسک بنگاه را به وسیله تعدیل استراتژی‌های مدیریت ریسک کاهش می‌دهند، محقق می‌شود (دیانی و تریکی، ۲۰۰۵). (منطقی به نظر می‌رسد که آموزش مالی برای آگاهی از سیاست‌ها و مقررات مرتبط با ریسک به کارفرما کمک کند. بنابراین، تأثیر آموزش مالی به این صورت است که کارفرما، ریسک را به شیوه بهتری مدیریت می‌نماید و عملکرد بنگاه را بهبود می‌بخشد) هومل و کینگ، ۲۰۱۳. ادعا می‌شود که آموزش مالی مدیر بر فعالیت‌های استراتژیک و مدیریت ریسک تأثیر می‌گذارد. همانگونه که هربانی (۲۰۱۰) (اشاره کرده است، تحقیق حاضر هم استدلال می‌کند که درک کارفرما از ریسک بر استراتژیک مدیریت ریسک و فعالیت‌های عملیاتی بنگاه تأثیر می‌گذارد و سواد مالی رابطه مدیریت ریسک با عملکرد بنگاه را تعدیل می‌کند. با توجه به مطالب پیش‌گفته، فرضیه پنجم این تحقیق به صرت زیر خواهد بود:

فرضیه ۵ (سواد مالی در رابطه مدیریت ریسک با مزیت رقابتی تعدیل‌گر است.

## ۳- پیشینه پژوهش

حسینی و همکاران (۱۳۹۳) (در مطالعه‌ای به تحلیل رابطه استفاده از فنون مدیریت ریسک با عملکرد شرکت‌های پذیرفته‌شده در بورس اوراق تهران و فعال در صنایع غذایی پرداخته‌اند و به این نتیجه رسیده‌اند که استفاده از فنون مدیریت ریسک بنگاه رابطه مثبت و معنی‌داری با عملکرد سازمان دارد و تنها رابطه مدیریت ریسک‌های استراتژیک با عملکرد سازمان معنی‌دار نیست.

محمدی و همکاران (۱۳۹۵) (در مطالعه‌ای به بررسی تأثیر سواد مالی مدیران بر عملکرد سازمانی با نقش تعدیل‌گر یادگیری سازمانی در بانک‌های خصوصی شهر ایلام پرداخته‌اند و به این نتیجه رسیده‌اند که بین سواد مالی مدیران با عملکرد سازمانی رابطه معنی‌داری دارد و یادگیری سازمانی رابطه سواد مالی مدیران با عملکرد سازمانی را تعدیل می‌کند.

دهقانی و همکاران (۱۳۹۶) (در مطالعه‌ای به ارزیابی رابطه بکارگیری مدیریت ریسک بنگاه و عملکرد شرکت‌های بیمه پذیرفته‌شده در بورس اوراق بهادار تهران پرداخته‌اند و به این نتیجه رسیده‌اند که بین بازده حقوق صاحبان سهام با مدیریت ریسک بنگاه رابطه معنی‌داری وجود ندارد.

قادري و همكاران) ۱۳۹۹ (اثر بخشى مدل ريسك شركت بر عملکرد حسابدارى و اقتصادى ۱۲۹ شركت پذيرفته شده در بورس اوراق بهادار تهران را مورد بررسى قراردادند و نشان دادند مديريت ريسك شركت بر معيارهاى نرخ بازده داراييها، نرخ بازده حقوق صاحبان سهام، ارزش افزوده بازار و ارزش افزوده نقدى تأثير مثبت و معنادارى دارد .

محمدشريفى و همكاران) ۱۴۰۰ (به بررسى تأثير مديريت ريسك سازمانى بر عملکرد شرکتهای پذيرفته شده در بورس اوراق بهادار تهران) اندازه گيرى شده توسط نسبت Q تويين (در فرآيند ادغام و اکتساب با استفاده از الگوى دو مرحله اى حکمن در قلمرو زمانى ۱۳۹۲ تا ۱۳۹۷ پرداختند. نتايج مرحله اول نشان داد که متغيرهاى اندازه شركت، اهرم مالى و متغير کنترل صنعت رابطه معنيدارى در مدل عوامل تعيين کننده مديريت ريسك سازمانى دارد. در مرحله دوم تأييد شد که مديريت ريسك سازمانى بر عملکرد شرکتهای پذيرفته شده در بورس اوراق بهادار تهران در فرآيند ادغام و اکتساب اثر معنادارى دارد.

پوراحمدى و فرساد امان الهى) ۱۴۰۰ (تأثير مديريت ريسك سازمانى در رابطه بين تايمينالى خارجى و مديريت سود را مورد بررسى قرار دادند و نشان دادند مديريت ريسك سازمانى تأثير معنيدارى بر رابطه بين تايمينالى خارجى و مديريت سود دارد. به عبارت ديگر، مديريت ريسك سازمانى با تأثير بر عملکرد عملياتى و ارزش شركت، پيامدهاى منفى عدم تايمينان را کاهش ميدهد .

کيمانندو و همكاران) ۲۰۱۶ (در مطالعه اى به ارزيباى تأثير سواد مالى بر عملکرد مالى بنگاههاى کوچک و متوسط در کشور کنيا پرداخته اند و به اين نتيجه رسيده اند که رابطه مثبت و معنيدارى بين سواد مالى بر عملکرد مالى بنگاهها وجود دارد.

نيگک) ۲۰۱۶ (در مطالعه اى به تحليل نقش ميانجى دسترسى به منابع مالى در رابطه سواد مالى با عملکرد بنگاههاى کوچک و متوسط در کشور آفريقاى جنوبى پرداخته و به اين نتيجه رسيده است که سواد مالى تأثير مثبت و معنيدارى بر عملکرد بنگاهها دارد و نقش ميانجى دسترسى به منابع مالى در رابطه سواد مالى با عملکرد بنگاهها تأييد مى شود.

انيولا و انتيبانگ) ۲۰۱۷ (در مطالعه اى به ارزيباى تأثير سواد مالى مديران بر عملکرد بنگاههاى بنگاههاى کوچک و متوسط در کشور نيجریه پرداخته اند و به اين نتيجه رسيده اند که دانش مالى، آگاهى مالى و نگرش مالى بر رابطه سواد مالى مديران و عملکرد بنگاهها تأثير مثبت مى گذارد.

فلوريو و لئونى) ۲۰۱۷ (در مطالعه اى به بررسى رابطه مديريت ريسك و عملکرد بنگاهها در کشور ايتاليا پرداخته اند و به اين نتيجه رسيده اند که تأثير مديريت ريسك بر عملکرد بنگاهها مثبت است.

کارانجا) ۲۰۱۷ (در مطالعه اى به تحليل تأثير مديريت ريسك بر مزيت رقابتي بانکهاى تجارى در کشور کنيا پرداخته و به اين نتيجه رسيده است که تأثير استراتژىهاى اجتناب از ريسك و انتقال ريسك بر مزيت رقابتي بى معنى است، اما استراتژىهاى جذب ريسك تأثير مثبت و معنيدارى بر مزيت رقابتي دارد.

سار) ۲۰۱۷ (در مطالعه‌ای به ارزیابی تأثیر مزیت رقابتی بر عملکرد شرکت‌های فعال در صنعت نفت و گاز کشور هند پرداخته و به این نتیجه رسیده است که مزیت هزینه و مزیت تمایز بر عملکرد شرکت‌ها تأثیر معنی‌داری دارد و تأثیر مزیت تمایز بزرگتر است. همچنین، سطح ریسک رابطه معنی‌داری با عملکرد شرکت‌ها ندارد.

اختر و لیو) ۲۰۱۸ (در مطالعه‌ای به بررسی تأثیر سواد مالی مدیران بر عملکرد بنگاه‌های کوچک و متوسط در کشور پاکستان پرداخته‌اند و به این نتیجه رسیده‌اند که سواد مالی مدیران بر عملکرد بنگاه‌ها تأثیری ندارد. الیجا و میلیسنست) ۲۰۱۸ (در مطالعه‌ای به ارزیابی تأثیر مزیت رقابتی بر عملکرد شرکت کوا-کولا در کشور غنا پرداخته‌اند و به این نتیجه رسیده‌اند که مزیت رقابتی تأثیر مثبت و معنی‌داری بر عملکرد شرکت دارد. یانگ و همکاران) ۲۰۱۸ (در مطالعه‌ای به تحلیل رابطه بین مدیریت ریسک و عملکرد شرکت با نقش میانجی‌گر مزیت رقابتی و نقش تعدیل‌گر سواد مالی در کشور پاکستان پرداخته‌اند و به این نتیجه رسیده‌اند که: ۱- مدیریت ریسک سازمانی تأثیر معنی‌داری بر عملکرد شرکت دارد، ۲- مزیت رقابتی تا حدی واسطه رابطه مدیریت ریسک سازمانی و عملکرد شرکت است، ۳- سواد مالی به صورت معنی‌داری رابطه مدیریت ریسک سازمانی و عملکرد شرکت را تعدیل می‌کند.

آگیاپانگ و آترام) ۲۰۱۹ (در مطالعه‌ای به ارزیابی تأثیر سواد مالی مدیران بر عملکرد بنگاه‌های کوچک و متوسط در کشور غنا پرداخته‌اند و به این نتیجه رسیده‌اند که رابطه سواد مالی مدیران با عملکرد مالی بنگاه‌ها مثبت است.

فریرا و همکاران) ۲۰۱۹ (در مطالعه‌ای به تحلیل رابطه سواد مالی، ظرفیت نوآوری و سرمایه انسانی با مزیت رقابتی و عملکرد بنگاه‌های خرد، کوچک و متوسط در کشور اندونزی پرداخته‌اند و به این نتیجه رسیده‌اند که سواد مالی تأثیر معنی‌داری بر مزیت رقابتی ندارد و تأثیر ظرفیت نوآوری و سرمایه انسانی بر مزیت رقابتی مثبت و معنی‌دار است. همچنین، سواد مالی، ظرفیت نوآوری و سرمایه انسانی تأثیر مثبت و معنی‌داری بر عملکرد بنگاه‌ها دارد و رابطه مثبت مزیت رقابتی با عملکرد بنگاه‌ها تأیید می‌شود.

نوهونگ و همکاران) ۲۰۱۹ (در مطالعه‌ای به تحلیل رابطه سواد مالی و مزیت رقابتی بنگاه‌های کوچک و متوسط در کشور اندونزی پرداخته‌اند و به این نتیجه رسیده‌اند که سواد مالی منجر به ارتقای رقابت‌پذیری می‌شود.

سعیدی و همکاران) ۲۰۱۹ (در مطالعه‌ای به بررسی تأثیر مدیریت ریسک بر مزیت رقابتی با توجه به نقش میانجی فناوری اطلاعات در مؤسسات مالی پرداخته‌اند و به این نتیجه رسیده‌اند که مدیریت ریسک تأثیر مثبت و معنی‌داری بر مزیت رقابتی دارد و نقش میانجی فناوری اطلاعات تأیید می‌شود.



#### ۴- روش تحقیق

تحقیق حاضر به لحاظ هدف از نوع کاربردی، به لحاظ روش انجام از نوع توصیفی و شاخه همبستگی و به لحاظ شیوه گردآوری اطلاعات، تحقیق حاضر از نوع پیمایشی و روش مقطعی و ابزار جمع‌آوری داده‌ها پرسشنامه است. پرسشنامه تحقیق حاضر از دو بخش سؤالات عمومی و سؤالات تخصصی تشکیل می‌شود که بخش سؤالات تخصصی شامل سؤالات مربوط به متغیرهای وابسته، مستقل، میانجی‌گر و تعدیل‌گر است و همانگونه که در جدول ۱ مشاهده می‌شود، چهار بعد دارد: مدیریت ریسک، عملکرد بنگاه، مزیت رقابتی و سواد مالی. در قسمت ب جدول ۱، ویژگی‌های پاسخ دهندگان پرسشنامه گزارش شده است.

جدول ۱- قسمت الف (سؤالات مربوط به متغیرهای تحقیق)

متغیر	نقش	منبع	تعداد گویه
مدیریت ریسک	مستقل	ساکس و تورپ (۲۰۱۵)	۳
عملکرد شرکت	وابسته	کانتور (۲۰۱۶)	عملکرد مالی: ۳ عملکرد غیرمالی: ۴
مزیت رقابتی	میانجی‌گر	سو و همکاران (۲۰۱۷)	استراتژی مبتنی بر متنوع‌سازی: ۴ استراتژی مبتنی بر رهبری هزینه: ۴
سواد مالی	تعدیل‌گر	بانگومین و همکاران (۲۰۱۷)	۱۳
جدول ۱- قسمت ب (ویژگیهای پاسخ دهندگان)			
جنسیت	تعداد (نفر)	سهم (درصد)	
مذکر	۱۹۵	۸۸/۶	
مؤنث	۲۵	۱۱/۴	
گروه سنی	تعداد (نفر)	سهم (درصد)	
بین ۳۰ تا ۴۰ سال	۹۰	۹/۴۰	
بین ۴۰ تا ۵۰ سال	۱۰۰	۵/۴۵	
بیشتر از ۵۰ سال	۳۰	۶/۱۳	
وضعیت تحصیلی	تعداد (نفر)	سهم (درصد)	
کارشناسی	۶۵	۵/۲۹	
کارشناسی ارشد	۱۳۰	۱/۵۹	
دکتری	۲۵	۴/۱۱	
سابقه کار در شرکت	تعداد (نفر)	سهم (درصد)	
کمتر از ۱۰ سال	۸۰	۴/۳۶	
بین ۱۰ تا ۲۰ سال	۱۲۰	۵/۵۴	
بین ۲۰ تا ۳۰ سال	۲۰	۱/۹	

منبع: یافته‌های پژوهشگر

شکل ۱- مدل مفهومی پژوهش را نشان می‌دهد:

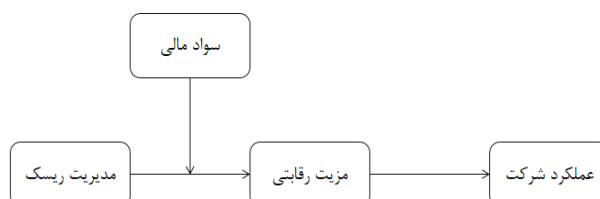

شکل ۱- مدل مفهومی پژوهش

منبع: یانگ و همکاران، ۲۰۱۸)

جامعه آماری تحقیق را واحدهای تولیدی مستقر در شهرک صنعتی یزد تشکیل می‌دهند که بر اساس اطلاعات دریافتی، ۵۰۰ واحد هستند. نمونه آماری بر اساس روش تصادفی ساده انتخاب و حجم نمونه آماری با استفاده از فرمول کوکران محاسبه می‌شود.

در نهایت، برای تحلیل داده‌ها از روش مدلسازی معادلات ساختاری استفاده می‌شود. در تحقیق حاضر، تحلیل روابط بین متغیرها مبتنی بر مدل ساختاری و تحلیل مسیر در نرم‌افزار PLS است و برای بررسی برازش مدل ساختاری از شاخص‌های R Squares، Q Squares، Redundancy و GOF استفاده می‌شود.

## ۵- یافته‌های تحقیق

### ۵-۱- پایایی و روایی سنجی ابزار جمع‌آوری داده‌ها

در تحقیق حاضر، پایایی پرسشنامه با استفاده از آزمون‌های پایایی ساده (آلفای کرونباخ (و پایایی مرکب) ضریب مک‌دونالد (و برای بررسی روایی پرسشنامه از روایی محتوا با استفاده از نظرات متخصصان و خبرگان استفاده شده است. علاوه بر روایی محتوا، در این تحقیق از روایی همگرا) متوسط واریانس استخراج‌شده (و روایی واگرا) ماتریس فورنل-لارکر (هم استفاده می‌شود.

جدول ۲- نتایج آزمون آلفای کرونباخ و ضریب مک‌دونالد و متوسط واریانس استخراج‌شده

متغیر	آلفای کرونباخ	ضریب مک‌دونالد	متوسط واریانس استخراج‌شده
مدیریت ریسک	۰/۹۴۸۸۱۷۰	۰/۹۶۷۰۳۸	۰/۶۸۰۱۶۴
عملکرد شرکت	۰/۹۶۵۲۹۸	۰/۹۷۱۴۵۵	۰/۸۳۰۱۹۳
مزیت رقابتی	۰/۹۳۱۷۷۴	۰/۹۴۴۱۲۹	۰/۶۸۰۱۶۴
سواد مالی	۰/۹۶۴۱۴۹	۰/۹۶۹۱۵۲	۰/۷۱۰۷۱۱

منبع: یافته‌های پژوهشگر

پژوهش‌های حسابداری مالی و حسابرسی  
دوره ۱۴/ پیاپی ۵۴/ تابستان ۱۴۰۱

نتايج اين آزمون ها در جداول ۲ و ۳ نشان داده شده است و بيانگر اين است كه پرسشنامه به لحاظ پايابى و روايى مشكلى ندارد.

جدول ۳- ماتريس فورنل-لاركر متغيرها

متغير	مديريت ريسك	عملکرد شركت	مزيت رقابتي
مدل اول			
مديريت ريسك	۰/۹۵۲۴۹۵		
عملکرد شركت	۰/۹۴۹۹۴۷	۰/۹۱۱۱۴۹	
مزيت رقابتي	۰/۸۴۴۲۹۳	۰/۸۱۴۷۹۹	۰/۸۲۴۷۲۰
مدل دوم			
مديريت ريسك	۰/۹۵۲۵۴۱		
مزيت رقابتي	۰/۸۲۱۳۹۹	۰/۹۸۴۳۹۷	
سواد مالى	۰/۹۳۰۳۵۷	۰/۹۴۸۳۰۹	۰/۹۷۸۰۷۷

منبع: يافته هاى پژوهشگر

#### ۵-۲- برازش مدل اول: نقش ميانجى گر مزيت رقابتي

#### ۵-۲-۱- برازش مدل ساختارى

هدف مدل ساختارى اول، بررسى نقش ميانجى گر مزيت رقابتي در رابطه بين مديريت ريسك با عملکرد شركت و هدف مدل ساختارى دوم، بررسى نقش تعديل گر سواد مالى در رابطه بين مديريت ريسك با مزيت رقابتي است. توضيح آنكه در برازش مدل ساختارى، مقادير روى خطوط ضرايب بتاى استاندارد حاصل از تخمين رگرسيون چندمتغيره هستند كه به آن ها ضريب مسير مى گویند. همچنين، به منظور بررسى معنى دارى ضرايب از مقادير t-value استفاده مى شود و مسيرهائى كه مقادير t-value مربوط به آن ها بزرگتر از مقدار بحراني باشد، معنى دار هستند. نتايج برازش مدل ساختارى اول در شكل هاى شماره ۲ و ۳ و جدول ۴ ارائه شده است. با توجه به نتايج، معنى دارى مسيرهائى (مديريت ريسك ← مزيت رقابتي) و (مديريت ريسك ← عملکرد شركت) تأييد مى شود، اما معنى دارى مسير (مزيت رقابتي ← عملکرد شركت) تأييد نمى شود.

جدول ۴- نتايج برازش مدل ساختارى اول

نتيجه	آماره t	ضريب	مسير
تأثير مثبت و معنى دار	۴۶/۲۱۷۲۰۶	۰/۸۴۴	مديريت ريسك ← مزيت رقابتي
تأثير مثبت و معنى دار	۲۳/۶۱۵۹۱۲	۰/۹۱۲	مديريت ريسك ← عملکرد شركت
رد معنى دارى	۰/۹۶۴۳۰۴	۰/۰۴۴	مزيت رقابتي ← عملکرد شركت

منبع: يافته هاى پژوهشگر

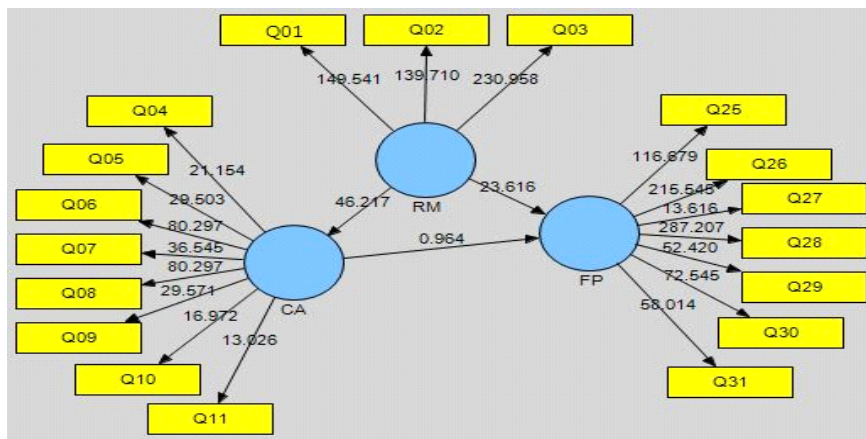

شکل ۲- نتایج برازش مدل ساختاری اول: آماره) t

منبع: یافته های پژوهشگر)

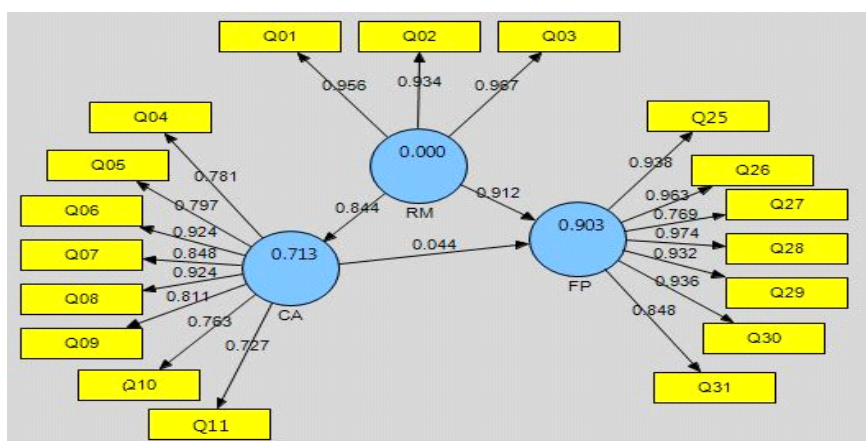

شکل ۳- نتایج برازش مدل ساختاری اول: ضریب مسیر)

منبع: یافته های پژوهشگر)

برای بررسی تأثیر متغیر میانجی گر، از آزمون موسوم به سوبل استفاده می شود. در آزمون سوبل، مقدار z-value به وسیله فرمول زیر محاسبه می شود:

مقدار z-value برای بررسی نقش میانجی گر مزیت رقابتی در رابطه بین مدیریت ریسک با عملکرد شرکت به صورت زیر محاسبه می گردد:

با توجه به اينكه آماره محاسباتى کمتر از ۹۶.۱ است، نقش ميانجى گر مزيت رقابتي در رابطه بين مديريت ريسك با عملکرد شركت رد مى شود.

#### ۲-۲-۵- بررسى شاخص هاى نيكويى برازش مدل اول

نتايج شاخص برازش R Squares، شاخص برازش Q Squares، شاخص برازش Redundancy و نتايج شاخص برازش GOF در جدول ۵ درج شده است و تمامى آن ها، برازش مناسب و قوى را نشان مى دهد.

جدول ۵- شاخص هاى نيكويى برازش مدل اول

GOF	Communality	R Squares	شاخص Redundancy	شاخص Q Squares	متغير
۰/۸۰۶۸۸۲	۰/۶۸۰۱۶۴	۰/۷۱۲۸۳۰	۰/۴۸۴۸۴۱	۰/۵۹۰۳۴۲	مزيت رقابتي
	۰/۸۳۰۱۹۳	۰/۹۰۲۹۶۷	۰/۷۴۹۶۳۷	۰/۷۷۳۸۳۵	عملکرد شركت
	۰/۹۰۷۲۴۸		۰/۹۰۷۲۴۸	۰/۷۵۱۹۶۰	مديريت ريسك

منبع: يافته هاى پژوهشگر

#### ۳-۵- مدل دوم: نقش تعديل گر سواد مالي

##### ۱-۳-۵- برازش مدل ساختارى

نتايج برازش مدل ساختارى دوم در شكل هاى شماره ۴ و ۵ و جدول ۶ ارائه شده است. با توجه به نتايج، معنى دارى تمامى مسيره هاى مورد بررسى در تحقيق شامل) مديريت ريسك ← مزيت رقابتي(ه) سواد مالي ← مزيت رقابتي (و) مديريت ريسك × سواد مالي ← مزيت رقابتي (مورد تأييد قرار مى گيرد. با توجه به معنى دارى مسير) مديريت ريسك × سواد مالي ← مزيت رقابتي (نقش تعديل گر سواد مالي در رابطه بين مديريت ريسك با مزيت رقابتي پذيرفته مى شود.

جدول ۶- نتايج برازش مدل ساختارى دوم

نتيجه	آماره t	ضريب	مسير
تأثير مثبت و معنيدار	۳۵۹۴۶۲.۶	۷۱۴.۰	مديريت ريسك ← مزيت رقابتي
تأثير مثبت و معنيدار	۱۷۳۸۹۸.۱۲	۱۵۱.۱	سواد مالي ← مزيت رقابتي
تأثير مثبت و معنيدار	۳۷۹۲۳۶.۲	۴۷۱.۰	مديريت ريسك × سواد مالي ← مزيت رقابتي

منبع: يافته هاى پژوهشگر

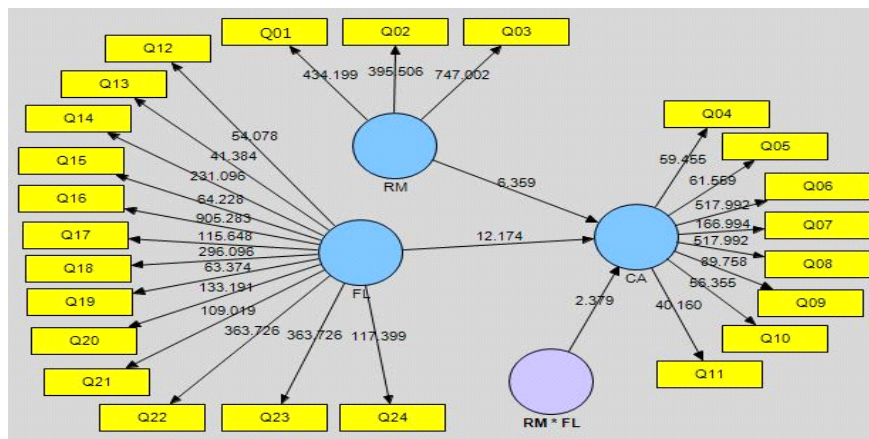

شکل ۴- نتایج برازش مدل ساختاری دوم: آماره t

منبع: یافته‌های پژوهشگر

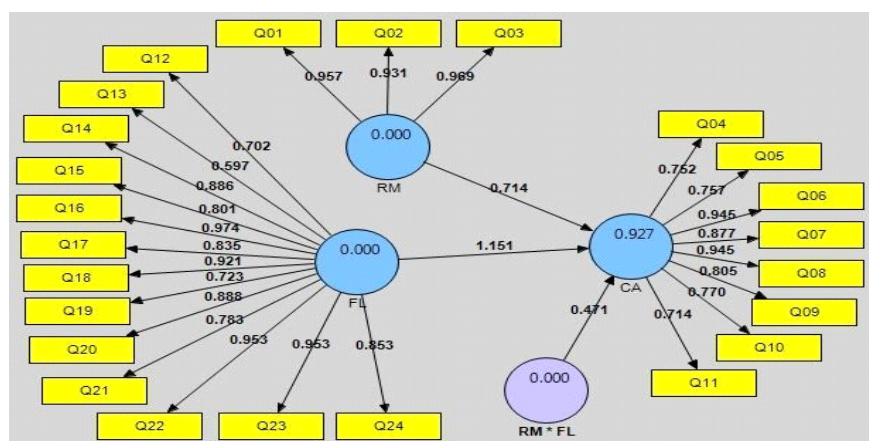

شکل ۵- نتایج برازش مدل ساختاری دوم: ضریب مسیر

منبع: یافته‌های پژوهشگر

### ۵-۳-۲- بررسی شاخص‌های نیکویی برازش مدل دوم

نتایج شاخص‌های نیکویی برازش مدل دوم در جدول ۷ درج شده است و تمامی آن‌ها، برازش مناسب و قوی را نشان می‌دهد.

جدول ۷- شاخصهای نیکویی برازش مدل دوم

متغیر	شاخص Q Squares	شاخص Redundancy	R Squares	Communality	GOF
مزیت رقابتی	۰/۶۱۷۵۵۶	۰/۶۲۴۷۵۰	۰/۹۲۷۳۲۴	۰/۶۸۰۵۷۶	۰/۸۵۸۱۶۵
عملکرد شرکت	۰/۷۸۶۷۸۷	۰/۹۰۷۳۳۵		۰/۹۰۷۳۳۵	
سواد مالی	۰/۶۶۳۸۶۵	۷۱۰۷۱۱		۰/۷۱۰۷۱۱	
مدیریت ریسک × سواد مالی	۰/۸۴۸۰۵۵	۰/۸۷۸۰۴۰		۰/۸۷۸۰۴۰	

منبع: یافته های پژوهشگر

### ۶- بحث و نتیجه گیری

ضریب مسیر رابطه مدیریت ریسک و عملکرد شرکت برابر با ۹۱۲.۰ است که تأثیر مثبت مدیریت ریسک بر عملکرد شرکت را نشان می دهد. همچنین، با توجه به آماره  $t$  که برابر با ۶۱۵۹۱۲.۲۳ و بزرگتر از ۹۶.۱ است، فرضیه اول تحقیق مبنی بر اینکه "مدیریت ریسک رابطه مثبت و معنی داری با عملکرد شرکت دارد" تأیید می شود. این نتیجه نشان می دهد که مدیریت ریسک با تخصیص بهینه سرمایه و بهبود کارایی سرمایه، پشتیبانی از تصمیم گیری آگاهانه و بهبود تصمیم گیری های استراتژیک و اجرایی و نهایتاً ایجاد اعتماد برای سرمایه گذاری بر شرکت برای دستیابی به اهداف استراتژیک و عملکرد برتر کمک می کند. این یافته با نتایج مطالعات حسینی و همکاران (۱۳۹۳)، عسگرنژاد نوری و امکانی (۱۳۹۶)، قادری و همکاران (۱۳۹۹)، محمد شریفی و همکاران (۱۴۰۰)، فلوریو و لئونی (۲۰۱۷) و یانگ و همکاران (۲۰۱۸) (که رابطه مثبت مدیریت ریسک و عملکرد شرکت را نشان داده اند، همخوانی دارد.

با توجه به نتایج مدل اول، ضریب مسیر رابطه مدیریت ریسک و مزیت رقابتی برابر با ۸۴۴.۰ است که تأثیر مثبت مدیریت ریسک بر مزیت رقابتی را نشان می دهد. همچنین، آماره  $t$  برابر با ۲۱۷۲۰۶.۴۶ است و معنی داری رابطه را بازگو می کند. با توجه به نتایج مدل دوم، ضریب مسیر رابطه مدیریت ریسک و مزیت رقابتی برابر با ۷۱۴.۰ است که تأثیر مثبت مدیریت ریسک بر مزیت رقابتی را نشان می دهد. همچنین، آماره  $t$  برابر با ۳۵۹۴۶۲.۶ است معنی داری رابطه را بازگو می کند. با توجه به نتایج هر دو مدل، فرضیه دوم تحقیق مبنی بر اینکه "مدیریت ریسک رابطه مثبت و معنی داری با مزیت رقابتی دارد" تأیید می شود. بنابراین، مدیریت ریسک یکی از دارایی های استراتژیک شرکت در جهت کسب مزیت رقابتی به شمار می رود، زیرا مزایایی برای شرکت ایجاد می کند که سایر شرکت ها به این مزیت ها دسترسی ندارند. همچنین، مدیریت ریسک با افزایش آگاهی و درک از ریسک های داخلی و خارجی به توانایی شرکت برای تغییر سریع شرایط کمک می کند و احتمال موفقیت شرکت را افزایش می دهد. نتایج پژوهش حاضر با نتایج مطالعات گوردون و همکاران (۲۰۰۹)، کارانجا (۲۰۱۷) و سعیدی و همکاران (۲۰۱۹) (که رابطه مثبت مدیریت ریسک و مزیت رقابتی را نشان داده اند، همخوانی دارد.

ضریب مسیر رابطه مزیت رقابتی و عملکرد شرکت برابر با ۰۴۴۰ است که تأثیر مثبت مدیریت ریسک بر عملکرد شرکت را نشان می‌دهد، اما با توجه به آماره  $t$  که برابر با ۹۶۴۳۰۴۰ و کوچکتر از ۹۶.۱ است، معنی‌داری رابطه رد و فرضیه سوم مبنی بر اینکه "مزیت رقابتی رابطه مثبت و معنی‌داری با عملکرد شرکت دارد" پذیرفته نمی‌شود. با وجود اینکه به لحاظ نظری، انتظار می‌رفت که مزیت هزینه‌محور (از جمله هزینه‌های تولید کمتر)، مزیت محصول محور (نظیر کیفیت بالاتر محصولات) و مزیت خدمات محور (همچون پشتیبانی فنی) منجر به بهبود عملکرد شرکت شود، اما بر اساس نتایج تحقیق حاضر، رابطه مزیت رقابتی و عملکرد شرکت بی‌معنی است. به نظر می‌رسد که کاربرد استراتژی مزیت رقابتی مبتنی بر هزینه یکی از علل احتمالی این موضوع باشد. معمولاً اجرای استراتژی‌های رهبری هزینه از جمله سیستم‌های کنترل و ارزیابی هزینه ساده‌تر است. در این حالت، بنگاه تنها می‌کوشد تا کالا یا خدمتی را ارائه کند که هزینه مشابهی با کالاها و خدمات رقبا دارد (پورتز، ۱۹۸۰). (در نتیجه، مزیت رقابتی الزاماً منجر به عملکرد برتر نمی‌شود. برخلاف نتایج پژوهش حاضر، یافته‌های مطالعات در این حوزه از جمله سار (۲۰۱۷) و فریرا و همکاران (۲۰۱۹) (رابطه معنی‌دار مزیت رقابتی با عملکرد شرکت را تأیید می‌کنند).

ضریب مسیر رابطه مدیریت ریسک و عملکرد شرکت با نقش میانجی‌گر مزیت رقابتی برابر با ۰۳۷۰ است که تأثیر مثبت مدیریت ریسک بر عملکرد شرکت با نقش میانجی‌گر مزیت رقابتی را نشان می‌دهد، اما با توجه به آماره  $t$  که برابر با ۹۶۴۰۹۴۰ و کوچکتر از ۹۶.۱ است، نقش میانجی‌گر مزیت رقابتی رد و فرضیه چهارم تحقیق مبنی بر اینکه "مزیت رقابتی در رابطه مدیریت ریسک با عملکرد شرکت میانجی‌گر است" پذیرفته نمی‌شود. این در حالی است که به لحاظ نظری، انتظار می‌رفت که فعالیت‌های مدیریت ریسک و مزیت رقابتی با کاهش هزینه‌ها منجر به عملکرد بهتر شرکت شود و مزیت رقابتی میانجی‌گر رابطه مدیریت ریسک و عملکرد شرکت باشد. در این خصوص، با توجه به عدم تأثیرپذیری عملکرد شرکت از مزیت رقابتی به سبب اتخاذ استراتژی دست‌یابی به مزیت رقابتی مبتنی بر هزینه، نقش میانجی‌گر مزیت رقابتی در رابطه مدیریت ریسک و عملکرد شرکت هم تأیید نمی‌شود. در این رابطه، چانگ و همکاران (۲۰۱۵) عقیده دارند که مدیریت ریسک الزاماً منجر به کسب مزیت رقابتی نمی‌شود، اما دست‌یابی به عملکرد برتر را تسهیل می‌کند. یافته‌های پژوهش خلاف یافته‌های یانگ و همکاران (۲۰۱۸) است که نشان دادند مزیت رقابتی تا حدی واسطه رابطه مدیریت ریسک سازمانی و عملکرد شرکت است.

ضریب مسیر رابطه مدیریت ریسک و مزیت رقابتی با نقش تعدیل‌گر سواد مالی) مدیریت ریسک  $\times$  سواد مالی  $\leftarrow$  مزیت رقابتی (برابر با ۴۷۱۰ است که تأثیر مثبت مدیریت ریسک بر مزیت رقابتی با نقش تعدیل‌گر سواد مالی را نشان می‌دهد. همچنین، با توجه به آماره  $t$  که برابر با ۳۷۹۲۳۶.۲ و بزرگتر از ۹۶.۱ است، فرضیه پنجم مبنی بر اینکه "سواد مالی در رابطه مدیریت ریسک با مزیت رقابتی تعدیل‌گر است" تأیید می‌شود. این نتایج نشان می‌دهد که تحصیلات مالی بر مدیریت استراتژیک ریسک و فعالیت‌های عملیاتی شرکت تأثیر دارد و سواد مالی رابطه مدیریت ریسک با عملکرد بنگاه را تعدیل می‌کند. نتایج مطالعه یانگ و همکاران (۲۰۱۸)



گویای این است که سواد مالی به طور معنی داری رابطه مدیریت ریسک سازمانی و عملکرد شرکت را تعدیل می کند و با یافته تحقیق حاضر همخوانی دارد.

با توجه به نتایج تحقیق حاضر مبنی بر اینکه رابطه مدیریت ریسک با مزیت رقابتی و عملکرد شرکت مثبت و معنی دار است، به واحدهای تولیدی مستقر در شهرک صنعتی یزد پیشنهاد می شود که به منظور دستیابی به مزیت رقابتی و ارتقای عملکرد شرکت به فعالیت های مرتبط با مدیریت ریسک توجه داشته باشند. واحدهای تولیدی مستقر در شهرک صنعتی یزد می توانند با توسعه یک محیط مناسب برای مدیریت ریسک، در پی شناسایی، ارزیابی، نظارت و کنترل-کاهش ریسک باشند. در راستای توسعه یک محیط مناسب برای مدیریت ریسک، اعضای هیأت مدیره باید از ابعاد اصلی ریسک آگاهی داشته باشند و مسئولیت تمامی کارکنان در فعالیت های مرتبط با مدیریت ریسک مشخص باشد. همچنین، شرکت ها باید بر فعالیت های مرتبط با مدیریت ریسک نظارت کافی داشته باشند، این فعالیت ها را به صورت منظم مورد ارزیابی و بازنگری قرار دهند تا در صورت لزوم، نسبت به تغییر این فعالیت ها اقدام کنند.

با توجه به نتایج تحقیق حاضر مبنی بر اینکه سواد مالی رابطه مدیریت ریسک با مزیت رقابتی را تعدیل می کند، به واحدهای تولیدی مستقر در شهرک صنعتی یزد پیشنهاد می شود که به سواد مالی مدیران و کارکنان شرکت توجه داشته باشند. در این راستا، مدیران و کارکنان می توانند با مطالعه منابع مالی، سواد مالی خود را افزایش دهند. همچنین، آشنایی با ابزارهای مدیریت سرمایه و استفاده از این ابزارها می تواند به ارتقای سواد مالی مدیران و کارکنان کمک کند. به علاوه، پیشنهاد می شود که مدیران و کارکنان در دوره های آموزشی مرتبط با سواد مالی) به صورت حضوری یا آنلاین (مشارکت فعال داشته باشند.

#### فهرست منابع

- ۱) بابایی، محمدعلی و حمیدرضا وزیر زنجانی، (۱۳۸۵)؛ "مدیریت ریسک؛ رویکردی نوین برای ارتقای اثربخشی سازمان ها"، تدبیر، ۱۷۰، صص ۲۰-۱۴
- ۲) حسینی، سید عبدالرضا، سید محمدحسین حسینی و سیدمهدی سیدمطهری، (۱۳۹۳)؛ "رابطه ی استفاده از فنون مدیریت ریسک با عملکرد شرکت های فعال صنایع غذایی"، پژوهش های تجربی حسابداری، ۱(۴)، صص ۶۰-۴۵
- ۳) پورا احمدی، محمد حسین و غلامرضا فرساد امان الهی، (۱۴۰۰)؛ "تأثیر مدیریت ریسک سازمانی بر رابطه بین تأمین مالی خارجی و مدیریت سود"، پژوهش های حسابداری مالی و حسابرسی، ۱۳ (۱)، صص ۷۳-۹۶
- ۴) دهقانی، علی، محمد صفی پرست و سید امیرحسین شجاعی، (۱۳۹۶)؛ "رابطه به کارگیری مدیریت ریسک بنگاه با عملکرد شرکت های بیمه"، بیست و چهارمین همایش ملی بیمه و توسعه: پژوهشکده بیمه

- (۵) رضایی، فرزین، اکرم فیروز علیزاده و الهام نورمحمدی، (۱۳۹۹)، "رابطه توانایی مدیریت با اجزاء مدیریت ریسک یکپارچه"، پژوهش های حسابداری مالی و حسابرسی، (۱۲) ۴۸، صص ۴۲-۲۳
- (۶) عسگرنژاد نوری، باقر و پریسا امکانی، (۱۳۹۶)، "تأثیر مدیریت اثربخش ریسک در عملکرد مالی شرکت های پذیرفته شده در بورس اوراق بهادار تهران: نقش واسطه ای سرمایه فکری و اهرم مالی"، مدیریت دارایی و تأمین مالی، (۲) ۱۷، صص ۹۳-۱۱۲
- (۷) قادری، صلاح الدین و یداله تازی وردی، (۱۳۹۹)، "مدل مدیریت ریسک شرکتی و پیامدهای آن در کنترل مؤثر ویژگی های سود شرکت"، پژوهش های حسابداری مالی و حسابرسی، (۱۲) ۴۶، صص ۱۰۶-۷۷
- (۸) قادری، صلاح الدین، زهرا لشگری، یداله تازی وردی و امیررضا کقیبادی، (۱۳۹۹)، "مدل مدیریت ریسک شرکتی و پیامدهای آن بر عملکرد حسابداری و اقتصادی شرکت"، مطالعات تجربی حسابداری مالی، (۱۷) ۶۵، صص ۱۳۹-۱۷۳
- (۹) محمدشریفی، نیکو، سیدعلی نبوی چاشمی و ناصرعلی یداله زاده طبری، (۱۴۰۰)، "نقش مدیریت ریسک سازمانی بر عملکرد شرکت در فرآیند ادغام و اکتساب با استفاده از الگوی دو مرحله ای هکمن"، مهندسی مالی و مدیریت اوراق بهادار، (۱۲) ۴۶، صص ۴۴۸-۴۳۵
- (۱۰) محمدی، اسفندیار، ادریس سیامکی و محمد آزادی، (۱۳۹۵)، "بررسی تأثیر سواد مالی مدیران بر عملکرد سازمانی با نقش تعدیل گری یادگیری سازمانی مورد مطالعه) بانک های خصوصی شهر ایلام" (هفتمین کنفرانس بین المللی حسابداری و مدیریت و چهارمین کنفرانس کارآفرینی و نوآوری های باز: شرکت همایشگران مهر اشراق
- 11) Agyapong, D. & Attram, A. (۲۰۱۹), "Effect of Owner-Manager's Financial Literacy on the Performance of SMEs in the Cape Coast Metropolis in Ghana", *Journal of Global Entrepreneurship Research*, ۹(۶۷).
- 12) Akhtar, S. & Liu, Y. (۲۰۱۸), "SME Managers and Financial Literacy; Does Financial Literacy Really Matter?", *Journal of Public Administration and Governance*, ۸(۳), PP. ۳۵۳-۳۷۳.
- 13) Anwar, M. (۲۰۱۸), "Business Model Innovation and SMEs Performance - Does Competitive Advantage Mediate?", *International Journal of Innovation Management*, ۲۲(۷), PP. ۱-۲۱.
- 14) Ariyawardana, A. (۲۰۰۱), "Performance of the Sri Lankan Value-Added Tea Producers: An Integration of Resource and Strategy Perspectives. [Unpublished doctoral dissertation]. Massey University: New Zealand.
- 15) Babai, M & Vazir Zanjani, H. (۲۰۰۶), "Risk Management; A New Approach to Enhance the Effectiveness of Organizations", *Tadbir*, ۱۷۰, PP. ۱۴-۲۰. [In persian].
- 16) Barney, J. B. (۱۹۹۱), "Firm Resources and Sustained Competitive Advantage", *Journal of Management*, ۱۷, PP. ۹۹-۱۲۰.
- 17) Bongomin, G. O. C., Ntayi, J. M., Munene, J. C. & Malinga, C. A. (۲۰۱۷), "The Relationship between Access to Finance and Growth of SMEs in Developing Economies: Financial Literacy as a Moderator", *Review of International Business and Strategy*, ۲۷, PP. ۵۲۰-۵۳۸.
- 18) Brustbauer, J. (۲۰۱۶), "Enterprise Risk Management in SMEs: Towards a Structural Model", *International Small Business Journal*, ۳۴(۱), PP. ۷۰-۸۵.

- 19) Callahan, C, and J. Soileau, (۲۰۱۷), "Does Enterprise risk management enhance Operating Performance?", *Advances in Accounting*, ۳۷, PP. ۳۹-۱۲۲.
- 20) Chang, Chen Shan, Shang Wu Yu, and Cheng Huang Hung, (۲۰۱۵), "Firm Risk and Performance: the Role of Corporate Governance", *Review of Managerial Science*, ۹, PP. ۷۲-۱۴۱.
- 21) Dehghani, A, Sahfiparast, M & Shojai, S.A, (۲۰۱۷), "The Relationship between the Use of Firm Risk Management and the Performance of Insurance Companies", Twenty-fourth National Conference on Insurance and Development: Insurance Research Institute. [In persian].
- 22) Dionne, G. & Triki, T, (۲۰۰۵), "Risk Management and Corporate Governance: The Importance of Independence and Financial Knowledge for the Board and the Audit Committee", HEC Montreal Working Paper No. ۰۵-۰۳.
- 23) Elahi, (۲۰۱۳), "Risk Management: The Next Source of Competitive Advantage", *Foresight*, ۱۵, PP. ۱۱۷-۱۳۱.
- 24) Elijah, A. B. & Millicent, A, (۲۰۱۸), "The Impact of a Sustainable Competitive Advantage on a Firm's Performance: Empirical Evidence from Coca-Cola Ghana Limited", *Global Journal of Human Resource Management*, ۶(۵), PP. ۳۰-۴۶.
- 25) Eniola, A. A. & Entebang, H, (۲۰۱۷), "SME Managers and Financial Literacy", *Global Business Review*, ۱۸(۳), PP. ۵۵۹-۵۷۶.
- 26) Fahy, J, (۲۰۰۰), "The Resource-Based View of the Firm: Some Stumbling-Blocks on the Road to Understanding Sustainable Competitive Advantage", *Journal of European Industrial Training*, ۲۴, PP. ۹۴-۱۰۴.
- 27) Ferreira, J. A. B., Coelho, J. & Weersma, L. A, (۲۰۱۹), "The Mediating Effect of Strategic Orientation, Innovation Capabilities and Managerial Capabilities among Exploration and Exploitation, Competitive Advantage and Firm's Performance", *Accounting & Management*, ۶۴(۱), PP. ۱-۲۵.
- 28) Florio, C. & Leoni, G. (۲۰۱۷), "Enterprise Risk Management and Firm Performance: The Italian Case", *The British Accounting Review*, ۴۹, PP. ۵۶-۷۴.
- 29) Ghaderi, S &, Tariverdi, Y, (۲۰۲۰), "Corporate Risk Management Model and Its Consequences in Effective Control of Corporate Profit Characteristics", *the Financial Accounting and Auditing Researches*, ۱۲(۴۶), PP. ۷۷-۱۰۶. [In persian].
- 30) Ghaderi, S, Lashkari, Z, Tariverdi, Y & Keighobadi, A, (۲۰۲۰), "Corporate Risk Management Model and Its Consequences on the Accounting and Economic Performance of the Company", *Empirical Studies of Financial Accounting*, ۱۷(۶۵), PP. ۱۳۹-۱۷۳. [In persian].
- 31) González-Rodríguez, M. Rosario, Jose Luis Jiménez-Caballero, Rosario Carmen Martín-Samper, Mehmet Ali Köseoglu, and Fevzi Okumus, (۲۰۱۸), "Revisiting the Link between Business Strategy and Performance: Evidence from Hotels", *International Journal of Hospitality Management* ۷۲, PP. ۲۱-۳۱.
- 32) Gordon, L. A., Loeb, M. P. & Tseng, C, (۲۰۰۹), "Enterprise Risk Management and Firm Performance: A Contingency Perspective", *Journal of Accounting and Public Policy*, ۲۸(۴), PP. ۳۰۱-۳۲۷.
- 33) Haanes, K. & Fjeldstad, Ø, (۲۰۰۰), "Linking Intangible Resources and Competition", *European Management Journal*, ۱۸(۱), PP. ۵۲-۶۲.
- 34) Herbane, Brahim, (۲۰۱۰), "Small Business Research: Time for a Crisis-based View", *International Small Business Journal* ۲۸, PP. ۴۳-۶۴.

- 35) Hommel, U. & King, R, (۲۰۱۳), "The Emergence of Risk-Based Regulation in Higher Education: Relevance for Entrepreneurial Risk Taking by Business Schools", *Journal of Management Development*, ۳۲(۵), PP. ۵۳۷-۵۴۷.
- 36) Hosseini S.A, Hosseini S.M & Seid Motahari, S.M, (۲۰۱۴), "The Relationship between the Use of Risk Management Techniques and the Performance of Companies Active in the Food Industry", *Empirical accounting research*, ۴(۱), PP. ۴۵-۶۰. [In persian].
- 37) Hoyt, R. E. & Liebenberg, A. P, (۲۰۱۱), "The Value of Enterprise Risk Management", *The Journal of Risk and Insurance*, ۷۸(۴), PP. ۷۹۵-۸۲۲.
- 38) Kantur, D, (۲۰۱۶), "Strategic Entrepreneurship: Mediating the Entrepreneurial Orientation Performance Link", *Management Decision*, ۵۴(۱), PP. ۲۴-۴۳.
- 39) Karanja, M. M, (۲۰۱۷), "The Effect of Risk Management Strategies on the Sustainable Competitive Advantage of Commercial Banks in Kenya, [Unpublished doctoral dissertation]. University of Nairobi.
- 40) Kimunduu, G., Erick, O. & Shisia, A, (۲۰۱۶), "A Study on the Influence of Financial Literacy on Financial Performance of Small and Medium Enterprises in Ruiru Town, Kiambu County, Kenya. *International Journal of Economics, Commerce and Management*, ۴(۱۱), PP. ۴۱۶-۴۳۳.
- 41) Meulbroek, L, (۲۰۰۲), "The Promise and Challenge of Integrated Risk Management", *Risk Management and Insurance Review*, ۵, PP. ۵۵-۶۶.
- 42) Mohamadi, S, Siyamaki, E & Azadi, M, (۲۰۱۶), "Investigating the Effect of Managers' Financial Literacy on Organizational Performance with the Moderating Role of Organizational Learning Studied (Private Banks in Ilam)", *Seventh International Conference on Accounting and Management and Fourth International Conference on Entrepreneurship and Open Innovation. Mehr Ishraq Conference Company. [In persian].*
- 43) MohamadSharifi, N, Nabavi Chashemi, S.A & Yadollahzade Tabari, N, (۲۰۲۱), "The Role of Organizational Risk Management on Firm Performance in the Merger and Acquisition Process Using the Hackman Two-step Model", *Financial Engineering and Securities Management*, ۱۲(۴۶), PP. ۴۳۵-۴۴۸. [In persian].
- 44) Morgan, N. A., Kaleka, A. & Katsikeas, C. S, (۲۰۰۴), "Antecedents of Export Venture Performance: A Theoretical Model and Empirical Assessment", *Journal of Marketing*, ۶۸, PP. ۹۰-۱۰۸.
- 45) Ngek, N. B, (۲۰۱۶), "Performance Implications of Financial Capital Availability on the Financial Literacy - Performance Nexus in South Africa", *Investment Management and Financial Innovations*, ۱۳(۲-۲), PP. ۳۵۴-۳۶۲.
- 46) Nocco, B. W. & Stulz, R. M, (۲۰۰۶), "Enterprise Risk Management: Theory and Practice", *Journal of Applied Corporate Finance*, ۱۸, PP. ۸-۲۰.
- 47) Nohong, M., Ali, M., Sohilaaw, M., Sobarsyah, M. & Munir, A, (۲۰۱۹), "Financial Literacy and Competitive Advantage: SME Strategy in Reducing Business Risk", *Revista ESPACIOS*, ۴۰(۳۲).
- 48) Oyewobi, L. Oyewobi, A, and R. Olabode Bamidele James, (۲۰۱۵), "An Empirical Analysis of Construction Organisations' Competitive Strategies and Performance", *Built Environment Project and Asset Management* ۰, PP. ۴۱۷-۳۱.
- 49) Parnell, J. A., Zhang, L, and D. Lester, (۲۰۱۵), "Competitive Strategy, Capabilities and Uncertainty in small and medium Sized Enterprises (SMEs) in China and the United States", *Management Decision* ۵۳, PP. ۳۱-۴۲.
- 50) Poor Ahmadi, M & Farsad Aman Elahi, Gh, (۱۴۰۰), "The Effect of Enterprise Risk Management on the Relationship between External Financing and Earnings Management", *the financial Accounting and Auditing Researches*, ۱۳(۴۹), PP. ۷۳-۹۶. [In persian].

- 51) Porter, M. E. (۱۹۸۰), "Industry Structure and Competitive Strategy: Keys to Profitability", *Financial Analysts Journal*, ۳۶(۴), PP. ۳۰-۴۱.
- 52) Rezai, F, Firooz Alizade, A & Noor mohammadi, E, (۲۰۲۰), "Relationship between Management Ability and Integrated Risk Management Components", the *Financial Accounting and Auditing Researches*, ۱۲(۴۸), PP. ۲۳-۴۲ [In persian].
- 53) Saeidi, P., Saeidi, S. P., Sofian, S., Saeidi, S. P., Nilashi, M. & Mardani, A, (۲۰۱۹), "The Impact of Enterprise Risk Management on Competitive Advantage by Moderating Role of Information Technology", *Computer Standards & Interfaces*, ۶۳, PP. ۶۷-۸۲.
- 54) Sar, A. C, (۲۰۱۷), "Competitive Advantage and Performance: An Analysis of Indian Downstream Oil and Gas Industry", *Academy of Accounting and Financial Studies Journal*, ۲۱(۲), PP. ۱-۷.
- 55) Sax, J. & Torp, S. S, (۲۰۱۵), "Speak Up! Enhancing Risk Performance with Enterprise Risk Management, Leadership Style and Employee Voice", *Management Decision*, ۵۳(۷), PP. ۱۴۵۲-۱۴۶۸.
- 56) Soltanzadeh, Sara, Siti Zaleha Abdul Rasid, Nargess Mottaghi Golshan, and Wan Khairuzzaman Wan Ismail, (۲۰۱۶), "Business Strategy, Enterprise Risk Management and Organizational Performance", *Management Research Review* ۳۹, PP. ۱۰۱۶-۲۳.
- 57) Su, Z., Guo, H. & Sun, W, (۲۰۱۷), "Exploration and Firm Performance: The Moderating Impact of Competitive Strategy", *British Journal of Management*, PP. ۱-۱۵.
- 58) Wade, M. & Hulland, J, (۲۰۰۴), "Review: The Resource-Based View and Information Systems Research: Review, Extension and Suggestions for Future Research", *Management Information Systems Quarterly*, ۲۸, PP. ۱۰۷-۱۴۲.
- 59) Wang, P. F., Li, S. & Zhou, J, (۲۰۱۰), "Financial Risk Management and Enterprise Value Creation: Evidence from Non-Ferrous Metal Listed Companies in China", *Nankai Business Review International*, ۱(۱), PP. ۵-۱۹.
- 60) Wang, T. S., Lin, Y. M., Werner, E. M. & Chang, H, (۲۰۱۸), "The Relationship between External Financing Activities and Earnings Management: Evidence from Enterprise Risk Management", *International Review of Economics Finance*, ۵۸, PP. ۳۱۲-۳۲۹.
- 61) Yang, S., Ishtiaq, M., Anwar, M, (۲۰۱۸), "Enterprise Risk Management Practices and Firm Performance, the Mediating Role of Competitive Advantage and the Moderating Role of Financial Literacy", *Journal of Risk Financial Management*, ۱۱(۳۵), PP. ۱-۱۷.
- 62) Zou, X. & Hassan, C. H, (۲۰۱۷), "Enterprise Risk Management in China: The Impacts on Organizational Performance", *International Journal of Economic Policy in Emerging Economies*, ۱۰(۳), PP. ۲۲۶-۲۳۹.

## **Abstract**

[10.30495/faar.2022.1944969.3375](https://doi.org/10.30495/faar.2022.1944969.3375)

### **Firm Risk Management and Firm Performance by the Role of Competitive Advantage and Financial Literacy**

Zohreh Arefmanesh<sup>1</sup>  
Manije Ramshe<sup>2</sup>  
Hamed Shokohi<sup>3</sup>

Received: 29/ March/2022      Accepted: 02/ June/2022

#### **Abstract**

Important changes in business environment and acceleration of technological change have made the business environment very complex and uncertain. Risk management is one of the solutions for companies to deal with uncertainty in the business environment, which has an effective role in maintaining and improving efficiency and effectiveness and, consequently, improving company performance. In addition, risk management is an important factor in controlling costs and diversification product and, consequently, achieving competitive advantage that leads to better performance. However, presence of financially educated managers (financial literacy of managers) in the risk management process facilitates achieving competitive advantage and better performance. The aim of this study is to investigate the relationship between enterprise risk management and company performance with mediating role of competitive advantage and moderating role of financial literacy in manufacturing firms of Yazd industrial town. Data were collected using questionnaire and analyzed by structural equation modeling. The results of ۲۲۰ completed questionnaires show that the relationship between competitive advantage and company performance is not statistically significant, but risk management has a positive and significant relationship with competitive advantage and company performance. Also, the relationship between financial literacy and competitive advantage is positive and significant. The mediating role of competitive advantage in the relationship between risk management and company performance is not confirmed, but the moderating role of financial literacy in the relationship between risk management and competitive advantage is accepted.

**Keywords:** Risk Management, Company Performance, Competitive Advantage, Financial Literacy, Manufacturing Firms of Yazd Industrial Town.

---

1- Department of Accounting, Faculty of Economic, Management & Accounting , Yazd University , Yazd, Iran,  
E-mail: arefmanesh@yazd.ac.ir

2- Department of Accounting, University of Qom, Qom, Iran  
E-mail: m.ramshe@qom.ac.ir

3- Department of Accounting, Emam Javad University , Yazd, Iran.  
E-mail: hamedshokohi@yahoo.com