

گزارش پژوهش‌های باستان‌شناختی به منظور مکان‌یابی معبد لائودیسه در نهاوند

همدی رهبر* و سجادعلی‌بگی**

*سازمان میراث فرهنگی، صنایع دستی و گردشگری

**دانشجوی دکتری باستان‌شناسی پیش از تاریخ دانشگاه تهران، مدرس گروه باستان‌شناسی موسسه آموزش عالی مولانا

چکیده

آگاهی‌های تاریخی و باستان‌شناسی کنونی ما از دوران حکومت حاکمان یونانی و مقدونی در ایران بسیار اندک و ناچیز است. با این حال نوشته‌های مورخین و جغرافی نویسانی چون استرابو، بطلمیوس، آپیان و پلینی درباره ایران دوره سلوکی اطلاعاتی هر چند مختصر و مبهم در اختیار قرار می‌دهند. با وجود آنکه سلطه سلوکیان به خصوص در غرب ایران به درازا انجامید و شهرهایی نیز در این دوره ساخته شد؛ اما تاکنون شواهد باستان‌شناختی اندکی از این دوره بدست آمده است. کشف اتفاقی کتیبه‌ای یونانی در نهاوند که اشاره به وجود معبدی به نام لائودیسه در زمان سلطنت آنتیوخوس سوم دارد؛ نقطه عطفی در مطالعات باستان‌شناختی و تاریخی این دوره در ایران به شما می‌رود. علاوه بر کتیبه یونانی، کشف یافته‌های ارزشمند دیگری چون پیکرک‌های برنزی خدایان یونانی، قربانگاه سنگی، سرستون، ساقه ستون، پایه ستون و قطعه سفال‌های این دوره طی پژوهش‌های پیشین و کنونی در محله دوخواهران نهاوند، به وجود بنایی از دوره سلوکی در این محل صحه می‌گذارد. به طور کلی مدارک تاریخی و شواهد باستان‌شناختی، نهاوند را به عنوان شهری مهم از دوره سلوکی تا پایان کار ساسانیان معرفی می‌نماید. نوشتار حاضر نتایج بررسی و گمانه زنی به منظور مکان‌یابی معبد لائودیسه در نهاوند است که طی دو فصل در سال ۱۳۸۴ و ۱۳۹۰ به انجام رسیده است.

واژگان کلیدی: نهاوند، دوره سلوکی، معبد لائودیسه، بررسی و گمانه‌زنی، سرستون ایونیک.

درآمد

دانسته نشده است. سلوکیان مدت ۸۰ سال در بخش‌های شرقی‌تر ایران و تا حدود ۱۲۰ سال در غرب ایران و بین‌النهرین حکومت راندند؛ تا اینکه رفته رفته به دست پارتیان رانده شده و به سلطه سلوکیان برای همیشه در ایران پایان داده شد. اسکندر پس از تصرف قلمرو هخامنشیان به بازسازی شهرهای کهن پرداخت و در عین حال شهرهای جدیدی به نام اسکندریه بنا

پس از فروپاشی شاهنشاهی هخامنشی در سال ۳۳۱ ق. م، بیشتر سرزمین‌های تحت نفوذ هخامنشیان بویژه ایران به دست اسکندر و جانشینانش که بعدها سلوکیان خوانده شدند افتاد. اوضاع و احوال سرزمین ایران در محدوده یک و نیم قرن پس از فروپاشی حکومت هخامنشی تا برآمدن اشکانیان آنچنان که باید و شاید

به هر حال شناخت ما از ایران دوره سلوکی بسیار اندک و پراکنده بوده و متأسفانه منابع معدودی هم از این دوره در دست است. در این میان سهم مدارک مکتوب ایرانی بسیار ناچیز است و بیشتر آگاهی‌های کنونی ما از مدارک مکتوب غیرایرانی حاصل آمده. این منابع اکثراً عبارتند از اشارات نوشته‌های یونانی و رومی، که غالباً پس از این دوره نوشته شده‌اند (فرای، ۱۳۶۸: ۲۳۴). منابع مذکور عمدتاً به ضبط رویدادهایی نظیر لشکرکشیها، بر تخت نشستن پادشاهان و مانند آن می‌پردازند و کمتر اطلاعاتی دربارهٔ دیگر مسائل به دست می‌دهند (بیکرمان، ۱۳۶۸: ۱۰۱).

علیرغم اینکه سلطه سلوکیان به خصوص در غرب ایران نسبتاً به درازا انجامید و شهرهای نیز در این دوره ساخته شد؛ اما تاکنون شواهد باستان‌شناختی اندکی از این دوره، بویژه در غرب ایران به دست آمده است.

کتیبه یونانی غار کرفنو (کریمی، ۱۳۲۹: ۱۹۸؛ Bernard, 1980)، شیر سنگی همدان (لوشه، ۱۳۷۳)، کتیبه بزرگ نهاوند (حاکمی، ۱۳۳۸ الف)، مجسمه‌های مفرغین خدایان یونانی از نهاوند (Rahbar, 1976)، مجسمه هرکول، پایه ستون ایونی و کتیبه یونانی نقش برجسته‌های مهرداد دوم و گودرز در بیستون (حاکمی، ۱۳۳۸ ب؛ لوشای، ۱۳۸۵ الف: ۸۲-۸۱؛ Bivar, 1983: 33؛ ۱۳۸۵ ب ۸۳-۸۵؛ فن گال، ۱۳۸۵: ۸۸ و ۹۶)، ظروف سنگی با تصاویر سیلن‌ها و ساتیرها از دینور (گیرشمن، ۱۳۵۰: ۱۹)، چرم نوشته‌های اورامان (Mackenzie, 1923; Nyberg, 1989) و معدود شواهد دیگر، مدارک مستندی از حضور یونانیان و فرهنگ یونانی مآبی در غرب ایران به شمار می‌رود.

نفوذ فرهنگ یونانی و میراث هلنی را تا پایان دوره اشکانی و حتی براساس خط و زبان برخی از کتیبه‌ها تا اوایل دوران ساسانی به روشنی می‌توان دید. آثاری که با اطمینان می‌توان سلوکی بودن آنها را اثبات کرد؛ تنها سکه‌هایی هستند که در شهرهای دارای ضرابخانه، مانند اکباتان، شوش و شاید هم از زمان آنتیوخوس چهارم در انطاکیه ضرب شده‌اند (فلایشر، ۱۳۸۰: ۲۵۱). با این حال کشف کتیبه بزرگ نهاوند نقطه عطفی در مطالعات باستان‌شناختی دوره سلوکی و مقدمه‌ای در نگارش

نهاد و یونانیان را در آن اسکان داد. استرابو جغرافی‌دان سده اول میلادی در این باره می‌نویسد: «در ماد شهرهای یونانی نشین هم وجود دارد که مقدونیه‌ای‌ها بنیان نهاده‌اند. از جمله لائودیکه، آپامیه و شهری در نزدیکی راگا (ری)، و خود راگا که نیکاتور آن را بنا کرد؛ وی آنجا را اروپوس می‌خواند و اشکانیان، ارساکیه می‌نامند» (استرابو، ۱۳۸۲: ۵۱). پلینی می‌گوید که شهر لائودیسه را پادشاهی به نام آنتیوکوس در دورترین مرزها (پارس؟) بنا کرد و نیز می‌نویسد که شهری به نام اسکندریه در محلی در کرمان بود. علاوه بر این، چند شهر را که در آثار آمینوس مارسلینوس و بطلمیوس یاد شده‌اند؛ چون صورتی یونانی دارند از ساخته‌های سلوکیان دانسته‌اند (فرای، ۱۳۶۸: ۲۳۶). مورخ دیگری که به ساخت و سازهای دوران پس از فتح اسکندر اشاره نموده، آپیان مورخ قرن دوم میلادی است. آپیان می‌نویسد: در زمان سلوکی‌ها ۶۰ شهر ساخته شد که اسامی آنها از قبیل سلوکیه، آپامه، لائودیسه و اسکندریه بود (Appian, XI: 57). نام چند شهر دیگر از این دوره در ماد بزرگ در دست است که چرکیور گردآوری کرده است (فرای، ۱۳۶۸: ۲۳۶). به عقیده برخی شهرهای سلوکی فوق احتمالاً مراکزی نظامی برای نظارت بر جاده‌ها بودند و ظاهراً این شهرها در محل شهرهای پادگانی هخامنشی ساخته شده‌اند (فرای، ۱۳۶۸: ۲۱۸). علاوه بر این برخی هدف از ایجاد پادگان شهرهای یونانی را، سرکوبی اهالی ایران و محل استقرار لشکریان سلوکی می‌دانند (گوتشمید، بی تا: ۳۷؛ ملکزاده بیانی، ۱۳۶۸: ۴۶). هر چند ساختن شهرهای جدید و بازسازی شهرهای کهن در ایران به دست سلوکیان در حد و اندازه‌های شهرسازی در آسیای صغیر، سوریه و فینیقیه نبود؛ اما از نظر کمی بسیار قابل توجه بود. در اینجا می‌توان از ایپفانا (اکباتان/همدان)، سلوکیه در الاثوس (شوش)، انطاکیه (آنتیوخیا) در پارس و اروپوس (راگا/ری) در نزدیکی تهران و الکساندریوپولیس در پارت نام برد (فلایشر، ۱۳۸۰: ۲۴۹؛ گیرشمن، ۱۳۸۴: ۲۶۲). به عقیده گیرشمن منابع تاریخی تقریباً از تأسیس هیچ شهر یونانی در ناحیه پارس یاد نمی‌کنند و مدارک باستان‌شناختی نیز این نکته را تأیید می‌نمایند (گیرشمن، ۱۳۸۴: ۲۷۰). اما برخلاف گیرشمن، گدار به بقایای شهری یونانی در فسای فارس اشاره می‌کند (گدار، ۱۳۵۸: ۱۷۸).

برگی دیگر از تاریخ این سرزمین به شمار می‌رود.

نهاوند به استناد مدارک تاریخی و شواهد باستان‌شناختی

هرچند شواهد فراوانی از دوره پیش از تاریخ در منطقه نهاوند به دست آمده (Countenau & Herzfeld, 1929/ 1930؛ Ghirshman, 1935؛ محمدی فر و مترجم، ۱۳۸۲؛ سراقی، ۱۳۸۴؛ طلایی و دیگران، ۱۳۸۵) اما تاکنون مدارکی از این دوره در محدوده کنونی شهر گزارش نشده است.

با اینکه در بسیاری از نوشته‌های مورخین و جغرافی‌دانان چون شهرستانهای ایران، تاریخ یعقوبی، فتوح البلدان، اخبار الطوال، تاریخ طبری، اعلاق النفیسه، تاریخ قم، غرر اخبار ملوک الفرس و سیرهم، حدود العالم من المشرق الی المغرب، مجمل التواریخ و القصص، تاریخ ابن خلدون، حبیب السیر، الکامل، تاریخ گزیده، الفتوح، الوزراء و الكتاب، طرائق الحقایق و روضه الصفا از نهاوند ذکری به میان آمده و در برخی از این متون نیز به عنوان شهری بزرگ و آباد به آن اشاره شده، اما تاکنون شواهد باستان‌شناسی اندکی از این شهر به دست آمده است.

ظاهراً کهن‌ترین شواهد به دست آمده از محدوده شهر نهاوند مربوط به دوره سلوکی است. واندنبرگ براساس کشف کتیبه یونانی، نهاوند را همان نیفوآندای بطلمیوس، جغرافی‌دان یونانی می‌داند (واندنبرگ، ۱۳۴۸: ۹۰). هرچند سکه‌هایی از دوره سلوکی با نام ضربخانه نهاوند به دست نیامده، اما براساس کتیبه مکشوفه از نهاوند این شهر در دوره سلوکی، لائودیسه خوانده می‌شد. علاوه بر کتیبه یونانی، چند مجسمه مفرغی از خدایان یونانی و نیز سر ستون و پایه ستون‌های سنگی مربوط به دوره سلوکی از محله دوخواهران در نهاوند به دست آمده است (رهبر، ۱۳۸۴ الف: ۱۹؛ ۱۳۹۰؛ Rahbar & Alibaigi, 2009).

نام لائودیسه، پس از انقراض سلوکیان و روی کار آمدن اشکانیان، همچنان برجای مانده و ظاهراً تا اواخر دوره اشکانی، نهاوند به این نام مشهور بود. از منابع عربی و برخی اشارات در متن‌های کهن یونانی و رومی می‌توان دریافت که کانون خاندان کارن در نهاوند بوده است (فرای، ۱۳۶۸: ۳۱۰). نهاوند در زمان اشکانیان از شهرهای بزرگ و آباد محسوب می‌شد. از طرفی

شهرهایی که در زمان اشکانیان به ضرب سکه می‌پرداختند؛ محدود بودند. یکی از این ضربخانه‌ها مربوط به نهاوند بود که با نام لائودیسه در آنجا، سکه ضرب می‌شد (ملکزاده بیانی، ۱۳۶۸: ۴۶؛ سرفراز و آورزمانی، ۱۳۷۹: ۴۶). سکه‌هایی با نام این ضربخانه نشان دهنده این واقعیت است که لائودیسه از چنان اهمیتی برخوردار بوده که اجازه ضرب سکه داشته است. تاکنون سکه‌هایی از فرهاد سوم، مهرداد سوم، ارد اول، فرهاد چهارم و اردوان سوم که در ضربخانه لائودیسه ضرب شده‌اند، شناسایی شده‌اند (آورزمانی، ۱۳۸۰: ۷۱).

علاوه بر این سفالینه‌های فراوانی از دوره اشکانی در سطح وسیعی در شمال شرقی شهر نهاوند و محله دو خواهران پراکنده است. همچنین تابوت سفالی و قبوری که در سال ۱۳۸۴ هنگام خاکبرداری در حیاط اداره مخابرات این شهر در مقطع گودال شناسایی گردید و گورستان اشکانی شمال شرقی شهر^۱، شواهد دیگری از آثار نهاوند در این دوره است (رهبر، ۱۳۸۴ الف: ۱۹). کشف اتفاقی گنجینه معروف به کاریان در سال ۱۱-۱۹۱۰ در نهاوند (دیاکونوف، ۱۳۸۲) و همچنین وجود تعداد زیادی از اشیاء دوران اشکانی نیز نشان از اهمیت این شهر در دوره اشکانی دارد.

در متون پهلوی ساسانی، بویژه در نوشته روی مهرها و گل مهرها و همین‌طور در نوشته‌های تاریخی چون کتاب شهرستانهای ایران، نهاوند به صورت Nimavand نوشته شده (Gyselen, 2002؛ Nyberg, 1974؛ تفضلی، ۱۳۶۸: ۴۹-۳۲؛ جاماسب آسانا، ۱۳۷۱: ۶۶ و ۲۲۴؛ کامبخش فرد، ۱۳۷۴: ۲۸۱-۲۸۰؛ ۱۳۸۶ الف: ۷۳؛ گوپل، ۱۳۸۴: ۱۵۳) و جزء شهرستان آهمدان کوستی در مادستان به حساب آمده است (اذکایی، ۱۳۸۰: ۱۱۲ و ۹۸). در متون تاریخی چون اخبار الطوال دینوری (دینوری، ۱۳۶۶: ۶۶) و مجمل التواریخ و القصص (به تصحیح ملک الشعراى بهار، ۱۳۸۳: ۶۱) نهاوند، تختگاه اشکانیان و محل جنگ اردوان پنجم با اردشیر اول ساسانی ثبت شده است.

طی بررسی‌های باستان‌شناختی تعداد زیادی محوطه باستانی

۱- این گورستان در شمال شرقی شهر نهاوند واقع شده و در سالهای اخیر توسط آقای مهندس رشید بیگی از اداره کل میراث فرهنگی استان همدان مورد گمانه زنی قرار گرفته است (گفتگو با علی خاکسار کارشناس اداره میراث فرهنگی همدان، ۱۳۹۰).

کتیبه یونانی نهاوند

تخته سنگی که به طرز معجزه آسایی از نابودی نجات یافت؛ حاوی کتیبه‌ای به خط و زبان یونانی است که ۱۱۹ سانتی متر بلندی دارد. فرم سنگ که در جهت طولی در زمین یا روی سکویی استوار می‌شده دارای نشانه‌هایی است که به خوبی از آثار ایرانی باز شناخته می‌شود. بخش فوقانی، شبیه سر در معابد یونانی است که از یک پیشانی مثلثی شکل دایره‌ای برجسته در آن حجاری شده و در سه گوشه مثلث، به سبک معابد یونانی «آنته فیکس^۲» وجود دارد که معمولاً در معابد بزرگ، محل مجسمه‌های خدایان و یا فرشته پیروزی (نیکه) است که به آن آکروتیتر گفته می‌شود. در معابد کوچکتر یا ستون‌های یادبود از تزئینات برگ کنگری استفاده می‌شده است. این چنین تزئینات را معمولاً در بالای کتیبه‌ها و یا سنگ قبرهایی که دارای نقوش برجسته است هم به کار می‌بردند. در کناره‌های طولی این کتیبه، دو ستون مانند کمی برجسته، حجاری شده که کتیبه را در جهت عرضی محدود می‌نمایند. کتیبه در زمینه‌ای به ابعاد ۴۶ × ۸۵ سانتی متر، دارای ۳۲ سطر نوشته به صورت منقور، به خط و زبان یونانی است. جنس کتیبه از نوع سنگ‌های آهکی است که ظاهراً از صخره‌های مجاور محله دوخواهران (برجستگی صخره ای موسوم به چغا) استخراج شده است. این کتیبه نسبتاً خوب حفظ شده و جز بخش کوچکی در گوشه سمت راست، بقیه سالم و نوشته‌های آن قابل خواندن است.

مطالعات بر روی این کتیبه نشان داد که به خط یونانی و به معبدی به نام لائودیسه تعلق دارد^۳. علاوه بر این، دو کتیبه یونانی

از این دوره شناسایی و گزارش شده است (ایراندوست ۱۳۷۹ الف؛ محمدی فر و مترجم، ۱۳۸۲؛ سراقی، ۱۳۸۴). آثار معماری دوره ساسانی که شامل قلعه‌ای بر بلندای مشرف بر دشت نهاوند ساخته شده و به نام قلعه یزدگرد خوانده می‌شود از اهمیت این شهر در دوران ساسانی حکایت دارد. منابع و مآخذ موجود بویژه سکه‌ها، بیانگر این حقیقت‌اند که در زمان ساسانیان نام شهر لائودیسه به نهاوند تغییر یافته است (آورزمانی، ۱۳۸۰: ۷۲). در زمان ساسانیان شهریارانی چون قباد اول، خسرو اول، هرمزد چهارم، خسرو دوم و خسرو سوم در مدت فرمانروایشان در ضرابخانه نهاوند سکه‌هایی ضرب نموده‌اند (آورزمانی، ۱۳۸۰: ۷۲). به نظر می‌رسد علاوه بر شهریاران پیش گفته سکه بهرام پنجم (مشکور، ۱۳۶۶ ج ۱: ۵۷۷)، ملکه پوراندهخت و بهرام چوبین (ایراندوست، ۱۳۷۹ ب؛ بیانی، ۱۳۸۶: ۸۸) در نهاوند ضرب شده است. به هر حال تمامی شواهد باستان‌شناختی و منابع تاریخی نهاوند را به عنوان شهری مهم و کهن معرفی می‌نمایند.

کشف اتفاقی کتیبه یونانی

در سال ۱۳۲۲ هنگامی که یکی از اهالی محله دو خواهران نهاوند، بنام عباس، به فاصله چند متری شمال غربی امامزاده دو خواهران مشغول کندن زمین جهت استحصال خاک برای زمین کشاورزی بود؛ به تخته سنگ بزرگی برخورد نمود که در سطح آن علائمی به ردیف وجود داشت. او که از ارزش واقعی سنگ آگاهی نداشت؛ تصمیم گرفت آن را خرد کرده برای استفاده در پی ساختمان‌ها به متقاضیان بفروشد. این لحظه مصادف بود با حضور جوان سنگ تراشی بنام «اصغر پاروند» از اهالی محله دو خواهران نهاوند. اصغر با سماجت و تهدید، عباس را از خرد کردن تخته سنگ بازداشت و فراش مدرسه نهاوند را در جریان کار قرار داد. فراش مدرسه به نوبه خود مدیر مدرسه را آگاه نمود و خبر به اداره فرهنگ همدان رسید. این تخته سنگ که بعداً معلوم شد حاوی کتیبه مهمی از دوره سلوکی است؛ به شکل معجزه آسایی از خرد شدن نجات یافت و توسط اداره فرهنگ همدان به تهران انتقال یافت و اکنون زینت بخش موزه ملی ایران است (تصویر ۱).

۲- Antefixe شامل تزئینات برگ کنگری که در گوشه‌های مثلثی های معابد قرار می‌دادند.

۳- ترجمه کتیبه کشف شده نهاوند، از متن یونانی به زبان فرانسه که توسط لویی روبر صورت گرفت و سپس توسط علی حاکمی از فرانسه به فارسی برگردانده شد در محافل علمی باستان‌شناسی، اهمیت فوق العاده‌ای یافت. اگرچه در متون تاریخی از شهرهای مختلف یونانی نشین از جمله آپامه، لائودیسه آ، آنتیوخیا، الکساندریا و غیره نام برده شده، اما محل آن‌ها ناشناخته مانده است. بنابراین کتیبه‌ای که با صراحت از شهر لائودیسه و معبد آن نام می‌برد؛ می‌توانست دارای اهمیت ویژه ای باشد. علیرغم نامشخص بودن محل دقیق معبد لائودیسه، به جهت اهمیت فراوان آن، نسبت به ثبت محل فرضی معبد به همراه قلعه یزدگرد، یک جا به شماره ۳۷۴ در تاریخ ۱۳۲۷/۱۲/۳ به ثبت رسید (ن. ک. پازوکی و شادمهر، ۱۳۸۴: ۴۴۴). در پرونده ثبتی، تنها ۷ قطعه عکس سیاه و سفید از منازل مسکونی نهاوند، که هیچ‌گونه نشانی از قدمت

(Dodurga) در جنوب غربی فریژی، از آنتیوخوس سوم به دست آمده که توسط آندره آیمار مطالعه و منتشر شده است (Aymard, 1935). کتیبه یونانی دو دورگا نخستین بار توسط موريس هولو مورد مطالعه قرار گرفت و در مجله B. C. H در سال ۱۹۳۰ منتشر شد (Holleaux, 1930). با توجه به اینکه کتیبه دو دورگا نیز در سال ۱۹۳ قبل از میلاد در زمان آنتیوخوس سوم نوشته شده و از لحاظ موضوع نیز به کتیبه نهاوند شباهت دارد؛ آیمار معتقد است که باید به یک مذهب واحد بنام لائودیسه اندیشید که کاهنه بزرگ معبد آن، لائودیسه نام داشته است (Aymard, 1935). عده‌ای تصور کرده‌اند در سال ۱۹۳ ق. م ملکه لائودیسه، در قید حیات نبوده است. از طرفی می‌دانیم که آنتیوخوس در بهار سال ۱۹۲ قبل از میلاد، به منظور جنگ با رومی‌ها، به آتن رفت اما بر طبق گفته پولیبیوس، آنتیوخوس در زمستان همان سال با دختری زیبا بنام (Euboia) از خانواده بزرگی در شبه جزیره خالکیس ازدواج کرده و به جهت سیاسی، نام شبه جزیره را به نام همسر جدیدش (Euboia) نامیده است. اما کشف کتیبه نهاوند نشان داد که لائودیسه در آن سال نه تنها زنده بوده، بلکه عنوان ملکه و کاهنه بزرگ معبد را نیز داشته است.

کشف کتیبه نهاوند، نقطه عطفی در نگرش به دوران سلوکی در ایران بود. در متن کتیبه، از طرف آنتیوخوس سوم به حاکم نهاوند تکلیف شده تا کتیبه فوق را به منظور آگاهی عموم، در بزرگترین معبد شهر نصب نمایند. بنابراین این طور استنباط می‌شود که می‌بایست معابد کوچکتر دیگری نیز در شهر لائودیسه (نهاوند) وجود می‌داشته‌اند. در این صورت، نهاوند یا شهر لائودیسه آن قدر بزرگ می‌بوده که چندین معبد داشته باشد.

گرچه تاکنون محل دقیق معبد لائودیسه مشخص نگردیده، اما ترجمه این کتیبه اطلاعات جالبی را در اختیار پژوهندگان قرار داده است. از جمله اینکه شهر نهاوند در زمان سلوکیان، لائودیسه نام داشته و دارای چندین معبد بوده و بزرگترین معبد این شهر نیز بنام لائودیسه نام گذاری شده بود. دیگر اینکه هر چند تاریخ بنای معبد دقیقاً مشخص نیست؛ اما کتیبه‌ای که می‌بایست در جلو معبد نصب گردد؛ دارای تاریخ ۱۹۳ قبل از

دیگر نیز از همین محل کشف گردیده است (حاکمی، ۱۳۳۸ الف: ۸؛ گدار، ۱۳۵۸: ۲۰۶). با توجه به ترجمه کتیبه، سال ۱۱۹ سلوکی قابل تطبیق با ۱۹۳ قبل از میلاد و مصادف با زمان سلطنت آنتیوخوس سوم (۲۲۳-۱۸۷ ق. م) است.

ترجمه کتیبه

خبر کشف کتیبه نهاوند در ایران و اروپا محققین را به سوی خود جلب نمود. لوئی روبر مترجم این کتیبه می‌نویسد: در سال ۱۹۴۷ به وسیله همکارم بنونیست (E. Benvenist) که عضو هیأت فرانسوی باستان‌شناسی ایران و افغانستان است؛ از کتیبه‌ای که چند ماه قبل از نهاوند پیدا شده و اکنون در موزه ایران باستان نگهداری می‌شود آگاه شدم. سپس به شرح و توصیف کتیبه پرداخته، می‌نویسد: این کتیبه که تصویر دقیق و واضح آن توسط موزه ایران باستان تهیه و به من داده شده، به خط یونانی است که با دقت و با موازین عالی رسم الخط یونانی نگاشته شده است. به عنوان مثال هرگز بخشی از یک کلمه در یک سطر و بخش دیگر در سطر دیگر نوشته نشده و هر کلمه در اول سطر و به طور کامل است. او به شرح و توصیف حروف یونانی به کار رفته در این کتیبه که چگونه در بین کلمات قرار می‌گیرند؛ پرداخته است. روبر با دقت دریافته است که اندازه حروف بالای کتیبه با بخش زیرین تفاوت دارند. او می‌نویسد: بلندی حروف بخش بالا ۱۸ میلی متر اما بلندی حروف در بخش پائین، به زحمت به ۱۰ میلی متر می‌رسد (Robert, 1949: 5). کتیبه فوق که از کناره شهر نهاوند به دست آمده، از دو قسمت تشکیل شده است. بخش اول نامه مندوموس به آپولودورس، حاکم شهر لائودیسه است که دستور می‌دهد اوامر شاه را اجرا کند. بخش دوم متن نامه ایست که آنتیوخوس سوم به مندوموس که ظاهراً ساتراپ منطقه است نوشته و از او خواسته تا به شئونات ملکه بیفزایند و مفاد این فرمان را در جلو بزرگترین معبد شهر نصب نمایند.

کتیبه‌ای با مضمون مشابه کتیبه معبد لائودیسه، از دو دورگا

ندارند؛ وجود دارد که احتمالاً نشان دهنده محل فرضی معبد است که به احتمال خانهای مردم بر روی آن ساخته شده است.

به شوش، یک روز را در نهاوند گذرانید. ظاهراً گیرشمن، با حضور در محل کشف کتیبه، قصد ارزیابی از درصد موفقیت خود در کاوش محدودده کشف کتیبه را داشته است. اما با بررسی وضعیت موجود به زودی متوجه شده که صرف وقت در نهاوند برایش موفقیتی در بر نخواهد داشت. بنابراین نوشت: شهر هلنستیک پوشیده از برجستگی‌هایی است که در اطراف شهر وجود دارد. شهر جدید نهاوند به سرعت روی آثار هلنستیک را پوشانده و قطعات فراوانی از سفال‌های قرون اولیه اسلامی در این محل به چشم می‌خورد. گیرشمن در ادامه می‌نویسد: من توانستم مرد سنگ تراشی که دو کتیبه یونانی را قبل از رسیدن من به نهاوند، خرد کرده و فروخته بود؛ شناسایی کنم (Robert, 1949: 21). او می‌نویسد، سنگ تراش جای قرار گرفتن ستونی را به من نشان داد که خرد شده و فروخته شده بود. همچنین کتیبه‌ای که سه سطر نوشته داشته، چند روز قبل از این فروخته شده بود. مرد سنگ تراش محل پیدا شدن کتیبه بزرگ نهاوند را به فاصله چند قدم از ستون به ما نشان داد. مردی که حدود ۵۰ سال سن داشت می‌گفت ۶ ستون را دیده که اکنون زیر خاک پنهان گردیده‌اند (Robert, 1949: 21). گیرشمن همچنین می‌نویسد: چند روز قبل از ورود ما، از یافته جدیدی خبر دادند که عبارت بود از یک قربانگاه سنگی که یک متر بلندی و ۹۰ سانتی متر قطر داشت و به وسیله روبانی تزئین شده بود (گیرشمن، ۱۳۵۰: ۱۹). وی همچنین از چند پیکره کوچک مفرغی (تصویر ۲ و ۳)، مربوط به خدایان یونانی نام می‌برد که به طور اتفاقی از نهاوند به دست آمده‌اند و اکنون در موزه ملی ایران نگهداری می‌شوند (گیرشمن، ۱۳۵۰: ۱۹). این مجسمه‌ها، توسط مهدی رهبر مورد مطالعه قرار گرفت و نتایج آن در پنجمین کنگره بین‌المللی باستان‌شناسی و هنر ایران در سال ۱۹۷۶ در مونیخ ارائه شده است (Rahbar, 1976).

گیرشمن ناامید از کشف معبد لائودیسه، تنها مفید بودن کاوش اضطراری این محوطه را بیان می‌کند و می‌نویسد: توجه آقای لویی روبر را به این نکته جلب می‌کنم که ظاهراً تمام قسمت‌های محوطه باستانی نهاوند، به بهانه تهیه خاک و سنگ برای بناهای جدید زیر و رو شده است (Robert, 1949: 21). ظاهراً پس از ثبت معبد لائودیسه در فهرست آثار تاریخی

میلاست که به دستور آنتیوخوس با هدف بزرگداشت ملکه نوشته شده است.

همچنین سلسله مراتب حکومتی در دوره سلوکی و چگونگی برخورد شاه با مقامات سیاسی - نظامی - اداری نظیر ساتراپ و فرماندار به وضوح در این کتیبه مشخص شده است. ساتراپ منطقه به نام مندموس (Menedemos) به آپولودوروس (Apollodoros) فرماندار شهر لائودیسه دستور می‌دهد؛ ضمن گرامیداشت ملکه به عنوان کاهنه بزرگ معبد، کتیبه را در جلو معبد نصب نمایند تا همگان از آن مطلع گردند. در حقیقت مندموس عامل این پیام بوده است چرا که آنتیوخوس با توجه به سلسله مراتب حکومتی این پیام را ابتدا به مندموس، ساتراپ منطقه ابلاغ نموده بود و او نیز به زیردست خود یعنی آپولودوروس دستور اجرا داده است. در این پیام شاه آنتیوخوس به مندموس سلام می‌رساند و از او می‌خواهد به شئونات خواهر او ملکه لائودیسه بیفزاید. همانطوری که علی حاکمی نیز توجه نموده، مشخص نیست مقصود آنتیوخوس از جمله «خواهر ما ملکه» دقیقاً چیست؟ آیا سلوکی‌ها ازدواج با محارم را جایز می‌دانسته‌اند؟ و یا اینکه کاهنه معبد «خواهر» نامیده می‌شد؟ در این صورت ملکه که به عنوان کاهنه بزرگ منصوب شده این عنوان را یافته است. یکی از دو کتیبه دیگری که از این محل به دست آمده، مربوط به سال ۱۳۰ قبل از میلاد و مربوط به زمان آنتیوخوس چهارم است. در این کتیبه، مندموس به جهت فرمانبرداری از شاهان و کارهای برجسته‌ای که انجام داده، ارتقاء مقام یافته و عنوان «ساتراپ عالی» پیدا کرده است (حاکمی، ۱۳۳۸: ۸).

نکته جالبی که در کتیبه بزرگ نهاوند به چشم می‌خورد این است که پیام شاه آنتیوخوس، برخلاف عرف زمان حاضر، پس از ابلاغ پیام به ساتراپ مندموس آمده، آیا این یک رسمی عمومی بوده یا نه، نیاز به بررسی و مطالعات بیشتر دارد.

کوشش به منظور شناسایی محل معبد لائودیسه

اشتیاق باستان‌شناسان به کسب اطلاعات بیشتر از دوران سلوکی که زمینه آن با کشف کتیبه مضاعف شده بود؛ شدت بیشتری گرفت. لویی روبر اشاره می‌کند که رومن گیرشمن هنگام سفر

شده دیده می‌شود. متأسفانه منازل مسکونی همه جای این برجستگی را پوشانده و تمامی آثاری را که به احتمال فراوان در محل قرار دارند؛ در زیر بافت مسکون مدفون شده اند. در مرکز محله دو خواهران بنایی نه چندان - احتمالاً با پیشینه ای از قرون میانی دوره اسلامی - موسوم به «امامزاده دو خواهران» که در میان اهالی به عنوان خواهران امام رضاع) معروفند؛ وجود دارد.

پروژه بزرگ نهاوند

پروژه باستان‌شناسی نهاوند به مدیریت احمد ترابی از سازمان میراث فرهنگی استان همدان با اهدافی چون بررسی و شناسایی منطقه نهاوند، گمانه زنی و کاوش در معبد لائودیسه و قلعه یزدگرد، پیشنهاد و در سال ۱۳۸۲ به تصویب رسید. نخستین فصل از این پژوهش بلند مدت با بررسی و گمانه‌زنی به منظور مکان‌یابی معبد لائودیسه در تیر ماه ۱۳۸۴ آغاز گردید. مجوزهای لازم در خصوص این پروژه از طریق پژوهشکده باستان شناسی بر طبق نامه ۱۵۵۵-۱۱/۲ مورخ ۸۴/۳/۱۷ کسب و با گمانه‌زنی در این محل به سرپرستی مهدی رهبر به مدت یکماه موافقت گردید. فصل دوم این مطالعات نیز با وقفه ای ۶ ساله مجدداً در خرداد، تیر و مرداد سال ۱۳۹۰ از سر گرفته شد.

از سال ۱۳۲۲ که کتیبه‌ای بخط و زبان یونانی به طور اتفاقی از نهاوند کشف شد؛ مردم نهاوند و مقامات مسئول شهر حساسیت زیادی نشان داده و با توجه به ترجمه کتیبه که نشان می‌داد به معبدی از دوره سلوکی تعلق داشته، کشف معبد به عنوان یک آرزو تلقی می‌شد. پیش از آغاز برنامه گمانه‌زنی، لازم بود اطلاعاتی از محوطه و همچنین وجود آثار معماری و یا هرگونه نشانه‌ای که می‌توانست در زمینه شناخت آثار محوطه و محدوده‌ای که کتیبه نهاوند کشف گردیده بود، جمع‌آوری گردد. اگرچه بیشتر مردم نهاوند علاقه زیادی به کشف معبد لائودیسه و ارائه اطلاعاتی در این زمینه دارند اما متأسفانه به علت گرافه‌گویی‌ها و بزرگ‌جلوه دادن موضوع نه تنها این اطلاعات برای ما گره‌گشا نبود؛ بلکه در اغلب موارد موجب گمراهی و اتلاف وقت هیأت نیز می‌گردید. اینان هر قطعه سنگ تراش خورده را که در بنایی به کار رفته، مربوط به معبد لائودیسه تلقی می‌کردند (به عنوان نمونه: سیاوشی، ۱۳۸۱: ۱۹۱-۱۷۶). با این

ایران، هیچ کوششی برای شناسایی محل آن به عمل نیامده است. عدم تمایل به این کار را باید مشکلات عدیده از جمله ساخت و سازهای وسیع دوره معاصر و خاکبرداری‌ها و خاکریزی‌های انجام شده در محوطه دانست. در سال ۱۳۵۷ شمسی، هنگامی که شهرداری نهاوند تصمیم به احداث خیابانی در بخش شمال شرقی نهاوند، در محدوده دو خواهران و پاقلعه گرفت؛ قسمتی از یک میان ستون آشکار شد. عملیات خاکبرداری متوقف و از غلامرضا معصومی که در کرمانشاه مشغول بررسی بود؛ خواسته شد به محل رفته و نسبت به گمانه‌زنی اقدام نماید. معصومی در گزارش چند صفحه‌ای خود می‌نویسد: «در این بررسی و گمانه‌زنی چند روزه، قسمتی از یک ستون سنگی شکسته قدیمی!! از وسط خیابان احداثی شهرداری، از زیر خاک بیرون آمد که اهمیت چندانی نداشت و آن را به اداره فرهنگ و هنر تسلیم کردیم» (معصومی، ۱۳۵۷). او همچنین در این گزارش، از چند قطعه میان ستون و سنگ‌های قواره شده مکعب شکل، بدون ذکر دوره تاریخی آن‌ها نام می‌برد که در منازل مردم نهاوند وجود دارند. معصومی طرحی از یک پایه ستون (شکل ۱: a) ارائه نموده که در کنار رودخانه افتاده بود. بلندی این پایه ستون ۵۳ سانتی‌متر و قطر آن ۷۵ سانتی‌متر ثبت شده. معصومی درباره این پایه ستون تأکید می‌کند که شباهت زیادی به پایه ستون‌های کنگاور دارد (معصومی، ۱۳۵۷).

دو خواهران: موقعیت جغرافیایی و وضعیت کنونی

محله دو خواهران و پاقلعه در گوشه شمال غربی شهر نهاوند و در مجاورت صخره مرتفعی به نام چغا مشرف بر دشت واقع شده است (تصویر ۴). راه اصلی دسترسی به این منطقه از طرف جنوب و از طریق خیابان‌های دو خواهران، قیصریه و پاقلعه می‌باشد. محلات مذکور از قدیمی‌ترین محله‌های شهر نهاوند و دارای بافتی سنتی و قدیمی با کوچه‌ها تنگ و معابر باریک‌اند. کشف اتفاقی کتیبه‌ای یونانی، مجسمه‌هایی از خدایان هلنی و تعداد فراوانی یافته‌های سفالی، همگی شواهدی از یک محوطه باستانی ارزشمند را در این بخش از نهاوند نوید می‌دهند. بر سطح این محدوده، در میان آوارهای ساختمانی، پی‌های منازل و حتی در سطح کوچه‌ها و معابر، قطعات زیادی از سفال‌های خرد

صورت نگرفته، بلکه در حقیقت نوعی اجبار در کار بود. به طور کلی در ۱۰ گمانه فصل نخست آثار فرهنگی نظیر سفال، قبور، آثار و بقایای معماری، اجزا ستون و اشیاء سنگی از دوره‌های مختلف به دست آمد. گمانه شماره ۲/۱ نیز به دلیل فقدان مواد فرهنگی و شرایط نامناسب تعطیل شد. در گمانه‌های شماره ۱، ۲/۲، ۳، ۵، ۷، ۸ و ۹ سفال و آثار معماری، در گمانه‌های شماره ۱۱ تنها آثار معماری و در گمانه‌های شماره ۲/۱، ۴، ۶ و ۱۰ تنها سفال‌های دوره‌های مختلف از نهشته‌های به هم ریخته به دست آمد. در فصل دوم نیز ۱۳ گمانه دیگر حفر گردید. در گمانه‌های ۱، ۲، ۵، ۶، ۷، ۸، ۹، ۱۰، ۱۱ و ۱۲ سفال و بقایای معماری دوره معاصر تا ایلخانی به دست آمد که اغلب به صورت درهم و دست خورده آشکار گردید و در گمانه ۴ و ۱۳ نیز تنها شماری قطعه سفال کشف شد. کاوش در گمانه ۴ پس از کمتر از نیم متر خاکبرداری به صخره برخورد. گمانه ۳ به دلیل آگاه شدن از وجود بیش از سه متر خاک پر شده و گمانه ۱۳ نیز پس از ۳۵۰ سانتیمتر آوار برداری در میان بقایای امروزی متوقف گردید. در سایر گمانه‌ها همچون فصل قبل آثار فرهنگی نظیر سفال، آثار و بقایای معماری، اجزا ستون و اشیاء سنگی از دوره‌های مختلف و شماری سکه به دست آمد. تنها گمانه‌ای که دارای بقایای دست نخورده بود؛ گمانه ۱۱ است. در گمانه ۱۱ که ابعادی به اندازه ۵×۵ متر داشت بخش دست نخورده‌ای کاوش شد که دارای نهشته‌های درجا با ظروف سفالی، یک ظرف حاوی شماری سکه اشکانی، یک شی فلزی و شمار قابل توجهی قطعات سفال دوره سلوکی و اشکانی کشف شد. در برخی از گمانه‌ها خاکبرداری تا عمق حدود ۴/۵ متری از سطح انجام شد؛ اما تمامی لایه‌ها در همه گمانه‌ها به علت فعالیت‌های معاصر زیر و رو و تخریب شده است. به همین دلیل برخی از یافته‌های کاوش به زحمت قابل انتساب به دوره مشخصی خواهند بود. در اکثر گمانه‌ها کار کاوش پس از برخورد با صخره طبیعی و یا آب و فاضلاب متوقف گردید. پس از پایان این دو فصل محل تمامی گمانه‌های کاوش شده پر شد.

یافته‌های پژوهش

دو فصل بررسی و گمانه‌زنی در محدوده محله دو خواهران منجر

حال برخی از اطلاعات ارائه شده نیز مفید بود و ما توانستیم تعدادی از میان ستون‌های سنگی (ساقه ستون) را که مربوط به دوره‌های متأخر (زندیه- قاجاریه) بودند؛ شناسایی نماییم. در یک مورد آگاهی‌های شفاهی منجر به شناسایی پایه ستونی از دوره سلوکی در حیاط منزل حاج محمدحسین گودرزی واقع در محله قیصریه شد (تصویر ۶؛ شکل ۱: ۲). بخشی از یک میان ستون سنگی ساده و بدون تزئین نیز در منزل شخصی به نام محمدامین سیفی به فاصله ۷۰ متری شرق امامزاده دو خواهران که به احتمال مربوط به دوره سلوکی است؛ شناسایی و مستند نگاری شد (تصویر ۶). علاوه بر این، گفته‌های اهالی توجه ما را به چندین سنگ حجاری شده، شالی ستون و پایه ستون، که در پی دیوارها و یا به عنوان پله استفاده شده بود، جلب کرد (تصویر ۷ و ۸).

گمانه‌های آزمایشی

بررسی و جمع‌آوری اطلاعات در خصوص محل معبد لائودیسه منجر به آگاهی، بیش از آنچه که گیرشمن در حدود ۶۰ سال پیش عنوان کرده بود؛ نشد. اگرچه حدس و گمان ما درباره محل معبد، در دو محدوده شمالی امامزاده دو خواهران و شرق محله است؛ اما این قسمت به علت وجود منازل مسکونی و همچنین کوچه‌های تنگ که اغلب در میان آنها نیز فاضلاب منازل جریان دارد اجازه هرگونه فعالیتی را از ما سلب نموده بود.^۴

علیرغم محدودیتهایی که برای گمانه‌زنی وجود داشت؛ هیأت توانست در فصل نخست ۱۱ و در فصل دوم ۱۳ گمانه آزمایشی، در ابعاد مختلف و در فاصله‌ای متفاوت در محل‌هایی که امکان داشت حفر نماید (نقشه ۱). متأسفانه با توجه به دلایل پیش گفته انتخاب محل گمانه‌ها براساس بررسی و اطلاعات اخذ شده، آن طوری که عرف گمانه‌زنی باستان‌شناسی است،

۴- هرچند شهردار محترم نهاوند در فصل اول به عنوان همکاری، اجازه گمانه‌زنی در سطح معابر را دادند؛ اما به دلیل تنگ بودن عرض کوچه‌ها، وجود فاضلاب و رفت و آمد اهالی، عملاً هیچ اقدامی میسر نبود. در بخش جنوبی امامزاده دو خواهران و در مسیر خیابان آسفالته، محلی که به باغ «ملا اسمعیل یهودی» شهرت دارد فضای بازی بود که امکان گمانه‌زنی در آن وجود داشت. اما اینجا نیز به علت قرار داشتن در گودی و سرازیر شدن فاضلاب‌ها، به صورت برکه‌ای متعفن در آمده بود و اجازه گمانه‌زنی را از ما سلب نموده بود (رهبر، ۱۳۸۴ الف: ۵۵).

سفال‌های پیش از تاریخی (یک قطعه سفال مس سنگی و دو قطعه سفال گودین III) به دست نیامد. کهنترین سفال‌های بدست آمده از دوره تاریخی تنها شامل حدود ۵۰ قطعه سفال ظریف منقوش است. این قطعات دارای خمیره آجری و قهوه‌ای روشن و پوشش گلی رقیق به رنگ کرم و نخودی براق هستند. تمامی این قطعات با استفاده از نقوش هندسی شامل دایره متحدالمرکز و نوارهای موازی و نقوش پرندگان به رنگ آخراپی و قهوه‌ای براق تزیین شده‌اند. این سفال‌ها همگی چرخسازند، در حرارت مناسب پخته شده‌اند و شاموت آنها را ماسه نرم تشکیل می‌دهد (تصویر ۱۲، شکل ۲ و ۳). نمونه‌های قابل مقایسه با این قطعات از پاسارگاد، هگمتانه و جزیره فیلیکه در کویت (اسـتـروناخ، ۱۳۷۹: ۱۸۶-۱۸۴؛ آذرنـشـوش ۱۳۸۶: ۴۵ و ۵۰؛ Hannestad, 1983: 94, Pl. 44. No. 432) به دست آمده است. براساس مشابهت‌ها و مقایسه‌های صورت گرفته به احتمال فراوان این نمونه‌ها مربوط به دوره سلوکی هستند.

از دوره اشکانی سفال‌های فراوانی بویژه از نوع کلینکی به دست آمد (تصویر ۷ و شکل ۴). سفال‌های کلینکی دارای مغز خاکستری رنگ و در دو سوی درون و برون دارای خمیره ای نارنجی رنگ هستند. تمامی این قطعات ظریف و چرخسازند و در حرارت مناسب پخته شده‌اند. سطح تعدادی از این سفال‌ها با نقوش هندسی با تکنیک تراشیده و خراشیده تزیین شده است. سفال‌های کلینکی علاوه بر محله دو خواهران در سطح وسیعی از بستر صخره‌ای چغا، به همراه دیگر سفال‌ها و از کاوش اکثر گمانه‌ها، در میان لایه‌های به هم ریخته به دست آمد. نمونه‌های شاخص، یک آبخوری بسیار ظریف، بخشی از یک عطردان و دیگری یک کوزه با گردن نسبتاً بلند است که از کاوش گمانه‌های ۱ و ۴ در فصل نخست و گمانه ۲ در فصل دوم به دست آمدند (تصویر ۱۴؛ شکل ۵: ۱).

طی بررسی و گمانه‌زنی آثار زیادی از دوره ساسانی به دست نیامد. به طور کلی یافته‌های این دوره تنها شامل تعدادی قطعه سفال، یک میان ستون سنگی (؟) و قسمتی از یک آجر تراش خورده است (تصویر ۱۵). سفال‌های این دوره اکثراً دارای خمیره قرمز و نخودی با پوشش گلی به رنگ خمیره و شاموت

به کشف و شناسایی آثار مختلفی گردید. بیشترین یافته‌های این پژوهش را قطعات شکسته سفال تشکیل می‌دهد و اشیاء سالم و ظروف کامل در این گمانه‌زنی به ندرت به دست آمد. به طور کلی در نتیجه دو فصل پژوهش باستان‌شناسی یافته‌های نسبتاً قابل توجهی به دست آمد. این مدارک شواهدی مهمی از استقرار دوره سلوکی در این بخش از نهاوند را در اختیار قرار می‌دهد. هر چند بافت به هم ریخته معماری باعث شده تا در حال حاضر نتوانیم به محل دقیق بنا یا بناهای دوره سلوکی در این محوطه، دست یابیم؛ اما به هر حال زمینه مناسبی برای مطالعه بقایای دوره تاریخی نهاوند و همچنین ادامه پژوهش‌های باستان‌شناسی و امید به جستجوی معبد لائودیسه را فراهم آورده است. علاوه بر یافته‌های حاصل از بررسی و گمانه‌زنی، شماری اشیاء نیز که توسط اهالی یافت شده بودند؛ به هیأت نشان داده شد. این یافته‌ها عبارت بودند از یک سکه مفرغی سلوکی، دو سکه مسی اشکانی، یک پیکرک سفالی زن و مجسمه یک شیر سنگی^۵ (تصویر ۹ و ۱۰ و ۱۱). هر چند این شواهد از کاوش باستان‌شناسی محوطه لائودیسه کشف نشده، اما به هر حال می‌توان آنها را جزئی از مدارک باستان‌شناسی استقرار دوره تاریخی در این بخش از محوطه به شمار آورد.

سفال

سفال‌های جمع‌آوری شده چه از بررسی سطحی و چه آنهایی که از گمانه‌زنی بدست آمده‌اند؛ به دوره‌های مختلف سلوکی، اشکانی، ساسانی و دوره اسلامی تاریخگذاری شده‌اند اما به جهت به هم ریختگی لایه‌ها در صدی از سفال‌ها به زحمت قابل انتساب به دوره‌ای خاص هستند. در میان سفال‌های گردآوری شده دوره‌های مختلف، کاسه‌ها، پیاله‌ها، آبخوری‌ها، پارچ‌ها، لاوک‌ها و خمره‌ها را در ابعاد و اندازه‌های گوناگون را می‌توان یافت.

طی بررسی و گمانه‌زنی در این محدوده جز دو سه نمونه،

۵- برخی از اشیاء از جمله مجسمه شیر سنگی را که آقای ابوالقاسم سیفی یافته و به دفتر پایگاه میراث فرهنگی نهاوند اهدا کرده بود اکنون در موزه نهاوند نگهداری می‌شود. از شماری از اشیایی که اهالی یافته‌اند؛ تنها عکاسی و مستندنگاری به عمل آمد و سپس مجدداً تحویل یابندگان گردید.

اوایل دوره پهلوی اول به شدت آسیب دیده، بقایای دیواری خشتی با خشت‌هایی به ابعاد ۸-۱۰×۳۳×۳۳ سانتی‌متر و یک لایه کف نازک از گل به دست آمد. کاوش در یک گمانه پیشرو در جنوب غربی این گمانه نشان داد که بیش از ۱/۵ متر لایه دست‌نخورده دوره اشکانی در این بخش از محوطه وجود دارد.

بقایای دوره سلوکی

از مهمترین یافته‌های بررسی و گمانه زنی می‌توان به پایه ستون‌ها، شالی ستون و سر ستون سنگی ایونیک مربوط به دوره سلوکی، میان ستون سنگی از دوره ساسانی در میدان پاقلعه (۹) و تعداد زیادی سنگ‌های تراش خورده در جای‌جای این محدوده اشاره نمود (رهبر، ۱۳۸۴ الف؛ ۱۳۹۰؛ Rahbar & Alibaigi, 2009). یکی از مهمترین این یافته‌ها سر ستونی سنگی است که توسط احمد ترابی به موزه نهاوند (حمام حاج آقا تراب) منتقل گردیده است (تصویر ۲۱ و ۲۲). این سر ستون از نوع سرستون‌های ایونیک است که با استفاده از دو طومار جمع شده در دو طرف تزیین شده است (Rahbar, 2006). قطر آن ۷۳/۵ سانتیمتر و ارتفاع آن ۲۶/۵ سانتیمتر است (شکل ۶: ۱). نمونه نسبتاً مشابه با این سرستون از ایران تنها از بنای اشکانی خورده در نزدیکی محلات (هرتسفلد، ۱۳۵۴: ۱۸۵، لوح ششم؛ ۱۳۸۰: ۲۹۱، شکل ۳۸۴؛ Hakemi, 1990: Fig 13؛ رهبر، ۱۳۸۲: ۶۸، شکل ۱۶) و خارج از مرزهای کنونی ایران از معبد اوکسس (جیحون) در تخت سنگین تاجیکستان (Litvinsky & Pichikian, 1998: Fig. 4, 5, 6) به دست آمده است. دیگری پایه ستونی است که در منزل حاج محمد حسن گودرزی در محله قیصریه قرار دارد که سال‌ها از آن به عنوان هاون استفاده شده و در اثر استفاده مداوم سوراخ شده و اکنون بی‌استفاده در گوشه‌ای از حیاط منزل رها گردیده است. این پایه ستون دارای شکلی مدور، ۶۰ سانتیمتر قطر و ۳۳ سانتیمتر ارتفاع است و با استفاده از دو نوار نسبتاً بزرگ و برجسته تزیین گردیده است (تصویر ۵). این پایه ستون تا حدود زیادی مشابه پایه ستون سنگی ایونی مکشوفه از بیستون (لوشای، ۱۳۸۵: ۸۱، آلبوم عکس‌ها ۷، شکل ۲) است.

شن یا ماسه هستند. نمونه‌های به دست آمده همگی به وسیله چرخ سفالگری ساخته شده و اغلب در حرارت مناسب پخته شده‌اند. سطح برخی از این قطعات با نقوش کنده شانه‌ای و گاهی با نقوش افزوده تزیین شده‌اند. در میان شکل‌های ظروف می‌توان به قلع‌ها، خمره‌ها، کاسه‌ها و کوزه‌ها اشاره کرد.

حجم زیادی از یافته‌های پژوهش را آثار دوره اسلامی در برمی‌گیرد. این یافته‌ها شامل سفال، تدفین، معماری، اجزای ستون، اشیای سنگی و مهره‌های تزیینی بود. از سفال‌های دوره اسلامی نیز می‌توان به انواع سفال‌های اسگرافیاتو با لعاب سبز روشن، سبز تیره و سفید و از دیگر سفال‌های لعابدار به قطعاتی با لعاب آبی فیروزه‌ای، یا زمینه فیروزه‌ای با نقش مشکی و چند پایه پیه سوز با همین مشخصات اشاره کرد (تصویر ۱۶ و ۱۷). سفال‌های اسلامی بخش زیادی از یافته‌های ما را تشکیل می‌دهد و نیاز به بحث بیشتری دارند و باید در نوشته‌ای دیگر به طور مفصل بدان‌ها پرداخت. طی خاکبرداری فصل نخست در گمانه‌های ۱، ۳ و ۷ چند ظرف سفالی قرون میانی دوره اسلامی شامل خمره‌های بزرگ و کوچک، کوزه و یک ظرف دیگچه مانند به دست آمد (تصاویر ۱۸، ۱۹ و ۲۰؛ شکل ۵: ۲-۴).

آثار و بقایای معماری

همانگونه که پیش از این هم آمد، علاوه بر یافته‌های سفالی و اشیای ظروف سنگی، آثار و شواهدی از بقایای معماری نیز به دست آمد. تقریباً بقایای معماری به دست آمده از کاوش در گمانه‌ها، همگی مربوط به دوره اسلامی است و از دوره سلوکی و ساسانی نیز هیچگونه بقایای معماری همچون دیوار، کف و غیره به دست نیامد. در مورد بقایای معماری که از کاوش برخی گمانه‌ها آشکار گردید؛ به نظر می‌رسد که در حال حاضر و با توجه به بهم ریختگی شدید لایه‌ها، نمی‌توان به راحتی اظهار نظر کرد و آثار معماری به دست آمده را نمی‌توان همچون سفال‌ها به دوره ایلخانی - تیموری نسبت داد. تنها از کاوش گمانه ۱۱ در شرق محوطه بقایای ساخت و سازهای دوره اشکانی که با استفاده از خشت ایجاد گردیده به دست آمده است. در این گمانه، که همچون دیگر بخش‌های محوطه به واسطه ساخت و سازهای دوره معاصر و استحصال خاک در اواخر دوره قاجار و

سلوکی است (تصویر ۲۸ و شکل ۶: ۴). این میان ستون دارای سطحی صاف و بدون تزیین، و از لحاظ ابعاد و اندازه نیز تا حدودی قابل مقایسه با ستونهای بنای موسوم به معبد آناهیتا در کنگاور است (کامبخش فرد، ۱۳۷۴: ۹۸، شکل ۳-۱؛ ۱۳۸۶ ب: ۳۰۷، شکل ۷). در حقیقت این بقایا در زیر زمین یک منزل مسکونی قرار گرفته و بخشی از دیوار خانه بر روی آن استوار شده است.

کشف این یافته ها در این محدوده کوچک می تواند بسیار امیدوار کننده و رضایت بخش باشد. اگر استنباط های مقدماتی ما صحیح باشد، باید بقایای بنای معبد یا بناهای دوره سلوکی را در بخش های شرقی محله دوخواهران یعنی در حد فاصل کوچه درازه، میدان پای قلعه و حسینیه دوخواهران جستجو کرد.

گمانه ۱۱ و یافته های آن

گمانه ۱۱ که طی دومین فصل از گمانه زنی در حدود ۱۵۰ متری شرق امامزاده دوخواهران حفر گردید؛ تاکنون تنها بخشی است که دارای بقایای تقریباً دست نخورده از دوره تاریخی است. این گمانه در امتداد شرقی خیابان دوخواهران و تقریباً در فاصله یک تا سه متری از جنوب آن در زمین خالی که اکنون در تملک ورثه حاج قدرت الله سیف بود؛ به ابعاد ۵×۵ متر حفر گردید. هدف از ایجاد این گمانه آگاهی از وضعیت این بخش از محوطه و دستیابی به وجود بقایای دست نخورده دوره سلوکی بود؛ زیرا از کاوش گمانه شماره ۶ در ۷۵ متری غرب آن بقایای دو ستون دوره سلوکی به دست آمده بود.

متأسفانه همچون تمامی گمانه ها، بخش های شرقی و غربی این گمانه به واسطه ساخت و سازها و خاکبرداری های دوره معاصر تخریب گردیده است. تقریباً در بخش مرکزی گمانه و در امتداد شمالی- جنوبی، حدود ۱×۵ متر به صورت دست نخورده آشکار گردید و مورد کاوش قرار گرفت. در عمق ۱۲۰ - سانتیمتری از سطح، وسعت محدوده دست نخورده، افزایش یافت و وسعت بیشتری از گمانه را به خود اختصاص داد. در پایان آشکار شد که در ابعادی به اندازه ۳×۵ متر و به ارتفاع بیش از ۱/۵ متر بقایای دست نخورده دوره اشکانی و شاید سلوکی (شمار قابل توجه سفال های سلوکی چنین فرضی را قوت

طی کاوش در محدوده ای در غرب حسینیه و امامزاده دوخواهران در مجاورت صخره چغا، که در بین اهالی به حمام دوخواهران معروف است؛ بقایای پایه ستونی از دوره سلوکی در میان بقایای دوره معاصر به دست آمد. این پایه ستون که به صورت وارونه در زیر ساقه ستونی از دوره قاجار قرار داده شده بود از سنگ آهک ساخته شده و تقریباً مشابه نمونه ای است که بیش از سی سال پیش غلامرضا معصومی از نهاوند یافته است. این پایه ستون دارای پلان مدور به قطر ۹۰ و ارتفاع ۵۰ سانتیمتر است. سطح این پایه ستون با استفاده از باندها و نوارهای برجسته تزیین شده است (تصاویر ۲۳ و ۲۴ و شکل ۶: ۲).

در ادامه فصل دوم گمانه زنی در محله دوخواهران و طی کاوش گمانه ۶ در حاشیه جنوبی خیابان دوخواهران جایی در ۱۰۰ متری شرق مسجد و امامزاده دوخواهران بقایای پایه ستون، ساقه ستون و چند قطعه سنگ تراش خورده به دست آمد. کاوش در این محل در گمانه ای به ابعاد ۷/۵×۲/۵ متر به انجام رسید. در دیواره جنوب شرقی این گمانه بقایای کمی از معماری به دست آمد که احتمالاً به دوره سلوکی تعلق دارد. یکی از این یافته ها دو سه سنگ تراش خورده را نشان می دهد که بخشی از یک پایه ستون و ساقه ستون دوره سلوکی بر فراز آن قرار دارد. آنچه که برجا بودن این یافته ها را تأیید می کند، حفر گودال و تعبیه سنگ های تراش خورده در میان صخره بستر محوطه است (تصویر ۲۵، ۲۶ و ۲۷، شکل ۶: ۳). ابعاد دقیق سنگ های تراش خورده و بخش باقی مانده از پایه ستون سلوکی که بر روی آن قرار گرفته به علت واقع شدن در زیر بقایای خانه ای از دوره معاصر مشخص نیست. پایه ستون مذکور به همراه بخشی از ساقه ستون که از جهت طولی دو نیم شده به صورت نیمه ای از یک استوانه با پلان مدور است که ۶۸ سانتیمتر قطر دارد و طی کاوش ۷۰ سانتیمتر از ارتفاع ساقه آن آشکار گردید. متأسفانه سطح این پایه ستون که با استفاده از نوارهای برجسته و باندهای افقی تزیین شده، آسیب دیده و تا حدودی تخریب شده است. این پایه ستون به صورت افتاده (افقی) بر روی ۳ سنگ تراش خورده قرار گرفته و اطراف آن را بخش هموار صخره سنگی فرا گرفته بود. از این گمانه یک میان ستون بزرگ سنگی دیگر نیز در فاصله ۵/۵ متری شرق آن شناسایی گردید که به احتمال مربوط به دوره

می‌بخشد) وجود دارد.

خورده دوره ساسانی مشابه نمونه‌هایی که از حاجی‌آباد فارس (Azarnoush, 1994:97)، در خزینه شوشتر (رهبر، ۱۳۷۶: تصویر ۸۰)، آتشکده آتشکوه (رهبر، ۱۳۷۹: تصویر ۷۸) و دست‌آوی شوشتر (رهبر، ۱۳۸۴: تصویر ۷۰) به دست آمده، کشف شد (تصویر ۱۵). علاوه بر اینها طی کاوش دو ستون از دوره معاصر، بخش‌هایی از یک ظرف کوچک سنگی و قطعاتی از سنگ قبرهای دوره ایلخانی و قاجار با نقوش اسلیمی و صحنه‌های مذهبی (عزاداری) و نوشته‌های عربی نیز از بررسی و گمانه زنی محوطه موسوم به لائودیسه از محله دوخواهران به دست آمد (تصویر ۳۳ و شکل ۸).

معدن سنگ

سنگ‌هایی که در دوره‌های مختلف تاریخی، از دوره سلوکی تا دوره قاجار جهت ساخت بنا، کتیبه، سرستون و پایه ستون و بناهای شخصی در نهاوند استفاده شده به احتمال فراوان از دو محل بوده است. یکی برجستگی بزرگ صخره‌ای معروف به چغا در مجاورت محله‌های دو خواهران و پاقلعه و دیگری محلی در کنار جاده کمربندی نهاوند به ملایر در جنوب شرقی شهر نهاوند. در جای‌جای این دو محل حفره‌هایی جهت جدا کردن سنگ ایجاد شده است (تصویر ۳۴). نوع سنگ کتیبه، سرستون و پایه ستون‌های سلوکی و همچنین سنگ‌هایی که جهت ساخت ستون‌های حمام در دوره زندیه و قاجاریه استفاده شده بسیار مشابه و قابل مقایسه با صخره‌های چغا است.

حاصل سخن

اگر چه پروژه باستان‌شناسی نهاوند هنوز در آغاز راه است، اما اطلاعات به دست آمده از دو فصل بررسی و گمانه‌زنی در این محدوده منجر به دستیابی به هدف اصلی پژوهش، یعنی کشف محل اصلی معبد نشد. با این حال نتایج حاصل از این پژوهش، آگاهی‌های فراوانی را به دانسته‌های بسیار اندک ما در مورد پیشینه شهر نهاوند افزود. یافته‌های کنونی و مدارک پیشین نشان می‌دهد که معبد لائودیسه نهاوند به احتمال فراوان در محدوده امامزاده دو خواهران قرار دارد. همه یافته‌های دوره سلوکی نهاوند چون کتیبه‌های یونانی، قربانگاه سنگی، مجسمه‌های

هرچند کاوش در تمامی سطح گمانه به پایان نرسید؛ اما گمانه پیشرو بخش جنوب غربی، نشان داد که در عمق ۳۲۰- از سطح، بستر صخره‌ای محوطه قرار دارد. طی کاوش در عمق یک متری از سطح، بقایای یک کف و سه قطعه سنگ تراش خورده دوره تاریخی (سلوکی - اشکانی) نزدیک به ضلع شرقی گمانه به دست آمد. هر چند دیوارها و ساختارهای مرتبط با این کف به واسطه ساخت و سازها و خاکبرداری‌ها تخریب شده، اما براساس وجود سفال‌های یک دست دوره تاریخی که بر روی کف پراکنده بود می‌توان این کف را به دوره اشکانی تاریخگذاری نمود. طی کاوش در این گمانه و تقریباً نزدیک به دیواره شرقی آن در عمق ۱۰۸- یک ظرف کوچک سفالی به دست آمد. این ظرف که حاوی شماری سکه اشکانی است به نظر قلک یا دفتنه کوچکی است که درست در زیر کف و در میان بقایای قدیمی تر دوره اشکانی دفن شده است (تصاویر ۲۹ و ۳۰). کاوش در این بخش به وضوح نشان داد که این ظرف در زیر کف و در زمانی پس از ایجاد آن، دفن گردیده است. این ظرف کوچک دست ساز، دارای خمیره و پوشش گلی نارنجی است و می‌توان آن را در گروه (خانواده) سفالهای کلینکی طبقه بندی کرد. درون ظرف ۱۱ سکه یک درهمی دوره اشکانی متعلق به ونن اول، ونن دوم، اردوان دوم؟، گودرز سوم و بلاش سوم قرار داده شده بود (تصویر ۳۱). تمامی سکه‌ها دارای نوشته ای یونانی در پشت سکه هستند و در پشت اغلب آنها ارشک با کمانی در دست نشان داده شده است. تنها در سکه ونن اول به جای تصویر ارشک، الهه نیکه حک شده است. تمامی سکه‌ها در ضرابخانه اکباتان ضرب شده و از کیفیت ضرب مناسبی برخوردارند. در زیر این لایه، بقایای فاز دیگری از دوره اشکانی شامل یک دیوار خشتی آشکار گردید. در میان نهشته‌های این لایه یک ظرف کوچک لوله دار و دسته دار منقوش و یک شی فلزی نیز به دست آمد (تصویر ۳۲، شکل ۷). امید است با گسترش این گمانه در فصل آینده، اطلاعات بیشتری از دوره اشکانی به دست آید.

سایر یافته‌ها

طی کاوش گمانه شماره ۳ در سال ۱۳۸۴ یک قطعه آجر تراش

سپاسگزاری

نخستین فصل از پروژه بزرگ نهاوند با موافقت و همکاری زنده یاد دکتر مسعود آذرنوش ریاست محترم وقت پژوهشکده باستان شناسی و با پیگیری‌ها و حمایت‌های آقای احمد ترابی مدیر محترم پروژه و آقای مهندس فرهاد فرزانه ریاست محترم وقت سازمان میراث فرهنگی استان همدان به اجرا درآمد؛ در اینجا از همگی به خاطر همکاری‌ها، همدلی‌ها و حمایت‌هایشان صمیمانه سپاسگزاری و قدردانی می‌نمایم. از سرگیری مطالعات باستان-شناختی در نهاوند مرهون تلاشهای آقای احمد ترابی و حمایت های آقای اسدالله بیات مدیر کل محترم اداره میراث فرهنگی، صنایع دستی و گردشگری استان همدان است. این پژوهش با همیاری و همکاری صمیمانه اعضای هیأت و در شرایط طاقت فرسایی به انجام رسید، از همه این دوستان و همکاران به خاطر تلاش برای دستیابی به اهداف پژوهشی هیئت و همراهی‌های بی‌دریغشان سپاسگزاریم. علاوه بر این از زنده یاد عزت الله سیاوشی به سبب همکاری‌ها و دلسوزی‌هایشان و از تمامی کسانی که نخستین و دومین فصل از پروژه بزرگ نهاوند به یاری آنان به انجام رسید؛ قدردانی می‌نمایم.

کوچک مفرغی خدایان یونانی، پایه ستون‌های سنگی، سرستون ایونیک و سفال‌های این دوره همگی از این محل به دست آمده‌اند. تمامی این یافته‌ها شواهدی از یک محوطه باستانی ارزشمند را در این بخش از نهاوند نوید می‌دهند.

در این دو فصل با توجه به محدودیت‌هایی که از نظر فضای کاری و همچنین زمان و اعتبارات وجود داشت، نتوانستیم تا حد زیادی به اهداف پیش بینی شده و نتایج در خور توجهی در رابطه با بنای خود معبد دست پیدا کنیم. طی این مرحله تاکید بر فضاها و محل‌هایی بود که به گفته اهالی ستون‌ها و شواهدی از بناهایی کهن را در جای‌جای این محدوده نشان می‌داد. با توجه به شواهد موجود، باید در بخش‌های شرقی محله دوخواهران و حد فاصل کوچه درازه، حسینیه دوخواهران و میدان پاقلعه به دنبال ساخت و سازهای دوره سلوکی بود. بر این اساس پیشنهاد می‌شود چند منزل مسکونی در محدوده کشف پایه ستون‌های سنگی و سرستون ایونیک که پیش از این و در طی فعالیت میدانی هیأت مشخص شده، خریداری شود تا در فرصت مناسب نسبت به کاوش آن اقدام گردد.

کتابنامه

الف) فارسی

استرابو، ۱۳۸۲، سرزمینهای زیر فرمان هخامنشیان در جغرافیای استرابو، ترجمه همایون صنعتی زاده، تهران، بنیاد موقوفات دکتر محمود افشار.

استروناخ، دیوید، ۱۳۷۹، پاسارگاد گزارشی از کاوشهای انجام شده توسط موسسه مطالعات ایرانی بریتانیا (از سال ۱۹۶۱ تا سال ۱۹۶۳)، ترجمه حمید خطیب شهیدی، تهران، انتشارات سازمان میراث فرهنگی کشور (پژوهشگاه).

ایراندوست، محمود، ۱۳۷۹ الف، نهاوند در دوره ساسانیان بر اساس مطالعات باستان شناسی، پایان نامه کارشناسی ارشد باستان شناسی، دانشگاه تهران (منتشر نشده).

ایراندوست، محمود، ۱۳۷۹ ب، سکه های ضرب نهاوند در دوره ساسانیان، فصلنامه فرهنگان، شماره ۴، صص ۱۵۳-۱۴۶.

آذرنوش، مسعود، ۱۳۸۶، گزارش مقدماتی کاوش های لایه شناختی تپه هگمتانه همدان، گزارش های باستان شناسی (۷)، ج اول، مجموعه مقالات نهمین گردهمایی سالانه باستان شناسی ایران، پژوهشگاه سازمان میراث فرهنگی، صنایع دستی و گردشگری، پژوهشکده باستان شناسی، صص: ۶۰-۱۹.

آورزمانی، فریدون، ۱۳۸۰، نگرشی بر پیشینه نهاوند به استناد سکه نوشته ها، فصلنامه فرهنگان، شماره ۹، صص ۸۱-۶۸.

ابودلف، ۱۳۵۴، سفرنامه ابودلف، تعلیقات مینورسکی، ترجمه ابوالفضل طباطبایی، تهران، انتشارات زوار.

اذکائی، پرویز، ۱۳۸۴، همدان نامه (بیست گفتار درباره مادستان)، همدان، انتشارات مادستان.

پژوهشکده باستان‌شناسی (منتشر نشده).

رهبر، مهدی، ۱۳۸۲، *کاوش‌های باستان‌شناسی خورهه*، تهران، انتشارات مدیریت میراث فرهنگی استان مرکزی.

_____، ۱۳۸۴ الف، *گزارش بررسی و گمانه زنی به منظور شناسایی معبد لائودیسه، آرشیو پژوهشکده باستان‌شناسی (منتشر نشده)*.

_____، ۱۳۸۴ ب، *کاوش آموزشی دانشجویان در دستا، آرشیو پژوهشکده باستان‌شناسی (منتشر نشده)*.

_____، ۱۳۹۰، *گزارش پژوهش‌های باستان‌شناختی در نهاوند (معبد لائودیسه، قلعه یزدگرد و حمام دوخواهران)*، آرشیو اداره کل میراث فرهنگی، صنایع دستی و گردشگری استان همدان (منتشر نشده).

سراقی، نعمت‌الله، ۱۳۸۴، *گزارش فصل دوم بررسی و شناسایی باستان‌شناسی شهرستان نهاوند (دو جلد)*، آرشیو پژوهشکده باستان‌شناسی (منتشر نشده).

سرفراز، علی اکبر و فریدون آوزرمانی، ۱۳۷۹، *سکه‌های ایران*، تهران: سمت.

سیاوشی، عزت‌الله، ۱۳۸۱، *یافته‌های جدیدی از میراث فرهنگی نهاوند، فصلنامه فرهنگان*، شماره ۱۳، صص ۱۹۱-۱۷۶.

طلایی، حسن، چایچی امیر خیز، احمد و سعیدی هرسینی، محمدرضا، ۱۳۸۵، *گزارش مقدماتی بررسی الگوهای استقراری عصر مفرغ دشت نهاوند (سر چشمه گاماسیاب)*، *مجله علمی پژوهشی دانشکده ادبیات و علوم انسانی دانشگاه تهران*، شماره ۲-۱۸۰، دوره ۵۷، صص ۶۵-۴۷.

فرای، ریچارد نلسون، ۱۳۶۸، *میراث باستانی ایران*، تهران، انتشارات علمی و فرهنگی.

فلایشتر، روبرت، ۱۳۸۰، *هنر ایرانی در ایران پیش از دوره پارت*، در: *۷۰۰ سال هنر ایران*، به کوشش ویلفرد زاپل، ترجمه فرانک

بیکرمان، ا. ۱۳۶۸، *دوره سلوکی، در: تاریخ ایران از سلوکیان تا فروریاشی دولت ساسانی (جلد سوم - قسمت اول)*، پژوهش دانشگاه کمبریج، گردآورنده جی. آ. بویل، ترجمه حسن انوشه، تهران، انتشارات امیر کبیر، صص ۱۰۱-۱۲۱.

بیانی، شیرین، ۱۳۸۴، *شامگاه اشکانیان و بامداد ساسانیان*، تهران: انتشارات دانشگاه تهران، چاپ سوم.

پازوکی، ناصر و شادمهر، عبدالکریم، ۱۳۸۴، *آثار ثبت شده ایران در فهرست آثار ملی (از ۱۳۱۰/۰۶/۲۴ تا ۱۳۸۴/۰۶/۲۴)*، تهران، انتشارات سازمان میراث فرهنگی و گردشگری کشور.

تفضلی، احمد، ۱۳۶۸، *شهرستانهای ایران*، در: *شهرهای ایران*، به کوشش محمد یوسف کیانی، جلد سوم، تهران، انتشارات سازمان میراث فرهنگی کشور.

جاماسب آسانا، جاماسب جی دستور منوچهر جی، ۱۳۷۱، *متون پهلوی (ترجمه و آوا نوشت)*، گزارش سعید عریان، تهران، انتشارات کتابخانه ملی جمهوری اسلامی ایران.

حاکمی، علی، ۱۳۳۸ الف، *کتیبه بزرگ نهاوند، مجله باستان‌شناسی*، شماره اول و دوم، صص ۸-۴.

_____، ۱۳۳۸ ب، *مجمعه هرکول در بیستون، مجله باستان‌شناسی*، شماره اول و دوم، صص ۱۲-۳.

دیاکونوف، میخائیل میخائیلوویچ، ۱۳۸۲، *تاریخ ایران باستان*، ترجمه روحی ارباب، تهران، انتشارات علمی و فرهنگی.

دینوری، ابوحنیفه، ۱۳۶۶، *اخبار الطوال*، ترجمه محمود مهدوی دامغانی، تهران، نشر نی.

رهبر، مهدی، ۱۳۷۶، *کاوش‌های آموزشی دانشجویان باستان‌شناسی دانشگاه آزاد اسلامی واحد شوشتر*، آرشیو سازمان میراث فرهنگی، صنایع دستی و گردشگری (منتشر نشده).

_____، ۱۳۷۹، *کاوش باستان‌شناسی آتشکوه، فصل اول*، آرشیو

بحرالعلومی شاپور آبادی، انتشارات موزه ملی ایران.

محمد معین، تهران، بنگاه ترجمه و نشر کتاب.

گیرشمن، رومن، ۱۳۸۴، *ایران از آغاز تا اسلام*، ترجمه محمد معین، تهران: انتشارات علمی و فرهنگی.

لوشه، هاینتس، ۱۳۷۳، *شیر اکباتان*، ترجمه و تحشیه پرویز اذکائی، *مجله باستان شناسی و تاریخ*، سال هشتم، شماره دوم، شماره پیاپی ۱۸، صص ۳۶-۴۵.

لوشای، هاینتس، ۱۳۸۵ الف، *پایه ستون یونی*، در: *بیستون کاوشها و تحقیقات سالهای ۱۹۶۷-۱۹۶۳*، به کوشش و لفرام کلایس و پیتیر کالمایر، ترجمه فرامرز نجد سمیعی، تهران، معاونت فرهنگی و ارتباطات اداره کل امور فرهنگی، سازمان میراث فرهنگی و گردشگری، صص ۸۱-۸۲.

_____، ۱۳۸۵ ب، *پیکره سلوکی هرکول*، در: *بیستون کاوشها و تحقیقات سالهای ۱۹۶۷-۱۹۶۳*، به کوشش و لفرام کلایس و پیتیر کالمایر، ترجمه فرامرز نجد سمیعی، تهران، معاونت فرهنگی و ارتباطات اداره کل امور فرهنگی، سازمان میراث فرهنگی و گردشگری، صص ۸۳-۸۵.

محمدی فر، یعقوب و مترجم، عباس، ۱۳۸۲، *بررسی باستان شناسی نهاوند*، آرشیو پژوهشکده باستان شناسی (منتشر نشده).

مشکور، محمد جواد، ۱۳۶۶، *تاریخ سیاسی ساسانیان*، ج ۱، تهران، انتشارات دنیای کتاب.

معصومی، غلامرضا، ۱۳۵۷، *گزارش گمانه زنی در نهاوند*، مرکز اسناد سازمان میراث فرهنگی، صنایع دستی و گردشگری (منتشر نشده).
ملکزاده بیانی، ۱۳۷۴، *تاریخ سکه از قدیمیترین ازمه تا دوره ساسانیان* (۲ جلد)، تهران، انتشارات دانشگاه تهران، چاپ پنجم.

ناشناس، ۱۳۸۳، *مجمّل التواریخ و القصص*، به تصحیح ملک الشعراى بهار، تهران، انتشارات دنیای کتاب.

واندنبرگ، لوئی، ۱۳۴۸، *باستان شناسی ایران باستان*، ترجمه عیسی بهنام، تهران، انتشارات دانشگاه تهران.

فن گال، هوبرتوس، ۱۳۸۵، *نقش برجسته های پارتی زیر اثر تاریخی داریوش*، در: *بیستون کاوشها و تحقیقات سالهای ۱۹۶۷-۱۹۶۳*، به کوشش و لفرام کلایس و پیتیر کالمایر، ترجمه فرامرز نجد سمیعی، تهران، معاونت فرهنگی و ارتباطات اداره کل امور فرهنگی، سازمان میراث فرهنگی و گردشگری، صص ۸۷-۱۰۴.

کامبخش فرد، سیف الله، ۱۳۷۴، *کاوشها و پژوهشهای باستان شناسی و بازسازی و احیای معماری معبد ناهید و تاق گرا*، تهران، انتشارات سازمان میراث فرهنگی کشور.

_____، ۱۳۸۶ الف، *کاوشها و پژوهشهای باستان شناسی و احیاء معماری معبد آناهیتای کنگاور و تاق گرا*، جلد ۱، یادمان ها و باورهای اساطیری فراموش شده، تهران، پژوهشگاه میراث فرهنگی، صنایع دستی و گردشگری، پژوهشکده باستان شناسی.

_____، ۱۳۸۶ ب، *کاوشها و پژوهشهای باستان شناسی و احیاء معماری معبد آناهیتای کنگاور و تاق گرا*، جلد ۲، گنجینه های یافته شده از کاوش ها، تهران، پژوهشگاه میراث فرهنگی، صنایع دستی و گردشگری، پژوهشکده باستان شناسی.

کریمی، بهمن، ۱۳۲۹، *راههای باستانی و پایتخت های قدیمی غرب ایران*، نتیجه پانزده ماه مسافرت و مطالعه، بی جا.

گدار، آندره، ۱۳۵۸، *هنر ایران*، تهران، انتشارات دانشگاه ملی.

گوبل، روبرت، ۱۳۸۴، *گیل مهربای تخت سلیمان؛ جستاری در مهرباشناسی اواخر ساسانی*، ترجمه فرامرز نجد سمیعی، تهران، انتشارات پایگاه پژوهشی مجموعه تاریخی تخت سلیمان با همکاری اداره کل امور فرهنگی.

گوتمسید، آلفرد فن، بی تا، *تاریخ ایران و ممالک همجوار آن از زمان اسکندر تا انقراض اشکانیان*، با مقدمه ای از نولدکه، ترجمه و حواشی از کیکاوس جهاندارى، تهران، موسسه مطبوعاتی علمی.

گیرشمن، رومن، ۱۳۵۰، *هنر ایران، دوران پارت و ساسانی*، ترجمه

(ب) غیر فارسی

Appian, 1955, *APPIAN'S Roman History*, Vol. 4, with an English Translation By Horace white, M. A., L. L. D, in Four Volumes, The Lobe Classical Library Founded By James Lobe. L. D. D, London, William Heinemann, LTD, Harvard University Press.

Aymard, A., 1935, *A-Duhouveau sur Antiochos III, d'aPres un inscription Greque d'Iran- Revue des studes Aneienes*, London, William Heinemann LTD Harvard University press.

Azarnoush, M., 1994, The Sasanian manor House at Haji Abad, Iran, *Monography Di Mesopotamia III*, Fiorenca, Case Editrice Letter.

Bernard, P., 1980, Heraclés les grottes de Karafto et le sanctuaire du mont sambulos en Iran, *stir* 9, pp. 302-24.

Bivar, A. D. H., 1983, The political history of Iran under the Arsacids, *CHI*, Vol. 3/1, pp. 21-99.

Contenau, J., & Ghirishman, R., 1935, *Fouilles de Tépé Giyan prés de Néhavend 1931 et 1932*, Librarie orientaliste paul Geuthner.

Hakemi, A. 1990, The excavation of Khorhe, *East and West* 40, Nos. 1-4:11-41.

Hannestad, L., 1983, Ikaros: The Hellenistic settlements (The pottery catalogue and plates), *Jatland Archaeological society publications*, XVI: 2, Vol. 2:2, Arhus.

Hertzfeld, E., 1929/1930, Bericht über archäologische Beobachtungen im südlichen Kurdistan und in Luristan, *Archaologische Mitteilungen aus Iran*, Band 1:65-73.

Holleaux, M., 1930, Le consol M. Fulvius et le siège de samé, *B. C. H.* 54.

Litvinsky, B. A., & Pichikian, I. R., 1998, The Ionic Capital From the temple of Oxus (Northen Bacteria), *Iranica Antiqua*, Vol. XXXIII, pp. 233-58.

Mackenzie, D. N., 1989, Avoroman Documents, *Ehyclopaedia Iranica*, Vol. III, London-New York, III.

Nyberg, H. S., 1923, The Pahlavi document from Avroman, *Le monde oriental*, Vol. XVII, fasc. 2-3, 182-233.

—————, 1974, *A manual of Pahlavi*, part II, Wiesbaden: Harrassowitz.

Rahbar, M., 1976, Remarks on some Seleucid objects in the Iran Bastan museum, in *Akten des VII internalen kongres fur iranische kunst und Archaologie-Munchen*, pp. 249-276.

—————, 2006, Historical Iranian and Greek Relations in Retrospect, in: *Ancient Greece and Ancient Iran Cross Cultural Encounters*, Mohammad Reaza Darbandi & Antigoini Zournatzi (Eds.), International Conference, Athens, PP. 367-372.

—————, & Alibaigi, S., 2009, The hunt for Laodicea: a Greek temple in Nahavand, Iran, *Antiquity*, Vol. 83, No. 322, Project Gallery.

Robert, L., 1949, Inscriptions Seleucides de Phrygie et d'Iran, *Hellenica*, Vol. VII, 5-31.

تصاویر



تصویر ۱: کتیبه یونانی نهاوند. تصویر ۲: پیکره هلنی یک زن از دوخواهران نهاوند.



تصویر ۳: پیکره های مفرغین دوخواهران نهاوند.



تصویر ۴: موقعیت محله دوخواهران در حاشیه شهر نهاوند.



تصویر ۶: بخشی از یک میان ستون سلوکی در زیر زمین یک خانه.



تصویر ۵: پایه ستون سلوکی که به عنوان هاون استفاده شده.



تصویر ۸: شالی ستونی؟ در میان دیوار یک منزل مسکونی.



تصویر ۷: نمونه هایی از سنگ های پراکنده در محله دوخواهران.



تصویر ۹: پیکرک شیر سنگی که توسط اهالی از دوخواهران به دست آمده است (اهدائی ابوالقاسم سیفی به اداره میراث فرهنگی نهاوند).



تصویر ۱۰: پیکرک سفالی یک زن که توسط اهالی از دوخواهران به دست آمده است.



تصویر ۱۱: نمونه هایی از سکه هایی که توسط مردم کشف شده است (سکه های سلوکی و اشکانی).

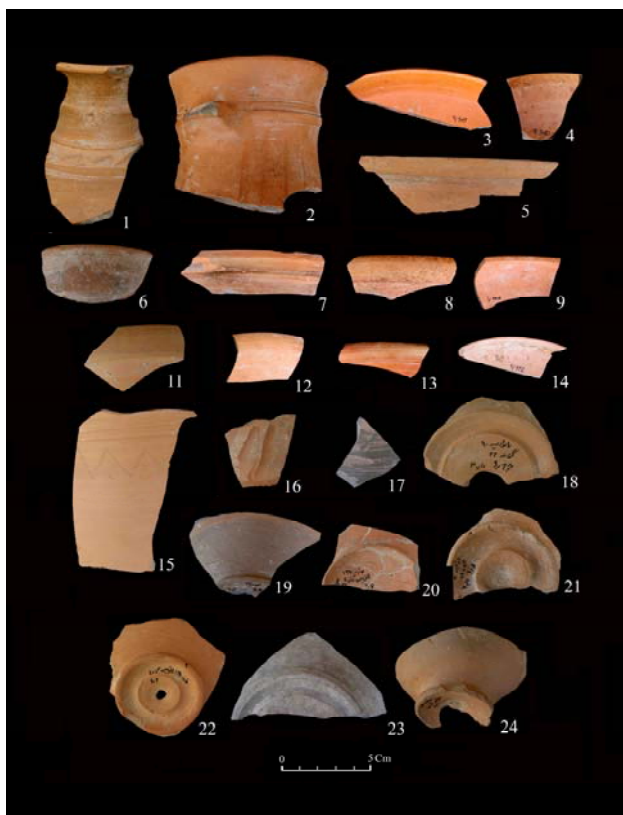

تصویر ۱۳: نمونه هایی از سفال های کلینکی

محوطه موسوم به لائودیسه.

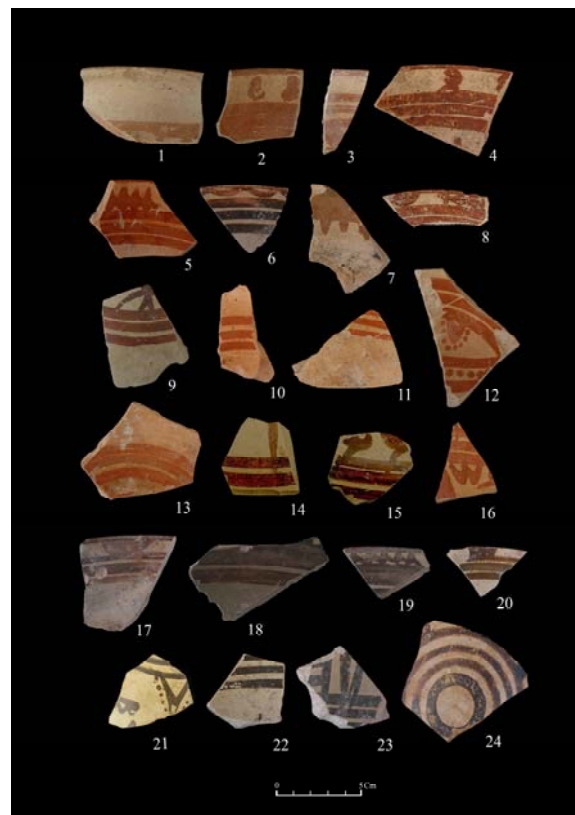

تصویر ۱۲: نمونه هایی از سفال های سلوکی

محوطه موسوم به لائودیسه.



تصویر ۱۵: آجر تراشدار دوره ساسانی از گمانه شماره ۳، فصل نخست.

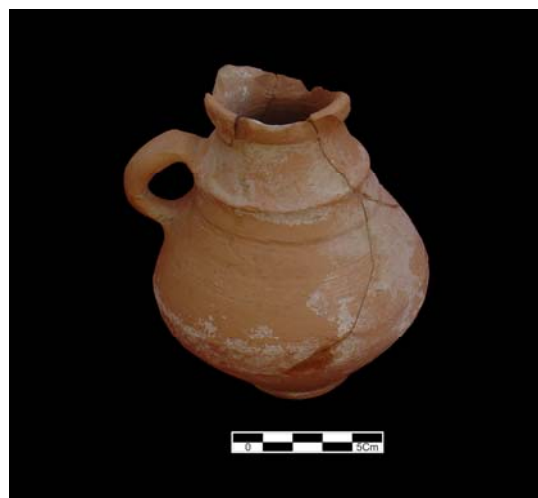

تصویر ۱۴: ظرف کوچک کلینکی از گمانه شماره ۱، فصل نخست.



تصویر ۱۷: منتخبی از قطعه سفالهای دوره اسلامی.



تصویر ۱۶: منتخبی از قطعه سفالهای دوره اسلامی.



تصویر ۱۹: کوزه سفالی لعابدار از گمانه شماره ۳، فصل نخست.



تصویر ۱۸: نمونه ای از ظروف سفالی دوره اسلامی.



تصویر ۲۰: خمره سفالی بزرگی که از کاوش گمانه ۱ در فصل نخست به دست آمد.



تصویر ۲۲: نمای جانبی سرستون ایونیک.



تصویر ۲۱: سرستون ایونیک مکشوفه از دوخواهران.



تصویر ۲۳: نمایی از پایه ستون سلوکی که در زیر یک ساقه ستون قاجاری قرار داده شده بود.



تصویر ۲۵: پایه ستون و بقایای معماری دوره سلوکی در گمانه ۶ در فصل دوم.



تصویر ۲۴: پایه ستون سلوکی مکشوفه در میان بقایای دوره معاصر.



تصویر ۲۶: موقعیت کلی پایه و ساقه ستون‌های مکشوفه از گمانه ۶.



تصویر ۲۷: وضعیت قرارگیری پایه ستون سلوکی بر روی قطعه سنگ‌های تراش خورده و تعبیه شده در میان صخره بستر محوطه.



تصویر ۲۹: نمای کلی گمانه شماره ۱۱ و محل کشف ظرف حاوی سکه های اشکانی.



تصویر ۲۸: ساقه ستون ساده و بدون تزئین گمانه ۶.



تصویر ۳۱: سکه های اشکانی درون کوزه مکشوفه از گمانه ۱۱.



تصویر ۳۰: دفیئه کوچک مکشوفه از گمانه ۱۱.



تصویر ۳۳: نمونه ای از سنگ قبرهای دوره اسلامی محله دوخواهران.



تصویر ۳۲: ظرف کوچک منقوش دوره اشکانی از گمانه ۱۱.

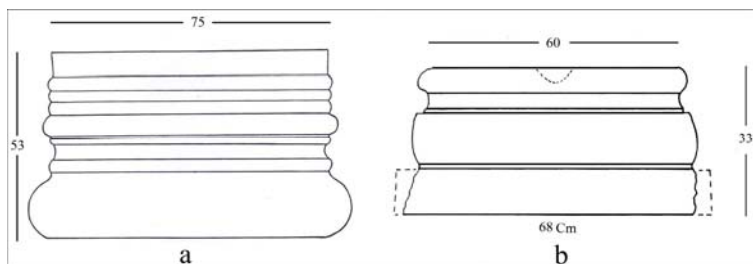

شکل ۱: پایه ستون‌های سلوکی مکشوفه از نهاوند.



تصویر ۳۴: نمایی از محل استخراج سنگ در چغا.

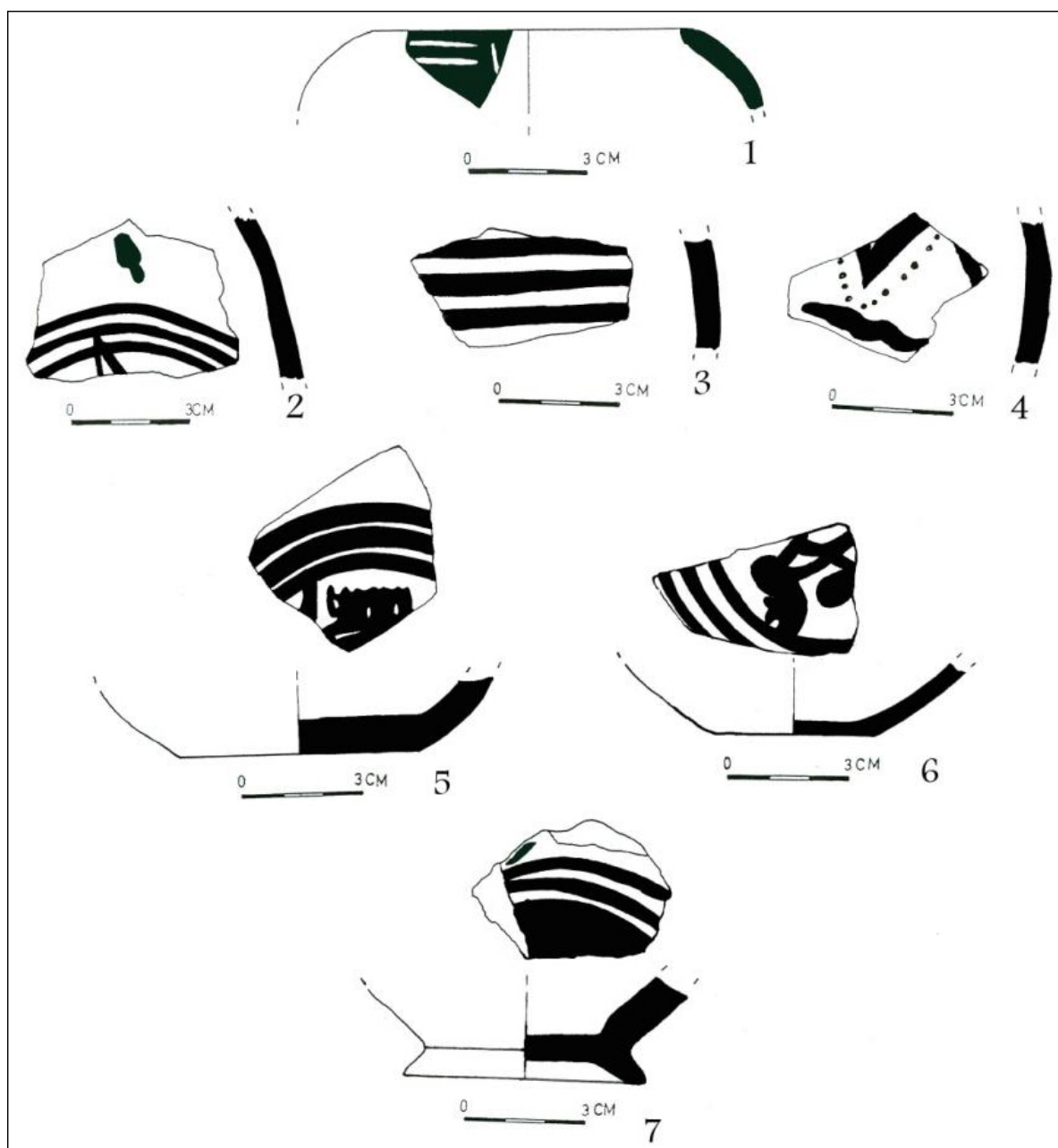

شکل ۲: طرح سفال‌های شاخص دوره سلوکی.

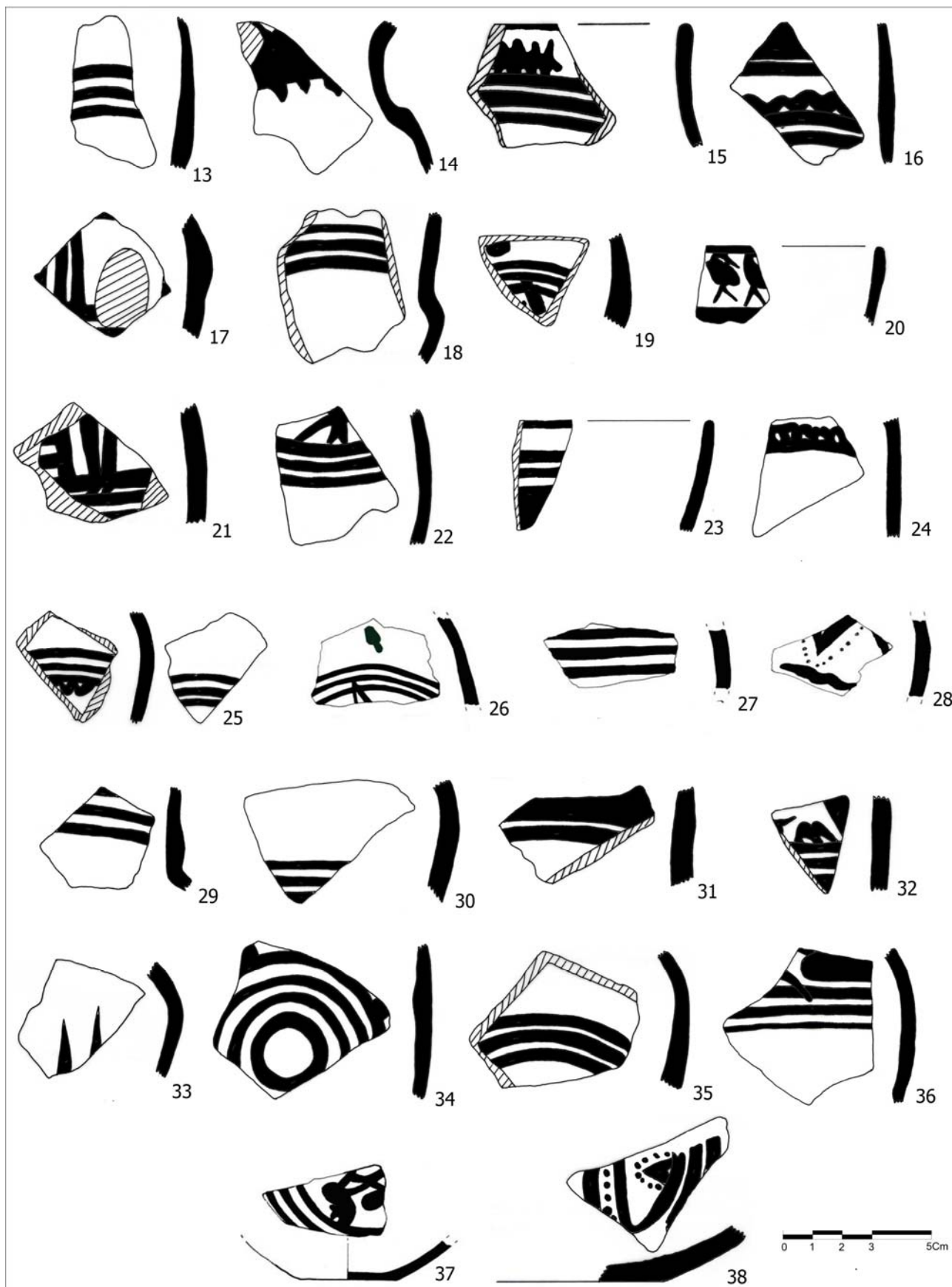

شکل ۳: طرح سفال های شاخص دوره سلوکی.

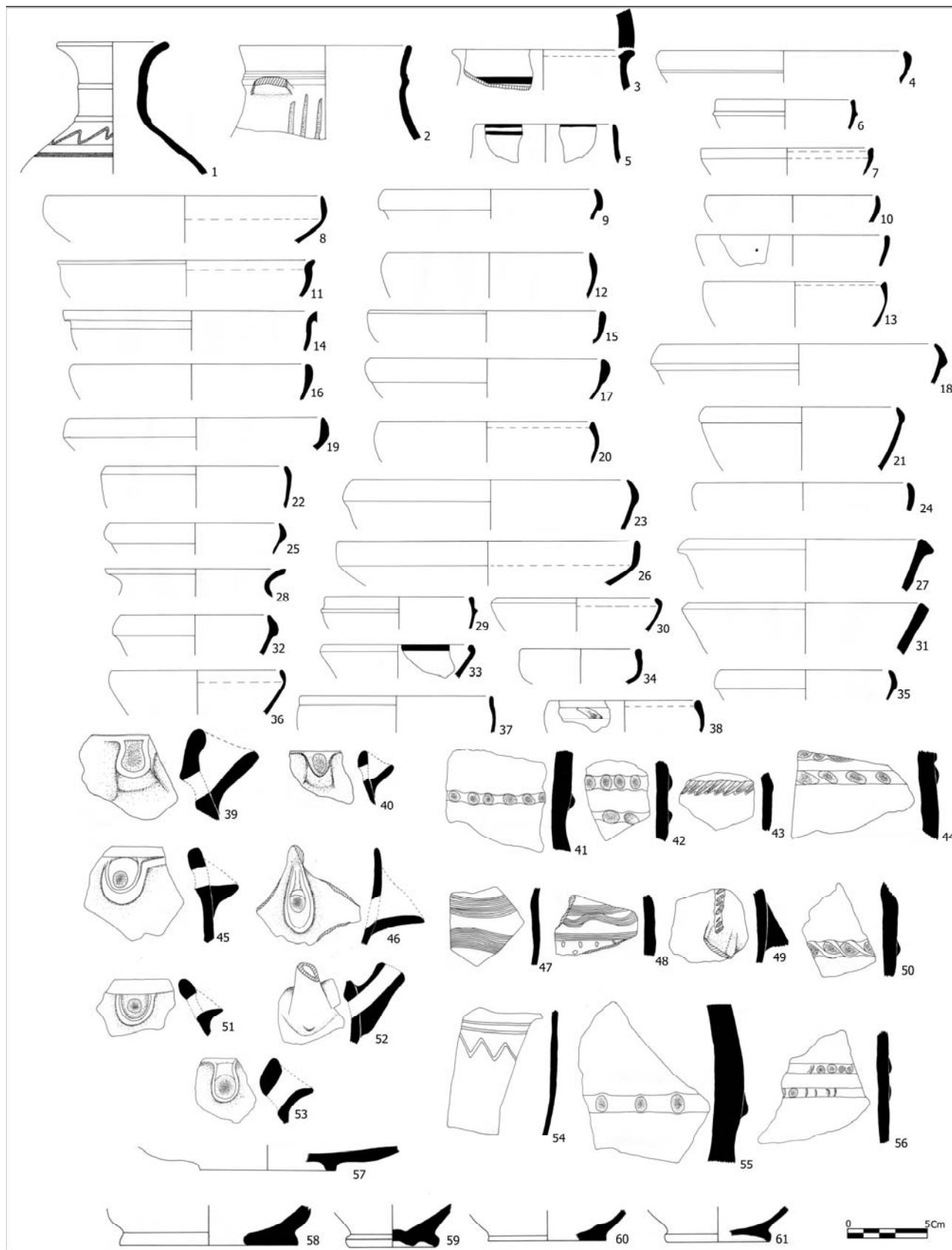

شکل ۴: طرح سفال‌های شاخص کلینکی دوره اشکانی.

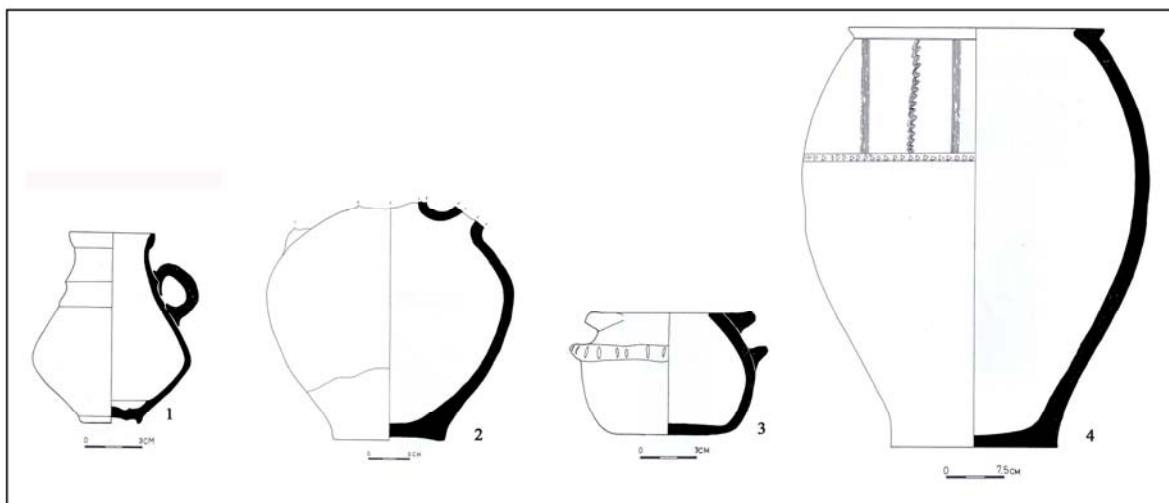

شکل ۵: طرح ظروف سفالی دوره اشکانی و اسلامی.

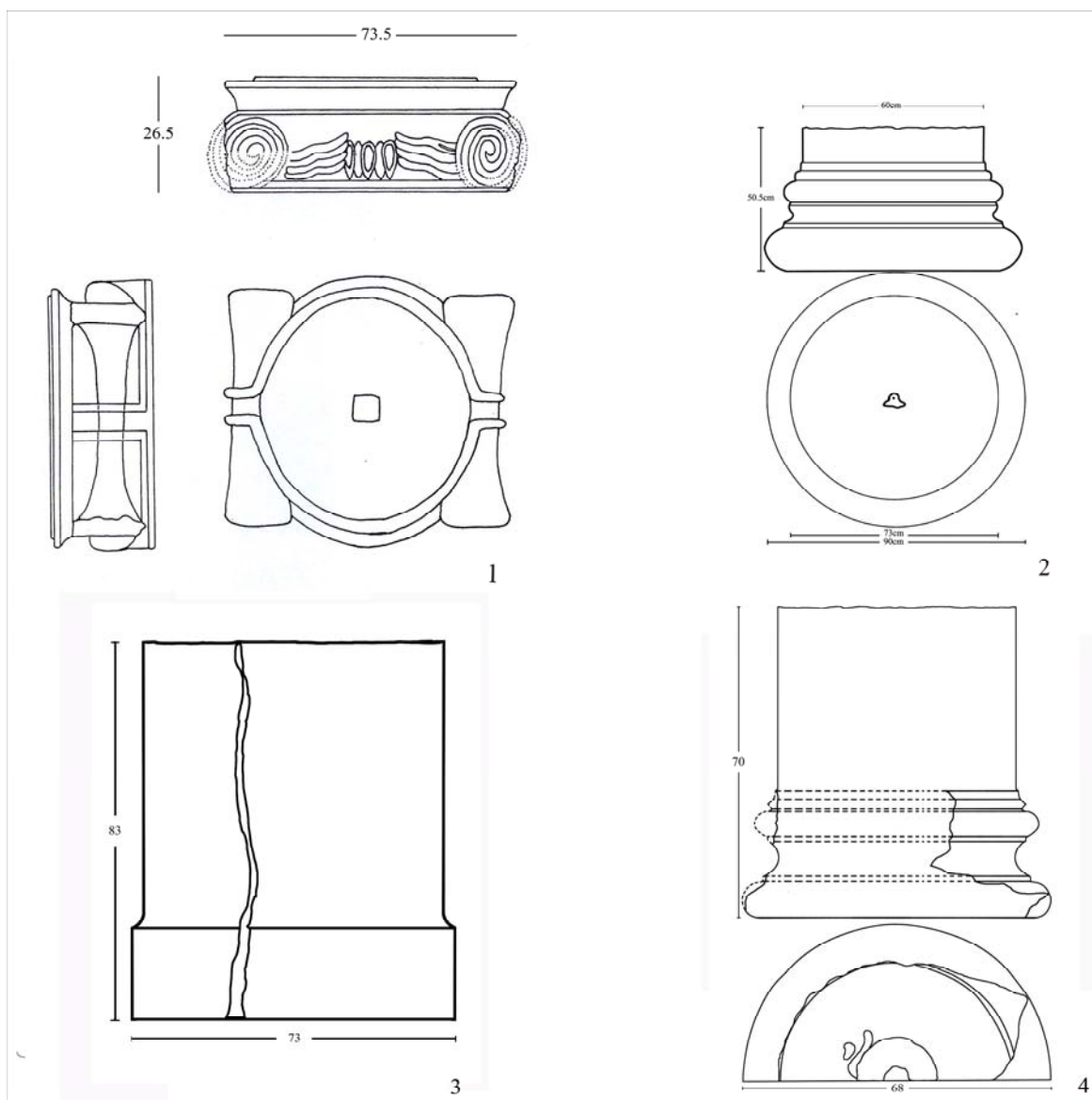

شکل ۶: طرح سرستون و پایه ستون های ایونی مکشوفه از بررسی و گمانه زنی.

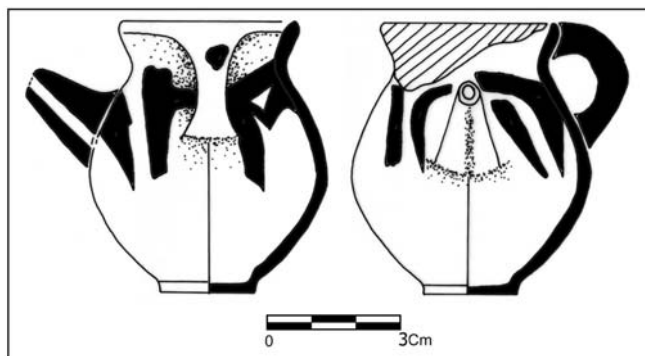

شکل ۷: طرح ظرف کوچک منقوش دوره اشکانی از گمانه ۱۱.

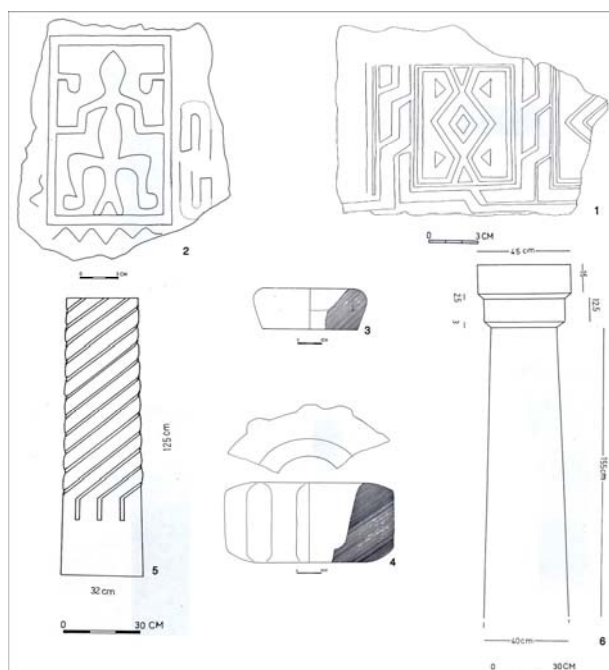

شکل ۸: طرح ستون، سنگ قبور و اشیاء سنگی دوره اسلامی.

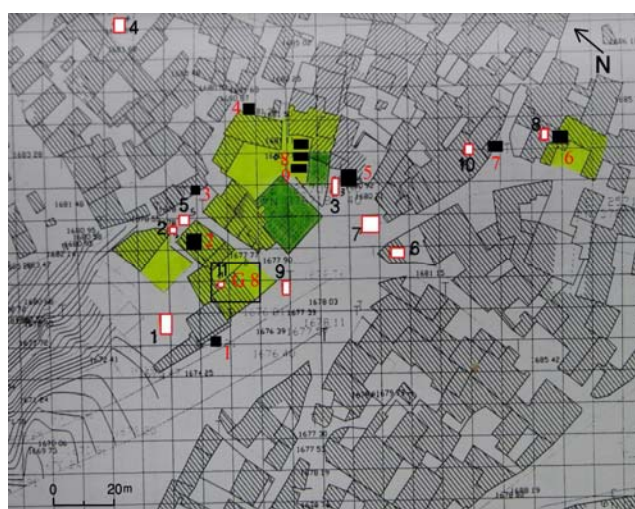

نقشه ۹. بخشی از محله دوخواهران و موقعیت گمانه‌های کاوش شده در محدوده امامزاده دوخواهران (موقعیت گمانه‌های فصل نخست با رنگ سفید و فصل دوم با رنگ سیاه مشخص شده است).

تصاویر رنگی



تصویر ۱- گمانه SW22، وضعیت عمومی تدفین ۱ و ۲ و اشیاء داخل گور.



تصویر ۲- تدفین ۲، به بقایای منسوج برنگ سفید در سمت چپ تصویر توجه شود.



تصویر ۳- گمانه NW24، وضعیت عمومی تدفین ۳ و هدایای گور.



تصویر ۴- تدفین ۳.



تصویر ۵: علی یورد تپه، ترانشه پلکانی A (دید از شمال غرب).



تصویر ۷: پیکره هلنی یک زن از دوخواهران نهاوند.



تصویر ۶: کتیبه یونانی نهاوند.



تصویر ۸: پیکره های مفرغین دوخواهران نهاران.

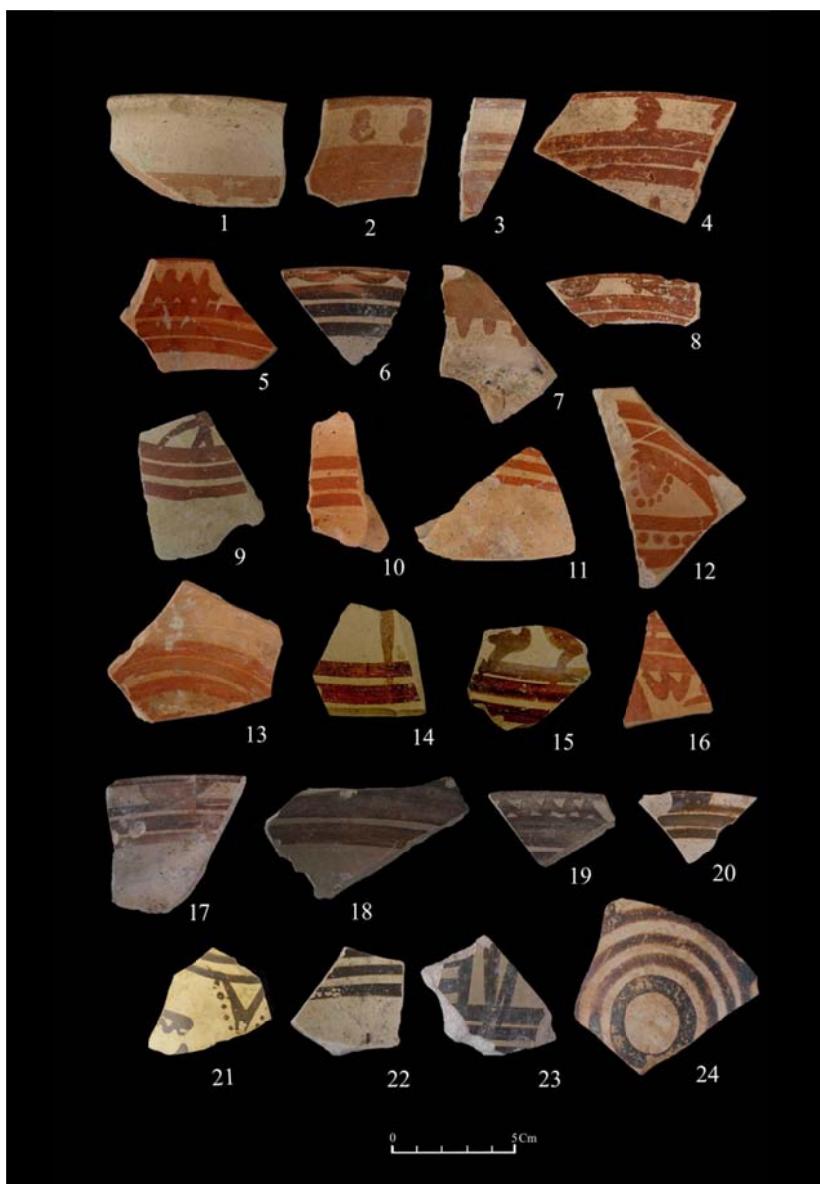

تصویر ۹: نمونه هایی از سفال های سلوکی محوطه موسوم به لائودیسه.

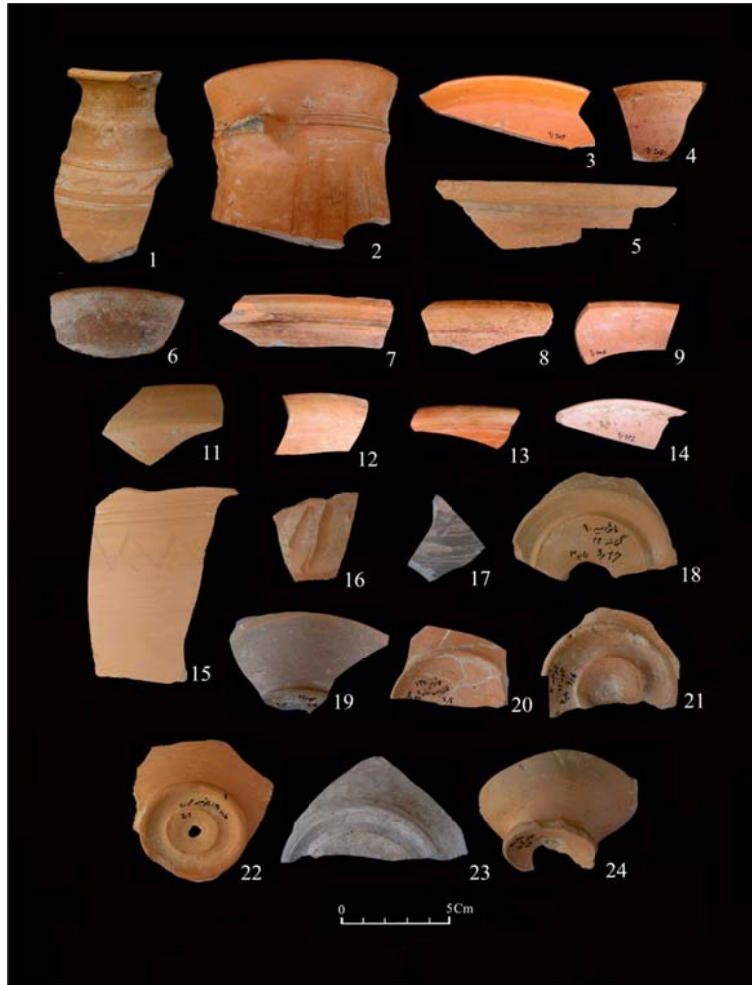

تصویر ۱۰: نمونه هایی از سفال های کلینکی محوطه موسوم به لائودیسسه.

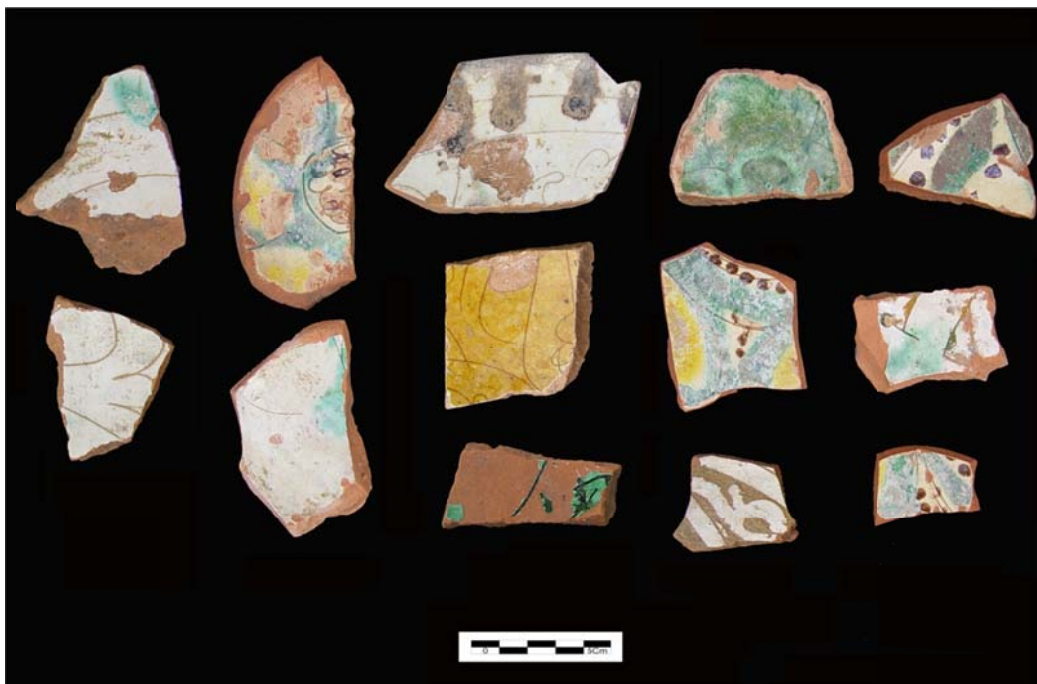

تصویر ۱۱: منتخبی از قطعه سفالهای دوره اسلامی.



تصویر ۱۲: منتخبی از قطعه سفالهای دوره اسلامی.



تصویر ۱۳: کوزه سفالی لعابدار از گمانه شماره ۳، فصل نخست.



تصویر ۱۴: نمایی از پایه ستون سلوکی که در زیر یک ساقه ستون قاجاری قرار داده شده بود.



تصویر ۱۵: موقعیت کلی پایه و ساقه ستون های مکشوفه از گمانه ۶.



تصویر ۱۶: وضعیت قرارگیری پایه ستون سلوکی بر روی قطعه سنگ های تراش خورده و تعبیه شده در میان صخره بستر محوطه.



تصویر ۱۷: دفینه کوچک مکشوفه از گمانه ۱۱.



تصویر ۱۸: سکه های اشکانی درون کوزه مکشوفه از گمانه ۱۱.



تصویر ۱۹: ظرف کوچک منقوش دوره اشکانی از گمانه ۱۱.



تصویر ۲۰: نمونه ای از سنگ قبرهای دوره اسلامی محله دوخواهران.



تصویر ۲۱: نمایی از محل استخراج سنگ در چغا.

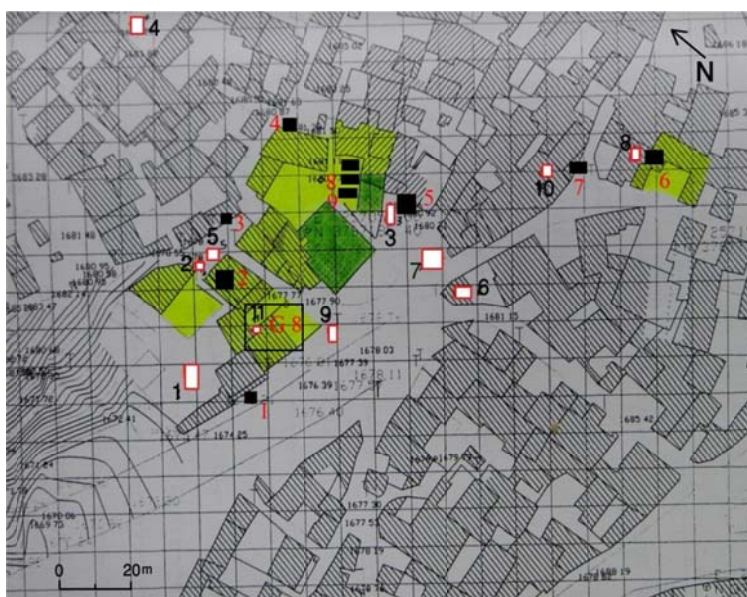

نقشه ۱. بخشی از محله دوخواهران و موقعیت گمانه های کاوش شده در محدوده امامزاده دوخواهران (موقعیت گمانه های فصل نخست با رنگ سفید و فصل دوم با رنگ سیاه مشخص شده است).