

## Research Paper

# Presenting the Model of Cultural Participation of Islamic Azad University Students (Case Study: Islamic Azad Universities of Hormozgan Province)

Zahra sayafan<sup>1</sup>, kolsum Nami<sup>2\*</sup>, Mokhtar Zakari<sup>3</sup>, Mahmoud Sabahizadeh<sup>4</sup>

1. Phd Student, Department of Educational Management, Bandar Abbas branch, Islamic Azad University, Bandar Abbas, Iran

2. Department of Educational Management, Bandar Abbas Branch, Islamic Azad University, Bandar Abbas, Iran

3. Department of Educational Management, Bandar Abbas Branch, Islamic Azad University, Bandar Abbas, Iran

4. Department of Educational Management, Bandar Abbas Branch, Islamic Azad University, Bandar Abbas, Iran

Received:2022/11/13

Accepted:2023/04/13

PP:210-224

Use your device to scan and read the article online



DOI:

10.30495/JEDU.2023.31117.6241

### Keywords:

Cultural Participation of Students, Mixed Approach, Islamic Azad University.

### Abstract

**Introduction:** The present study was conducted with the aim of presenting a model of cultural participation of Islamic Azad University students in Hormozgan province.

**Research methodology:** This study is a mixed research, in the qualitative section, using thematic analysis technique and based on semi-structured interviews with 20 experts, a qualitative model was presented. Also, in the quantitative section, using confirmatory factor analysis, based on the opinions of 390 students in different units of Hormozgan Azad University, the proposed qualitative model has been investigated.

**Findings:** In the theme analysis section, 51 basic themes, 12 organizing themes and 1 overarching themes were identified. The same results of the factor analysis technique also confirmed the fit of all four proposed models (overarching themes)

**Conclusion:** The findings of this study can provide insight to senior decision-makers and cultural managers, and become the basis for more cultural participation of Azad University (and other universities) students.

**Citation:** Sayafan Zahra, Nami Kolsum, Zakari Mokhtar, Sabahizadeh. (2024). Presenting the Model of Cultural Participation of Islamic Azad University Students (Case Study: Islamic Azad Universities of Hormozgan Province). Journal of New Approaches in Educational Administration; 14(6):210-224

**Corresponding author:** kolsum Nami

**Address:** Department of Educational Management, Bandar Abbas branch, Islamic Azad University, Bandar Abbas, Iran

**Tell:** 09179471159

**Email:** Knami88@gmail.com

## Extended Abstract

### Introduction:

In today's societies and organizations, all kinds of participation are very important, but the current environment pushes societies more and more to new ways of participation, including cultural participation. Experts are of the opinion that cultural participation is one of the new, desirable, effective and saving methods of societies in various organizations. Cultural participation at the public level for the growth and development of society is one of the main indicators of social development. The reason for this lies in the fact that the field of culture is the widest field of human activity and all humans participate in it knowingly or unknowingly, are influenced by it and have an impact on it.

### Context:

Presenting the cultural participation model of Islamic Azad University students as a new approach in academic research and natural sciences has been expanded in recent decades.

### Goal:

The present study was conducted with the aim of presenting a model of cultural participation of

Islamic Azad University students in Hormozgan province.

### Method:

This study is a mixed research, in the qualitative section, using thematic analysis technique and based on semi-structured interviews with 20 experts, a qualitative model was presented. Also, in the quantitative section, using confirmatory factor analysis, based on the opinions of 390 students in different units of Hormozgan Azad University, the proposed qualitative model has been investigated.

### Findings:

In the theme analysis section, 51 basic themes, 12 organizing themes and 1 overarching themes were identified. The same results of the factor analysis technique also confirmed the fit of all four proposed models (overarching themes).

### Results:

The findings of this study can provide insight to senior decision-makers and cultural managers, and become the basis for more cultural participation of Azad University (and other universities) students.

## مقاله پژوهشی

ارائه مدل مشارکت فرهنگی دانشجویان دانشگاه آزاد اسلامی  
(مورد مطالعه: دانشگاه‌های آزاد اسلامی استان هرمزگان)زهرا صیافان<sup>۱</sup>، کلثوم نامی<sup>۲\*</sup>، مختار ذاکری<sup>۳</sup>، محمود صباحی زاده<sup>۴</sup>

۱. دانشجوی دکتری، گروه مدیریت آموزشی، واحد بندر عباس، دانشگاه آزاد اسلامی، بندر عباس، ایران

۲. گروه مدیریت آموزشی، واحد بندر عباس، دانشگاه آزاد اسلامی، بندر عباس، ایران

۳. گروه مدیریت آموزشی، واحد بندر عباس، دانشگاه آزاد اسلامی، بندر عباس، ایران

۴. گروه مدیریت آموزشی، واحد بندر عباس، دانشگاه آزاد اسلامی، بندر عباس، ایران

## چکیده

**مقدمه و هدف:** مطالعه حاضر با هدف ارائه مدل مشارکت فرهنگی دانشجویان دانشگاه آزاد اسلامی در استان هرمزگان انجام شده است.

**روش شناسی پژوهش:** این مطالعه یک پژوهش آمیخته است که در بخش کیفی با استفاده از تکنیک تحلیل مضمون و بر مبنای مصاحبه نیمه ساختاریافته با ۲۰ نفر از خبرگان به ارائه مدل کیفی پرداخته شده است؛ همچنین در بخش کمی با استفاده از تحلیل عاملی تاییدی، بر اساس نظرات ۳۹۰ نفر از دانشجویان در واحدهای مختلف دانشگاه آزاد استان هرمزگان، به بررسی اعتبار مدل کیفی پیشنهادی پرداخته شده است.

**یافته‌ها:** در بخش تحلیل مضمون، ۵۱ مضمون پایه، ۱۲ مضمون سازمان دهنده و ۱ مضمون فراگیر شناسایی گردید. همچنین نتایج تکنیک تحلیل عاملی تاییدی نیز برازش هر چهار مدل (مضامین فراگیر) پیشنهادی را تایید کرد.

**بحث و نتیجه‌گیری:** یافته‌های این مطالعه می‌تواند ضمن ارائه بینش عمیق به تصمیم‌گیران ارشد و مدیران فرهنگی، زمینه‌ساز مشارکت فرهنگی هرچه بیشتر دانشجویان دانشگاه آزاد (و سایر دانشگاه‌ها) گردد.

تاریخ دریافت: ۱۴۰۱/۰۸/۲۲

تاریخ پذیرش: ۱۴۰۲/۰۱/۲۴

شماره صفحات: ۲۲۴-۲۱۰

از دستگاه خود برای اسکن و خواندن مقاله به صورت آنلاین استفاده کنید



DOI:

10.30495/JEDU.2023.31117.6241

واژه‌های کلیدی: مشارکت فرهنگی دانشجویان،

رویکرد آمیخته، دانشگاه آزاد اسلامی.

**استناد:** صیافان زهرا، نامی کلثوم، ذاکری مختار، صباحی زاده محمود (۱۴۰۲). ارائه مدل مشارکت فرهنگی دانشجویان دانشگاه آزاد اسلامی (مورد مطالعه: دانشگاه

های آزاد اسلامی استان هرمزگان)، دوماهنامه علمی - پژوهشی رهیافتی نو در مدیریت آموزشی. ۱۴ (۶): ۲۱۰-۲۲۴

این مقاله برگرفته از رساله دکتری دانشجو زهرا صیافان به راهنمایی سرکار خانم دکتر کلثوم نامی و مشاوره آقایان دکتر مختار ذاکری و دکتر محمود صباحی زاده می باشد.

\* نویسنده مسوول: کلثوم نامی

نشانی: ایران، بندرعباس، خیابان دانشگاه

تلفن: ۰۹۱۷۹۴۷۱۱۵۹

پست الکترونیکی: Knami88@gmail.com

## مقدمه

در جوامع و سازمان‌های امروزی، انواع مشارکت از اهمیت زیادی برخوردار هستند، اما محیط کنونی، جوامع را هرچه بیشتر به شیوه‌های جدید مشارکت از جمله مشارکت فرهنگی سوق می‌دهد. صاحب نظران بر این عقیده‌اند که مشارکت فرهنگی، یکی از روش‌های نوین، مطلوب، کارساز و نجات‌بخش جوامع، در سازمان‌های گوناگون است (Haji Shafi'i, 2016). مشارکت فرهنگی در سطح عموم برای رشد و توسعه‌ی جامعه، یکی از اصلی‌ترین شاخص‌های توسعه اجتماعی به شمار می‌رود (Abdulahi, 2014). دلیل این موضوع در این نکته نهفته است که حوزه‌ی فرهنگ، وسیع‌ترین حوزه‌ی فعالیت انسانی است و همه انسان‌ها در آن به صورت آگاهانه و یا ناآگاهانه مشارکت دارند، از آن اثر می‌پذیرند و در آن اثر می‌گذارند. یعنی این‌که رابطه‌ی متقابل دائمی بین همه انسان‌ها و فرهنگ آن‌ها وجود دارد. نیازسنجی و ارزیابی برنامه‌های فرهنگی و تحصیلی دانشجویان به منظور گردآوری و تحلیل اطلاعات برای برطرف کردن کاستی‌ها و بهبود مراحل تهیه و اجرا، دارای اهمیت ویژه‌ای است (Abedi, Shahrkipour & Panahi, 2015).

از آنجایی که کشور ما در حال گذار از جامعه‌ی سنتی به جامعه‌ی توسعه‌یافته در همه‌ی ابعاد به‌ویژه توسعه‌ی فرهنگی است، شرکت فعالانه همه قشرهای جامعه از جمله دانشجویان در حیات فرهنگی و اجتماعی که خود پیش شرط توسعه جامعه است از اهمیت ویژه‌ای برخوردار است (Nejati Baris, 2014). دانشگاه به عنوان مهم‌ترین مرکز تربیت و آموزش نیروی انسانی و پژوهش‌های بنیادین و کاربردی، نماد پیشرفت و تعالی یک ملت در جهان پرشتاب کنونی است از این رو، رهبر کبیر انقلاب اسلامی حضرت امام خمینی، دانشگاه را پایگاه اصلی تعلیم و تربیت منابع انسانی در نظام مقدس جمهوری اسلامی ایران قرار داد که در ادامه با هدایت‌های حکیمانه رهبر معظم انقلاب اسلامی، حضرت آیت‌الله عظمی خامنه‌ای (مدظله‌العالی)، در حال تعالی و پیشرفت فزاینده است. اینک دانشگاه آزاد اسلامی، بزرگ‌ترین دانشگاه حضوری جهان اسلام، تلاش می‌کند به منظور حرکت در مسیر موفقیت و دستیابی به آرمان‌های بلند نظام جمهوری اسلامی ایران، از طریق پرورش نیروهای متعهد، متخصص، بصیر و باورمند نسبت به ارزش‌های اصیل اسلامی ایرانی و تولید و ترویج دانشگاه، مسیر پیشرفت مستمر و فزاینده خود را هم چنان ادامه دهد. از سویی فرهنگ برای هر ملت در فرایند تمدن‌سازی امری مهم و اساسی برشمرده می‌شود و از این رو است که حضرت امام خمینی (ره) فرمودند: بدون تغییرات صحیح بنیادی و تحول فرهنگی و علمی امکان تحول فکری و روحی نیست و باید با کوشش همه‌جانبه از طرف دولت و رؤسای دانشگاه‌ها و فرهنگیان و جوانان دانشجو به مقصود نزدیک شویم. اما به‌رغم تمامی دستاوردهای فرهنگی، عرصه فرهنگ با مظلومیت‌های جدی روبرو است؛ که جبران آن نیازمند استقرار نظام مدیریت فرهنگی کارآمد، مقاوم سازی فرهنگی، مظلومیت‌زدایی از فرهنگ، به‌کارگیری نسخه‌های فرهنگی بومی و ترسیم سندی بالادستی به نام نقشه راه است، تا با نگاهی کلان و همه جانبه به امر فرهنگ، پاسخگوی نیازهای فرهنگی خانواده عظیم و معظم دانشگاه آزاد اسلامی باشد (Cultural and Student Strategic Document of Islamic Azad University, 2017).

مشارکت فرهنگی، به نوعی شرکت داوطلبانه، ارادی و آگاهانه افراد، گروه‌ها و سازمان‌های تشکیل‌دهنده یک جامعه در ابعاد گوناگون زندگی فرهنگی آن جامعه به منظور گسترش توسعه پایدار، متوازن و همه جانبه حیات فرهنگی است (Azizkhani, 2018). تصمیم‌گیری مشارکتی دانشجویان، آن‌ها را قادر خواهد ساخت که از نظرات و ایده‌های دیگران آگاه شوند و توانمندی‌های لازم برای حل چالش‌ها و کشمکش‌ها را افزایش دهند. دانشجویان تعهدات لازم برای جامعه و آینده جامعه‌شان را گسترش خواهند داد به شرط این که قادر باشند برای دستیابی به قابلیت‌ها و توانایی‌های لازم به دانشجویان دیگر کمک کنند (Arjmand, 2019).

فرهنگ دانشگاهی<sup>۱</sup> چیزی متفاوت از فرهنگ اجتماعی، سازمانی و ملی است ولی تحت تاثیر این فرهنگ‌ها قرار می‌گیرد (Ahmadi, 2016). به دلیل فرهنگی و فرهنگ‌ساز بودن نهاد دانشگاه، و نیز به خاطر تنوع بسیار بالای مقولات فرهنگی در دانشگاه، و به این دلیل که مطالعه پدیده‌های فرهنگی، متضمن بحث‌های روش‌شناختی، معرفت‌شناختی و فلسفی است که ریشه در تلقی ما از ماهیت علم و دانش دارد؛ این‌ها، همگی حاکی از اهمیت مقوله‌ی فرهنگ در دانشگاه در کنار پیچیدگی و دشواری مضاعف مطالعه‌ی آن است (Välímáa, 2008). به دیگر سخن، مشارکت در امور و فعالیت‌های فرهنگی، نقش مستقیمی در توسعه فرهنگی جوامع ایفاء می‌کند و همواره بسیاری از سیاست‌گذاران و برنامه‌ریزان حوزه فرهنگ، به‌منزله محوری مستقل به آن توجه کرده‌اند (Kosari & Nejati Hosseini, 2015).

در این جهت معاونت فرهنگی و دانشجویی دانشگاه آزاد اسلامی، با هم‌اندیشی استادان برجسته‌ی دانشگاه و حوزه و نیز در پرتو مشورت و جلب همکاران فعالان فرهنگی و اجتماعی و معاونان فرهنگی و دانشجویی در واحدها و مراکز دانشگاهی، مشورت با صاحب‌نظران در سطوح ملی و سازمانی، با در نظر گرفتن نقاط قوت، ضعف، تهدید و فرصت‌های دانشگاه، مطالعات میدانی و رجوع به اسناد بالادستی اقدام در تاریخ

- 1 Cultural Participation
- 2 Social Development
- 3 Academic Culture

Cultural and Student Strategic) به ترسیم سند راهبردی فرهنگی دانشجویی دانشگاه آزاد اسلامی در ۱۰ محور نموده است (Document of Islamic Azad University, 2017). علی‌رغم اهمیت بالای مشارکت فرهنگی دانشجویان، نتایج مطالعات نشان می‌دهد که ۹۰ درصد دانشجویان عضو هیچ کدام از تشکل‌های دانشجویی، انجمن‌های علمی و کانون‌های فرهنگی نیستند (Motahari, 2018). یکی از آفت‌های فعالیت‌های فرهنگی در سال‌های اخیر، کاهش مشارکت دانشجویان است و این منحصر به یک برنامه‌ی خاص نیست؛ شاید هم علت آن این است که خیلی از این برنامه‌ها برخاسته از نیاز دانشجویان نیست. برنامه‌ریزی متولیان با نیاز دانشجویان هم‌خوانی ندارد و به همین دلیل، برنامه‌هایی که در مجموعه‌های غیررسمی برگزار می‌شود، مخاطب بیشتری دارد. بنابراین مساله‌ی اصلی این تحقیق این است که دانشگاه‌ها بخش مهمی از جامعه هستند و باید پویا باشند و این پویایی باید از طریق شرکت در کانون‌های فرهنگی، نشریات و سایر ابزارهای فرهنگی دیگر، اثربخش و نتیجه‌بخش باشد. به عبارت دیگر، مشارکت فرهنگی دانشجویان به این معنا است که آن‌ها جدا از مسائل علمی خود را در قبال جامعه دخیل می‌دانند. یکی از راه‌هایی که می‌تواند باعث ترویج و رونق‌بخشی به این تفکر شود، شرکت در برنامه‌های فرهنگی در دانشگاه‌ها است. اما مشارکت فرهنگی دانشجویان متناسب با اهمیت این امر نیست. با توجه به این که شکل‌گیری و چگونگی مشارکت فرهنگی دانشجویان در نهادها و تشکل‌های دانشجویی تحت تاثیر عوامل و متغیرهای گوناگون فردی و اجتماعی است که باید شناسایی و مورد مطالعه قرار بگیرند؛ و با عنایت به مساله اصلی این مطالعه یعنی درصد پایین مشارکت فرهنگی دانشجویان دانشگاه‌های علی‌رغم اهمیت فوق‌العاده و نقش موثر و سازنده آن، این مطالعه به دنبال ارائه مدلی جهت مشارکت فرهنگی در دانشگاه آزاد اسلامی است. بنابراین سوال اصلی این تحقیق این است که ارائه مدل مشارکت فرهنگی دانشجویان دانشگاه آزاد اسلامی با استفاده از تحلیل مضمون چگونه است؟

### روش شناسی پژوهش

مطالعه حاضر به لحاظ ماهیت پژوهش در زمره تحقیق‌های اکتشافی، به لحاظ نوع پژوهش، کاربردی و از نظر ماهیت داده‌های پژوهش از نوع آمیخته (کیفی-کمی) است. در بخش کیفی، مدل با استفاده از تکنیک تحلیل مضمون (تم) و در بخش کمی با استفاده از تکنیک تحلیل عاملی تاییدی (نرم‌افزار لیزرل) انجام شده است. جامعه آماری این مطالعه در بخش کیفی را مشارکت‌کنندگان بالقوه و افرادی که سابقه فعالیت و همکاری در بخش فرهنگی دارند، تشکیل می‌دهند. همچنین ملاک دستیابی به اشباع نظری داده‌ها و توافق کلی پدیده مورد بررسی است. بدین منظور، در این فاز از پژوهش، با ۲۰ مصاحبه نیمه ساختاریافته با خبرگان شامل "معاونین فرهنگی دانشگاه‌ها و استاتید هیات علمی صاحب نظر در زمینه مشارکت فرهنگی"، داده‌ها به اشباع نظری رسید. جامعه آماری بخش کمی پژوهش را دانشجویان دانشگاه‌های آزاد اسلامی هرمزگان تشکیل می‌دهند که تعداد آن‌ها بر اساس جدول (۱) برابر با ۲۲۸۰۳ نفر می‌باشد. اعضای نمونه آماری به شیوه نمونه‌گیری تصادفی طبقه‌ای متناسب با حجم به شرح جدول (۱) تعیین و در پژوهش شرکت داده شدند:

جدول ۱- حجم جامعه و نمونه

دانشگاه	حجم جامعه	حجم نمونه	دانشگاه	حجم جامعه	حجم نمونه
بندرعباس	۸۳۲۲	۱۳۹	هرمز	۱۳۴۹	۲۲
قشم	۲۶۶۴	۴۴	بستک	۲۳۴	۴
بندرلنگه	۵۹۸	۱۰	خمیر	۴۴۵	۷
کیش	۸۹۸	۱۵	سیریک	۷۰۶	۱۲
میناب	۱۲۵۹	۲۱	بشاگرد	۵۲۶	۹
رودان	۱۳۸۰	۲۳	سما بندرعباس	۱۶۳۹	۲۷
پارسیان	۳۸۴	۶	سما قشم	۲۸۵	۵
بندر جاسک	۸۹۷	۱۵	جناح	۲۷۴	۵
حاجی آباد	۷۸۵	۱۳	پزشکی قشم	۱۵۸	۳

مجموع حجم جامعه: ۲۲۸۰۳ نفر      مجموع حجم نمونه: ۳۸۰ نفر

مطابق با فرمول کوکران، حداقل حجم نمونه برابر با ۳۷۸ نفر تعیین شد.

$$n = \frac{N \cdot z^2 \cdot a / 2 \cdot p \cdot q}{\varepsilon^2 \cdot (N-1) + (z^2 \cdot a / 2) \cdot (p \cdot q)} = 378$$

$n =$  حجم نمونه

$N =$  حجم یا اندازه تقریبی و تخمینی جامعه مادر

$\ell =$  دقت برآورد یا میزان خطای حدی است (در این پژوهش ۰/۰۵ در نظر گرفته شده است).

$P, q =$  نسبت افرادی که در رد/تایید فرضیه‌ها نظر می‌دهند  $= Z_{\alpha/2}$  = عدد بحرانی توزیع سطح ۹۵ درصد اطمینان ( $a = 0/05$ )

بازار گردآوری در بخش کمی، پرسشنامه محقق ساخته می‌باشد. با توجه به احتمال قابل استفاده نبودن برخی پرسشنامه‌ها، در هر طبقه تعداد ۱۰ درصد پرسشنامه بیشتری توزیع گشت. از بین ۴۱۹ پرسشنامه توزیع شده، تعداد ۳۹۰ پرسشنامه قابل استفاده بود.

### یافته ها

یافته‌های پژوهش به تفکیک دو بخش ارائه مدل کیفی بر اساس تکنیک تحلیل مضمون و بررسی مدل با استفاده از تحلیل عاملی تاییدی، ارائه می‌گردند. در این پژوهش به منظور شناسایی ابعاد و مولفه‌های مشارکت فرهنگی، از تکنیک تحلیل مضمون بر اساس مدل براون و کلارک (۲۰۰۶) شامل پنج مرحله "آشنایی با داده‌ها، ایجاد کدهای اولیه، جستجوی مضامین، بازیابی مضامین و تعریف و نام‌گذاری مضامین" استفاده شده است. بر این اساس ۵۱ مضمون پایه، ۱۲ مضمون سازمان‌دهنده و ۴ مضمون فراگیر شناسایی گردید. جدول (۲) مضامین پایه، سازمان‌دهنده و فراگیر را نشان می‌دهد:

جدول ۲- کدهای انتخابی، محوری و باز

کدهای باز	کد محوری	کد انتخابی
آمادگی برای تغییر از طریق فعالیت‌های فرهنگی	روحیه تقویت‌کننده مشارکت فرهنگی	
داشتن مهارت‌های مورد نیاز برای مشارکت در اینگونه برنامه‌ها		
داشتن روحیه استقلال طلبی		
مهم تلقی کردن شرکت در فعالیت‌های فرهنگی		
تمایل برای انجام کارها به صورت گروهی	ارتباط اجتماعی فرد	
اعتقاد به تاثیرگذاری کار جمعی		
تمایل به رابطه گسترده با دیگران		
تمایل برای بر عهده گرفتن مسئولیت در فعالیت‌های فرهنگی		
تمایل به داشتن ارتباط با گروه‌های بزرگ	سلامت اجتماعی فرد	
احساس مشترک میان فرد و جامعه یا تعلق فرد به جامعه (انسجام اجتماعی)		
باور و پذیرش همه جنبه‌های مثبت و منفی اجتماع توسط فرد (پذیرش اجتماعی)		
احساس عضو فعال جامعه بودن و سهم داشتن از جامعه (مشارکت اجتماعی)		
آگاهی و اعتقاد به رشد اجتماع (رشد اجتماعی)	امنیت	
درک فرد نسبت به کیفیت، سازمان‌دهی و اداره دنیای اجتماعی اطراف خود (انطباق اجتماعی)		
امنیت بهداشتی و روانی		
امنیت اخلاقی		
امنیت حیثیتی	اعتماد نهادی	
امنیت عاطفی		
امنیت حمایتی		
آمادگی مدیران فرهنگی برای پذیرش نظریات دانشجویان		
قابل اعتماد دانستن مدیران فرهنگی دانشگاه	اعتماد بین فردی	
رو راست بودن مدیران فرهنگی دانشگاه با دانشجویان		
روحیه انتقادپذیری مدیران فرهنگی دانشگاه		
وجود صداقت و راستگویی		
اعتماد بین دانشجویان	توجه به نظرات دانشجویان	
کمک و همیاری		
مشارکت دانشجویان در تصمیم‌گیری، برنامه‌ریزی و مدیریت برنامه‌های فرهنگی		
دریافت نظرات و پیشنهادات دانشجویان در زمینه بهبود فعالیت‌های دانشجویی		
توجه به خواسته‌های فرهنگی دانشجویان	الگوی رفتاری برانگیزاننده	
ارائه پاداش متناسب با میزان و کیفیت فعالیت دانشجویان		
تقدیر از دانشجویان برتر فرهنگی		
برخورد مناسب و پرجاذبه متولیان امور فرهنگی.		
برخورد صادقانه مسوولان یا فعالان فرهنگی دانشجویی	الزامات مدیریتی	
بازخورد داشتن فعالیت‌ها از سوی مسوولان دانشگاه		
برنامه‌ریزی مناسب		

دادن فرصت رشد و یادگیری به دانشجویان در فعالیتهای فرهنگی		
ارائه تمهیدات لازم جهت رشد شخصی دانشجویان		
توجه مسئولان در فعالیت ها به تفاوت های فردی و شخصی دانشجویان		
اطلاع رسانی مناسب امور فرهنگی دانشگاه		
اثربخش بودن فعالیتهای فرهنگی		
تنوع فعالیتهای فرهنگی		
جذاب بودن برنامهها		
مرتبط بودن برنامهها با رشته تحصیلی		
پرمحتوا بودن برنامهها	کیفیت برنامههای فرهنگی	
نشاط آور بودن برنامهها		
تناسب محتوای فعالیتهای فرهنگی با نیازها و سلائق دانشجویان		
انجام فعالیتهای فرهنگی در زمان مناسب		
سازماندهی دقیق و اجرای منظم برنامههای فرهنگی	نحوه اجرای برنامههای فرهنگی	ویژگیهای برنامههای فرهنگی
احساس آزادی عمل در برنامهها		
انجام بخشی از فعالیتهای فرهنگی با استفاده از رسانه های جدید ارتباطی		
مدت و زمان استفاده از رسانه های جدید ارتباطی	رسانه های جدید ارتباطی	
استفاده علمی از اینترنت (خودکارآمدی اینترنتی)		

معیارهای متفاوتی به عنوان شاخص اعتبار پژوهش کیفی مطرح شده است؛ اما از آنجا که نظریه‌ی تحلیل مضمون ماهیتاً یک فرآیند رفت و برگشتی است، روایی داده‌ها در حین کدگذاریها و تحلیلها و مورد تاکید قرار گرفتن در مصاحبه‌ها و مشاهدات بعدی و قبلی تایید می‌شود. ابزار روایی را همین رفت و برگشتی بودن خود فرآیند تشکیل می‌دهد و بهترین قاضی برای تایید روایی داده‌ها، تایید گزاره‌ها، مفاهیم و مقوله‌ها توسط مصاحبه شونده‌گان و درحین انجام مصاحبه‌ها است (قربانخانی و همکاران، ۱۴۰۰). بنابراین در پژوهش حاضر نیز به دلیل فرآیند رفت و برگشتی و تحلیل تک به تک مصاحبه‌ها قبل از انجام مصاحبه‌های بعدی، خوداصلاحی بودن داده‌ها، بهترین شاخص تعیین روایی داده‌های حاصل از پژوهش بوده است. ارزشیابی الگوی استخراجی، با استفاده از دو شاخص تناسب و کاربردی بودن که یکی از روش‌های ارزیابی اعتبار پژوهش کیفی است و هم چنین، نظردهی در مورد پایه‌های تجربی پژوهش به تایید رسید. علاوه بر موارد مذکور، مشارکت‌کنندگان، نظر خویش را درباره گزارش تحقیق، فرآیند تحلیل و مقوله‌ها عرضه کردند و مطابق نظرات آنها نتایج بازبینی و اصلاح شد. هم‌چنین برای سنجش روایی از روش ممیزی کردن از سوی داور و از سوی دو داور مورد تأیید قرار گرفت. در این روش، محقق با توضیح در مورد چگونگی جمع‌آوری داده‌ها، چگونگی مشتق شدن مقوله‌ها و چگونگی اخذ تصمیم در طول پژوهش برای ممیز و تأیید آن به دست داور، قابلیت اطمینان نتایج پژوهش را افزایش می‌دهد که در پژوهش پیش رو این کار توسط خبرگان انجام پذیرفت. برای سنجش پایایی در این پژوهش، از روش پایایی بازآزمون استفاده شد؛ این شاخص را می‌توان زمانی محاسبه کرد که کدگذار یک متن را در دو زمان متفاوت کدگذاری کرده باشد. برای محاسبه‌ی پایایی بازآزمون، از میان مصاحبه‌های انجام گرفته، چند مصاحبه برای نمونه انتخاب شد و هریک از آن‌ها در فاصله زمانی چهارده روزه دوباره کدگذاری شدند. پس از مقایسه کدهای مشخص شده در دو فاصله زمانی برای هر یک از مصاحبه‌ها، از طریق میزان بالای توافقات موجود در دو مرحله کدگذاری، پایایی تحقیق احصا شد. در کنار آن، برای محاسبه پایایی، کدگذاری به صورت دستی صورت گرفت و بعد از اتمام کدگذاری نتایج دو کدگذاری با یکدیگر مقایسه و از روش هولستی برای محاسبه پایایی استفاده شد:

$$PAO=2M/ (n1+n2)$$

PAO به معنی درصد توافق مشاهده شده (ضریب پایایی)، M تعداد توافق در دو مرحله کدگذاری، n1 تعداد واحدهای کدگذاشته در مرحله اول و n2 تعداد واحدهای کدگذاشته در مرحله اول و تعداد واحدهای کدگذاشته در مرحله دوم است. این رقم بین صفر (هیچ توافق) تا یک (توافق کامل) متغیر است. پاسخ نتیجه محاسبه برای پژوهش حاضر برابر با ۰/۷۲۲ محاسبه شد که نشان می‌دهد مضامین از پایایی بالایی برخوردار است.

#### ۱-۴- یافته‌های بخش کمی

در ادامه به منظور اعتباریابی مدل ارائه شده از تحلیل عاملی تاییدی با استفاده از نرم‌افزار لیزرل استفاده شده است. همان‌گونه که در جدول (۳) مشخص است همه‌ی بارهای عاملی در حالت تخمین استاندارد بیشتر از ۰/۴ هستند (هم‌چنین بر اساس مقادیر آماره تی، می‌توان گفت از آنجا که مقادیر آمار تی همه‌ی بارهای عاملی در خارج از بازه‌ی ۱/۹۶- و ۱/۹۶+ قرار دارند، می‌توان نتیجه گرفت بارهای عاملی در سطح اطمینان ۵ صدم، معنادار هستند). بر این اساس می‌توان گفت در بین مضامین سازمان‌دهنده مربوط به ویژگی‌های فردی دانشجویان، بار عاملی

ارتباط اجتماعی فرد بیشتر از سایرین است؛ در بین مضامین سازمان دهنده مربوط به امنیت و اعتماد، بار عاملی اعتماد نهادی، بیشتر از سایرین است؛ در بین مضامین سازمان دهنده مربوط به الزامات مدیریتی، بار عاملی الگوی رفتاری برانگیزاننده بیشتر از سایرین است؛ و در بین مضامین سازمان دهنده مربوط به ویژگی‌های برنامه‌های فرهنگی بار عاملی حوه اجرای برنامه‌های فرهنگی، بیشتر از سایر مضامین سازمان دهنده می‌باشد.

جدول (۳) بارهای عاملی مضامین پایه، سازمان دهنده و فراگیر را نشان می‌دهد:

جدول ۳- بارهای عاملی مضامین پایه، سازمان دهنده و فراگیر

کد انتخابی	کد محوری	بار عاملی	کدهای باز	بار عاملی
			آمادگی برای تغییر از طریق فعالیت‌های فرهنگی	۰/۶۶
			در مشارکت برای نیاز مورد مهارت‌های داشتن	۰/۴۵
			طلبی استقلال روحیه داشتن	۰/۷۲
			مهم تلقی کردن شرکت در فعالیت‌های فرهنگی	۰/۷۷
			تمایل برای انجام کارها به صورت گروهی	۰/۷۵
			اعتقاد به تاثیرگذاری کار جمعی	۰/۶۸
			تمایل به رابطه گسترده با دیگران	۰/۷۶
			تمایل برای بر عهده گرفتن مسئولیت در فعالیت‌های	۰/۷۸
			تمایل به داشتن ارتباط با گروه‌های بزرگ	۰/۸۰
			به فرد تعلق یا جامعه فرد و میان مشترک احساس	۰/۷۶
			اجتماع منفی و جنبه‌های مثبت همه باور و پذیرش	۰/۸۰
			عضو فعال جامعه بودن و سهم داشتن از احساس	۰/۶۸
			آگاهی و اعتقاد به رشد اجتماع (رشد اجتماعی)	۰/۴۲
			دنیای اداره سازمان‌دهی و درک فرد در مورد کیفیت،	۰/۴۷
			امنیت بهداشتی و روانی	۰/۶۵
			امنیت اخلاقی	۰/۴۳
			امنیت حیثیتی	۰/۶۷
			امنیت عاطفی	۰/۷۷
			امنیت حمایتی	۰/۷۸
			آمادگی مدیران فرهنگی برای پذیرش نظریات	۰/۶۹
			قابل اعتماد دانستن مدیران فرهنگی دانشگاه	۰/۷۶
			رو راست بودن مدیران فرهنگی دانشگاه با	۰/۷۹
			روحیه انتقادپذیری مدیران فرهنگی دانشگاه	۰/۸۱
			وجود صداقت و راستگویی	۰/۷۷
			اعتماد بین دانشجویان	۰/۷۹
			کمک و همیاری	۰/۶۹
			و برنامه‌ریزی در تصمیم‌گیری، دانشجویان مشارکت	۰/۷۱
			زمینه در دانشجویان پیشنهادها و نظرات دریافت	۰/۶۹
			دانشجویان خواسته‌های فرهنگی به توجه	۰/۷۳
			فعالیت کیفیت و میزان با ارائه پاداش متناسب	۰/۵۸
			فرهنگی برتر دانشجویان از تقدیر	۰/۷۴
			امور فرهنگی متولیان پرچاذه و مناسب برخورد	۰/۷۴
			برخورد صادقانه مسوولان با فعالان فرهنگی	۰/۷۹
			دانشگاه مسوولان توسط بازخورد داشتن فعالیت‌ها	۰/۷۰
			دادن فرصت رشد و یادگیری به دانشجویان در	۰/۷۱
			رشد شخصی دانشجویان جهت لازم ارائه تمهیدات	۰/۶۹
			فردی و های تفاوت به ها فعالیت در توجه مسوولان	۰/۶۹
			روحیه تقویت‌کننده مشارکت فرهنگی	۰/۹۰
			ارتباط اجتماعی فرد	۰/۹۷
			سلامت اجتماعی فرد	۰/۹۰
			امنیت	۰/۹۱
			اعتماد نهادی	۰/۹۸
			اعتماد بین فردی	۰/۸۹
			توجه به نظرات دانشجویان	۰/۸۶
			الگوی رفتاری برانگیزاننده	۰/۹۴
			برنامه‌ریزی مناسب	۰/۹۲



۰/۵۹	دانشگاه فرهنگی امور مناسب اطلاع رسانی		
۰/۶۴	اثربخش بودن فعالیت‌های فرهنگی		
۰/۵۳	تنوع فعالیت‌های فرهنگی		
۰/۶۹	برنامه‌ها بودن جذاب		
۰/۷۰	تحصیلی رشته با برنامه‌ها بودن مرتبط		
۰/۶۴	برنامه‌ها بودن پرمحتوا	۰/۷۷	کیفیت برنامه‌های فرهنگی
۰/۷۰	برنامه‌ها بودن نشاط‌آور		
۰/۵۸	تناسب محتوای فعالیت‌های فرهنگی با نیازها و		
۰/۶۹	انجام فعالیت‌های فرهنگی در زمان مناسب		
۰/۷۳	سازماندهی دقیق و اجرای منظم برنامه‌های فرهنگی	۰/۹۶	نحوه اجرای برنامه‌های فرهنگی
۰/۷۲	برنامه‌ها در عمل آزادی احساس		
۰/۶۵	انجام بخشی از فعالیت‌های فرهنگی با استفاده از		
۰/۴۲	مدت و زمان استفاده از رسانه‌های جدید ارتباطی	۰/۷۷	رسانه‌های جدید ارتباطی
۰/۸۲	استفاده علمی از اینترنت (خودکارآمدی اینترنتی)		

ویژگی‌های برنامه‌های فرهنگی

نکته: با توجه به این که مقادیر آماره تی، خارج از بازه  $+1/96$  و  $-1/96$  قرار دارند، با اطمینان ۹۵ درصد می‌توان گفت همه‌ی بارهای عاملی معنادار هستند.

نمودارهای ۱ تا ۸ بارهای عاملی را در حالت تخمین استاندارد و ضرائب معناداری به تفکیک مضامین فراگیر نشان می‌دهد:

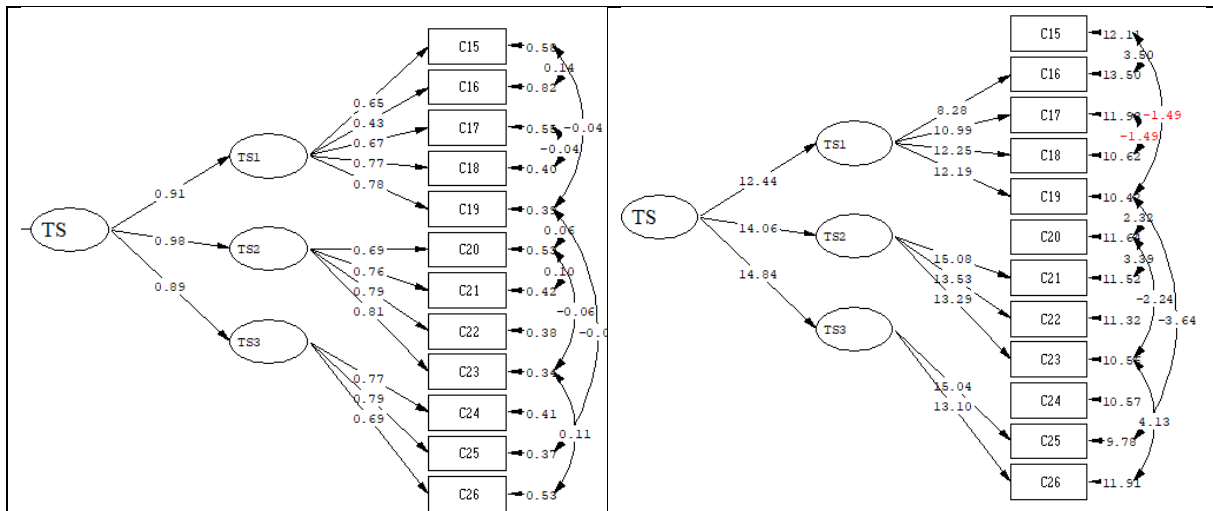

Chi-Square=58.04, df=43, P-value=0.06248, RMSEA=0.030

نمودار ۱- مدل تحلیل عاملی تاییدی اعتماد و امنیت در حالت تخمین استاندارد

نمودار ۲- مدل تحلیل عاملی تاییدی اعتماد و امنیت در حالت ضریب معناداری

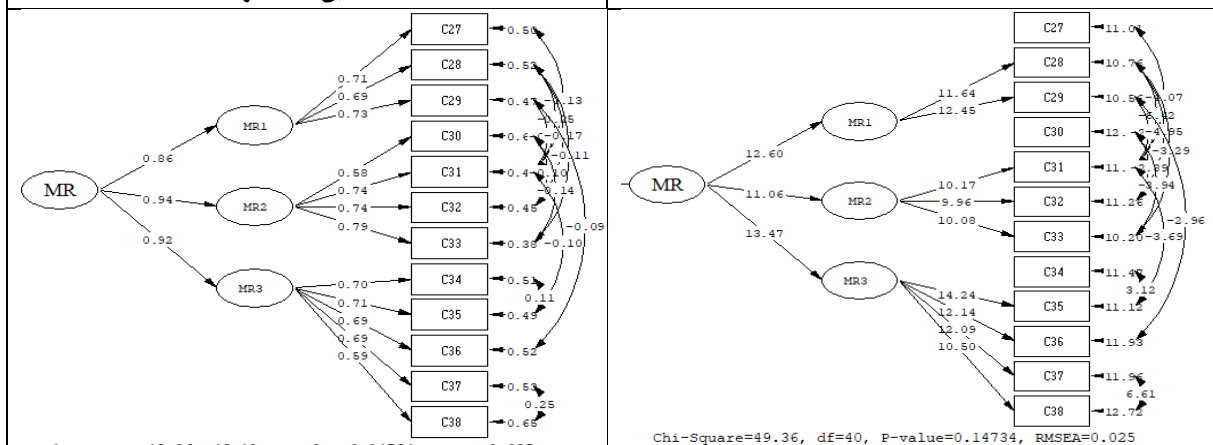

Chi-Square=49.36, df=40, P-value=0.14734, RMSEA=0.025

نمودار ۳- مدل تحلیل عاملی تاییدی الزامات مدیریتی در حالت تخمین استاندارد

Chi-Square=49.36, df=40, P-value=0.14734, RMSEA=0.025

نمودار ۴- مدل تحلیل عاملی تاییدی الزامات مدیریتی در حالت تخمین استاندارد

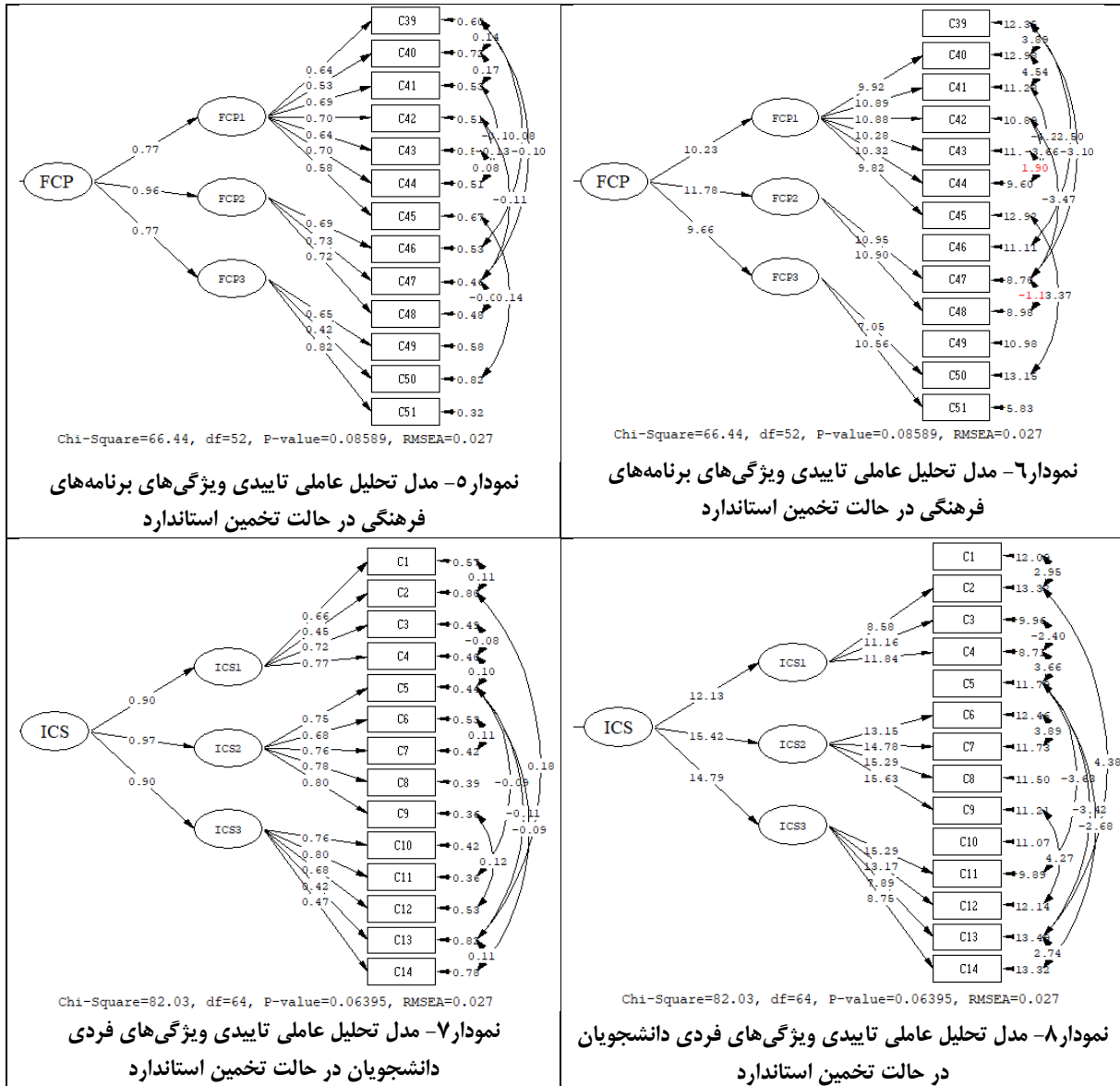

جدول (۴) پایایی مرکب، میانگین واریانس استخراج شده و نتایج بررسی روایی سازه-همگرایی مربوط به مضامین سازمان‌دهنده و فراگیر را نشان می‌دهد:

جدول ۴- مقادیر CR، AVE و روایی سازه-همگرایی مضامین سازمان‌دهنده و فراگیر

مضامین فراگیر/سازمان‌دهنده	پایایی مرکب	واریانس استخراج شده	روایی سازه-همگرا
ویژگی‌های فردی دانشجویان	۰/۹۴۶	۰/۸۵۴	تایید
روحیه تقویت‌کننده مشارکت فرهنگی	۰/۷۵۰	۰/۴۳۷	تایید
ارتباط اجتماعی فرد	۰/۸۶۹	۰/۵۷۰	تایید
سلامت اجتماعی فرد	۰/۷۷۰	۰/۴۱۵	تایید
امنیت و اعتماد	۰/۹۴۹	۰/۸۶۰	تایید
امنیت	۰/۷۹۹	۰/۴۵۲	تایید
اعتماد نهادی	۰/۸۴۸	۰/۵۸۳	تایید
اعتماد بین فردی	۰/۷۹۵	۰/۵۶۴	تایید
الزامات مدیریتی	۰/۹۳۳	۰/۸۲۳	تایید
توجه به نظرات دانشجویان	۰/۷۵۳	۰/۵۰۴	تایید

تایید	۰/۵۱۴	۰/۸۰۷	الگوی رفتاری برانگیزاننده
تایید	۰/۴۸۹	۰/۸۲۶	برنامه‌ریزی مناسب
تایید	۰/۷۰۲	۰/۸۷۵	ویژگی‌های برنامه‌های فرهنگی
تایید	۰/۴۱۳	۰/۸۳۰	کیفیت برنامه‌های فرهنگی
تایید	۰/۵۰۹	۰/۷۵۷	نحوه اجرای برنامه‌های فرهنگی
تایید	۰/۴۲۴	۰/۷۶۴	رسانه‌های جدید ارتباطی

همان گونه که در جدول (۴) مشخص است برای همه مضامین سازمان‌دهنده و فراگیر، مقادیر پایایی مرکب مدل بیشتر از ۰/۷ به دست آمده است که نشان‌دهنده پایایی مناسب مدل پیشنهادی است. از سوی دیگر، با توجه به این که مقادیر بارهای عاملی (مندرج در جدول ۲) شاخص‌ها بالاتر از ۰/۵ و معنادار به دست آمده است؛ و همچنین مقدار شاخص میانگین واریانس استخراج شده بزرگتر از ۰/۴ است، بنابراین روایی سازه همگرا برای همه‌ی مضامین فراگیر/سازمان‌دهنده مورد تایید قرار می‌گیرد.

جدول (۵) نیز شاخص‌های برازش مربوط به مدل مضامین فراگیر را نشان می‌دهد:

جدول ۵- شاخص‌های برازش مدل‌های تحلیل عاملی تاییدی

Chi <sup>2</sup> /df	RMSEA	CFI	IFI	NFI	GFI	مدل مضامین فراگیر
۱/۲۸	۰/۰۲۷	۱	۱	۰/۹۹	۰/۹۷	ویژگی‌های فردی دانشجویان
۱/۳۵	۰/۰۳۰	۱	۱	۰/۹۹	۰/۹۸	امنیت و اعتماد
۱/۲۳	۰/۰۲۵	۱	۱	۰/۹۹	۰/۹۸	الزامات مدیریتی
۱/۲۸	۰/۰۲۷	۱	۱	۰/۹۸	۰/۹۷	ویژگی‌های برنامه‌های فرهنگی
<۳	<۰/۰۸	>=۹۰	>=۹۰	>=۹۰	>=۹۰	مقدار قابل قبول

با توجه به اینکه شاخص‌های برازش مندرج در جدول (۵) دارای مقادیر قابل قبولی هستند، می‌توان گفت که هر چهار مدل تحلیل عاملی تاییدی مدل مضامین فراگیر از برازش مناسبی برخوردار هستند.

### مدل نهایی تحقیق:

بعد از پایان تجزیه و تحلیل و سنجش داده‌های مختلف، مدل نهایی تحقیق به شکل زیر ارائه شده است.

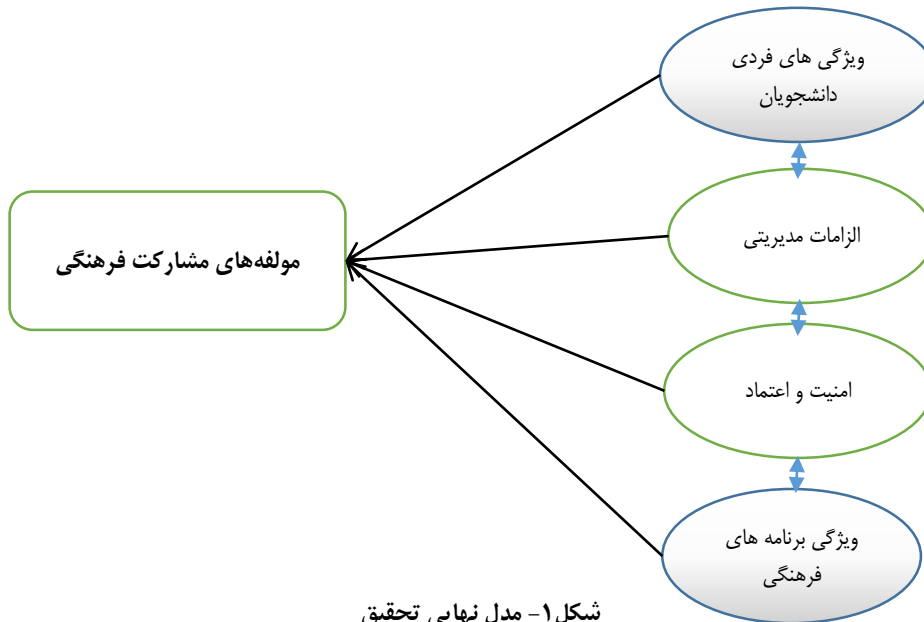

شکل ۱- مدل نهایی تحقیق

### بحث و نتیجه‌گیری

در جهان امروز که منشا انحرافات زیاد شده و هجوم فرهنگی علیه کشورمان به اوج خود رسیده؛ باید به مقوله‌ی مشارکت فرهنگی توجه جدی داشت. از سوی دیگر اهداف و چشم‌اندازهای فرهنگی دانشگاه‌ها همواره بر مبنای توسعه‌ی فرهنگی به شکل عام و مشارکت در امور فرهنگی به‌طور خاص مطرح می‌شوند. دسترسی گسترده دانشجویان به فضای مجازی و مجموعه‌های تسهیل‌گر در این محیط‌ها، سبب شده است که

مراجعه حضوری آن‌ها به محیط‌های دانشگاهی و به دنبال آن تقاضای کنش‌گری در فضاهای فرهنگی کمتر شود. از این‌رو هر چه بتوانیم زمینه مشارکت دانشجویان را در ساختارها و برنامه‌های مدیریت فرهنگی و اجتماعی دانشگاه بیشتر کنیم، دستاورد بزرگی نصیب جامعه و دانشگاه می‌شود. مأموریت معاونت فرهنگی دانشگاه‌ها عبارت است از توسعه و گسترش فرهنگ و ارزش‌های اسلامی و انقلابی و پرورش انسان‌های متعهد و متخلق به اخلاق اسلامی، حفظ هویت معنوی و اسلامی در محیط دانشگاه تقویت و افزایش کارکردهای فرهنگی با رویکرد اسلامی ایرانی. به همین دلیل، توجه به امر تأثیرگذاری و اثربخش بودن برنامه‌های فرهنگی به جای کمیت‌گرایی ضرورتی اجتناب‌ناپذیر است. در این مطالعه با استفاده از تحلیل مضمون و بر اساس نظرات ۲۰ نفر از خبرگان، به ارائه مدل کیفی ارتقاء مشارکت فرهنگی دانشجویان دانشگاه آزاد اسلامی پرداخته شد. بر این اساس ۵۱ مضمون پایه، ۱۲ مضمون سازمان دهنده و ۴ مضمون فراگیر، شناسایی شد.

### بحث و نتیجه‌گیری براساس مضمون فراگیر ویژگی‌های فردی دانشجویان:

این مضمون شامل سه مضمون سازمان دهنده "روحیه تقویت‌کننده مشارکت فرهنگی، ارتباط اجتماعی فرد و سلامت اجتماعی فرد" است. روحیه تقویت‌کننده مشارکت فرهنگی شامل مضامین پایه "آمادگی برای تغییر از طریق فعالیت‌های فرهنگی، داشتن مهارت‌های مورد نیاز برای مشارکت در اینگونه برنامه‌ها، داشتن روحیه استقلال طلبی، مهم تلقی کردن شرکت در فعالیت‌های فرهنگی" می‌باشد. ارتباط اجتماعی فرد از مضامین پایه "تمایل برای انجام کارها به صورت گروهی، اعتقاد به تأثیرگذاری کار جمعی، تمایل به رابطه گسترده با دیگران، تمایل برای بر عهده گرفتن مسوولیت در فعالیت‌های فرهنگی، تمایل به داشتن ارتباط با گروه‌های بزرگ" تشکیل شده است؛ و سلامت اجتماعی فرد از پنج مضمون پایه "احساس مشترک میان فرد و جامعه یا تعلق فرد به جامعه (انسجام اجتماعی)، باور و پذیرش همه جنبه‌های مثبت و منفی اجتماع توسط فرد (پذیرش اجتماعی)، احساس عضو فعال جامعه بودن و سهم داشتن از جامعه (مشارکت اجتماعی)، آگاهی و اعتقاد به رشد اجتماع (رشد اجتماعی)، درک فرد نسبت به کیفیت، سازمان‌دهی و اداره دنیای اجتماعی اطراف خود (انطباق اجتماعی)" تشکیل شده است. در پیوند با مضامین این بخش، بشارت‌نیا و طوسی معتمد (۱۳۹۹) در مطالعه خود از ارتباط اجتماعی و آوریده و علمی (۱۳۸۹) از احساس تعلق اجتماعی به عنوان عوامل موثر بر مشارکت فرهنگی دانشجویان اشاره کرده‌اند.

### بحث و نتیجه‌گیری براساس مضمون فراگیر امنیت و اعتماد:

این مضمون شامل سه مضمون سازمان دهنده "امنیت، اعتماد بین دانشجویان و اعتماد نهادی" است. امنیت شامل مضامین پایه "امنیت بهداشتی و روانی، امنیت اخلاقی، امنیت حیثیتی، امنیت عاطفی، امنیت حمایتی" است. اعتماد بین فردی از مضامین پایه "وجود صداقت و راستگویی، اعتماد بین دانشجویان، کمک و همیاری" تشکیل شده است؛ و اعتماد نهادی از چهار مضمون پایه "آمادگی مدیران فرهنگی برای پذیرش نظریات دانشجویان، قابل اعتماد دانستن مدیران فرهنگی دانشگاه، رو راست بودن مدیران فرهنگی دانشگاه با دانشجویان، روحیه انتقادپذیری مدیران فرهنگی دانشگاه" تشکیل شده است. در پیوند با مضامین این بخش، بشارت‌نیا و طوسی معتمد (۱۳۹۹) و دهقان و غفاری (۱۳۸۴) در مطالعه خود از اعتماد به عنوان یکی از عوامل اساسی در جلب رضایت دانشجویان برای شرکت در برنامه‌های فرهنگی دانشگاه، اشاره کرده‌اند.

### بحث و نتیجه‌گیری براساس الزامات مدیریتی:

این مضمون شامل سه مضمون سازمان دهنده "توجه به نظرات دانشجویان، الگوی رفتاری برانگیزاننده، برنامه‌ریزی مناسب" است. توجه به نظرات دانشجویان شامل مضامین پایه "مشارکت دانشجویان در تصمیم‌گیری، برنامه‌ریزی و مدیریت برنامه‌های فرهنگی، دریافت نظرات و پیشنهادات دانشجویان در زمینه بهبود فعالیت‌های دانشجویی، توجه به خواسته‌های فرهنگی دانشجویان" است. الگوی رفتاری برانگیزاننده از مضامین پایه "ارائه پاداش متناسب با میزان و کیفیت فعالیت دانشجویان، تقدیر از دانشجویان برتر فرهنگی، برخورد مناسب و پرجاذبه متولیان امور فرهنگی، برخورد صادقانه مسوولان با فعالان فرهنگی دانشجویی" تشکیل شده است؛ و برنامه‌ریزی مناسب از پنج مضمون پایه "بازخورد داشتن فعالیت‌ها توسط مسوولان دانشگاه، دادن فرصت رشد و یادگیری به دانشجویان در فعالیت‌های فرهنگی، ارائه تمهیدات لازم جهت رشد شخصی دانشجویان، توجه مسوولان در فعالیت‌ها به تفاوت‌های فردی و شخصی دانشجویان، اطلاع‌رسانی مناسب امور فرهنگی دانشگاه" تشکیل شده است. در پیوند با مضامین این بخش، بشارت‌نیا و طوسی معتمد (۱۳۹۹)، گنجی و همکاران (۱۳۹۷) در مطالعه خود از رضایت از حمایت‌های مالی و معنوی دانشگاه به عنوان عوامل موثر بر مشارکت فرهنگی دانشجویان اشاره کرده‌اند.

بحث و نتیجه‌گیری براساس مضمون فراگیر ویژگی‌های برنامه‌های فرهنگی:

این مضمون شامل سه مضمون سازمان دهنده "نحوه اجرای برنامه‌های فرهنگی، رسانه‌های جدید ارتباطی، کیفیت برنامه‌های فرهنگی" است. نحوه اجرای برنامه‌های فرهنگی شامل مضامین پایه "انجام فعالیت‌های فرهنگی در زمان مناسب، سازماندهی دقیق و اجرای منظم برنامه‌های فرهنگی، احساس آزادی عمل در برنامه‌ها" می‌باشد. رسانه‌های جدید ارتباطی از مضامین پایه "انجام بخشی از فعالیت‌های

فرهنگی با استفاده از رسانه‌های جدید ارتباطی، مدت و زمان استفاده از رسانه‌های جدید ارتباطی، استفاده علمی از اینترنت (خودکارآمدی اینترنتی) تشکیل شده است؛ و کیفیت برنامه‌های فرهنگی از پنج هفت مضمون پایه " اثربخش بودن فعالیت‌های فرهنگی، تنوع فعالیت‌های فرهنگی، جذاب بودن برنامه‌ها، مرتبط بودن برنامه‌ها با رشته تحصیلی، پرمحتوا بودن برنامه‌ها، نشاط‌آور بودن برنامه‌ها، تناسب محتوای فعالیت‌های فرهنگی با نیازها و سلاقت دانشجویان تشکیل شده است. در پیوند با مضامین این بخش، گنجی و همکاران (۱۳۹۷) در مطالعه خود از استفاده علمی از اینترنت به عنوان مصداق رسانه‌های جدید ارتباطی و گنجی و همکاران (۱۳۸۹) از رضایت از وضعیت اطلاع‌رسانی برنامه‌های فرهنگی نام برده‌اند.

در بخش تحلیل عاملی تاییدی، بارهای عاملی مضامین پایه و سازمان دهنده، بالاتر از ۰/۵ و معنادار بودند. علاوه بر این، مقادیر میانگین واریانس استخراج شده نیز بالاتر از ۰/۴ به دست آمد. بر اساس مقادیر بارهای عاملی، آماره تی و نیز میانگین واریانس استخراج شده، وجود روایی سازه - همگرا برای همه مضامین پایه و سازمان دهنده به تایید رسید. همچنین با توجه به مقادیر پایایی مرکب که بالاتر از ۰/۷ به دست آمد، پایایی مرکب مضامین پایه و سازمان دهنده، تایید شد. همچنین مقدار احتمال آماره‌ی کای دو بزرگتر از ۰/۰۵ نشان داد که هر سه مدل در سطح ۹۵ درصد اطمینان مناسب است. هم چنین، مقادیر شاخص‌های برازندگی (GFI)، شاخص نرم شده برازندگی (NFI)، شاخص‌های برازندگی تطبیقی (CFI) و شاخص برازش افزایشی (IFI) نیز بزرگ تر از ۰/۹۰ به دست آمد؛ که مقداری قابل قبول برای تایید برازندگی مدل پیشنهادی محسوب می‌شوند. همچنین شاخص جذر میانگین مجذور باقیمانده‌ها (RMSEA) نیز کمتر از ۰/۰۸ به دست آمد که از این حیث مدل‌ها نیز برازندگی مناسبی دارند؛ و سرانجام مقدار کای دو به درجه آزادی (Chi<sup>2</sup>/df) نیز کمتر از ۳ به دست آمد که نشان از برازش مناسب مدل‌های تحلیل عاملی تاییدی دارد.

#### پیشنهاد‌های کاربردی پژوهش

- اهتمام هر چه بیشتر به منویات و مطالبات رهبری معظم انقلاب در خصوص فعالیت‌های فرهنگی در دانشگاه مثلا کرسی های آزاد اندیشی؛
- به کارگیری نیروهای متخصص در زمینه های فرهنگی متناسب با اهداف و برنامه های عالی انقلاب اسلامی؛
- ثبات مدیریتی در بخش های فرهنگی دانشگاه ها و حاکمیت برنامه های دراز مدت به جای حاکمیت سلیقه‌ها؛
- حمایت از ایده‌ها و طرح‌های فرهنگی و هنری، توانمندسازی مراکز پژوهشی و فرهنگی دانشگاه؛
- برگزاری مستمر نمایشگاه‌های فرهنگی و هنری در دانشگاه، واگذاری تشکیل جلسات پرسش و پاسخ مسئولین دانشکده ها با دانشجویان و دریافت نظرات و پیشنهاد‌های آن ها و مشارکت و همکاری دانشجویان در برنامه ریزی و برگزاری و ارزشیابی از اردوهای مختلف علمی، آموزشی، فرهنگی، زیارتی، سیاحتی؛
- پایش سلامت اجتماعی دانشجویان؛
- استفاده از ظرفیت های فکری و فرهنگی و مشارکت تمامی متفکران در طراحی برنامه های فرهنگی دانشگاه‌ها؛
- جلوگیری از موازی کاری و توجه بیشتر به کیفیت برنامه های فرهنگی و خروجی آن‌ها؛
- رصد مستمر فرهنگی دانشگاه‌ها و شناسایی آسیب‌های فرهنگی که دانشگاه و دانشجو را تهدید می‌نماید و برنامه‌ریزی برای مقابله با آن‌ها؛
- برپایی جشنواره ها و همایش های چندجانبه یا چندمحوری با حضور دانشجویان؛ با مبنا قرار دادن پوشش تمام سلیقه ها و نیازهای فرهنگی دانشجویان و فراهم آوری زمینه مشارکت فعالان فرهنگی در تمام ابعاد و مراحل هر فعالیت از طرح و برنامه‌ریزی تا اجرا، به روز شدن برنامه‌های فرهنگی، تناسب میان نیاز و اجرای برنامه پیشنهاد می‌گردد.
- لازم با یادآوری است ایجاد و فراهم کردن فرهنگی در دانشگاه که خدمت‌گزاری در آن دارای ارزش اساسی باشد، فرهنگی که در آن خدمت کردن به دیگران به عنوان یک باور قلبی پذیرفته شده است. این فرهنگ محیط را تبدیل به محیطی سالم و شفا بخش می‌کند که هدف اساسی آن خلق یک چشم‌انداز مشترک در دانشگاه می‌باشد. برای ایجاد چنین فرهنگی مدیران می‌بایست با تاکید بر هدف‌های کلی و خلق سیستم‌های پاسخگو، اجتماع‌سازی کنند و از راه برخورد مبتنی بر صداقت به دیگران اعتبار ببخشند. دیدگاه مثبت نسبت به خدمت رسانی را پرورش داده واز آن حمایت‌های لازم را انجام دهند، به صورت عملی به نیازها و علایق دانشجویان در دانشگاه توجه نشان داده و افراد را در تصمیم‌گیری‌ها مشارکت دهند.
- محدود شدن نتایج تحقیق به خبرگان و دانشجویان دانشگاه آزاد اسلامی محدودیت اصلی مطالعه حاضر است؛ بنابراین بایستی در تعمیم نتایج این مطالعه به سایر دانشگاه‌ها، جانب احتیاط را رعایت کرد. به پژوهشگران آتی پیشنهاد می‌شود در صورت تمایل به ارائه الگوی مشارکت

فرهنگی دانشجویان با رویکرد نظریه داده‌بنیاد، ارائه الگوی مشارکت فرهنگی دانشجویان با استفاده از رویکرد تلفیقی دیمتل / مدلسازی ساختاری تفسیری، ارائه الگوی مشارکت فرهنگی دانشجویان با استفاده از تکنیک نقشه‌های شناختی فازی پردازند.

### نتیجه گیری

دسترسی گسترده دانشجویان به فضای مجازی و مجموعه‌های تسهیل‌گر در این محیط‌ها، سبب شده است که مراجعه حضوری آن‌ها به محیط‌های دانشگاهی و به دنبال آن تقاضای کنش‌گری در فضاهای فرهنگی کمتر شود. از این‌رو هرچه بتوانیم زمینه مشارکت دانشجویان را در ساختارها و برنامه‌های مدیریت فرهنگی و اجتماعی دانشگاه بیشتر کنیم، دستاورد بزرگی نصیب جامعه و دانشگاه می‌شود. ماموریت معاونت فرهنگی دانشگاهها عبارت است از توسعه و گسترش فرهنگ و ارزش‌های اسلامی و انقلابی و پرورش انسان‌های متعهد و متخلق به اخلاق

اسلامی، حفظ هویت معنوی و اسلامی در محیط دانشگاه تقویت و افزایش کارکردهای فرهنگی با رویکرد اسلامی ایرانی. به همین دلیل، توجه به امر تأثیرگذاری و اثربخش بودن برنامه‌های فرهنگی به جای کمیت‌گرایی ضرورتی اجتناب ناپذیر است.

## ملاحظات اخلاقی

### پیروی از اصول اخلاق پژوهش

در مطالعه حاضر فرم‌های رضایت نامه آگاهانه از سوی تمامی آزمودنی‌ها تکمیل شد.

### حامی مالی

هزینه‌های مطالعه حاضر از سوی نویسندگان مقاله تامین شد.

### مشارکت نویسندگان

طراحی و ایده پردازی: کلثوم نامی، زهرا صیافان، مختار ذاکری، محمود صباحی زاده؛ روش شناسی و تحلیل داده‌ها: کلثوم نامی، زهرا صیافان، مختار ذاکری، محمود صباحی زاده؛ نظارت و نگارش نهایی: کلثوم نامی.

### تعارض منافع

بنابر اظهار نویسندگان مقاله حاضر فاقد هرگونه تعارض منافع بوده است.

## References

1. Abedi, N., Shahrkipour, H., & Panahi, G.H. (2015). Investigating the status of student-teacher participation in cultural activities at Farhangian University of Zahedan. Center for the Development of Modern Education in Iran (METANA): Proceedings of the International Conference on Management and Resistance Economy. [in persian]
2. Abdulahi, M. (2014). Women and civil institutions, problems and obstacles and strategies of women's civil participation in Iran. *Sociology*, 2, 99-63. [in persian]
3. Ahmadi, G.H., Pasandideh, J., & Dehghanzadeh, A. (2016). Academic Culture and Its Changes in Iran. *Journal of Medical Education Research Center of Army Medical University*. 4(1), 22-34. [in persian]
4. Arjmand, Elaheh. (2018). Investigating the Factors Affecting Students' Participation in Research-Cultural Activities (Case Study: Students of Farhangian University of Hazrat Masoumeh Campus (S)). Second National Conference of Academic Culture, South Khorasan, Iran. [in persian]
5. Avredek, Sulmaz. Elmi, Mahmood (2010) Investigating Factors Affecting Social and Cultural Participation of Female Students of Payam-e-Noor University Case Study of Payam-e-Noor Center of Rasht. *Journal of Woman and Family Studies*, Volume 3, Number 9, pp. 35-52. [in persian]
6. Azizkhani, Eqbaleh. (2018). Sociological Explanation of Cultural Participation and Social Factors Related to it. *Journal of Strategic Studies of Sports and Youth*, 17, 40. [in persian]
7. Bennett, T (2007). Cultural Participation and Social Division. Paper presented to the IPPR workshop on Arts, Heritage and Civic Renewal.
8. Besharat Nia, A., & Tusi Motamed, H. (2019). Investigating the effective factors on students' participation in cultural and social activities of non-profit Hakim Nizami Qochan University. *Studies and research in behavioral sciences*, 5, 56-29. [in persian]
9. Cultural and student strategic document of Islamic Azad University approved by the cultural council of the university, 4/4/2017. [in persian]
10. Dehghan, A., & Ghaffari, G. (2005). Explaining the social and cultural participation of students of medical sciences universities in Tehran. *Iranian Sociology*, 1, 67-98. [in persian]
11. Farzaneh, A., Mohammadjani, M., & Amirizadeh, M. (2019). Cultural tendencies of Islamic Azad University of Fars province; With applications for higher education Managers. *Journal of New Approaches in Educational Administration*, Volume 11, Number 46, 319-338. [in persian]
12. Fuladiyan, M., & Ramezani Farrokh, A. (2016). Paradigms and theories of participation in sociology. Tehran: Sokhongostar. [in persian]
13. Gan, Ch., Lee, F.L.F., & Li, Y. (2018). Social Media Use, Political Affect, and Participation Among University Students in Urban China. *Telematics and Informatics*, 34(7), 936-947.

14. Ganji, M., & Niazi, M. (2010). Investigating the status of cultural activities in Kashan University. An intra-university research project, Kashan University. [in persian]
15. Ganji, M., Niazi, M., & Heydarian, A. (2018). The Study of Social Factors Influencing Cultural Participation at University Space. *Journal of Applied Sociology*, 29, 3, 19-40. [in persian]
16. Ghorbankhani, S., Rahimi Nik, A., & Aligholi, M. (2021). Designing a model for attracting medical tourists to public hospitals of Tehran. *Nursing management*, 1(10), 35-49. [in persian]
17. Haji Shafi'i, M. (2016). Identifying factors affecting cultural participation. National Conference on New Approaches to Public Relations. Isfahan: Proceedings of the National Conference on New Approaches to Public Relations in Iran. [ in persian]
18. Hosseini Meftah, S.M. (2011). The effect of students' economic and social base on the level of participation in cultural affairs and extracurricular activities (University of Economic Sciences). Master's thesis, Islamic Azad University, Central Tehran branch. [ in persian]
19. Jemna, D.V., & Curelaru, M. (2009). Values and Students' Political Participation. *Journal for the Study of Religions and Ideologies*, 8(24), 168-188.
20. Khabazi Ravandi, F., Ganji, M., & Tamnaifar, M. (2012). The relationship between spiritual intelligence and happiness with cultural participation among Kashan University students. Master's thesis in the field of educational psychology, Kashan University. [ in persian]
21. Kirbiš, A. (2013). *Political Participation and Non-democratic Political Culture*. Springer Berlin Heidelberg.
22. Kostari, M., & Nejati Hosseini, M. (2015). *Cultural participation*. Tehran: Ann Publications. [in persian]
23. Mehdipour, A., & Majidava, B. (2022). Determining the effectiveness of strategic management based on the selection theory of organizational culture and productivity of Tajik university managers. *A New Approach in Educational Management*, Volume 13, Number 3, 211-226. [in persian]
24. Montongu, B.Z. (2012). Woman's participation in community-Based Organization Development as a Strategy for Poverty Eradication in Kenya. *Priscilla Papers*, 26, 1, 10-17.
25. Motahari, M.H. (2018). Interview with IRNA news agency. 9/16/2018. [in persian]
26. Mousavi, M. (2018). *An income on social participation*. Tehran: Sociologists. [in persian]
27. Nejati Baris, A. (2014). Identifying the factors affecting the cultural participation of women in Ardabil city with an emphasis on the socio-economic base. Master's thesis, Islamic Azad University, Khalkhal branch. [in persian]
28. Stockemer, D. (2012). Students' Political Engagement: A Comprehensive Study of University of Ottawa Undergraduate Students. *Journal of Youth Studies*, 15(8), 1028-1047.
29. Välimaa, J. (2008). Cultural Studies in Higher Education Research", In J. Välimaa & O.-H. Ylijoki (Eds.). *Cultural Perspectives on Higher Education*, (Pp. 9-25), Netherlands: Springer.